

E21216

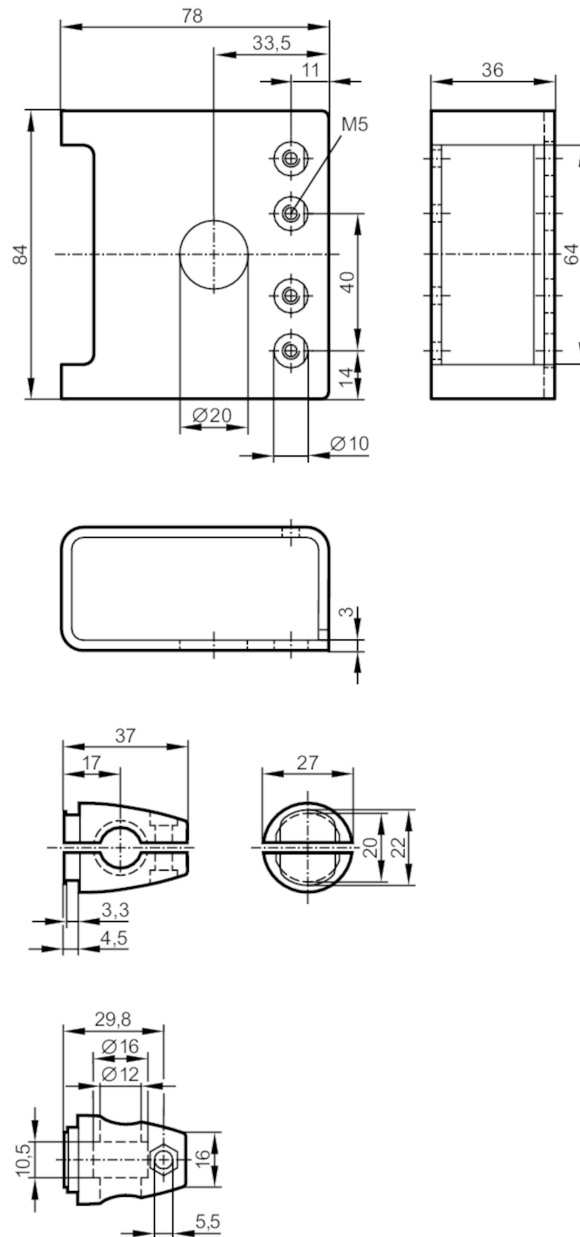

Kit de montage avec capot de protection pour détecteurs optoélectroniques

O4 PROTECTIVE BRACKET 500



Application	
Version	montage par cylindre de serrage, avec équerre de protection
Données mécaniques	
Poids [g]	384
Type de montage	profil rond; (Ø 12 mm)
Matières	inox (1.4404 / 316L); Cylindre de serrage: inox
Accessoires	
Fourniture	vis à tête cylindrique: 1 x (M5 x 16 mm) vis à tête cylindrique: 2 x (M5 x 30 mm)
Remarques	
Unité d'emballage	1 pièces