

Linear Sets avec douilles à billes Super  ou 

Linear Sets, R1037 ouverts

Linear Sets, R1038 ouverts, réglables

Conception

- Boîtier de précision en mode de construction légère (en aluminium)
- Fixation par goupille conique fendue
- Douille à billes Super avec ou sans compensation des défauts d'alignement
- Racleurs rapportés
- Relubrifiables



Arbre Ø d (mm)	Référence		Masse (kg)
	avec douille à billes Super  Relubrifiables avec deux racleurs LSAO-A- .. -DD	avec douille à billes Super  Relubrifiables avec deux racleurs LSAO-B- .. -DD	
12	R1037 612 20	R1037 812 20	0,11
16	R1037 616 20	R1037 816 20	0,17
20	R1037 620 20	R1037 820 20	0,30
25	R1037 625 20	R1037 825 20	0,57
30	R1037 630 20	R1037 830 20	0,86
40	R1037 640 20	R1037 840 20	1,60
50	R1037 650 20	R1037 850 20	2,60



Arbre Ø d (mm)	Référence		Masse (kg)
	avec douille à billes Super  Relubrifiables avec deux racleurs LSAOE-A- .. -DD	avec douille à billes Super  Relubrifiables avec deux racleurs LSAOE-B- .. -DD	
12	R1038 612 20	R1038 812 20	0,11
16	R1038 616 20	R1038 816 20	0,17
20	R1038 620 20	R1038 820 20	0,30
25	R1038 625 20	R1038 825 20	0,57
30	R1038 630 20	R1038 830 20	0,86
40	R1038 640 20	R1038 840 20	1,60
50	R1038 650 20	R1038 850 20	2,60

Exemple d'explication de désignation abrégée

LS	A	O	E	B	20	DD
Linear Set	Aluminium	Ouvertes	Réglable	Super 	Ø 20	2 racleurs

Pour de plus amples informations sur la désignation abrégée, voir Page 39.

Dimensions

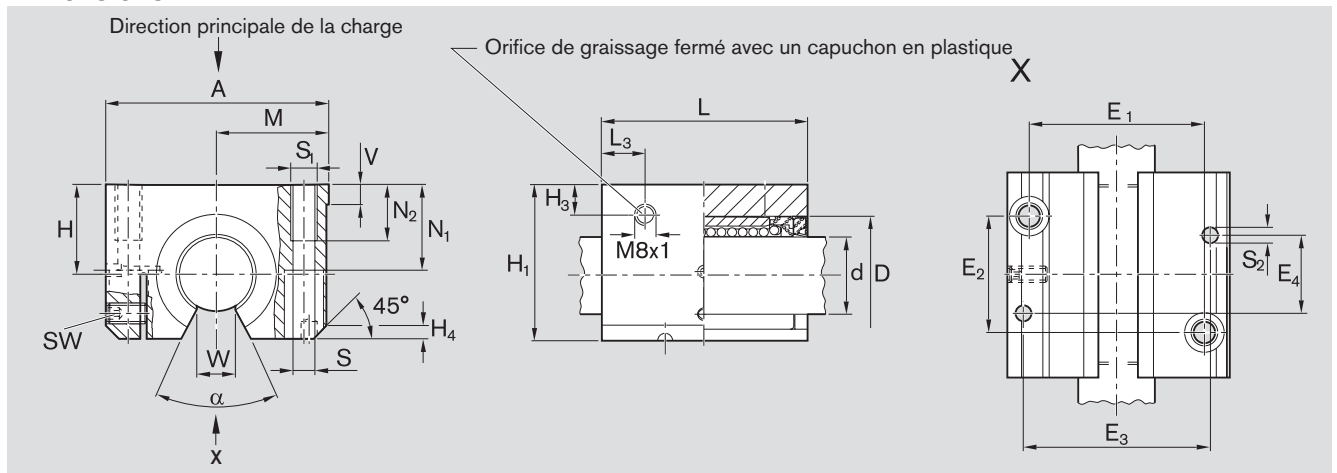

Dimensions (mm)

Ø d	D	H ¹⁾ +0,008 -0,016	H ₁	M ¹⁾ ±0,01	A	L	E ₁	E ₂	E ₃	E ₄	S ²⁾	S ₁	S ₂ ³⁾	N ₁	N ₂	H ₃	L ₃	V	SW	W ⁴⁾	H ₄
12	22	18	28	21,5	43	39	32±0,15	23±0,15	34	32	4,3	M5	4	16,5	11	10,0	10,5	5,0	2,5	6,5	1,5
16	26	22	35	26,5	53	43	40±0,15	26±0,15	42	35	5,3	M6	4	21,0	13	10,0	11,5	5,0	2,5	9,0	2,5
20	32	25	42	30,0	60	54	45±0,15	32±0,15	50	45	6,6	M8	5	24,0	18	10,0	13,5	5,0	2,5	9,0	3,5
25	40	30	51	39,0	78	67	60±0,15	40±0,15	64	20	8,4	M10	6	29,0	22	10,0	15,0	6,5	3,0	11,5	4,0
30	47	35	60	43,5	87	79	68±0,15	45±0,15	72	30	8,4	M10	6	34,0	22	11,5	16,0	8,0	3,0	14,0	6,0
40	62	45	77	54,0	108	91	86±0,15	58±0,15	90	35	10,5	M12	8	44,0	26	14,0	18,0	10,0	4,0	19,5	6,0
50	75	50	88	66,0	132	113	108±0,20	50±0,20	108	42	13,5	M16	10	49,0	34	12,5	22,0	12,0	5,0	22,5	6,0

Ø d (mm)	Angle α (°)	Jeu radial ⁵⁾ (µm)		Capacités de charge ⁶⁾ (N)	
		R1037 Arbre h6	R1038	dyn. C	stat. C ₀
12	66	+28 -1	ajustés sans jeu en usine sur un arbre h5 (limite inférieure) en situation serrée	1 060	510
16	68	+28 -1		1 500	830
20	55	+31 -2		2 570	1 180
25	57	+31 -2		5 040	2 470
30	57	+31 -2		5 020	2 880
40	56	+35 -3		8 620	4 480
50	54	+35 -3		12 500	6 620

- 1) En situation serrée (vissée) par rapport au Ø d.
- 2) Vis de fixation ISO 4762-8.8.
- 3) Centrages pour trous borgnes.
- 4) Dimension minimum par rapport au Ø d.
- 5) En situation serrée (vissée).
- 6) Les capacités de charge indiquées s'appliquent à la direction principale de la charge.

La détermination de la capacité de charge dynamique est basée sur une course de 100 000 mètres.

Si la base choisie est de 50 000 mètres, les valeurs C du tableau doivent être multipliées par 1,26.

⚠ Tenir compte des diagrammes à la Page 41 en cas de charge dans le sens de l'ouverture.