

Fiche technique du produit

Caractéristiques

XVMZ02T

Harmony XVM - tube support avec crochet en métal - L=100mm - aluminium

Statut commercial : Commercialisé



Principales

Gamme de produits	Harmony XVM
Désignation d'accessoire / élément séparé	Tube support en aluminium Ø 20 mm avec crochet métallique
Catégorie d'accessoire / d'élément séparé	Accessoires de montage et fixation
Destination d'accessoire/ élément séparé	Balises et colonnes de signalisation Ø 45 mm

Complémentaires

Type d'accessoire / élément séparé	Tube support avec crochet
Accessoires associés	XVM.
Couleur	Aluminium
Hauteur sous unité de base	113 mm
Longueur	100 mm
Poids	0,198 kg

Garantie contractuelle

Période	18 mois
---------	---------

Fiche technique du produit XVMZ02T

Encombrements

Dimensions et montage

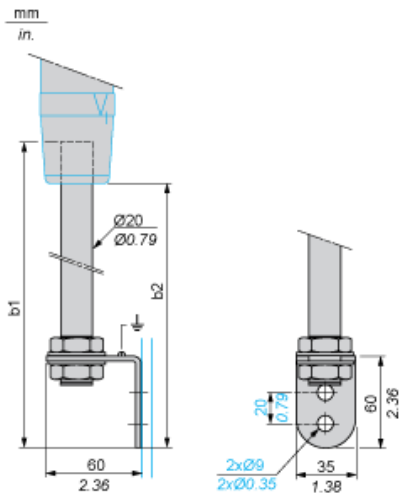

Longueur du tube avec équerre		b1 (tube + socle)		b2 (hauteur sous embase)	
mm	pouces	mm	pouces	mm	pouces
100	3,94	133	5,24	106	4,17

Fiche technique du produit XVMZ02T

Montage et périmètre de sécurité

Découpe du panneau

