



# EM1G51ZU

Anschlusskabel

U = UL standard Kabel 5x0.75; L=1m

- Metallgehäuse
- IP67
- Vorverkabelt

Breite 30mm

Z = Sprungschaltkontakte (1S + 1 Ö)

Verstellhebel  
mit Rolle (Nylon)

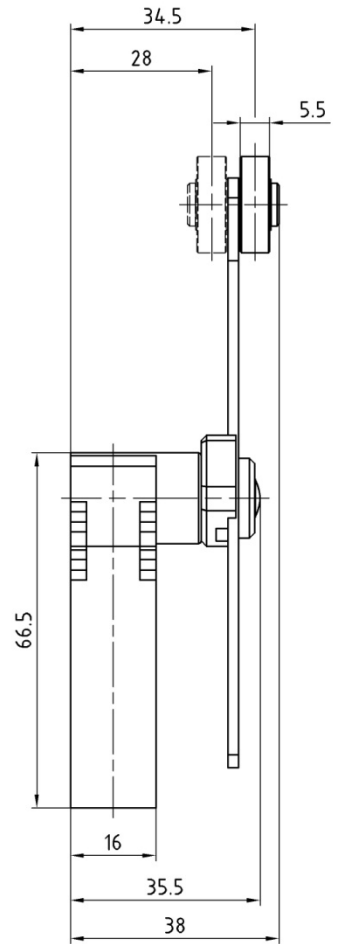
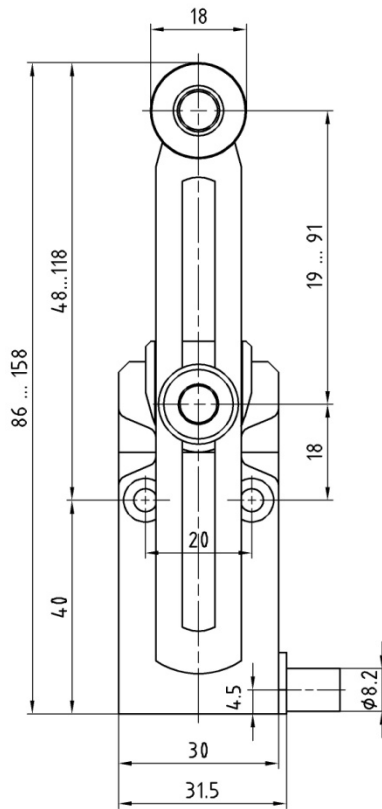

## Schaltbild

z			Zwangöffnung nach IEC 60947-5

## Allgemeine technische Daten

	<b>Metallgehäuse</b>		
<b>Vorschriften</b>	IEC 60947-5-1 - EN 60947-5-1		
<b>Zertifikate - Zulassungen</b>	UL - CSA - EAC		
<b>Umgebungstemperatur</b>			
– Betrieb	°C		– 25 ... + 70
– Lagerung	°C		– 40 ... + 70
<b>Schutz gegen elektrischen Schlag</b> (nach IEC 61140)	Klasse I		
<b>Schutzart</b> (nach IEC 60529 und EN 60529)	IP67		
<b>Isolationsspannung <math>U_i</math></b>	400 V (Umweltkategorie 3)		
– Nach IEC 60947-1 und EN 60947-1	B300, R300		
– Nach UL 508 und CSA C22-2 n° 14			
<b>Thermischer Nennstrom <math>I_{th}</math></b>	A		10
(nach IEC 60947-5-1 und EN 60947-5-1) $\theta < 40^\circ\text{C}$			
<b>Kurzschlusschutz</b>	A		10
$U_e < 500\text{V a.c.} - \text{gG (gl) Sicherung}$			
<b>Nennstrom</b>			
$I_e / \text{AC-15}$ (nach IEC 60947-5-1)	24V - 50/60 Hz	A	10
	120V - 50/60 Hz	A	6
	240V - 50/60 Hz	A	3
$I_e / \text{DC-13}$ (nach IEC 60947-5-1)	24V - d.c.	A	2.8
	125V - d.c.	A	0.55
	250V - d.c.	A	0.27
<b>Schaltfrequenz</b>	Schaltsp/Std		3600
<b>Lastfaktor</b>			0.5
<b>Kontaktwiderstand</b>	m $\Omega$		25
<b>Mech. Lebensdauer</b>	Millionen Schaltspiele		10