

Verfügbarkeit : Lieferbar



Hauptmerkmale

Produktserie	OsiSense XS
Zubehör-/Teilekategorie	Montage- und Befestigungszubehör
Zubehör-/Teiletyp	Befestigungsklemme
Zubehör-/Teilebezeichnung	Befestigungsklemme
Nebenziel	Zylindrischer Sensor M18
Material	Kunststoff

Zusatzmerkmale

Produktkompatibilität	XS zylindrisch M18 XT zylindrisch M18 XU zylindrisch M18
Produktgewicht	0,01 kg

Nachhaltigkeit

Grad der Umweltverträglichkeit	Green-Premium-Produkt
ROHS	Konform Schneider-Electric-Konformitätserklärung
REACH	Produkt beinhaltet besorgniserregende Stoffe (SVHC) nicht über dem Schwellwert Produkt beinhaltet besorgniserregende Stoffe (SVHC) nicht über dem Schwellwert
Umgebungsbedingungen Produkt	Verfügbar Entsorgungsinformationen
Entsorgungshinweise	Verfügbar

Vertragliche Gewährleistung

Periode	18 Monate
---------	-----------

Abmessungen

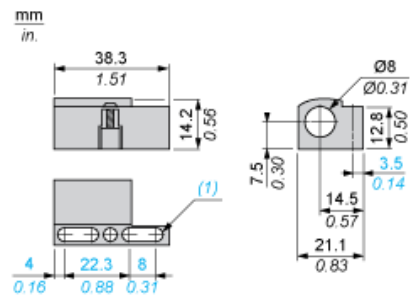

(1) 2 Langlöcher Ø 4 x 8 mm/0.16 x 0.31 in.