

Câble de réseau - VS-PPC/PL-IP20-93E-LI/5,0



1406030

<https://www.phoenixcontact.com/fr/produits/1406030>

Veillez tenir compte du fait que les données affichées dans ce document PDF proviennent de notre catalogue en ligne. Vous trouverez les données complètes dans la documentation utilisateur. Nos conditions générales d'utilisation des téléchargements sont applicables.



Câble Ethernet préconfectionné, CAT5e, blindé, 2 paires, AWG 26 souple (7 fils), RAL 5021 (bleu lagon), connecteur mâle RJ45/IP67 boîtier plastique Push-Pull sur connecteur mâle RJ45/IP20, Line, longueur 5 m

Données commerciales

Référence	1406030
Conditionnement	1 Unité(s)
Commande minimum	1 Unité(s)
Remarque	Fabrication à la commande (pas de reprise)
Clé de vente	ABNEAI
Product key	ABNEAI
Page catalogue	Page 399 (C-2-2019)
GTIN	4046356476027
Poids par pièce (emballage compris)	272,8 g
Poids par pièce (hors emballage)	272,8 g
Numéro du tarif douanier	85444210
Pays d'origine	PL

Caractéristiques techniques

Propriétés du produit

Type de produit	Câble de données préconfectionné
Nombre de pôles	4
Nombre de sorties de câble	1
Nombre de prises	1
Blindé	oui
Sortie du câble	droit

Propriétés d'isolation

Degré de pollution	2
--------------------	---

Propriétés électriques

Support de transmission	Cuivre
-------------------------	--------

Indications sur les matériaux

Classe d'inflammabilité selon UL 94	V2
-------------------------------------	----

Connecteur

Cycles d'enfichage	≥ 200
--------------------	-------

Raccordement 1

Indice de protection	IP67
----------------------	------

Câble/conducteur

Longueur du câble	5,00 m
Poids de gaine	43,00 kg/km
Type	Ethernet
Diamètre extérieur du câble	6,70 mm
Gaine extérieure, matériau	PUR
Gaine extérieure, coloris	bleu lagon RAL 5021
Matériau conducteur	Cordon Cu nu
Structure du conducteur ligne de signal	7x 0,16 mm
AWG ligne de signaux	26
Diamètre de fil avec isolant	1 mm
Fil, coloris	blanc-orange, blanc-vert
Plus petit rayon de flexion, pose fixe	33,5 mm (câble, pose fixe)
Plus petit rayon de flexion, pose souple	33,5 mm (Câble, pose souple)
Plus petit rayon de flexion, pose fixe	33,5 mm (câble, pose fixe)
Plus petit rayon de flexion, pose souple	33,5 mm (Câble, pose souple)

Conditions ambiantes

Indice de protection	IP20
	IP67

Câble de réseau - VS-PPC/PL-IP20-93E-LI/5,0

1406030

<https://www.phoenixcontact.com/fr/produits/1406030>



Indice de protection	IP67/IP20
----------------------	-----------

Dessins

Dessin coté

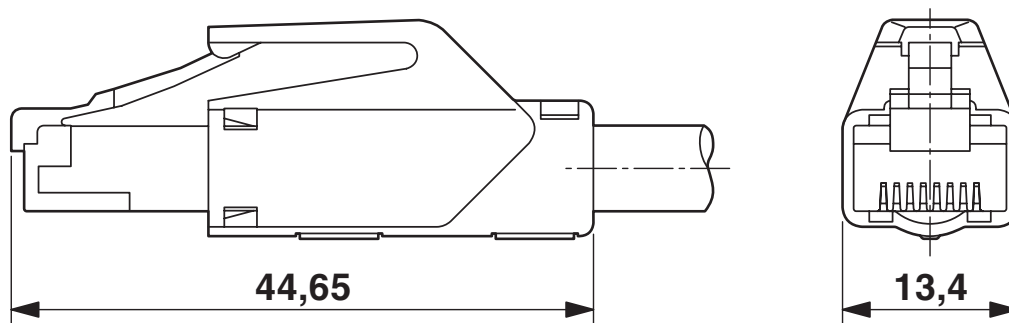

Dessin coté

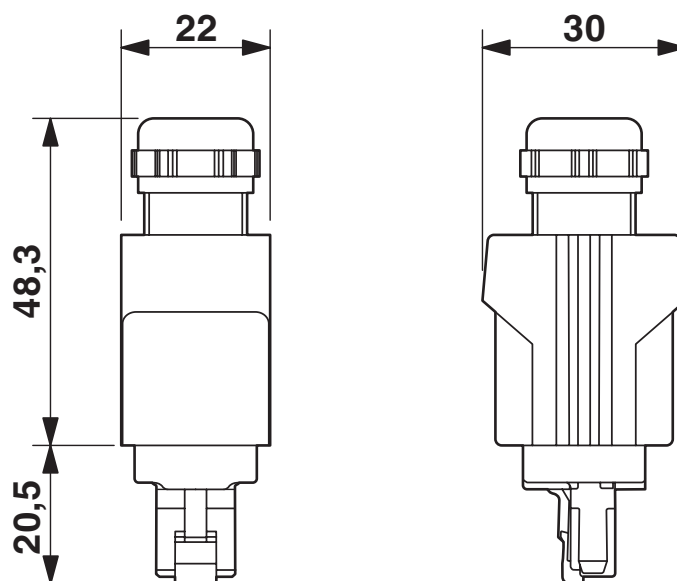

Push-Pull connecteur RJ45 IP65/67

Schéma de connexion

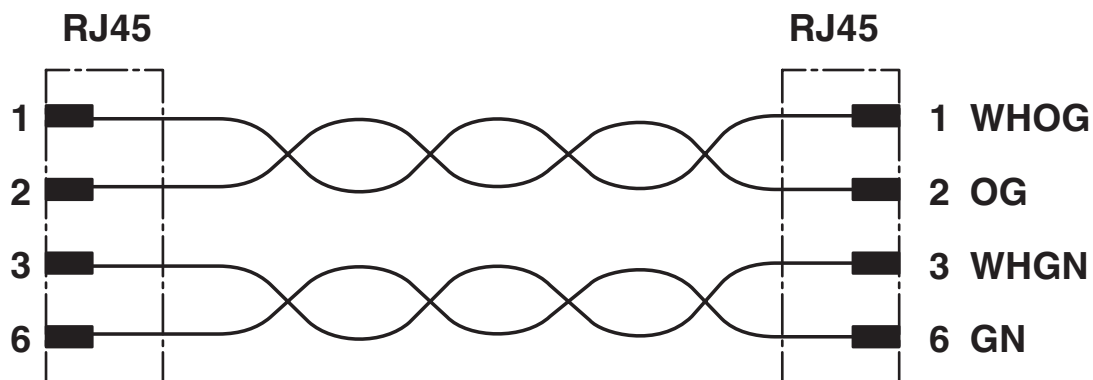

Câble de réseau - VS-PPC/PL-IP20-93E-LI/5,0



1406030

<https://www.phoenixcontact.com/fr/produits/1406030>

Homologations



EAC

Identifiant de l'homologation: 19060508

Câble de réseau - VS-PPC/PL-IP20-93E-LI/5,0



1406030

<https://www.phoenixcontact.com/fr/produits/1406030>

Classifications

ECLASS

ECLASS-9.0	27060308
ECLASS-10.0.1	27060308
ECLASS-11.0	27060308

ETIM

ETIM 8.0	EC002599
----------	----------

UNSPSC

UNSPSC 21.0	26121600
-------------	----------

Câble de réseau - VS-PPC/PL-IP20-93E-LI/5,0



1406030

<https://www.phoenixcontact.com/fr/produits/1406030>

Conformité environnementale

China RoHS	Période d'utilisation conforme : illimitée = EFUP-e
	Aucune substance dangereuse dépassant les valeurs seuils ;

Phoenix Contact 2022 © - Tous droits réservés
<https://www.phoenixcontact.com>

PHOENIX CONTACT SAS
52 Boulevard de Beaubourg Emerainville
77436 Marne La Vallée Cedex 2 France
+33 (0) 1 60 17 98 98
documentation@phoenixcontact.fr