

1411343

<https://www.phoenixcontact.com/de/produkte/1411343>

Bitte beachten Sie, dass die in diesem PDF-Dokument angezeigten Daten aus unserem Online-Katalog generiert wurden. Bitte finden Sie die vollständigen Daten in der Benutzer-Dokumentation. Es gelten unsere Allgemeinen Nutzungsbedingungen für Downloads.



Sockelgehäuse D15, mit Längsbügel, Material: PA 6.6-FR, Material Schutzdeckel: PC, Kabelabgänge: 2, seitlich, 2x M25, Höhe: 52 mm, Kabelverschraubung: ohne, Schutzdeckel: ja, Standard

## Ihre Vorteile

- Flexible Leitungsabgangsrichtung seitlich oder gerade
- Geringere Kosten als Metallausführung
- Geringes Gewicht
- Geringere Kondensationsgefahr

## Kaufmännische Daten

Artikelnummer	1411343
Verpackungseinheit	1 Stück
Mindestbestellmenge	1 Stück
Verkaufsschlüssel	D1 - Steckverbinder
Produktschlüssel	AF7APN
GTIN	4046356929134
Gewicht pro Stück (inklusive Verpackung)	105,4 g
Gewicht pro Stück (exklusive Verpackung)	105,4 g
Zolltarifnummer	85389099
Ursprungsland	PL

## Technische Daten

### Hinweise

Allgemein	für Kontakteinsätze HC-D15, A10
-----------	---------------------------------

### Artikeleigenschaften

Produkttyp	Gehäuse mit Bügelverriegelung
Gehäuseart	Sockelgehäuse
Produktfamilie	HC-EVO-D
Anwendung	Standard
Bauform	D15
Anzahl der Kabelabgänge	2
Art der Verschraubung	2x M25
Schutzdeckel	ja
Kabelabgang	seitlich
Pg-Verschraubung	ohne

### Maße

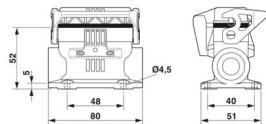
Maßzeichnung	
Breite	51 mm
Höhe	52 mm
Länge	80 mm
Bohrlochdurchmesser	4,5 mm

### Materialangaben

Brennbarkeitsklasse nach UL 94	V0 (Gehäuse)
	V0 (Verriegelung)
	V0 (Schutzdeckel)
Material Gehäuse	PA 6.6-FR
Material Schutzdeckel	PC
Material Verriegelungsbügel	PA

### Mechanische Eigenschaften

#### Mechanische Daten

Art der Verschraubung	2x M25
Verriegelungstyp	Bügel

### Anschlussdaten

Anzugsdrehmoment	0,8 Nm ... 1,2 Nm (für M4-Befestigungsschrauben des Sockelgehäuses)
------------------	---

## Montage

### Montagehinweis

Eine der beiden Öffnungen für die Verschraubungen ist geschlossen, kann aber mit einem Schraubendreher aufgebrochen werden.

## Umwelt- und Lebensdauerbedingungen

### Umgebungsbedingungen

Schutzart	IP66 (im gesteckten Zustand oder mit verriegeltem Schutzdeckel)
Schutzart (NEMA)	12 (UL 50e)
Schlagfestigkeit	IK08
Umgebungstemperatur (Betrieb)	-40 °C ... 125 °C

## Zeichnungen

Maßzeichnung

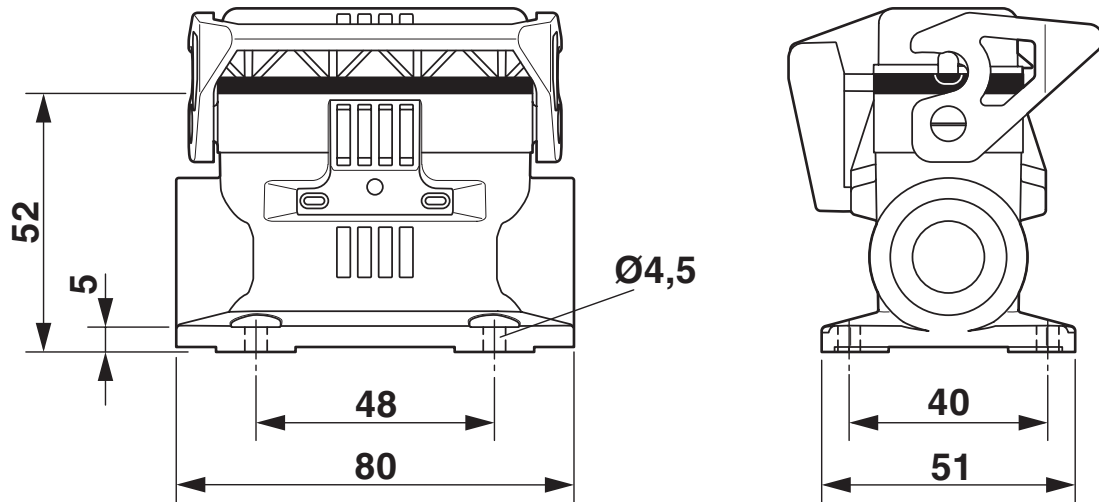

Maßbild

1411343

<https://www.phoenixcontact.com/de/produkte/1411343>

## Zulassungen

🔗 Zum Herunterladen von Zertifikaten besuchen Sie die Produktdetailseite: <https://www.phoenixcontact.com/de/produkte/1411343>

**DNV**

Zulassungs-ID: TAE000037S

1411343

<https://www.phoenixcontact.com/de/produkte/1411343>

## Klassifikationen

### ECLASS

ECLASS-13.0	27440202
ECLASS-15.0	27440202

### ETIM

ETIM 9.0	EC000437
----------	----------

### UNSPSC

UNSPSC 21.0	31261500
-------------	----------

1411343

<https://www.phoenixcontact.com/de/produkte/1411343>

## Environmental product compliance

### EU RoHS

Erfüllt die Anforderungen nach RoHS-Richtlinie	Ja, Keine Ausnahmeregelungen
--	------------------------------

### China RoHS

Environment friendly use period (EFUP)	EFUP-E
	Keine Gefahrstoffe über den Grenzwerten

### EU REACH SVHC

Hinweis auf REACH-Kandidatenstoff (CAS-Nr.)	Kein Stoff mit einem Massenanteil von mehr als 0,1 %
---	--

### EF3.0 Klimawandel

CO2e kg	1,231 kg CO2e
---------	---------------

Phoenix Contact 2025 © - Alle Rechte vorbehalten  
<https://www.phoenixcontact.com>

PHOENIX CONTACT Deutschland GmbH  
Flachmarktstraße 8  
D-32825 Blomberg  
+49 52 35/3-1 20 00  
[info@phoenixcontact.de](mailto:info@phoenixcontact.de)