

Unité de traitement de l'air à 2 pièces, Série NL4-ACD

- G 1/2 G 3/4
- Porosité du filtre 5 µm
- Avec manomètre
- Convient pour ATEX

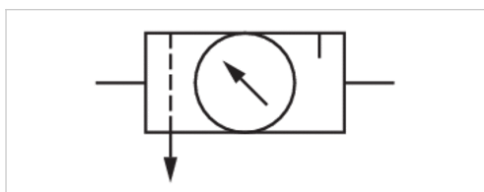

Type de construction	En 2 parties, montage en batterie possible
Composants	Filtre régulateur de pression, Lubrificateur
Position de montage	Vertical
Certificats	Convient pour ATEX
Pression de service mini/maxi	1,5 ... 16 bar
Température ambiante mini./maxi.	-10 ... 60 °C
Température min./max. du fluide	-10 ... 60 °C
Fluide	Air comprimé Gaz neutres
Débit nominal Qn	5000 l/min
Type de régulateur	Régulateur de pression à membrane
Fonction régulateur	avec échappement secondaire
Plage de réglage mini/maxi	0,5 ... 10 bar
Alimentation en pression	Simple, unilatéral
Volume de cuve à filtre	50 cm ³
Élément de filtre	remplaçable
Volume de cuve à lubrificateur	125 cm ³
Type de mise en pression	Remplissage manuel de l'huile
Poids	Voir tableau ci-dessous

Données techniques

Référence	Orifice	Porosité du filtre	Débit Qn	Purge
				Semi-automatique, ouvert sans pression
0821300500	G 1/2	5 µm	5000 l/min	Semi-automatique, ouvert sans pression
0821300503	G 1/2	5 µm	5000 l/min	Entièrement automatique, ouvert sans pression
0821300501	G 1/2	5 µm	5000 l/min	Semi-automatique, ouvert sans pression
0821300504	G 1/2	5 µm	5000 l/min	Entièrement automatique, ouvert sans pression
0821300502	G 1/2	5 µm	5000 l/min	Semi-automatique, ouvert sans pression
0821300505	G 1/2	5 µm	5000 l/min	Entièrement automatique, ouvert sans pression
0821300530	G 3/4	5 µm	5000 l/min	Semi-automatique, ouvert sans pression
0821300533	G 3/4	5 µm	5000 l/min	Entièrement automatique, ouvert sans pression
0821300531	G 3/4	5 µm	5000 l/min	Semi-automatique, ouvert sans pression
0821300535	G 3/4	5 µm	5000 l/min	Entièrement automatique, ouvert sans pression

Référence	Manomètre	Réservoir	Capot de protection	Poids
0821300500	Avec manomètre	Polycarbonate	-	1,73 kg
0821300503	Avec manomètre	Polycarbonate	-	1,79 kg
0821300501	Avec manomètre	Polycarbonate	Acier	1,91 kg
0821300504	Avec manomètre	Polycarbonate	Acier	1,98 kg
0821300502	Avec manomètre	Zinc coulé sous pression	-	2,34 kg
0821300505	Avec manomètre	Zinc coulé sous pression	-	2,41 kg

Référence	Manomètre	Réservoir	Capot de protection	Poids
0821300530	Avec manomètre	Polycarbonate	-	1,73 kg
0821300533	Avec manomètre	Polycarbonate	-	1,79 kg
0821300531	Avec manomètre	Polycarbonate	Acier	1,91 kg
0821300535	Avec manomètre	Zinc coulé sous pression	-	2,41 kg

Débit nominal Qn avec pression secondaire p2 = 6 bar et $\Delta p = 1$ bar

Adapté à une utilisation dans les zones EX 1, 2, 21, 22., Capot de protection en métal pour toutes les cuves en polycarbonate, peut être monté ultérieurement

Informations techniques

Le point de rosée sous pression doit se situer à au moins 15 °C sous la température ambiante et la température du fluide et peut atteindre max. 3 °C .

Adapté à une utilisation dans les zones EX 1, 2, 21, 22.

A noter : les cuves en polycarbonate sont sensibles aux solvants , vous trouverez des informations complémentaires sur "Informations client".

La modification du sens de débit (d'une alimentation en air comprimé à gauche à une alimentation en air comprimé à droite) s'effectue en tournant le composant de 180° sur l'axe vertical. Pour de plus amples détails, veuillez consulter la notice d'instruction.

Grâce à sa conception, convient également pour la séparation d'huile liquide ou d'eau.

Catégorie d'air comprimé max. atteignable selon la norme ISO 8573-1:2010 6 : 7 : -

Informations techniques

Matériau	
Boîtier	Zinc coulé sous pression
Plaque frontale	Plastique acrylonitrile-styrène-butadiène
Joints	Caoutchouc nitrile (NBR)
Douille fileté	Zinc coulé sous pression
Réservoir	Polycarbonate Zinc coulé sous pression
Capot de protection	Acier
Cartouche de filtre	Polyéthylène (PE)

Dimensions

Dimensions

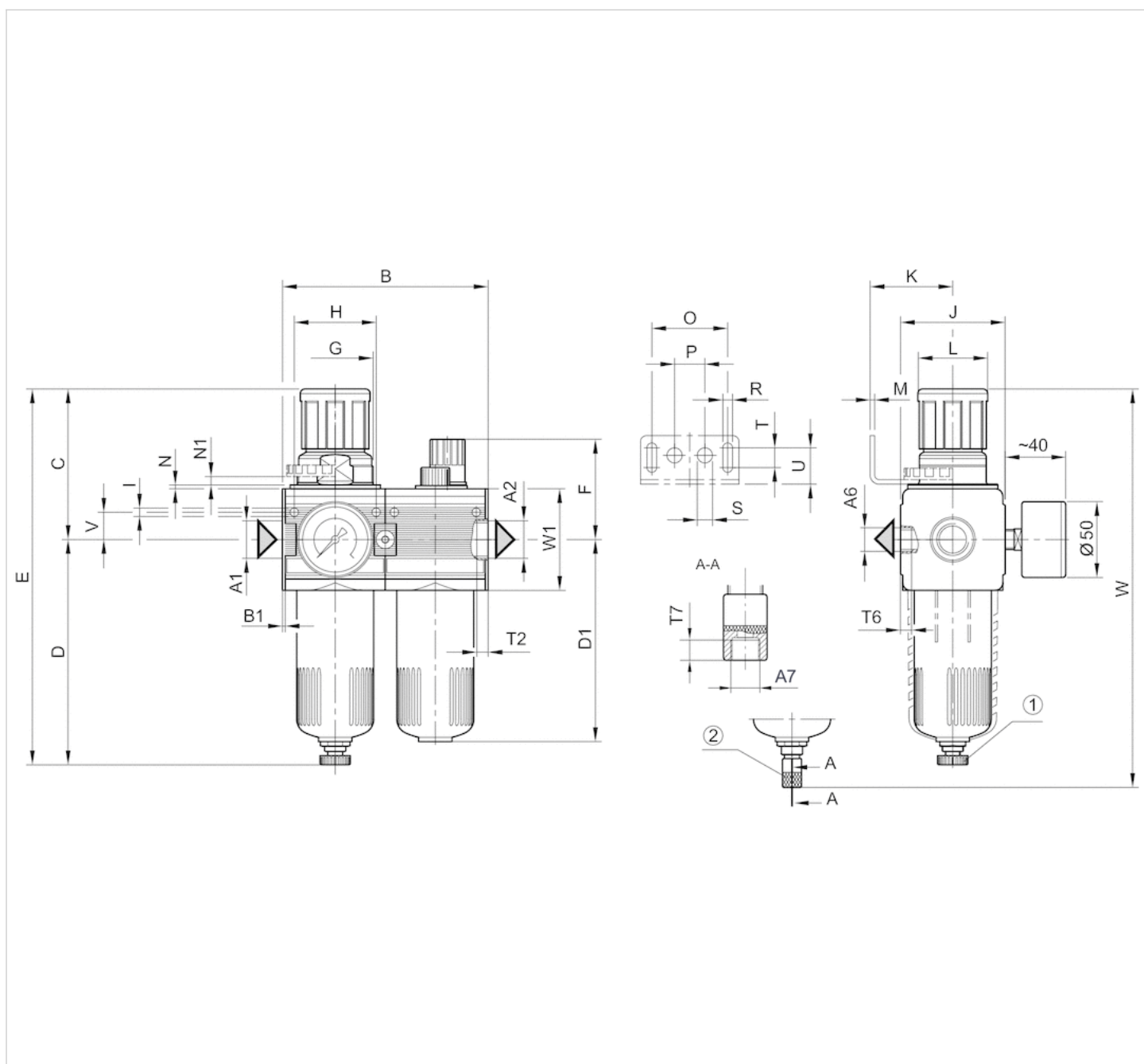

A1 = entrée

A2 = sortie

A7 = purge

1) Purge semi-automatique

2) Purge entièrement automatique

Dimensions en mm

A1	A2	A6	A7	B	B1	C	D	D1	E	F	G	H	I	J	K	L	M	N	N1	O
G 1/2	G 1/2	G 1/4	G 1/8	135.6	1.8	100.5	147	132	247.5	65	M50x1,5	54	5.5	69	54.5	46	3	3	5.5	50
G 3/4	G 3/4	G 1/4	G 1/8	135.6	1.8	100.5	147	132	247.5	65	M50x1,5	54	5.5	69	54.5	46	3	3	5.5	50

P	R	S	T	T2	T6	T7	U	V	W	W1
20	6.4	10	13	13	7	8.5	24	18	262.5	67
20	6.4	10	13	13	7	8.5	24	18	262.5	67

Diagrammes

Diagramme de débit minimum (débit nécessaire au fonctionnement du lubrificateur)

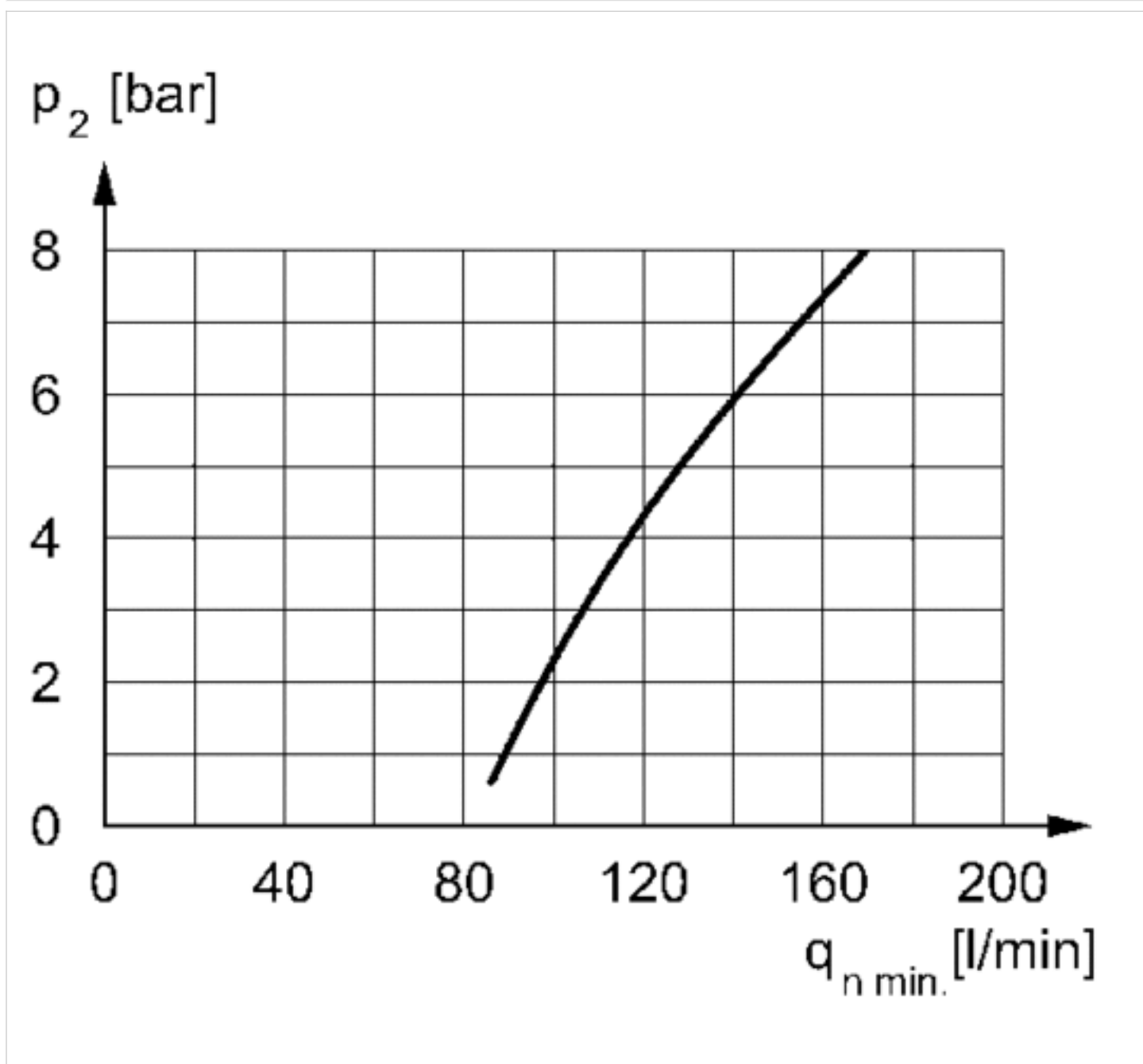

p_1 = pression de service
 p_2 = pression secondaire

qn = débit nomina
qnmini = débit nominal mini

Caractéristiques de débit

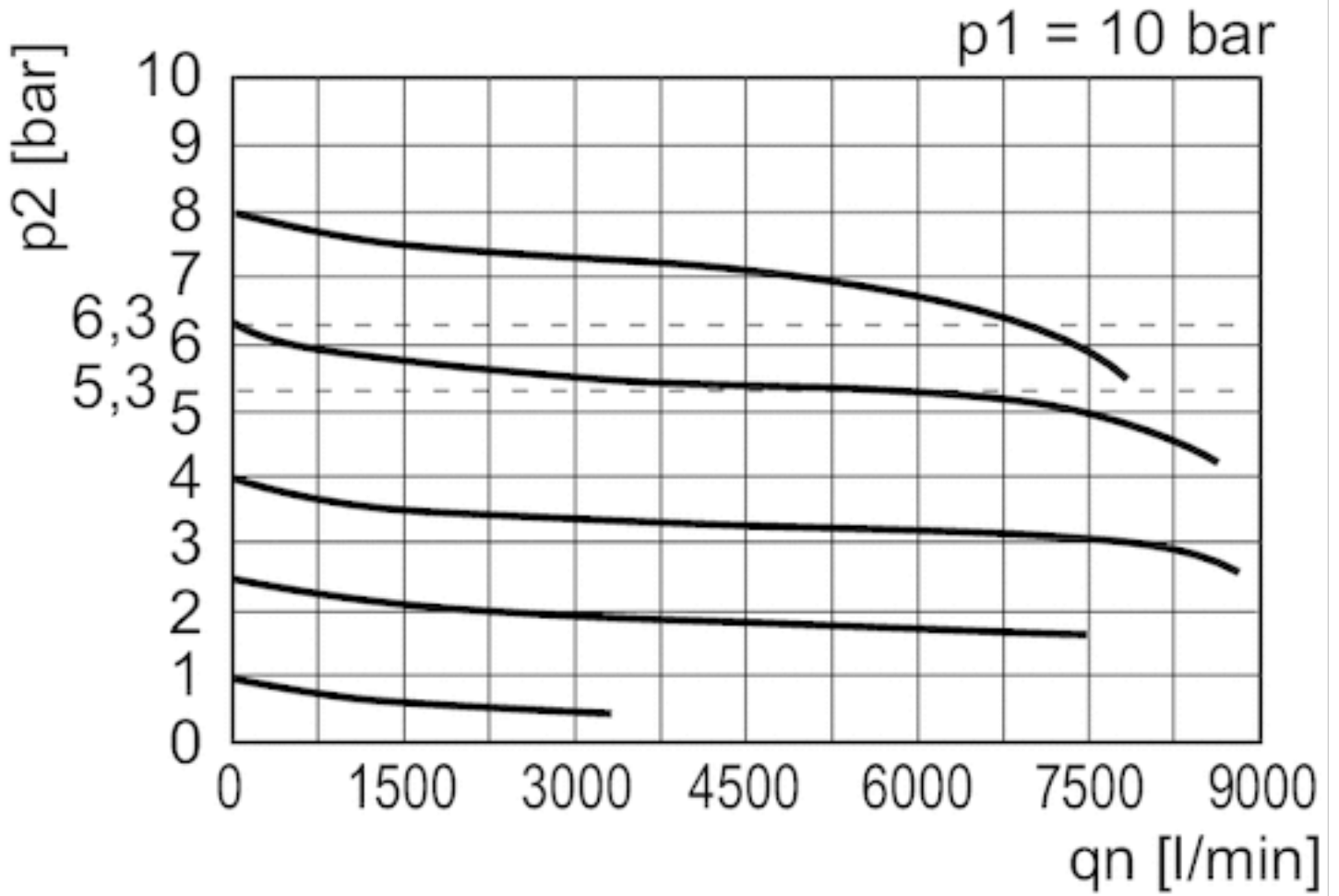

p_1 = Pression de service
 p_2 = Pression secondaire
 q_n = Débit nominal

Efficient pneumatic solutions, our program: cylinders and drives, valves and valve systems, air supply management



Visit us: [Emerson.com/Aventics](https://www.emerson.com/Aventics)

Your local contact: [Emerson.com/contactus](https://www.emerson.com/contactus)



[Emerson.com](https://www.emerson.com)



[Facebook.com/EmersonAutomationSolutions](https://www.facebook.com/EmersonAutomationSolutions)



[LinkedIn.com/company/Emerson-Automation-Solutions](https://www.linkedin.com/company/Emerson-Automation-Solutions)



[Twitter.com/EMR_Automation](https://twitter.com/EMR_Automation)

An example configuration is depicted on the title page. The delivered product may thus vary from that in the illustration. Subject to change. This Document, as well as the data, specifications and other information set forth in it, are the exclusive property of AVENTICS GmbH. It may not be reproduced or given to third parties without its consent. Only use the AVENTICS products shown in industrial applications. Read the product documentation completely and carefully before using the product. Observe the applicable regulations and laws of the respective country. When integrating the product into applications, note the system manufacturer's specifications for safe use of the product. The data specified only serve to describe the product. No statements concerning a certain condition or suitability for a certain application can be derived from our information. The information given does not release the user from the obligation of own judgement and verification. It must be remembered that the products are subject to a natural process of wear and aging.

The Emerson logo is a trademark and service mark of Emerson Electric Co. Brand logotype are registered trademarks of one of the Emerson family of companies. All other marks are the property of their respective owners. © 2021 Emerson Electric Co. All rights reserved.
2021-04



CONSIDER IT SOLVED™