

ZNAČENÍ / MARKING

XXXX - KÓD VÝROBNÍHO DATA č.v. 4-18474-0
DATE CODE ACCORDING TO 4-18474-0

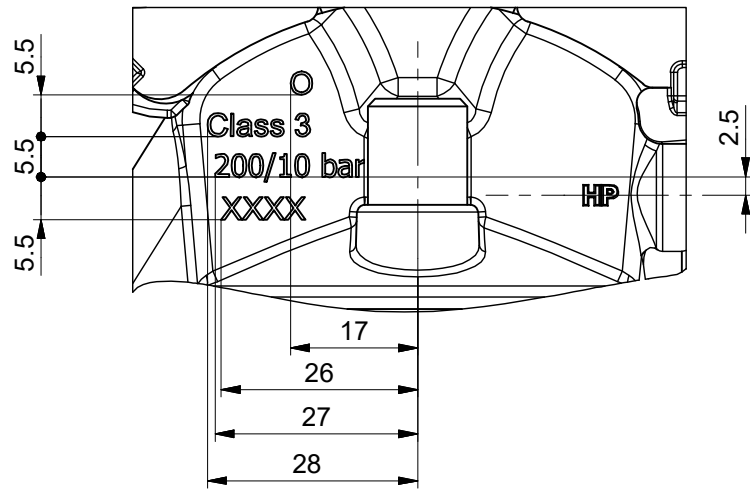

ŠTÍTEK TĚLA / BODY LABEL



ŠTÍTEK OVLADAČE / HANDWHEEL LABEL

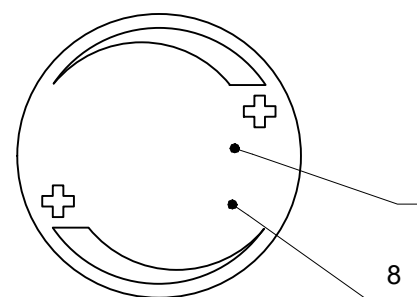

BARVA PODKLADU: MODRÁ
BACKGROUND COLOR: BLUE

OBVODOVÝ ŠTÍTEK OVLADAČE / HANDWHEEL CIRCUMFERENTIAL LABEL (2:1)

BARVA PRUHU: MODRÁ
STRIP COLOR: BLUE

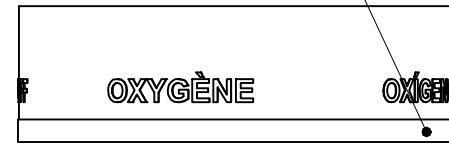

PŘÍSLUŠENSTVÍ / ACCESSORIES

VLOŽIT DO PE SÁČKU - VIZ KUSOVNÍK
PUT TO THE PLASTIC - SEE BOM

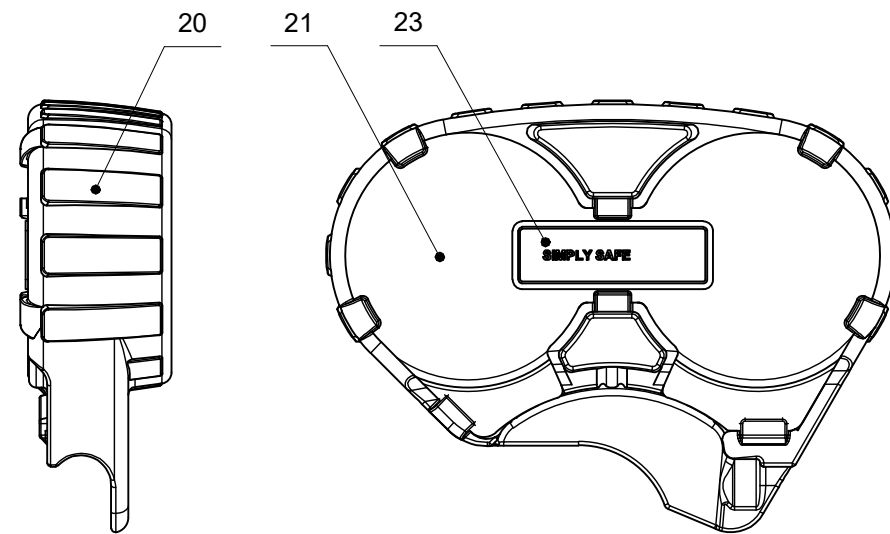
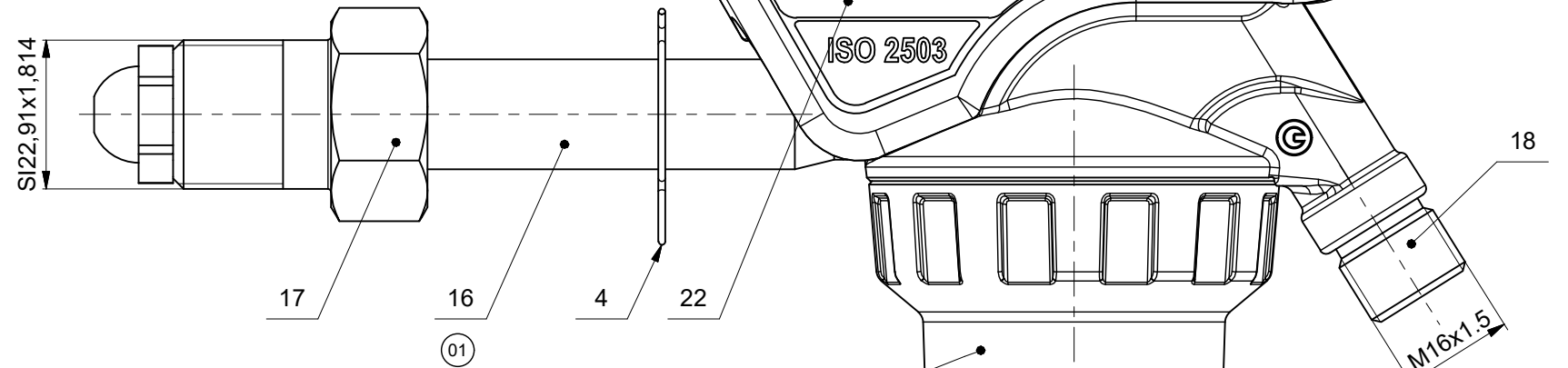
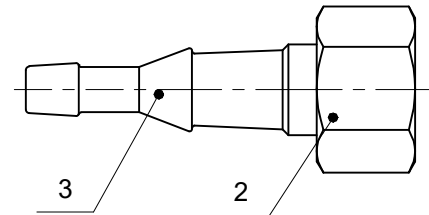

UTAHOVACÍ MOMENTY, POUŽITÁ MAZADLA, LEPIDLA A OSTATNÍ MONTÁŽNÍ INSTRUKCE DLE MONTÁŽNÍCH POKYŇŮ NA VÝKRESE COM008212
ASSEMBLY TORQUES, USED LUBRICANTS, GLUES AND OTHER INSTRUCTIONS SHALL BE IN ACCORDANCE WITH ASSEMBLY INSTRUCTION DRAWING COM008212

NASTAVENÍ, PARAMETRY A ZKUŠEBNÍ KRITÉRIA - VIZ SEZNAM ZKOUŠEK SZ0075 - TŘÍDU VENTILU "A"
SETTING, PARAMETERS AND TESTING CRITERIA - SEE TEST INSTRUCTIONS SZ0075 - CLASS OF REGULATOR "A"

ŠTÍTEK NA KRABICI NA ŠABLONĚ "PROCONTROL1" POD ČÍSLEM FINÁLU
LABEL ON BOX ON TEMPLATE "PROCONTROL1" UNDER FINAL NUMBER

01	10/01/2020	Inlet stem changed	ECO-05217	Udaya Kumar.B
Index	Datum	Popis / Description	Č. změny / No. of change	Autor
Polotovar Raw material		Rozměr polotovaru Dim. of raw material		Hmotnost Weight 1.57 kg
Materiál Material		Materiál Material	Starý výkres Old drawing -	List / Počet listů Sheet / Number of sheets 1 / 1
Komentář Notice		Kritický rozměr značen Critical dimension marked	KR	
Datum vypracování Creation date	23.05.2018	Opracování / Machining Ra	Netol.rozměry / Dim. without tol. ISO 2768 m,K	
Vypracoval Created	Udaya Kumar.B			
Kontroloval Inspected	Pavel Kavalir	Měřítka / Scale		
Schválil Approved	Michal Dolinek	1:1		
Klasifikace Item Class	B: Standard			

VENTIL PROCONTROL OX200/10 GCE
REG PRO-NV OX200/10 SI229 GCE

GCE **PCA101831**