

MARK 記号	DATE 日付	REVISION RECORDS 改 版 記 事	SIGN 担当
①	2010.12.24	図面整備の為、同図番にて新規書替。	D.Sato
②	2011.11.24	下面図、止めねじ位置間違い訂正。	D.Sato
③			

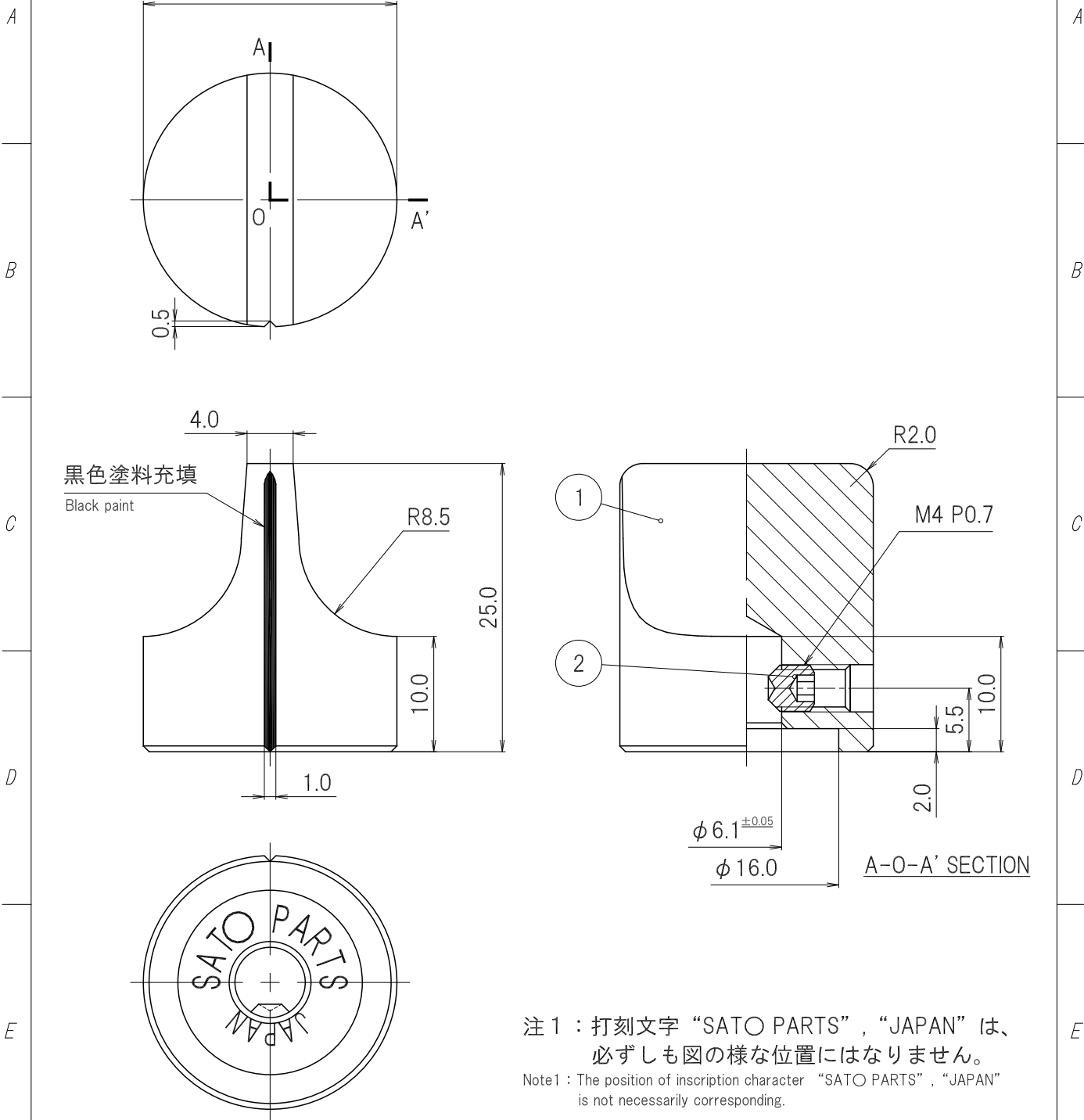

注1：打刻文字“SATO PARTS”，“JAPAN”は、必ずしも図の様な位置にはなりません。

Note1: The position of inscription character “SATO PARTS”, “JAPAN” is not necessarily corresponding.

2	Set screw 止めねじ M4×4 P0.7	1	Steel 合金鋼	Black oxide coating 黒色酸化皮膜		
1	Body 本体	1	Aluminum alloy アルミニウム合金	Mat finish/Anodizing 梨地仕上げ/アルマイト処理		
No. 番号	PARTS NAME 部品名	Q' TY 個数	MATERIAL 材質	UL	FINISH 処理	REMARKS 備考
APPROVED 承認	Y.Shigeno 2011.1.5	GENERAL TOLERANCE 一般公差		NAME 名称		ISSUED 出図
CHECKED 検査	H.Kinoshita 2010.12.27	UNDER 1.00 未満	CUSTOMER カスタマー		K-54 外観図	
DRAWN 製図	D.Sato 2010.12.24	1.00 ~4.99	±0.5	DRAWING No. 図面番号		REVISION 改版
DESIGNED 設計		OVER 5.00 以上		K-0054A1		07
UNIT 単位	mm	SCALE 尺度	2:1		PAGE ページ	1/1

出図印なき図面は参考図とする
図面を差別しないこと