

00117822

Variofix-Block S



- ▶ Zur nahezu spaltfreien Fixierung von Flächenelementen
- ▶ Für nachträglichen Einbau in geschlossene Rahmenkonstruktionen
- ▶ Asymmetrischer Aufbau und Abdeckkappe ermöglichen unterschiedliche Anbautagen des Flächenelements: bündig mit Profilkante oder vor dem Profil liegend
- ▶ Sicherungsring zur Verbindung der Schraube mit dem Flächenelement (Maschinenrichtlinie 2006/42/EG)

Zubehör, erforderlich:

Schraube zur Befestigung des Flächenelements

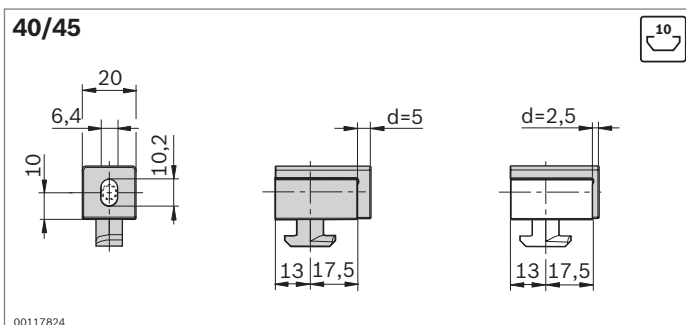
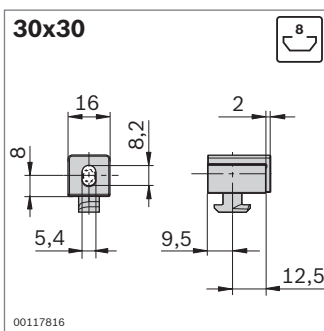
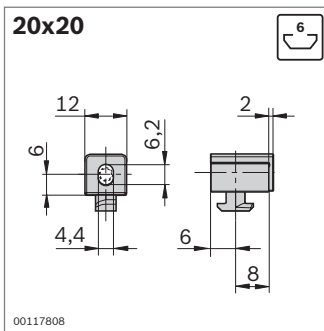

Variofix-Block S	Farbe	Nut	Nr.	
20x20	Signalgrau	6	10	3 842 548 836
Material:	PP			
	Vierkantmutter: Stahl; verzinkt			
Lieferumfang:	Inkl. Vierkantmutter M4, Kappe			

Variofix-Block S	Farbe	Nut	Nr.	
30x30	Signalgrau	8	10	3 842 548 838
Material:	PP			
	Vierkantmutter: Stahl; verzinkt			
Lieferumfang:	Inkl. Vierkantmutter M5, Kappe, Sicherungsring			

Variofix-Block S	Farbe	Nut	Nr.	
40/45	Signalgrau	10	10	3 842 548 840
Material:	PP			
	Vierkantmutter: Stahl; verzinkt			
Lieferumfang:	Inkl. Vierkantmutter M5, 2 x Kappe (d = 2,5 mm; d = 5 mm), Sicherungsring			