

4

务必把加工材料固定后，再进行切割打磨。

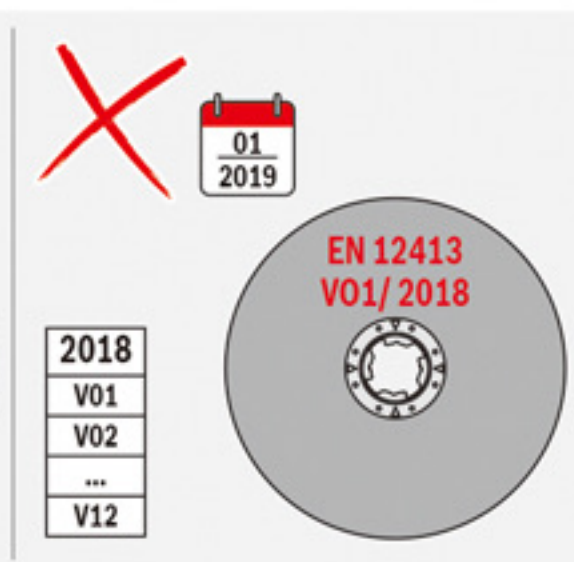
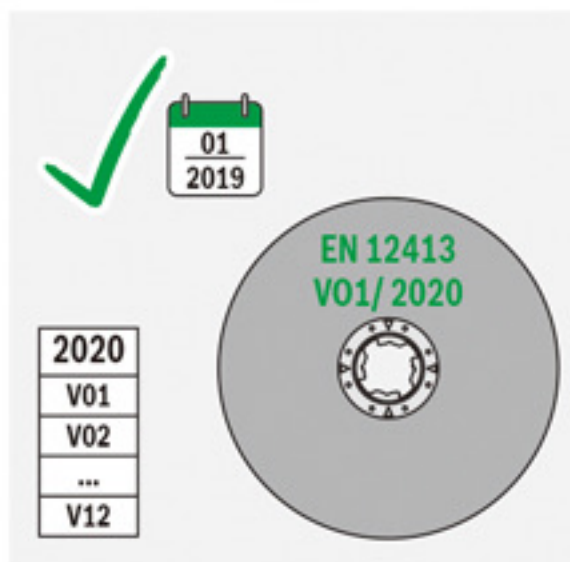

5

不要使用过期产品。



6

不要使用切片进行弧线切割。



BOSCH

切割打磨 专业高效

博世经典系列切片磨片

选大师级的附件，做大师级的工艺。博世专业附件。

专业可靠 锋利耐用

多种规格

满足金属加工的各种应用



切片产品参数

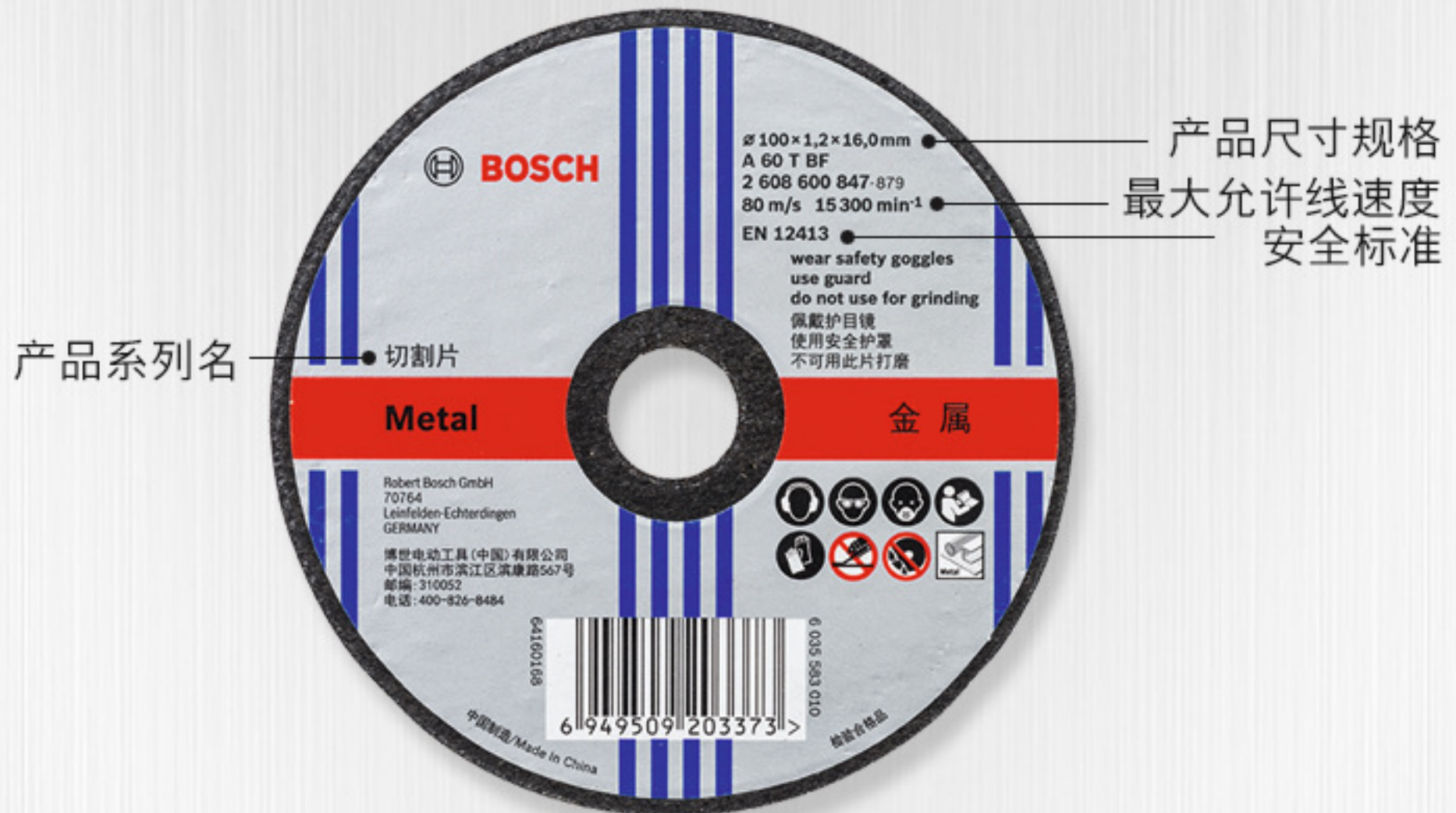

经典系列切片

全系列多种规格，满足金属切割基本需求

配方规格	直径 (mm)	中心孔直径 (mm)	厚度 (mm)	产品编号	包装数量 (片)	适用加工材料
A 60 T BF	100	16	1.2	2608600847	1	碳钢
A 46 T BF	100	16	2.0	2608600848	1	碳钢
SA 60 T BF	105	16	1.0	2608603111	1	不锈钢
A 30 R BF	125	22.23	2.8	2608600849	1	碳钢
A 30 R BF	150	22.23	2.8	2608600854	1	碳钢
WA 46 T BF	150	22.23	1.6	2608620685	1	不锈钢
A 30 R BF	180	22.23	3.3	2608600850	1	碳钢
A 30 R BF	230	22.23	3.3	2608600851	1	碳钢
A 30 R BF	305	25.4	3.2	2608600276	1	碳钢
A 36 R BF	350	25.4	3.0	2608603688	1	碳钢
A 30 R BF	355	25.4	3.3	2608600852	1	碳钢
A 30 R BF	355	25.4	3.2	2608600946	1	碳钢
A 30 R BF	400	32	3.2	2608603690	1	碳钢

切片产品特点



▶ **安全耐用**
符合欧洲安全标准
EN12413以及oSA 认证*

▶ **优选磨料 锋利切割**

*生产地菲律宾以及台湾的产品符合oSA安全标准

安全可靠

符合欧洲安全标准
EN12413以及oSA 认证*

多层高强度纤维网保障安全
有效减少产品因切割冲击产生的变形与破损

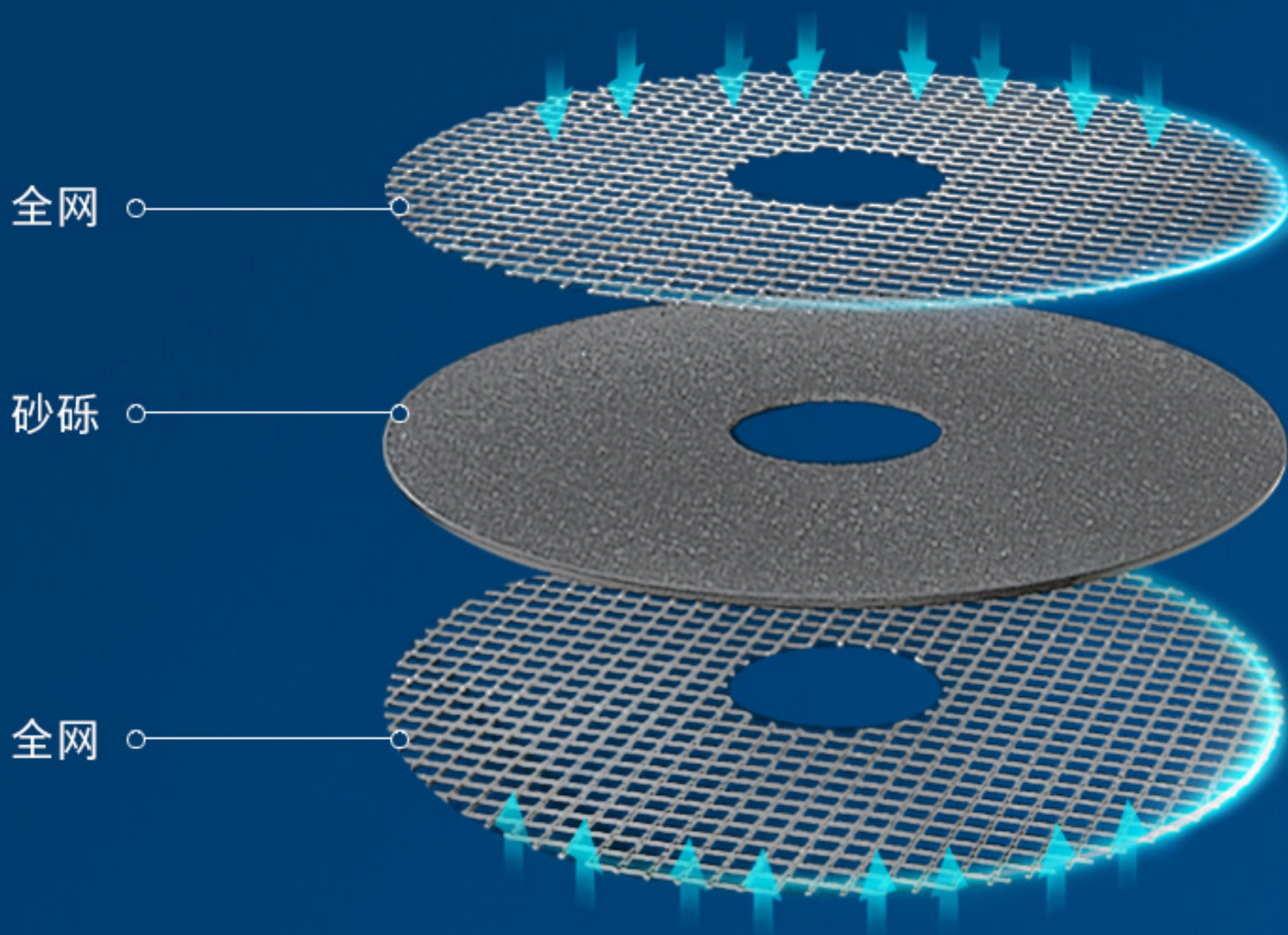

*产地菲律宾以及台湾的产品符合oSA安全标准

优选磨料 锋利切割

博世优选的A级磨料
实现了持久的切割锋利度，切割流畅



应用广泛 安全可靠

可用于轻松切割各种金属材料



经典系列切片



角铁切割



钢筋切割



钢管切割



不锈钢切割

磨片产品参数



经典系列磨片

全系列多种规格，满足金属打磨基本需求

配方规格	直径 (mm)	中心孔直径 (mm)	厚度 (mm)	产品编号	包装数量 (片)	适用加工材料
A 24 S BF	100	16	6.0	2608600853	1	碳钢
A 24 S BF	125	22.23	6.3	2608600844	1	碳钢
A 24 S BF	150	22.23	6.0	2608600855	1	碳钢
A 24 S BF	180	22.23	6.6	2608600845	1	碳钢
A 24 S BF	230	22.23	6.0	2608600846	1	碳钢

磨片产品特点



匠心品质 顺畅打磨

*生产地菲律宾以及台湾的产品符合oSA安全标准

专业可靠

符合欧洲安全标准

EN 12413以及oSA认证*

多层高强度纤维网和优质的树脂
有效减少打磨过程中的崩边与掉砂

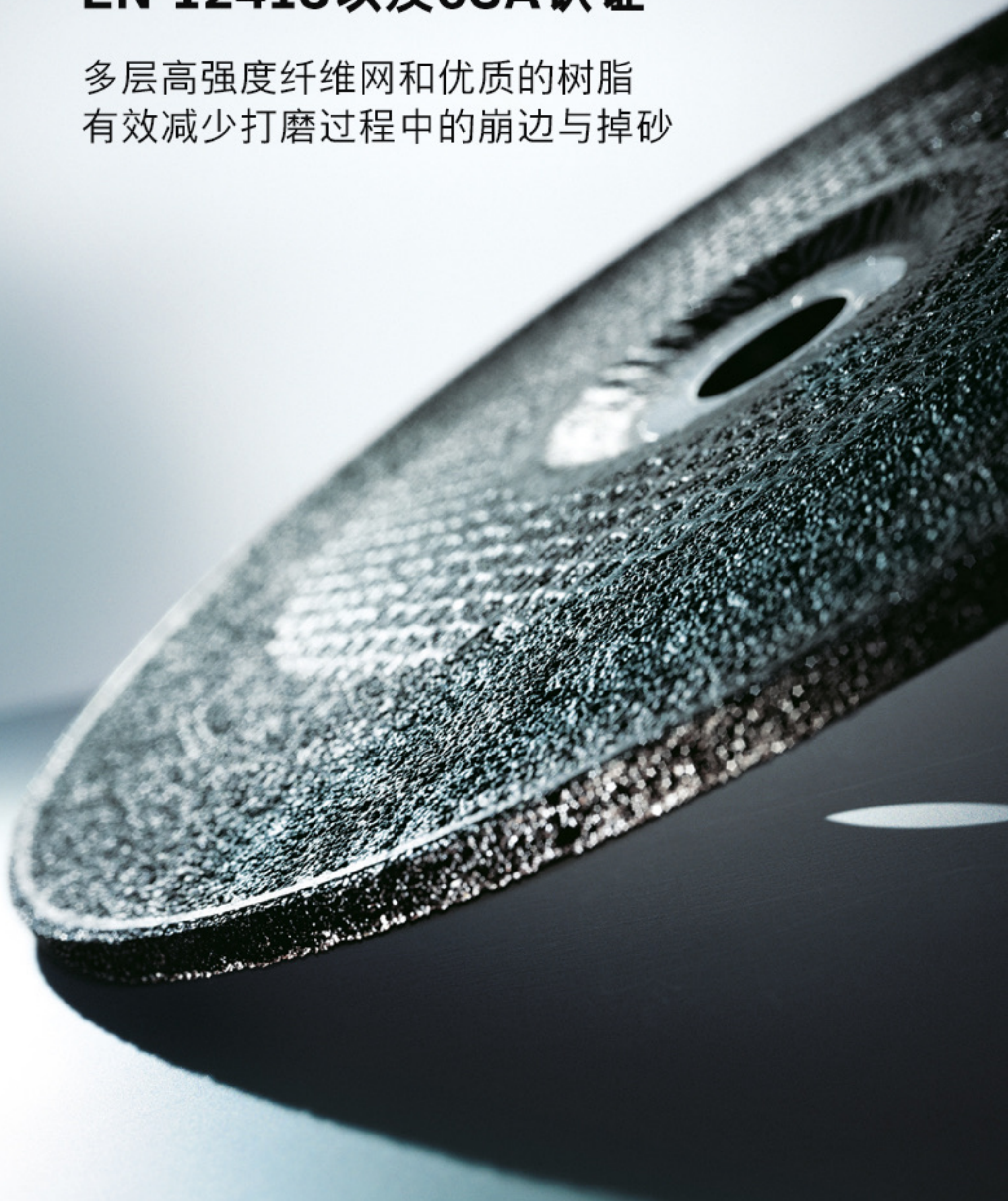

*生产地菲律宾以及台湾的产品符合oSA安全标准

匠心品质 顺畅打磨

博世严谨的生产控制
使得砂粒分布均匀，磨片表面平整
打磨手感顺畅，磨片寿命长久



应用广泛 安全可靠

可用于轻松打磨各种金属材料



经典系列磨片



金属打磨



焊缝打磨



毛刺清理

安全注意事项

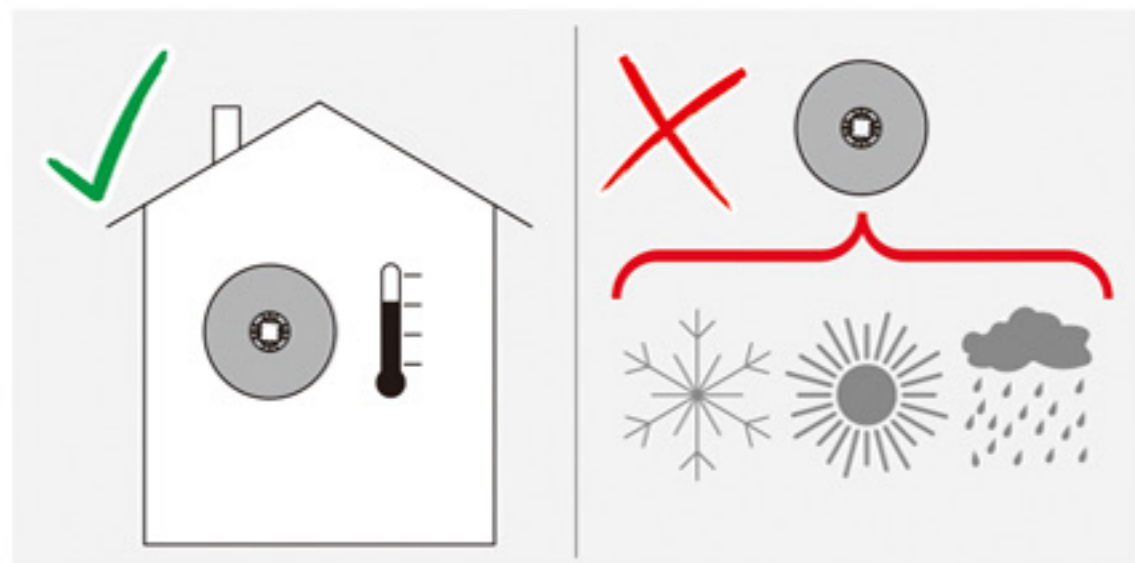

1

恒温恒湿环境储存，
推荐温度15-25°C，
湿度40-70%。远离高热、
潮湿和冰冻环境。

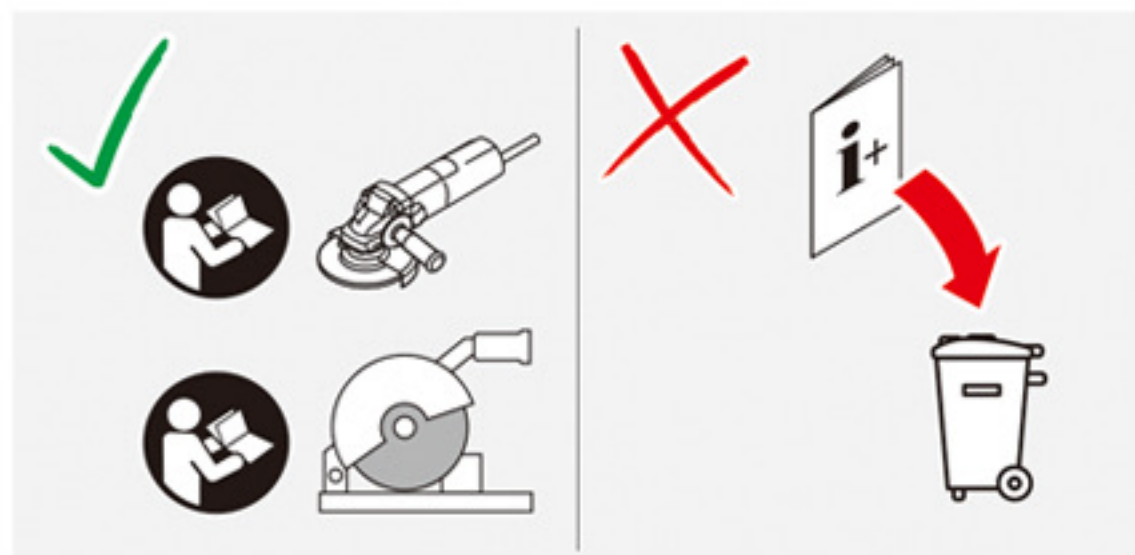

2

操作机器和安装附件前，
务必阅读说明书。

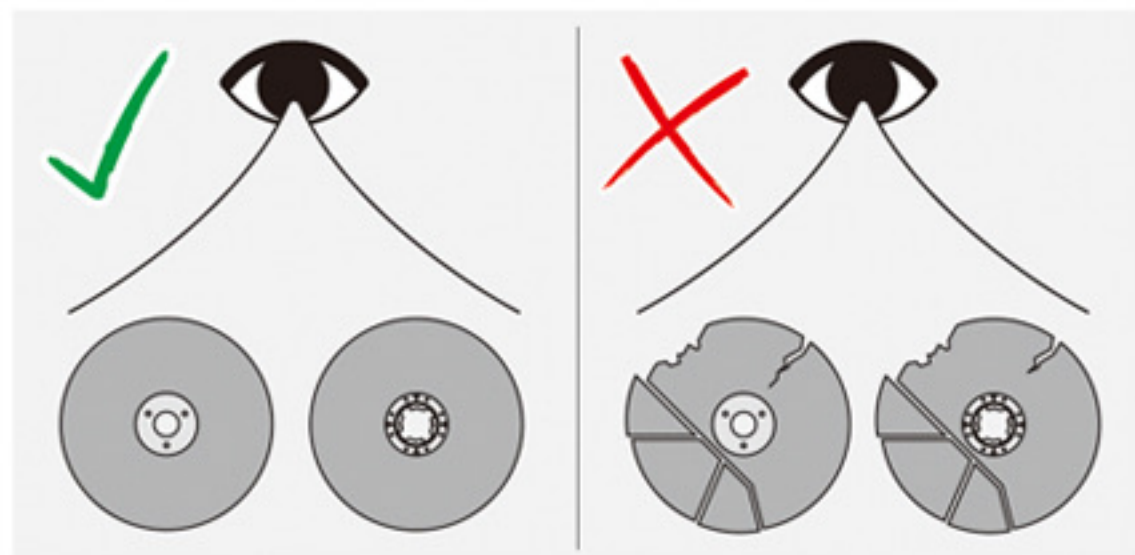

3

安装磨切片之前，
务必检查产品完整度，
不要使用破损和变形的产品。
