

MARK 記号	DATE 日付	REVISION RECORDS 改 版 記 事	SIGN 担当
△	2011.1.11	図面整備のため、同図番にて新規書替。	T.Sugihara
△			
△			
△			
△			

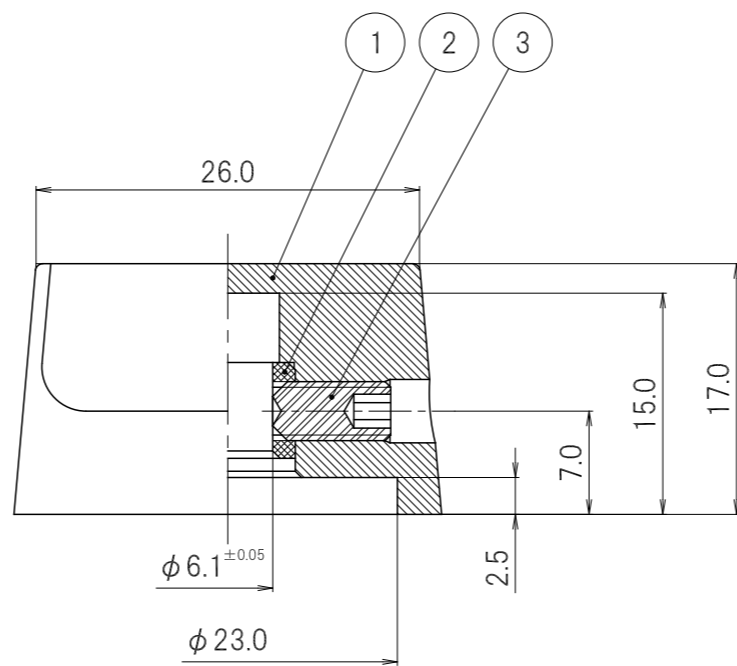

A-O-A' SECTION

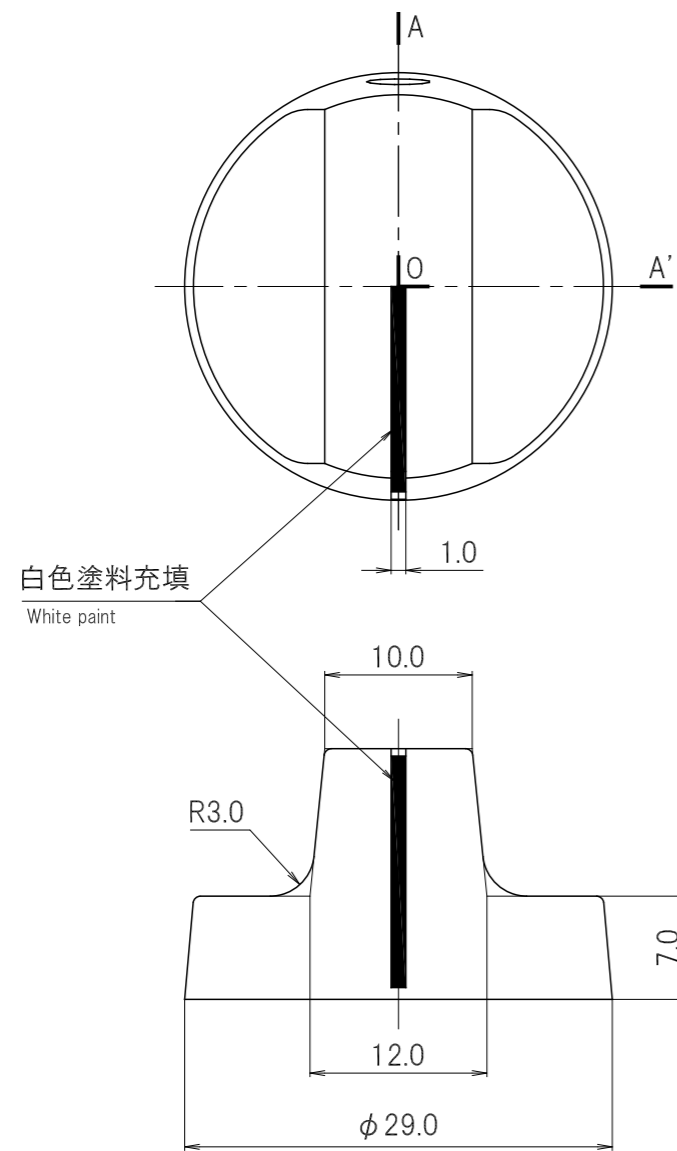
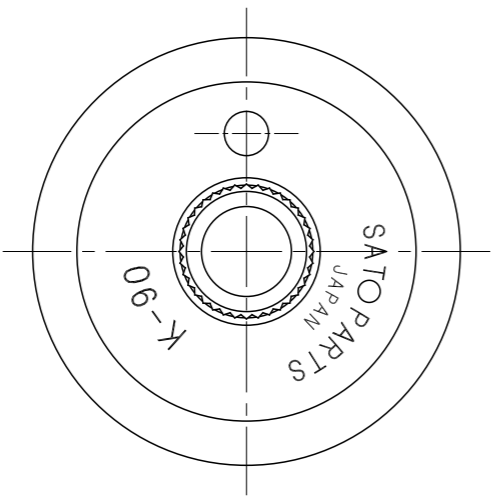

3	Set screw 止めねじ M4 × 8 P0.7	1	Steel 合金鋼		Black oxide coating 黒色酸化皮膜			
2	Insert metal インサート金具	1	Brass 黄銅					
1	Body/Black 本体/黒	1	Phenolic フェノール					
No. 番号	PARTS NAME 部品名	Q'TY 個数	MATERIAL 材質	UL	FINISH 処理	REMARKS 備考		
APPROVED 承認	Y.Shigeno 2011.1.13	GENERAL TOLERANCE 一般公差	NAME 名称 K-90-L 外觀図				ISSUED 出 図	
CHECKED 検査	Y.Sakuragi 2011.1.12	UNDER 1.00 未満	CUSTOMER カスタマー 標準品					
DRAWN 製 図	T.Sugihara 2011.1.11	1.00 ~ 4.99	DRAWING No. 図面番号					
DESIGNED 設 計		OVER 5.00 以上	REVISION 改 版					
UNIT 単 位	mm	SCALE 尺 度	2:1				PAGE ページ	1/1

出図印なき図面は参考図とする
図面を実測しないこと