

! WARNING

AVERTISSEMENT

WARNUNG

ADVERTENCIA

ATENÇÃO

AVVERTENZA

Disconnect from power source to prevent electrical shock before installing or servicing. Check power supply voltage and frequency.

Déconnecter l'alimentation avant toute opération d'installation ou de maintenance, afin d'éviter les décharges électriques. Contrôler la tension et la fréquence d'alimentation.

Schalten Sie den Strom während der Installation oder bei Wartungsarbeiten ab um einen elektrischen Schlag zu vermeiden. Prüfen Sie die Spannung und Frequenz der Stromquelle.

Scollegare dall'alimentazione prima dell'installazione e della messa in servizio. Controllare la tensione di alimentazione e la frequenza.

Desligar a alimentação antes de realizar qualquer intervenção. Verificar a tensão e frequência da alimentação.

Durante el proceso de instalación o mantenimiento desconectar la tensión de alimentación para evitar descargas eléctricas. Comprobar tensión y frecuencia de alimentación.

Temperature range, Fourchette de température, Temperaturbereich, Campo di temperatura, Rango de temperatura, Intervalo de temperatura -35°C .. +60°C
-31°F .. +140°F

Ingress protection with switch, Indice protection avec interrupteur, Schutzart mit Schalter UL TYPE 1 IP40
 codice categoria di protezione con l'interruttore, classe da proteção com interruptor, Índice de protección con interruptor
 Ingress protection without switch, Indice protection sans interrupteur, Schutzart ohne Schalter UL TYPE 1 IP44
 codice categoria di protezione sin l'interruttore, classe da proteção sem interruptor, Índice de protección sin interruptor

FOR USE ON A FLAT SURFACE OF INDICATED TYPE ENCLOSURE
 Á UTILISER SUR UNE SURFACE PLANE DE L'ENCEINTE DU TYPE INDIQUÉ
 ZUR VERWENDUNG AUF EINER GLATTEN OBER-FLÄCHE DES ANGEGEBENEN GEHÄUSETYPUS
 DA UTILIZZARE SU UNA SUPERFICIE PIANA DEL TIPO DI CUSTODIA INDICATO
 PARA USO SOBRE LA SUPERFICIE PIANA DE UN ENVOLVENTE DEL TIPO INDICADO
 PARA USO EM SUPERFÍCIE PLANA NO TIPO DE PROTECAO INDICADA

Installation
 Installation
 Installation
 Installazione
 Instalação
 Instalación



Mounting screws not provided.
 Vis de montage non-fournis.
 Befestigungsschrauben sind im Lieferumfang nicht enthalten.
 Viti di montaggio non incluse.
 Parafusos para montagem não são fornecidos.
 No se incluyen los tornillos de montaje.

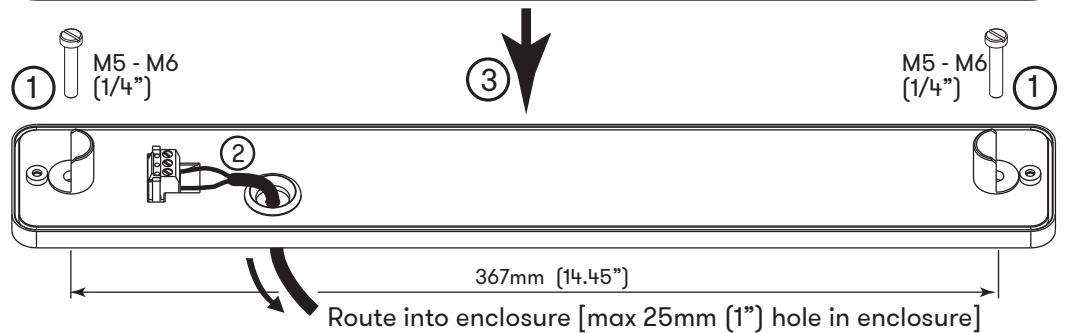

Electrical Connection
 Raccordement Electrique
 Elektrischer Anschluß
 Collegamento Elettrico
 Ligações Eléctricas
 Conexiones Eléctricas

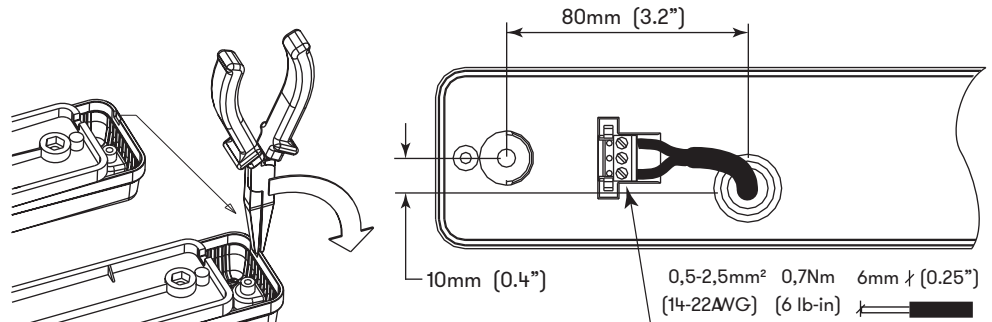

805 100 405	17-73V DC	410mA
805 110 405	17-54V AC 50/60 Hz	530mA
805 110 413	90-250V AC 50/60 Hz	130mA
805 100 413	90-250V AC 50/60 Hz	130mA
805 100 413	90-250V DC 50/60 Hz	130mA

Optional side entry when unit is mounted inside enclosure