

Ficha de datos

Cable Cutters

Flush Type Cable Cutter, 138mm Overall Length, 1.3mm cutting capacity

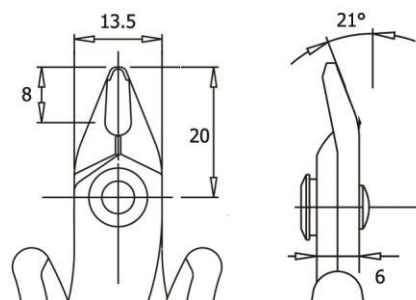

[Código RS 245-0491](#)

Herramienta de corte enrasado. Es ideal para trabajos delicados en electrónica, fuerza de corte de 5,5 kg para hilo de cobre de 1,30 mm de diámetro y 16 AWG; acero, grosor de 3,0 mm. Longitud de la herramienta: 138 mm. Mangos con protección ESD.

Especificaciones:

Type	Flush
Overall Length	138mm
Materials Cut	Copper Wire
Cutting Capacity	1.3mm
Cut Type	Flush
Electrostatic Discharge Safe	Yes