

Statut commercial: Commercialisé



Principales

Gamme de produits	Harmony XB4
Fonction produit	Kit montage encastré
Catégorie d'accessoire / d'élément séparé	Accessoire de montage et de fixation
Accessoires / Pièces-détachées	Voyant lumineux Bouton-poussoir

Complémentaires

Accessoires associés	ZB4BH encastré ZB4BV ZB4BA encastré ZB4BL
Finition de la surface	Chromé
Degré de protection IP	IP66 face avant IEC 60529 IP69 face avant IEC 60529 IP69K face avant DIN 40050-9
Tenue aux chocs IK	IK06 IEC 50102
Diamètre de fixation	30.5 mm
Quantité par lot	Lot de 1
Poids	0.019 kg

Garantie contractuelle

Période	18 mois
---------	---------

Dimensions with Flush Mounting Kit

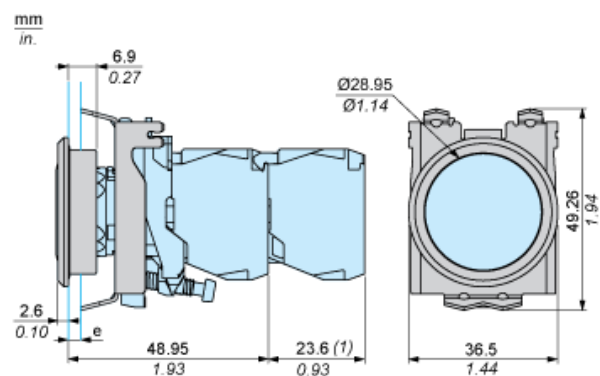

e : Clamping thickness : 1.2 to 2.8 mm / 0.05 to 0.11 in.

(1) Additional row of contacts or double contact

Panel Cut-Out and Mounting

