

NOTICE D'INSTALLATION ET D'ENTRETIEN NT 06
Blocs autonomes pour éclairage de Sécurité (BAES)
Antidéflagrant Ex d - Ex de IIC T6 Gb - IP 66

AUTO-TESTABLE - XEL 80A AK AI VA VAK VAI - XEL300A AK AI VA VAK VAI
ADRESSABLE - XEL 80 SI VSI - XEL 300 SI VSI

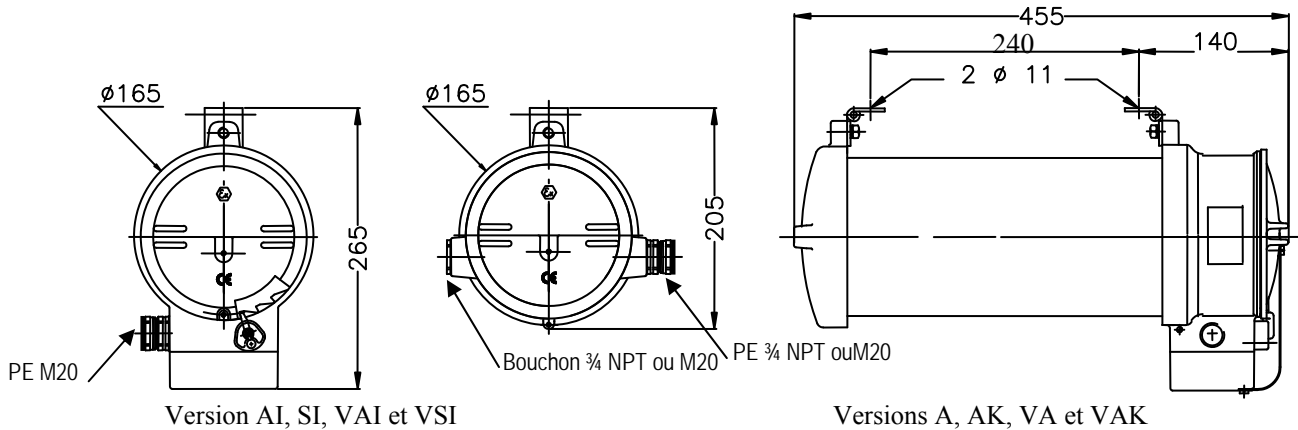

Version AI, SI, VAI et VSI

Versions A, AK, VA et VAK

I- CARACTERISTIQUES

- Classe de protection électrique : I
- Autonomie assignée : 1 Heure
- Commande : à distance
- Matière dispositif optique : Verre (indice V) ou Polycarbonate, l'indice V dans la référence produit signifie : tube de protection en verre. (ex. XEL 80 VAK)
- Mode de protection : Ex d IIC T6 Gb – Ex de IIC T6 Gb
 : Ex tb IIIC T80°C Db IP66 / ou Ex tD A21 T80°C IP6x (modèles AI ou SI).
- Zones d'utilisation : Gaz ; zones 1+2 / Poussières ; zones 21+22
- Tension d'alimentation : 230V 50Hz.

CONDITIONS SPÉCIALES POUR UNE UTILISATION SURE;

- Les longueurs des joints antidéflagrants sont supérieures aux valeurs spécifiées dans les tableaux 3 et 4 de la norme EN 60079-1.
- Lors de l'installation l'utilisateur devra tenir compte du fait que le matériel n'a subi qu'un choc mécanique faible.
- Contre les risques de décharge électrostatique, nettoyer le tube transparent à l'aide d'un chiffon humide, sans utiliser de produit agressif pour les tubes en polycarbonate.

TYPE	N° licence NF	POIDS (en Kg)	IP/IK	FLUX (en Lm)		GAZ		POUSSIÈRES	
				à 5 mn	Assigné	Classe de T° Tamb ≤ + 55 °C	Délai d'ouverture	T° poussières Tamb = + 40°C	Délai d'ouverture
XEL-80A	T 06034	4.7	66/08 66/04	80	70	T6	30 mn	T80°C	30 mn
XEL-80AK	T 06035	4.7							
XEL-80AI	T 06036	5.5							
XEL-80SI	T 06033	5.5							
XEL-80VA	T 06045	6.5							
XEL-80VAK	T 06046	6.5							
XEL-80VAI	T 06047	7.3							
XEL-80VSI	T 06048	7.3							
XEL-300A	T 06038	5	66/08 66/04	300	280	T6	Néant	T80°C	Néant
XEL-300AK	T 06039	5							
XEL-300AI	T 06040	5.5							
XEL-300SI	T 06037	5.5							
XEL-300VA	T 06049	7							
XEL-300VAK	T 06050	7							
XEL-300VAI	T 06051	7.5							
XEL-300VSI	T 06052	7.5							

II - REGLEMENTATION

Les blocs XEL-80 et XEL-300 (indices A, AK, AI et SI), sont conçus et certifiés (INERIS 11 ATEX 0051X et INERIS 11 ATEX 0052X) suivant les Normes Européennes relatives aux atmosphères explosibles ATEX (cf. §XI), et sont conformes aux Normes Françaises NFC 71820 et NFC 71800 (XEL-80A, AK, AI ou SI), NFC71801 (XEL-300A, AK, AI ou SI) et européenne NF 60598-1 et NF EN 60 598.2.22. Ils ont été admis à porter la marque de conformité NF.AEAS.

III-CONCEPTION DU BLOC

Les blocs sont équipés d'un dispositif permettant d'effectuer automatiquement les opérations de contrôle réglementaires.

IV-RACCORDEMENT / INSTALLATION : Se reporter aux normes EN60079-14 (Installation) et EN60079-17 (Maintenance)

Ce luminaire de sûreté doit être installé par du personnel autorisé et formé

Toutes transformations ou modifications sont interdites

Il appartient à l'installateur et/ou l'utilisateur de vérifier si la conception du luminaire et son mode de protection sont compatibles avec les conditions environnementales et réglementaires du site.

Toute utilisation incorrecte annule la garantie.

Le transport et le stockage doivent être effectués dans l'emballage d'origine.

La dérivation qui alimente un bloc doit être prise en aval du dispositif de protection et en amont du dispositif de commande de l'éclairage normal.

Après mise sous tension, vérifier que la lampe témoin de charge est allumée.

Le bloc sera opérationnel après une charge complète de 24 heures (batterie livrée non chargée).

3 Versions distinctes :

- version standard sans kit d'ouverture (XEL 80A, XEL 80VA, XEL 300A et XEL 300VA) Ex d IIC T6
- version avec kit d'ouverture (XEL 80AK, XEL 80VAK, XEL 300 AK et XEL 300VAK) Ex d IIC T6
- version avec coupure combinée (XEL 80AI, XEL 80VAI, XEL 80SI, XEL80VSI, XEL 300AI, XEL 300VAI, XEL 300 SI et XEL 300 VSI) Ex de IIC T6

SANS KIT D'OUVERTURE EN ZONE DANGEREUSE (version XEL 80A, XEL 80VA, XEL 300A et XEL 300VA)

PRESSE ETOUPE : Livré sans PE en standard

Le luminaire est prévue pour un presse étoupe 3/4" NPT (3/4 NPT bouchon monté) .

L'installation des PE doit répondre aux exigences de la norme EN60079-14 particulièrement le 14-2 § 14-2 sur les entrées de câbles.

Les filets du Presse étoupe doivent être graissés avec une graisse non conductrice.

En atmosphère marine, il est fortement recommandé de couvrir les P.E. avec un capuchon afin d'éviter les phénomènes d'électrolyse.

Pour garantir l'étanchéité du raccordement, le serrage du câble dans le P.E. doit être assuré efficacement par la garniture du P.E.

OUVERTURE

IMPORTANT : les blocs, n'ayant pas de dispositif de coupure de l'alimentation batterie à l'ouverture, ils ne doivent pas être ouverts en zone dangereuse. Dans ce cas, les blocs doivent obligatoirement être reliés au secteur et à la télécommande par une prise de courant Ex de IIC T6.

Avant ouverture, débrancher les blocs grâce à la prise et procéder à l'ouverture du tube hors zone dangereuse

Débloquer la vis d'arrêt du couvercle (Chc M 4)

Dévisser le couvercle fileté

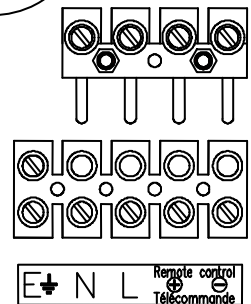
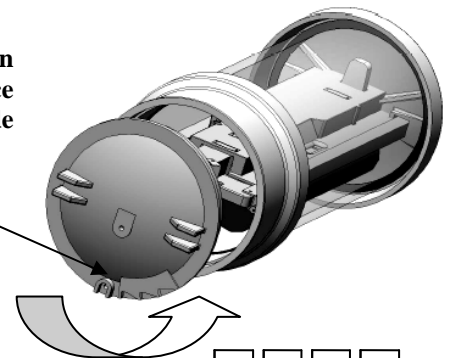

RACCORDEMENT AU BORNIER

Raccorder l'alimentation secteur, la terre et la télécommande + et - au bornier débrochable, situé sur la platine électronique, après avoir passé le câble par le presse-étoupe. Section conseillée : 5x1,5mm²

Le câble d'alimentation doit conserver un peu de souplesse pour ne pas forcer sur le bornier amovible

ACCES A L'APPAREILLAGE ET AUX LAMPES

- Débrocher le bornier

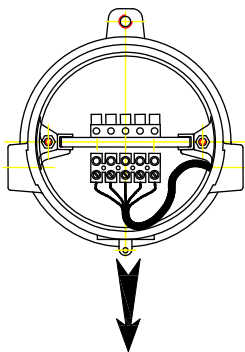

- Retirer la goupille d'arrêt à l'aide d'un tournevis

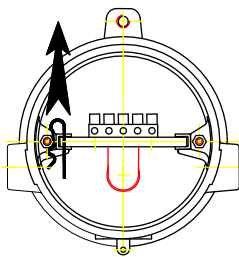

- Sortir la platine de l'appareil

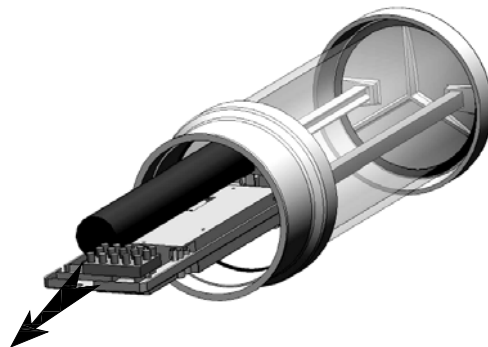

FERMETURE DE L'APPAREIL

- Essuyer la graisse usagée des filets du couvercle et du corps de l'appareil
Vérifier qu'aucun solide ou poussière ne soit présent dans les filets
- Graisser les filets du corps et du couvercle avec de la graisse neuve
- Insérer la platine appareillage dans l'enveloppe du luminaire

- Bloquer la platine avec la goupille d'arrêt
Veiller au bon positionnement de la goupille, qui doit passer au travers de la platine et de la glissière de l'enveloppe

- Brancher le bornier fermement
- Visser le couvercle à fond pour comprimer le joint torique d'étanchéité
- Bloquer le couvercle avec la vis Chc M4 (clé n°3)

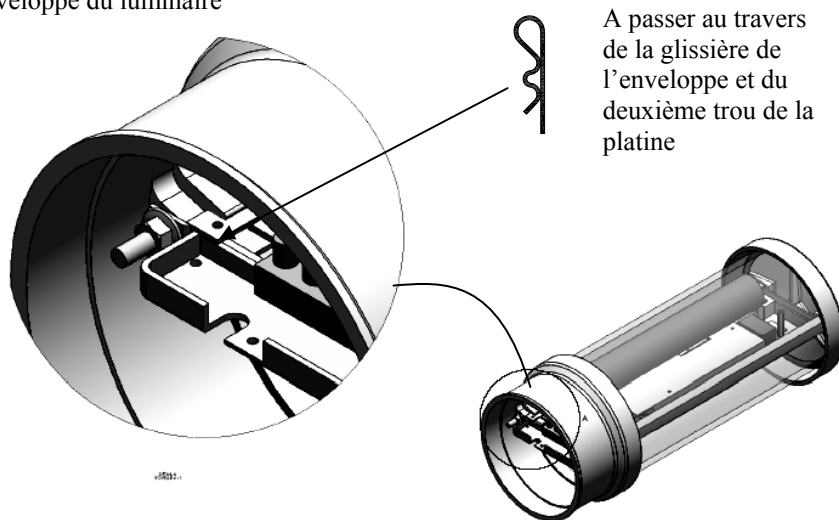

A passer au travers de la glissière de l'enveloppe et du deuxième trou de la platine

AVEC KIT D'OUVERTURE EN ZONE DANGEREUSE (version XEL 80AK, XEL80VAK, XEL 300AK et XEL300VAK)

PRESSE ETOUPE : Livré sans PE en standard

Le luminaire est prévue pour un presse étoupe 3/4" NPT (3/4 NPT bouchon monté).

L'installation des PE doit répondre aux exigences de la norme EN60079-14 particulièrement le 14-2 § 14-2 sur les entrées de câbles.

Les filets du Presse étoupe doivent être graissés avec une graisse non conductrice.

En atmosphère marine, il est fortement recommandé de couvrir les P.E. avec un capuchon afin d'éviter les phénomènes d'électrolyse.

Pour garantir l'étanchéité du raccordement, le serrage du câble dans le P.E. doit être assuré efficacement par la garniture du P.E.

OUVERTURE

Il convient de respecter l'obligation de « NE PAS OUVRIR SOUS TENSION »

Ces blocs sont équipés d'un dispositif de coupure de l'alimentation de la batterie à l'ouverture.

Avec ce dispositif, les blocs peuvent être ouverts en zone dangereuse, après coupure du secteur et respect du temps d'ouverture indiqué au paragraphe I, sans obligation de démontage.

Les blocs équipés de kit sont reconnaissables extérieurement par l'étiquette rouge fixée sur le couvercle précisant :

« Ouverture en zone dangereuse – Ne pas ouvrir sous tension »

Débloquer la vis d'arrêt du couvercle (Vis Chc M4)

Dévisser le couvercle fileté.

Débloquer la vis d'arrêt du couvercle (Chc M 4)

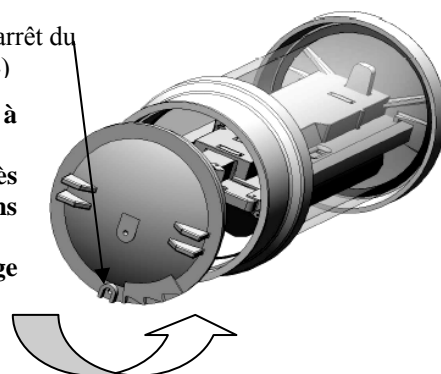

Dévisser le couvercle fileté

RACCORDEMENT AU BORNIER

Raccorder l'alimentation secteur, la terre et la télécommande + et - au bornier débrochable, situé sur la platine électronique, après avoir passé le câble par le presse-étoupe. Section conseillée : 5x1,5mm²
Le câble d'alimentation doit conserver un peu de souplesse pour ne pas forcer sur le bornier amovible

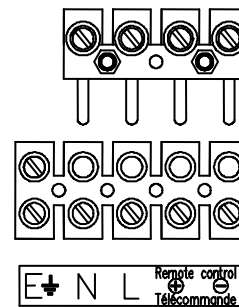

ACCES A L'APPAREILLAGE ET AUX LAMPES

- rabattre le protecteur sur l'interrupteur XIN 05

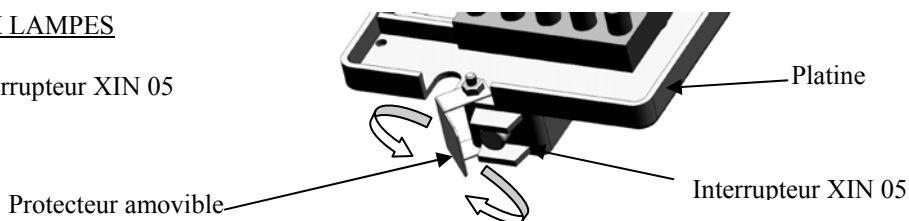

- Débrocher le bornier

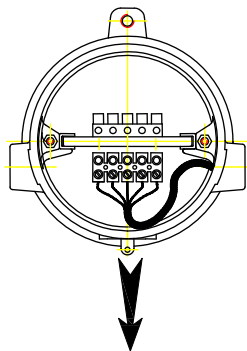

- Retirer la goupille d'arrêt à l'aide d'un tournevis

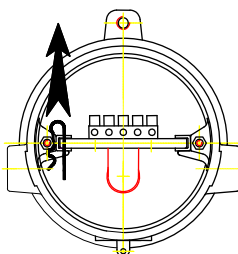

- Sortir la platine de l'appareil



FERMETURE DE L'APPAREIL

- Essuyer la graisse usagée des filets du couvercle et du corps de l'appareil
Vérifier qu'aucun solide ou poussière ne soit présent dans les filets
- Graisser les filets du corps et du couvercle avec de la graisse neuve
- Insérer la platine appareillage dans l'enveloppe du luminaire

- Bloquer la platine avec la goupille d'arrêt

Veiller au bon positionnement de la goupille, qui doit passer au travers de la platine et de la glissière de l'enveloppe

- ouvrir le protecteur de l'interrupteur XIN 05
- Brancher le bornier fermement
- Visser le couvercle à fond pour comprimer le joint torique d'étanchéité.
- Bloquer le couvercle avec la vis Chc M4 (clé n°3).

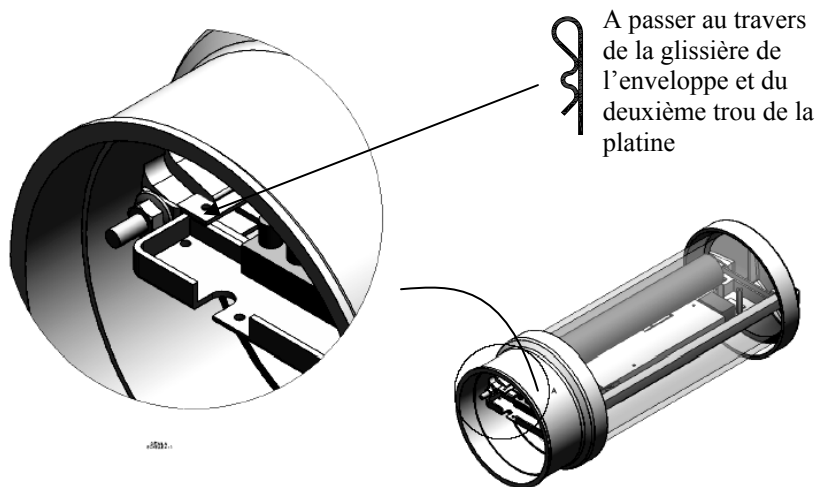

AVEC COUPURE COMBINEE :

(Versions XEL 80AI, XEL 80VAI, XEL 80SI, XEL 80VSI, XEL 300AI, XEL 300VAI, XEL 300SI et XEL 300VSI)

Ces blocs sont équipés d'un dispositif de coupure de l'alimentation secteur, télécommande et batterie, à l'ouverture. Avec ce dispositif, les blocs peuvent être ouverts en zone dangereuse, sans obligation de démontage.

PRESSE ETOUPE : Livré sans PE en standard

Le luminaire est prévue pour un presse étoupe M20 (bouchon M20 monté).

L'installation des PE doit répondre aux exigences de la norme EN60079-14 particulièrement le 14-2 § 14-2 sur les entrées de câbles.

Les filets du Presse étoupe doivent être graissés avec une graisse non conductrice.

En atmosphère marine, il est fortement recommandé de couvrir les P.E. avec un capuchon afin d'éviter les phénomènes d'électrolyse.

Pour garantir l'étanchéité du raccordement, le serrage du câble dans le P.E. doit être assuré efficacement par la garniture du P.E.

OUVERTURE DE LA BOITE DE RACCORDEMENT

Ne pas ouvrir le couvercle lorsque le bloc est sous tension

Dévisser les 4 vis du couvercle (Chc M5, clé n°4)

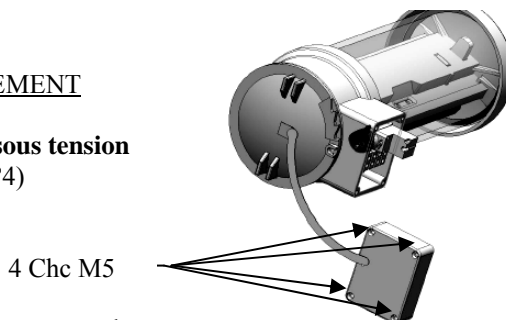

RACCORDEMENT AU BORNIER

Raccorder l'alimentation secteur, la terre et la télécommande

+ et - au bornier situé dans la boîte de raccordement. Section conseillée : 5x1,5 mm².

ATTENTION : Câblage recommandé en câble souple de section maxi 2,5 mm²

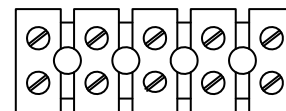

OUVERTURE DU BLOC

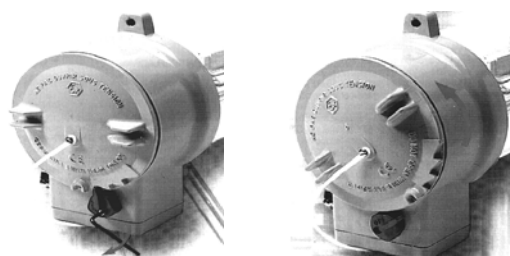

Déverrouiller le doigt de verrouillage du couvercle en **vissant** la vis CHc (clé BTR de 3) pour couper automatiquement les alimentations secteur et batterie.

Basculer le doigt de verrouillage

Avant ouverture du couvercle fileté, respecter les délais d'ouverture indiqués au paragraphe I

Dévisser le couvercle fileté

ACCES A L'APPAREILLAGE ET AUX LAMPES

Rabattre le protecteur sur l'interrupteur XIN 05

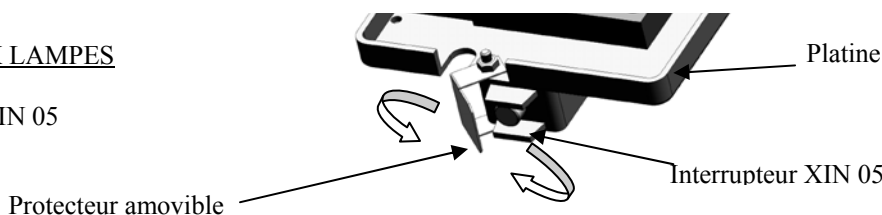

- Débrocher le bornier

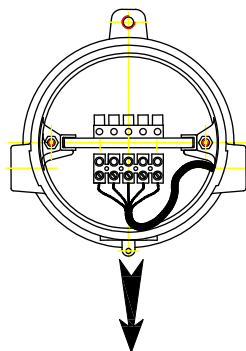

- Retirer la goupille d'arrêt à l'aide d'un tournevis

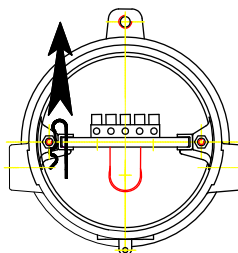

- Sortir la platine de l'appareil

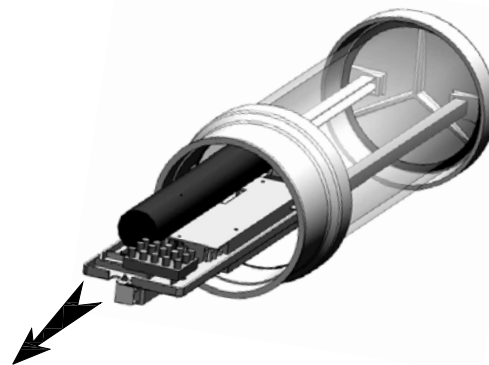

FERMETURE DE L'APPAREIL

- Essuyer la graisse usagée des filets du couvercle et du corps de l'appareil
Vérifier qu'aucun solide ou poussière ne soit présent dans les filets
- Graisser les filets du corps et du couvercle avec de la graisse neuve
- Insérer la platine appareillage dans l'enveloppe du luminaire
- Bloquer la platine avec la goupille d'arrêt
Veiller au bon positionnement de la goupille, qui doit passer au travers de la platine et de la glissière de l'enveloppe
- ouvrir le protecteur de l'interrupteur XIN 05
- Brancher le bornier fermement
- Visser le couvercle à fond pour comprimer le joint torique d'étanchéité
- Placer le doigt en position de verrouillage
- Bloquer le doigt en **dévisant** la vis Chc

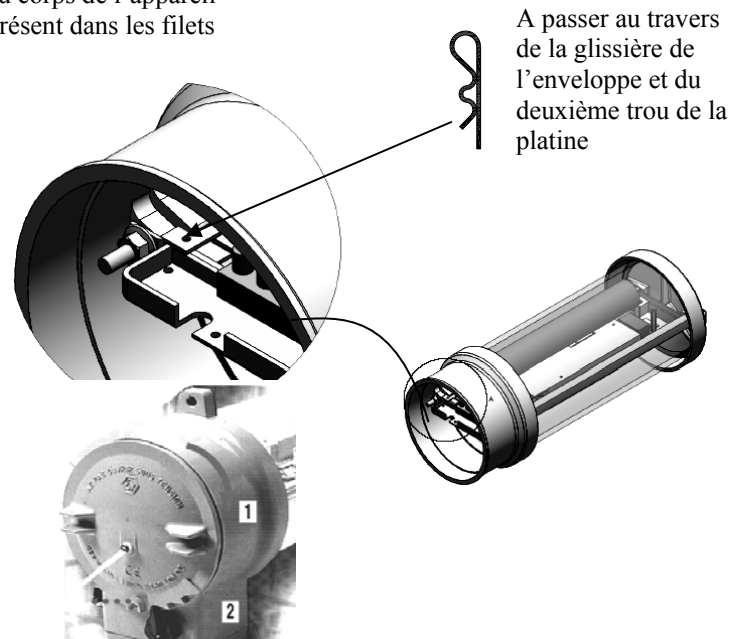

V -VERIFICATION DE L'INSTALLATION

Note 1 : le boîtier de télécommande doit être en mesure de fournir une impulsion d'au moins deux secondes lors de la commande d'extinction ou de réallumage. Pour ce faire, l'utilisation d'un boîtier de télécommande BT 4000 est conseillée.

En cas d'inversion du raccordement entre l'alimentation et la télécommande, le bloc ne subit aucun dommage mais la lampe témoin de charge ne s'allume pas. Dans ce cas, rétablir le raccordement correct. Il suffit de rectifier l'erreur de raccordement.

Il est possible de simuler une défaillance de l'alimentation normale en envoyant une tension positive de 12v sur la ligne de télécommande en présence de l'alimentation secteur.

Versions Auto-testables (toutes versions sauf SI et VSI) :

Laisser en charge le bloc au moins une heure et procéder à une coupure de la ligne d'alimentation secteur des blocs. Le témoin de charge s'éteint et les 2 lampes d'éclairage de sécurité ou le tube fluorescent s'allument. Actionner le boîtier de télécommande en appuyant sur extinction, puis sur allumage pour vérifier si le bloc s'éteint et se rallume (uniquement en absence secteur).

Versions Adressables (version SI et VSI) :

Après raccordement au réseau, laisser le bloc en charge au moins 24 heures.

Couper l'alimentation secteur du bloc : il passe à l'état de fonctionnement (lampe de secours allumée)

Lancer un ordre « extinction » à partir du boîtier de télécommande (cf. note 1), le bloc passe au repos toutes lampes éteintes.

Lancer un ordre « allumage » à partir du boîtier de télécommande (cf. note 2), le bloc passe à l'état de fonctionnement, lampe de secours allumée.

ATTENTION :

Lors des essais de télécommande, si certains appareils fonctionnent à l'inverse des autres (les lampes de secours s'allument au lieu de s'éteindre et inversement), il y a lieu de vérifier le respect des polarités sur le bornier de raccordement de télécommande des appareils concernés.

VI- ESSAIS PERIODIQUES

Ces appareils effectuent automatiquement les tests décrits ci-dessous :

En permanence : test des lampes de secours et de la charge de la batterie.

Une fois par semaine : simulation de la défaillance de l'alimentation secteur du bloc pendant 1 mn pour le contrôle de la commutation des lampes à l'état de secours.

Une fois par trimestre (12 semaines) : simulation de la défaillance de l'alimentation secteur du bloc pendant 1 heure pour le contrôle de l'autonomie de l'appareil.

Les résultats des tests sont relevés visuellement auprès de chaque appareil.

Voyant vert allumé / jaune éteint : Tests satisfaisants.

Voyant vert éteint / jaune allumé : Défaut batterie.

Voyant vert éteint / jaune clignotant : Défaut lampe de secours.

Voyant vert clignotant : Test en cours.

Versions Auto-testables (toutes versions sauf SI et VSI) :

Cette information est conservée en mémoire par l'appareil. Elle réapparaît après une coupure secteur ou une mise à l'état de repos.

Versions Adressables (version SI et VSI) :

Note 2 : Il est possible de lancer un test hebdomadaire ou trimestriel à l'aide du boîtier de télécommande (BT3000) lorsque la batterie est complètement chargée.

Les résultats de ces tests sont récupérés par une centrale de gestion ou un PC qui interroge chacun des appareils connectés sur la ligne de télécommande. Ils pourront être imprimés et le document joint au registre de sécurité de l'établissement.

Pour plus de détails, se référer au manuel d'utilisation pour PC ou version GTC

VII ENTRETIEN

RAPPEL : Ne pas ouvrir les blocs sous tension- Respecter les délais d'ouverture indiqués dans le paragraphe I

Ne pas ouvrir en zone les blocs sans kit d'ouverture

Ces appareils ne nécessitent aucun entretien particulier. Seules les lampes de secours et les 2 LED sont à vérifier périodiquement. Pour les luminaires montés en plafonnier, il n'est pas nécessaire de sortir complètement la platine lors du changement de lampe, sortir la platine d' 1/3 de sa longueur. Ne monter que des lampes neuves

Les batteries doivent être remplacées lorsque le bloc ne peut plus assurer une heure d'autonomie. Cette opération doit être effectuée par un personnel qualifié.

ETANCHEITE

Pour préserver le degré d'étanchéité maximum de l'appareil, il est recommandé de vérifier l'état du joint du couvercle et de le changer périodiquement. S'assurer également de la parfaite étanchéité du câble dans le presse étoupe et du presse étoupe dans l'appareil.

VIII- PIECES DE RECHANGE

	XEL-80 A et VA	XEL 80 AK, AI, SI, VAK, VAI ET VSI	XEL-300 A et VA	XEL 300 AK, AI, SI, VAK, VAI ET VSI
Batterie	3 x 1.2V 1.5 Ah SAFT VTCS 1500 ou SANYO 3 KR-SCH		3 x 1.2V 3,7 Ah SANYO 3KR-DHL	
Platine	Platine XEL 80 A/VA		Platine XEL 300 A/VA	
Platine avec batterie		Ensemble platine + batterie XEL 80		Ensemble platine + batterie XEL 300
Lampe secours	Tube 6W Bl douille G5		Luxline Plus Emergency Lighting F8 T5 840	

IX- GARANTIE

Ces blocs sont garantis pour une période de 1 an date d'expédition, sous réserve d'une utilisation et d'une maintenance conforme aux instructions du constructeur. Cette garantie repose sur les termes de nos conditions générales de vente. Sont exclus de la garantie les lampes et fusibles. La garantie sur les batteries n'est applicable qu'en connaissance précise des conditions d'utilisations et de maintenance, et de leurs compatibilités.

X- ENVIRONNEMENT

Les accumulateurs qui équipent cet appareil contiennent du Cadmium et peuvent selon le décret N°99-374 du 12 mai 1999 être nocifs pour l'environnement.

**MOUNTING AND MAINTENANCE INSTRUCTIONS NT 06
SELF-CONTAINED EMERGENCY LIGHTING
FLAMEPROOF Ex d – Ex de IIC T6 Gb - IP 66**

AUTOMATIC TEST SYSTEMS- XEL 80A AK AI VA VAK VAI - XEL300A AK AI VA VAK VAI

ADRESSABLE - XEL 80 SI VSI - XEL 300 SI VSI

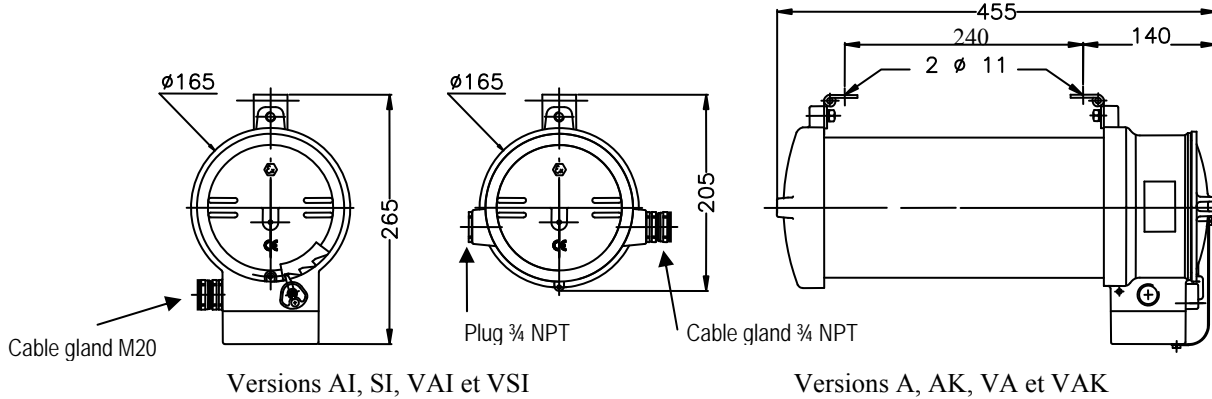

I- SPECIFICATIONS

- Protection class : I
- Duration : 1 hour
- Control : remote control
- Optical equipment : glass (indication V) or polycarbonate; « V » indication means glass protection tube (ex. XEL 80 VAK)
- Certification code : Ex d IIC T6 Gb – Ex de IIC T6 Gb
: Ex tb IIC T80°C Db IP66 / ou Ex tD A21 T80°C IP6x (model AI ou SI).
- Operating zones : Gas ; zones 1+2 / Dust ; zones 21+22
- Power supply : 230V 50Hz

SPECIAL CONDITION FOR SAFE USE;

The width of flameproof joints is more than the values specified in tables 3 and 4 of the standard EN 60079-1.
 - During the installation, the user will take into consideration that the equipment underwent only a shock corresponding to energy of a low risk.
 - Against the risk from electrostatic discharge, clean the transparent tube with a damp cloth. Do not use aggressive liquid to clean the polycarbonate tube.

TYPE	NF Licence N°	WEIGHT (in Kg)	IP/IK	Lumen FLUX		GAS		DUST	
				After 5 mn	After 1 hour	T° Class Tamb ≤ + 55 °C	Time delay before opening	T° dust Tamb = + 40°C	Time delay before opening
XEL-80A	T 06034	4.7	66/08 66/04	80	70	T6	30 mn	T80°C	30 mn
XEL-80AK	T 06035	4.7							
XEL-80AI	T 06036	5.5							
XEL-80SI	T 06033	5.5							
XEL-80VA	T 06045	6.5							
XEL-80VAK	T 06046	6.5							
XEL-80VAI	T 06047	7.3							
XEL-80VSI	T 06048	7.3							
XEL-300A	T 06038	5	66/08 66/04	300	280	T6	-	T80°C	-
XEL-300AK	T 06039	5							
XEL-300AI	T 06040	5.5							
XEL-300SI	T 06037	5.5							
XEL-300VA	T 06049	7							
XEL-300VAK	T 06050	7							
XEL-300VAI	T 06051	7.5							
XEL-300VSI	T 06052	7.5							

II - DIRECTIVES

XEL-80 et XEL-300 (version A, AK, AI and SI) blocks are manufactured and certified (INERIS 11 ATEX 0051X and INERIS 11 ATEX 0052X) in accordance with EC Directives relating to hazardous areas ATEX and are complied with NFC 71820 and NFC 71800 (XEL-80A, AK, AI or SI) French Directives and NF 60598-1 and NF EN 60 598.2.22 European Directives. The compliance NF.AEAS marking has been allowed on those equipments.

III- BLOCK'S MANUFACTURING

Those models are equipped with automatic test function

IV- CONNECTION / INSTALLATION According to standards EN60079-14 (Installation) and EN60079-17 (Maintenance).

Only an authorized and specialised work people should install this equipment

Any transformation or modification on this luminaire is forbidden

The installation and/or maintenance people must verify the compatibility between the concept of the luminaire and its certification code with the environmental and authorized conditions for the site.

Any wrong uses cancel the warranty.

Transportation and storage must be done with the original packing.

The connection should be after the circuit breaker and before the lighting switch.

After energizing, check the panel light.

The battery will take about 24 hours to be fully charged.

3 Enclosure version:

- unswitched (XEL 80A, XEL 80VA, XEL 300A et XEL 300VA) Ex d IIC T6
- with battery switch off (XEL 80AK, XEL 80VAK, XEL 300 AK et XEL 300VAK) Ex d IIC T6
- with battery and supply switch off (XEL 80AI, XEL 80VAI, XEL 80SI, XEL80VSI, XEL 300AI, XEL 300VAI, XEL 300 SI et XEL 300 VSI) Ex de IIC T6

UNSWITCHED VERSION XEL 80A, XEL 80VA, XEL 300A and XEL 300VA

CABLE GLAND: Without cable gland for standard delivery.

The luminaire allow to use a ¾ NPT cable gland (¾ plug fitted), The cable gland installation need to required to standards EN60079-14 mainly § 14-2 on cable entries.

Put a non-conductive grease in the threads of the cable gland.

In marine environments, it is strongly advised to cover the cable gland with a shroud to avoid electrolysis phenomenon.

To ensure the weatherproofness of the connection, check the tightening of the cable with the inner gasket.

BLOCK OPENING

Warning : do not open blocks without automatic switch off on opening in hazardous area. Otherwise, the blocks have to be connect to the mains and the remote control with a Ex de IIC T6 outlet.

**Before opening the tube,
disconnect the blocks with the outlet and
open only in safe area**

Remove the cover with the
Chc M4 locking screw

Remove the threaded cover

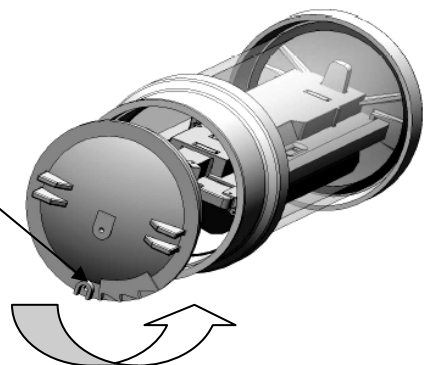

CONNECTION TO TERMINAL BLOCK

Connect the mains, the earth and the + and - remote control with the extended terminal block placed on the electronic gear tray, after reeving the supply cable through the cable gland.

Advice: 5x1,5mm2

The supply cable must keep some flexibility in order not to pull on the plug in terminal block.

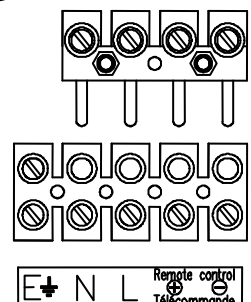

ACCESS TO CONTROL GEAR AND LAMPS

Disconnect the terminal block

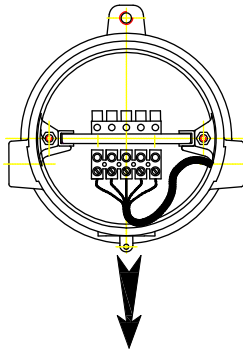

Remove the stop pin with a screw-driver

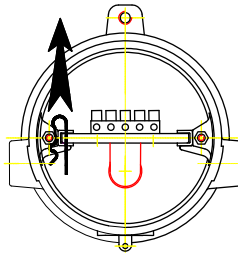

Pull out the gear tray

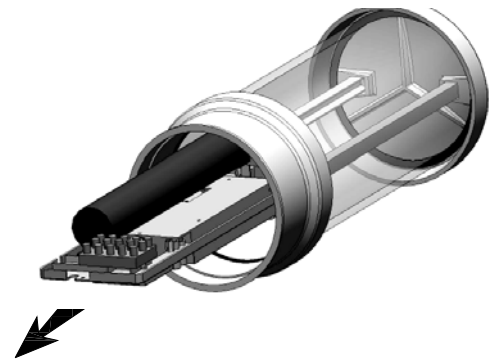

CLOSING THE TUBULAR FLUORESCENT FITTING

- Remove the grease from the threads of the cover and housing
Verify that no solid or dust is located in threads
- Put a clear grease in the threads of the cover and housing
- Insert the gear tray inside the luminaire housing
- Stop the gear tray with the pin
- Check the pin is put through the gear tray and the slide of the luminaire housing
- Connect the terminal block
- Screw the cover fully and press the O. Ring gasket
- Stop the cover with the Chc M4 locking screw (allen wrench N°3)

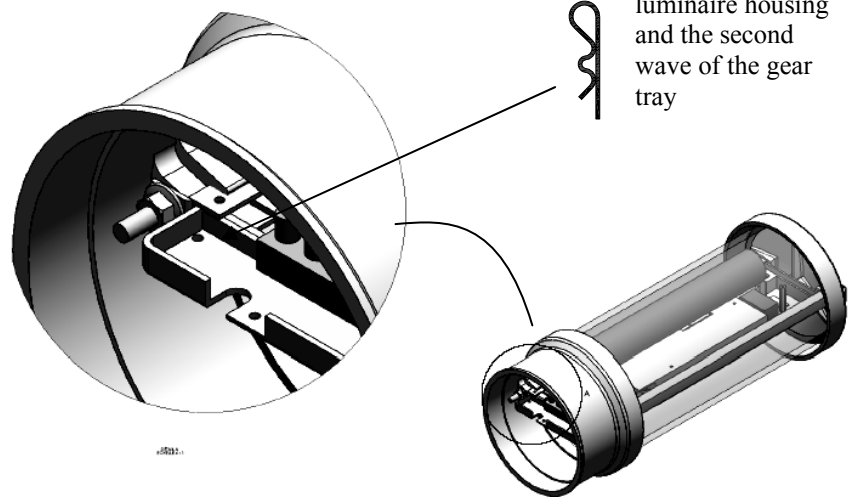

To put through the slide of the luminaire housing and the second wave of the gear tray

VERSIONS XEL 80AK, XEL 80VAK, XEL 300AK and XEL300VAK WITH BATTERY SWITCH OFF

CABLE GLAND: Without cable gland for standard delivery.

The luminaire allow to use a 3/4 NPT cable gland (3/4 plug fitted), The cable gland installation need to required to standards EN60079-14 mainly § 14-2 on cable entries.

Put a non-conductive grease in the threads of the cable gland.

In marine environments, it is strongly advised to cover the cable gland with a shroud to avoid electrolysis phenomenon.

To ensure the weatherproofness of the connection, check the tightening of the cable with the inner gasket.

BLOCK OPENING

Warning : « DO NOT OPEN WHILE ENERGIZED ».

Those blocks are mounted with automatic switch off which allows to open in hazardous area after disconnecting to the mains and elapsing the time delays before opening (see par. I).

Blocks equipped with kit are externally recognizable by the red tab on the cover on which it is specified: « to open in hazardous area – do not open while energized ».

Unscrew the cover locking screw (CHC M4 screw).

Remove the threaded cover.

Remove the cover with the Chc M4 locking screw

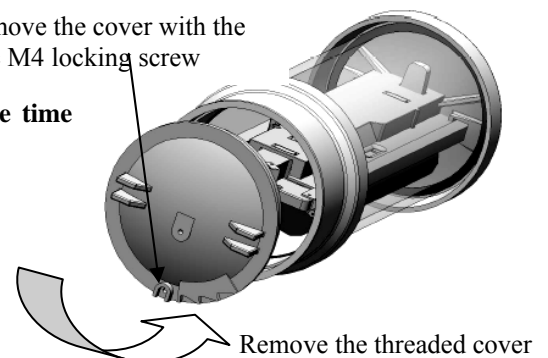

Remove the threaded cover

CONNECTION TO TERMINAL BLOCK

Connect the mains, the earth and the + and - remote control with the extended terminal block placed on the electronic gear tray, after reeving the supply cable through the cable gland.

Advice: 5x1,5mm²

The supply cable must keep some flexibility in order not to pull on the plug in terminal block.

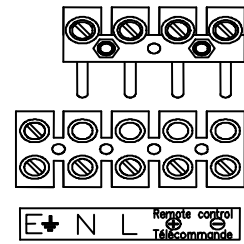

ACCESS TO CONTROL GEAR AND LAMPS

- Press down the removable guard on the XIN 05 switch

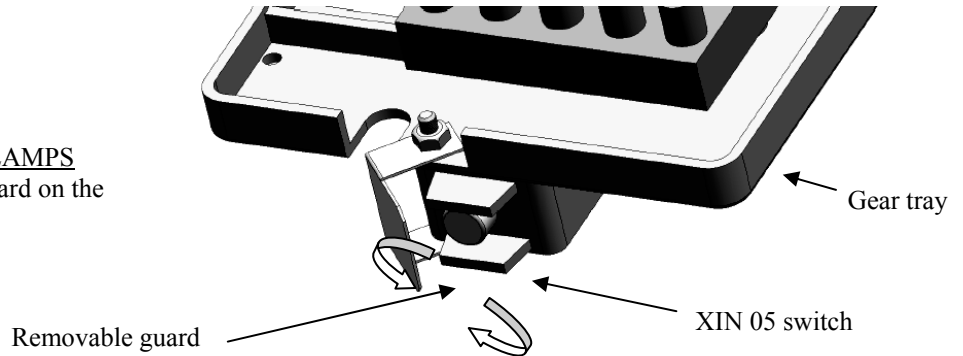

- Disconnect the terminal block

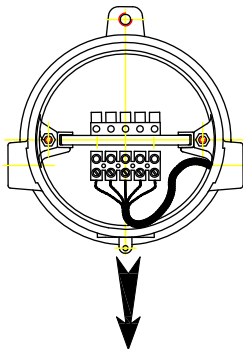

- Remove the stop pin with a screw-driver

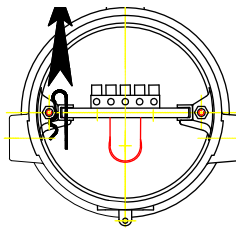

- Pull out the gear tray



CLOSING THE BLOCK

- Remove the grease from the threads of the cover and housing. Verify that no solid or dust is located in threads.
- Put a clear grease in the threads of the cover and housing.
- Insert the gear tray inside the luminaire housing.
- Stop the gear tray with the pin.
- Check the pin is put through the gear tray and the slide of the luminaire housing
- Open the removable guard of the XIN 05 switch.
- Connect fully the terminal block.
- Screw the cover fully and press the O. Ring gasket.
- Stop the cover with the Chc M4 locking screw (allen wrench N°3).

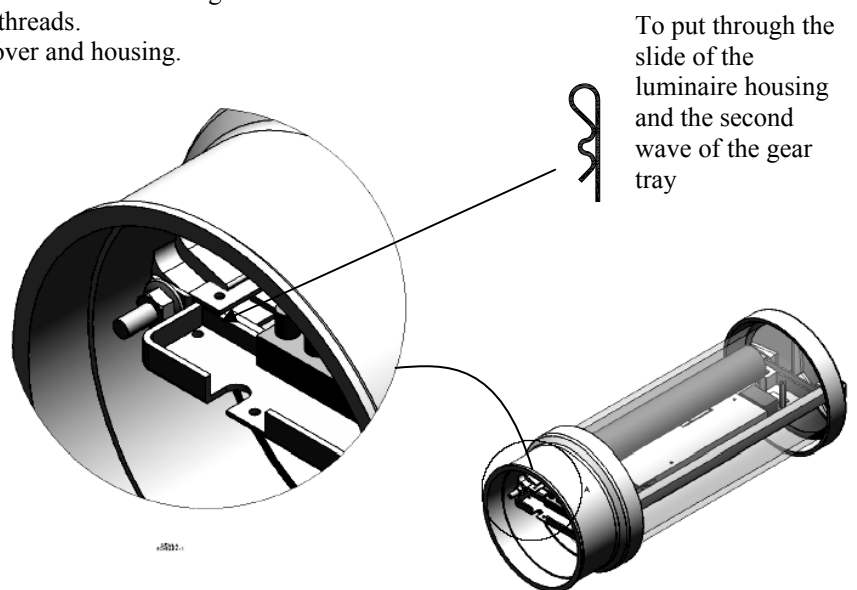

WITH BATTERY AND POWER SUPPLY SWITCH OFF :

XEL 80AI, XEL 80VAI, XEL 80SI, XEL80VSI, XEL 300AI, XEL 300VAI, XEL 300 SI and XEL 300 VSI

Those blocks are mounted with automatic switch off; mains, remote control and battery, which allows to open in hazardous area without dismounting.

CABLE GLAND: Without cable gland for standard delivery.

The luminaire allow to use a 3/4 NPT cable gland (3/4 plug fitted), The cable gland installation need to required to standards EN60079-14 mainly § 14-2 on cable entries.

In marine environments, it is strongly advised to cover the cable gland with a shroud to avoid electrolysis phenomenon.

To ensure the weatherproofness of the connection, check the tightening of the cable with the inner gasket.

During that tightening, ensure that the cable gland body does not rotated upon the junction box cover.

OPENING THE TERMINAL BLOCK

Warning : « DO NOT OPEN WHILE ENERGIZED ».

Remove the cover with the 4 locking screws (Chc M5, allen wrench N°4)

4 Chc M5

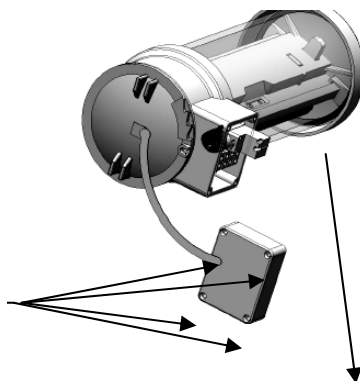

CONNECTION TO TERMINAL BLOC

Connect the mains, the earth and the + and - remote control with the terminal block placed on the junction box. Advice: 5x1,5mm²

Recommendation: greatest flexibility cable: 2,5 mm².

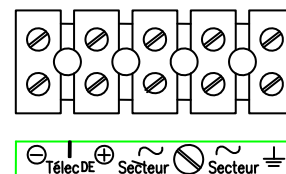

BLOCK OPENING

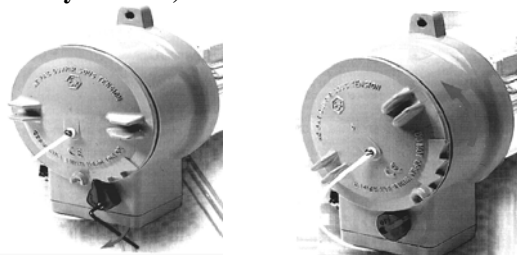

Unlock the cover lock system while screwing the CHc locking screw (BTR 3 allen wrench) to switch off automatically the mains and the battery.

Tip the lock system.

Before opening the threaded cover, the time delays before opening must be elapsed (see § I).

Unscrew the threaded cover.

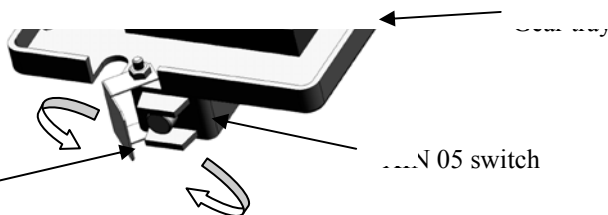

Press down the removable guard on XIN 05 switch.

Removable guard

Disconnect the terminal block

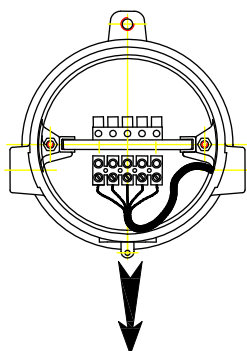

Remove the stop pin with a screw-driver

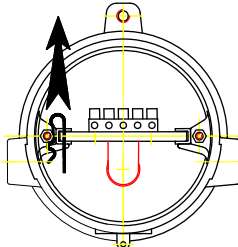

Pull out the gear tray

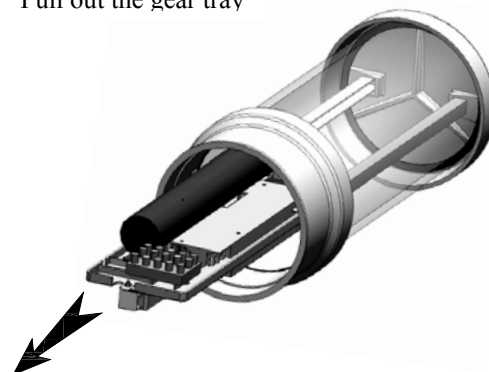

CLOSING THE BLOCK

- Remove the grease from the threads of the cover and housing.
Verify that no solid or dust is located in threads.
- Put a clear grease in the threads of the cover and housing.
- Insert the gear tray inside the luminaire housing.
- Stop the gear tray with the pin.
- Check the pin is put through the gear tray and the slide of the luminaire housing
- Open the removable guard of the XIN 05 switch.
- Connect fully the terminal block.
- Screw the cover fully and press the O. Ring gasket.
- Put the lock system in locking position.
- Hold the lock system while **unscrewing** the Chc screw.

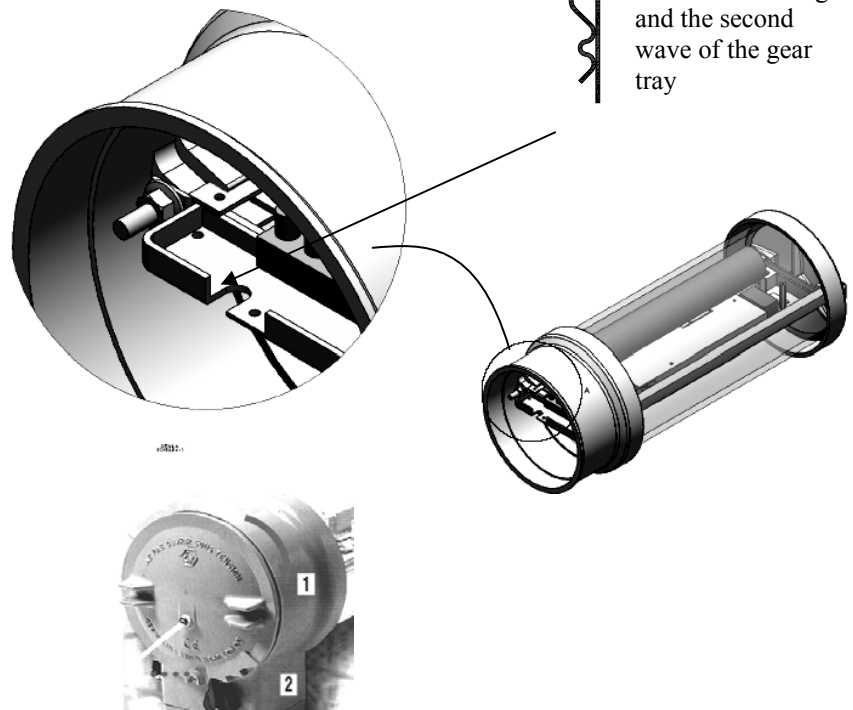

To put through the slide of the luminaire housing and the second wave of the gear tray

V – CHECK THE MOUNTING

1 : During extinction or re-ignition, the remote control box shall provide at least 2 seconds pulse. That's why, we advice to use a BT4000 remote control box.

Reversal connection between mains and remote control does not cause any damage to the block ; only the warning light does not work. In this case, reconnect correctly. It is possible to simulate a fault of power supply by sending a positive tension of 12 V on the remote control cable while energized.

Automatic test systems (all versions except SI and VSI) :

The block will take at least one hour to be charged. Then, disconnect the block to the mains. The warning light switches off and the 2 safety lamps or the fluorescent tube switch on. Press the extinction remote control button, then press on re-ignition to check the block switches off and on (only when disconnecting).

Centrally monitored systems (versions SI and VSI):

Let the block connecting 24 hours to the mains to be fully charged.

Disconnect the block to the mains: the block runs (the warning light is switched on).

Press on extinction remote control button (see 1), the block and the lamps switch off.

Press on re-ignition remote control button (see 2), the block runs and the warning lamp switches on.

Warning:

While testing the remote control, some blocks may run inversal to the others (the warning lamps switch on instead of switching off and switch off instead of switching on), then just check the polarities.

VI- PERIODIC TESTS

Those blocks automatically test as following :

- Day to day warning lamps and battery charge tests.
- Once a week : 1 mn simulation of the power supply fault to check the lamps switching while warning.
- Once a trimester (12 weeks): 1 hour simulation of the power supply fault to check the duration.

Results are indicated on each block:

Green LED lit / yellow LED extinguished : unit healthy.

Green LED extinguished / yellow LED lit: battery fault.

Green LED extinguished / yellow LED flashing: emergency lamp fault.

Green LED flashing: Test in progress.

Automatic test systems (all versions except SI and VSI) :

Data is filed and reindicated after the power supply is disconnected or the block is switched off.

Centrally monitored systems (versions SI and VSI):

2 : As battery is fully charged, it is possible to launch a weekly or trimester test with the BT3000 remote control box. Datas of each block connected to remote control are filed in data base or computer and this check list may be printed and filed in the security register. For further information, please look at the PC or version GTC data sheet.

VII MAINTENANCE

WARNING: Do not open while energized. The time delays before opening must be elapsed (see par. I)

Do not open in hazardous area the blocks without automatic switch off on opening.

Those equipments do not need to be undergone specific maintenance. Only warning lamps and the 2 “LED” have to be periodically check. For ceiling mounted luminaires, it is not necessary to fully pull out the gear tray when changing lamp, only one third of its length is necessary. Only new lamps should be mounted.

Only an qualified installer should replace the batteries as soon as the blocks do not run one hour duration.

WEATHERPROOFNESS

To ensure the best ingress protection of the enclosure, check the cover gasket and change it periodically. Check also the perfect weatherproofness of the cable in the gland and also for the gland in the enclosure, completely tightened.

VIII- SPARE PARTS

	XEL-80 A and VA	XEL 80 AK, AI, SI, VAK, VAI and VSI	XEL-300 A and VA	XEL 300 AK, AI, SI, VAK, VAI and VSI
Battery	3 x 1.2V 1.5 Ah SAFT VTCS 1500 or SANYO 3 KR-SCH		3 x 1.2V 3,7 Ah SANYO 3KR-DHL	
Gear tray	XEL 80 A/VA gear tray		XEL 300 A/VA gear tray	
Battery + gear tray		XEL 80 battery + gear tray		XEL 300 battery + gear tray
Warning lamp	6W B1 tube with G5 bushing		Luxline Plus Emergency Lighting F8 T5 840	

IX- WARRANTY CONDITIONS

Guarantee is applicable according our terms and conditions of sale for 1 year from the shipping date and excludes lamps and fuses and any damage due to incorrect installation, maintenance and use other than the instructions given. Batteries are guaranted if used according their compatibilities and the instructions given.

X- ENVIRONMENT

Blocks are fitted with battery which contain Cadmium that can damage the environment regarding the decree number 99-374 of 1999.05.12



DECLARATION « CE » DE CONFORMITE
« EC » DECLARATION OF CONFORMITY

Nous déclarons que l'équipement destiné à être utilisé en atmosphères explosibles, neuf, désigné ci-après :
We declare that the fitting designed to be used in potentially explosive atmospheres, new, described below:

B.A.E.S et ARMATURE ANTIDÉFLAGRANTE MINIATURE type XEL...

AUTONOMOUS SAFETY LIGHTING BLOCK and MINIATURE FLAMEPROOF LIGHTING FIXTURE type XEL...

Version A, AK, VA et VAK : **Ex II 2G/D Ex d IIC T6 Gb Ex tb IIIC T80°C Db IP66.**

Version AI, SI, VAI et VSI : **Ex II 2G/D Ex de IIC T6 Gb Ex tD A21 T80°C IP6x.**

Est conforme / satisfies: -aux dispositions de la directive 94/9/CE / the provisions of directive 94/9/EC

-aux normes / standards :

EN 60079-0 (2009)

EN 60079-1 (2007)

EN 60079-7 (2007)

EN 60079-31 (2009)

EN 61241-1 (2004) & EN61241-0 (2006)

NF-C 71800(2000) or NF-C 71801(2000)

NF-C 71820(1999)

NF EN 60598-1(2005)

NF EN 60598-2-1 (1991)

NF EN 60598-2-22(2003)

Ces produits sont fabriqués et contrôlés suivant la notification d'assurance qualité de production ATEX N° LCIE 01 ATEX Q 8001 (annexe IV directive Européenne 94/9/CE)

*-aux dispositions de la directive 89/336 (compatibilité électromagnétique)
the provisions of directive 89/336 (electromagnetic compatibility)*

*-au type et ses variantes ayant fait l'objet de l'attestation CE de l'examen de type
the type and its variants that have received the EC examination certification type :*

Version A, AK, VA et VAK : INERIS 11 ATEX 0051X

Version AI, SI, VAI et VSI : INERIS 11 ATEX 0052X

Sous réserve d'une utilisation conforme à sa destination et d'une installation conforme aux normes en vigueur et aux recommandations du constructeur.

Subject to use for the purpose for which it is designed and an installation in accordance with standards in force and with the recommendations of the manufacturer.

Ozoir La Ferrière, le 19 octobre 2011,

Mustapha JELLOULI
Directeur R&D France

L'organisme notifié est : / *the notified body is:*

INERIS – Parc Technologique Alata – BP2 – F 60550 Verneuil-en-Halatte