



Principales

Gamme de produit	Fins de course Telemecanique XC Standard
Nom de gamme	Format standard
Type de produit ou équipement	Commutateur de fin de course
Nom de l'appareil	XCMD
Forme du capteur	Miniature
Type de carter	Fixe
Type de tête	Tête de piston
Matière	Métal
Matière du corps	Zamak
Matière de la tête	Zamak
Mode de fixation	Par le corps
Mouvement tête de commande	Linéaire
Type d'unité de commande	Poussoir avec galet à rappel métal
Type d'approche	Approche latérale, 2 sens
Nombre de pôles	2
Description des contacts	1 "O" + 1 "F"
Fonctionnement des contacts	À action brusque

Complémentaires

Mouvement d'attaque	Avec came 30°
Raccordement électrique	Connecteur à câble amovible
Longueur de câble	7 m
Composition du câble	5 x 0,75 mm ²
Isolément	PvR
Forme d'isolation entre contacts	Zb
Ouverture positive	Avec
Force minimale pour ouverture positive	35 N
Effort minimal d'actionnement	7 N
Vitesse d'attaque maximale	0,5 m/s
Désignation code des contacts	B300, AC-15 (Ue = 240 V), Ie = 1,5 A se conformer à EN/CEI 60947-5-1 appendix A R300, DC-13 (Ue = 250 V), Ie = 0,1 A se conformer à EN/CEI 60947-5-1 appendix A
[Ui] tension assignée d'isolement	300 V (degré de pollution 3) se conformer à UL 508 400 V (degré de pollution 3) se conformer à CEI 60947-5-1 300 V (degré de pollution 3) se conformer à CSA C22.2 No 14
[Uimp] tension assignée de tenue aux chocs	4 kV se conformer à CEI 60664 4 kV se conformer à CEI 60947-1
Protection contre les courts-circuits	6 A cartouche fusible, type gG
Durée de vie électrique	5000000 Cycle, DC-13, 120 V, 1 W, cadence de fonctionnement <60 cyc/mn, facteur de charge: 0,5 se conformer à CEI 60947-5-1 appendix C 5000000 Cycle, DC-13, 24 V, 3 W, cadence de fonctionnement <60 cyc/mn, facteur de charge: 0,5 se conformer à CEI 60947-5-1 appendix C 5000000 cycle, DC-13, 48 V, 2 W, cadence de fonctionnement <60 cyc/mn, facteur de charge: 0,5 se conformer à CEI 60947-5-1 appendix C
Endurance mécanique	10000000 cycle

Largeur	30 mm
Hauteur	50 mm
Profondeur	16 mm

Environnement

Tenue aux chocs mécaniques	25 gn pour 18 ms se conformer à CEI 60068-2-27
Tenue aux vibrations	5 gn (f= 10...500 Hz) se conformer à CEI 60068-2-6
Degré de protection IP	IP66 se conformer à CEI 60529 IP67 se conformer à CEI 60529 IP68 se conformer à CEI 60529
Tenue aux chocs IK	IK06 se conformer à EN 62262
Catégorie de surtension	Classe I
Température de l'air ambiant en fonctionnement	-25...70 °C
Certifications du produit	UL CSA
Normes	UL 508 EN 60947-5-1 CSA C22.2 No 14 CEI 60947-5-1

Emballage

Type d'emballage 1	PCE
Nb produits dans l'emballage 1	1
Hauteur de l'emballage 1	4 cm
Largeur de l'emballage 1	20 cm
Longueur de l'emballage 1	20 cm
Poids de l'emballage 1	673 g
Type d'emballage 2	S03
Nb produits dans l'emballage 2	15
Hauteur de l'emballage 2	30 cm
Largeur de l'emballage 2	30 cm
Longueur de l'emballage 2	40 cm
Poids de l'emballage 2	10,439 kg

Durabilité de l'offre

Statut environnemental de l'offre	Produit Green Premium
Régulation REACh	Déclaration REACh
Directive RoHS UE	Conformité pro-active (Produit en dehors du scope légal RoHS UE) Déclaration RoHS UE
Sans mercure	Oui
Information sur les exemptions RoHS	Oui
Profil environnemental	Profil Environnemental Du Produit
Profil de circularité	Informations De Fin De Vie

Garantie contractuelle

Garantie	18 mois
----------	---------

Dimensions

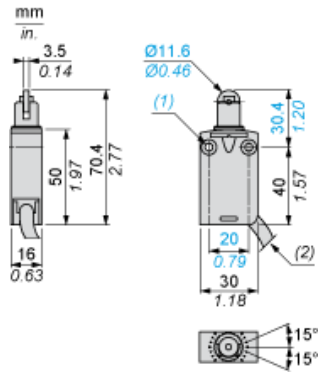

- (1) 2 trous de fixation $\varnothing 4,2$ mm, avec lamage $\varnothing 8$ mm par 4 mm de profondeur.
- (2) Diamètre externe du câble 7,5 mm.

Montage

Balayage du câble de raccordement

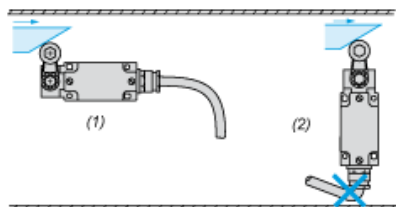

- (1) Recommandé
- (2) A éviter

Configuration

Piston ou têtes multidirectionnelles



Schéma de câblage

2 pôles NF + NO - Action de pince

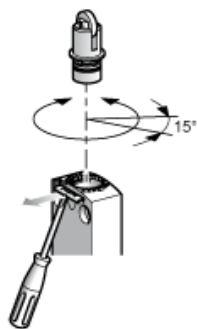
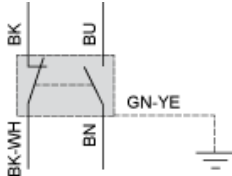

(BK) Noir
(BK- Noir Blanc
WH)
(BU) Bleu
(BN) Marron
(GN- Vert Jaune
YE)

Caractéristiques de l'actionnement

Actionnement du commutateur par came 30°

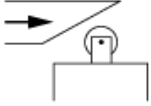

Schéma fonctionnel

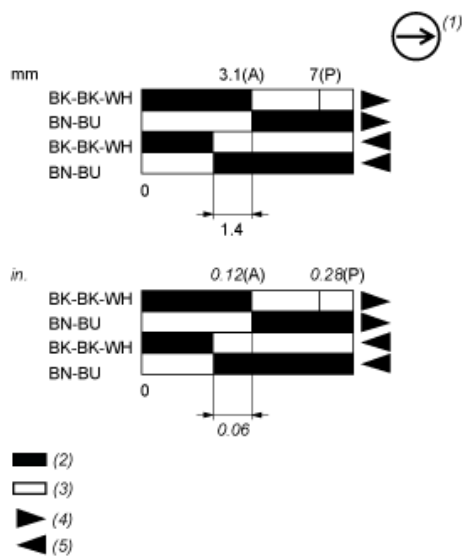

- (P) Point d'ouverture positive
- (A) Déplacement de came
- (1) Contact NF avec opération d'ouverture positive
- (2) Fermé
- (3) Ouvert
- (4) Déclenchement
- (5) Réarmement
- (BK) Noir
- (BK- Noir Blanc
- WH)
- (BU) Bleu
- (BN) Marron