

MARK 記号	DATE 日付	REVISION RECORDS 改版記事	SIGN 担当
△	2019.4.26	型番-スピンプレート色、一部誤記訂正。	A.Imamura
△	2019.9.17	インサート金具一部形状変更。	Y.Kodama
△	2021.10.4	底面、断面一部形状変更。	N.Asai
△			
△			

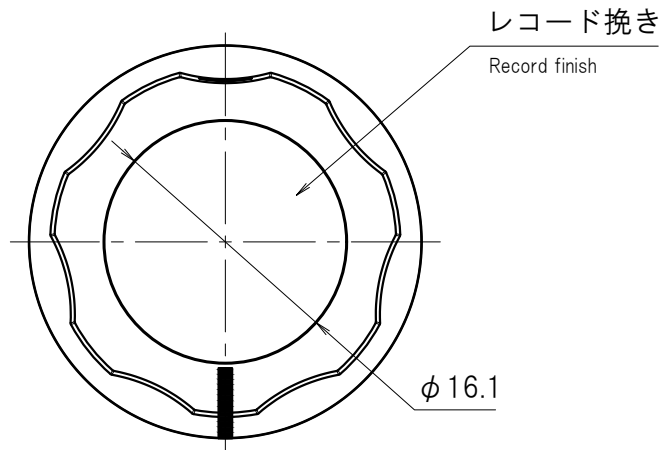

型番 Model No.	スピンプレート色 Spin plate Color
K-8000-L-B	黒 Black
K-8000-L-BL	青 Blue
K-8000-L-G	緑 Green
K-8000-L-Y	黄 Yellow
K-8000-L-R	赤 Red
K-8000-L-AG	シルバー Silver

型番 - スピンプレート色
Model No. - Spin plate Color

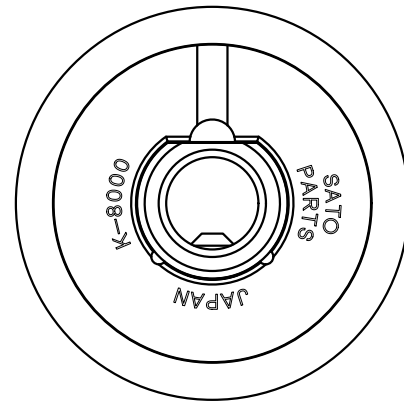
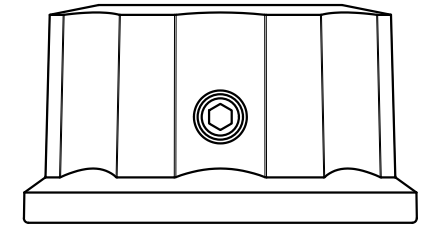
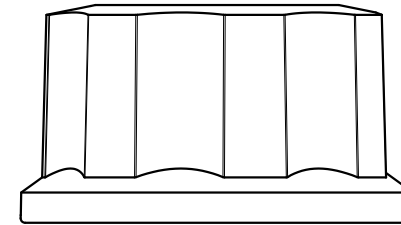
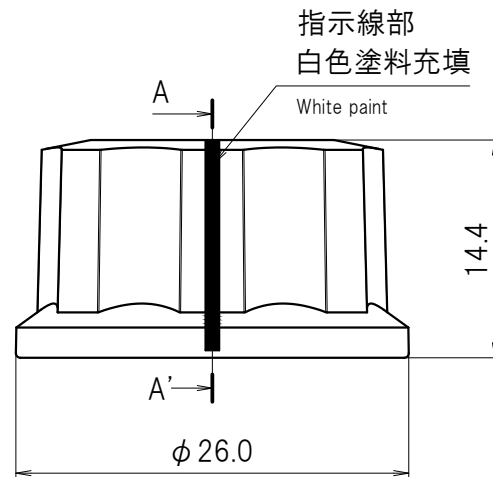
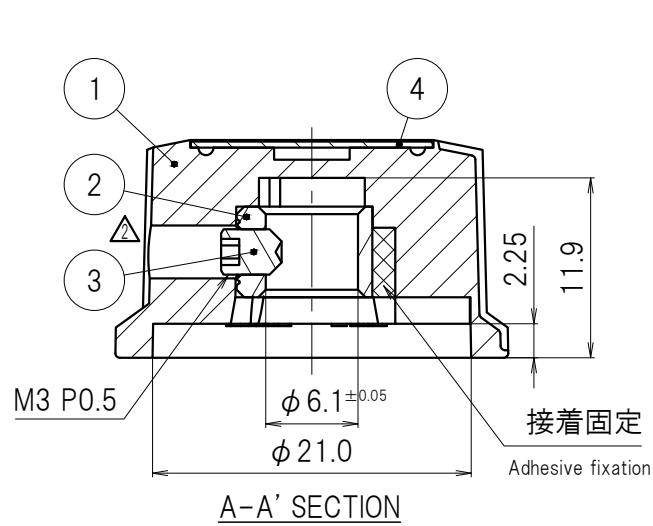

4	Spin plate L / Color スピンプレートL / カラー	1	Aluminium alloy アルミニウム合金	Anodizing アルマイト処理		
3	Set screw 止めねじ M3×4 P0.5	1	Steel 合金鋼	Black oxide coating 黒色酸化被膜		
2	Insert metal インサート金具	1	Brass 黄銅			
1	Body L / Black 本体L / 黒	1	Phenolic フェノール			
No. 番号	PARTS NAME 部品名	Q'TY 個数	MATERIAL 材質	UL	FINISH 処理	REMARKS 備考
APPROVED 承認	Y.Shigeno 2019.4.10	GENERAL TOLERANCE 一般公差	NAME 名称	K-8000-L 外觀図		ISSUED 出図
CHECKED 検査	H.Kinoshita 2019.4.10	UNDER 1.00 未満 ±20%	CUSTOMER カスタマー	標準品		
DRAWN 製図	D.Sato 2019.4.10	1.00 ~ 4.99 ±0.3	DRAWING No. 図面番号		REVISION 改版	
DESIGNED 設計		OVER 5.00 以上 ±0.5	K-8000A3		03	
	UNIT 単位 mm	SCALE 尺度 2:1	PAGE 1/1		CUSTOMER	

出図印なき図面は参考図とする
図面を実測しないこと