

RE27-SA05L

RE2

非接触セーフティスイッチ

SICK
Sensor Intelligence.



注文情報

タイプ	製品番号
RE27-SA05L	1059510

その他の装置仕様・アクセサリ → www.sick.com/RE2



技術仕様詳細

特徴

システム部品	センサおよびアクチュエータ
センサ原理	磁気型
N/Oの数	2
N/Cの数	0
信号接点の数	1
スイッチオン距離 S_{ao}	9 mm
スイッチオフ距離 S_{ar}	20 mm
アクティブなセンサ面	1
操作方向	3

安全性評価基準

B_{10d} 値	2×10^7 スイッチングサイクル (わずかな負荷の場合)
構造	構造4 (EN ISO 14119)
アクチュエータのコードレベル	低コードレベル (EN ISO 14119)
故障時の安全状態	このスイッチは内部エラー検出機能を備えていないため、エラーが生じた場合に安全な状態を保つことはできません。エラー検出は、接続されている安全関連の論理ユニットによって行われます。

インタフェース

接続タイプ	ケーブル
ケーブル長	5 m
ケーブル材料	PVC
Status表示	✓

電気データ

出カタイプ	リード接点
スイッチング電圧	≤ 30 V DC
スイッチング電流	≤ 100 mA ≤ 10 mA ¹⁾

¹⁾ LED付きN/O接点で。

機械的仕様

形状	長方形
寸法 (幅×高さ×奥行)	25 mm x 88 mm x 13 mm
重量	0.3 kg
筐体材質	ガラス繊維強化PPS

環境データ

保護等級	IP67 (IEC 60529)
使用周囲温度	-20 °C ... +60 °C
保管温度	-20 °C ... +60 °C
耐振性	10 Hz ... 55 Hz, 1 mm (EN 60947-5-3)
耐衝撃性	30 g, 11 ms (EN 60947-5-3)

分類

ECl@ss 5.0	27272402
ECl@ss 5.1.4	27272402
ECl@ss 6.0	27272402
ECl@ss 6.2	27272402
ECl@ss 7.0	27272402
ECl@ss 8.0	27272402
ECl@ss 8.1	27272402
ECl@ss 9.0	27272402
ETIM 5.0	EC002544
ETIM 6.0	EC002544
UNSPSC 16.0901	39122205

寸法図面 (寸法 [mm])

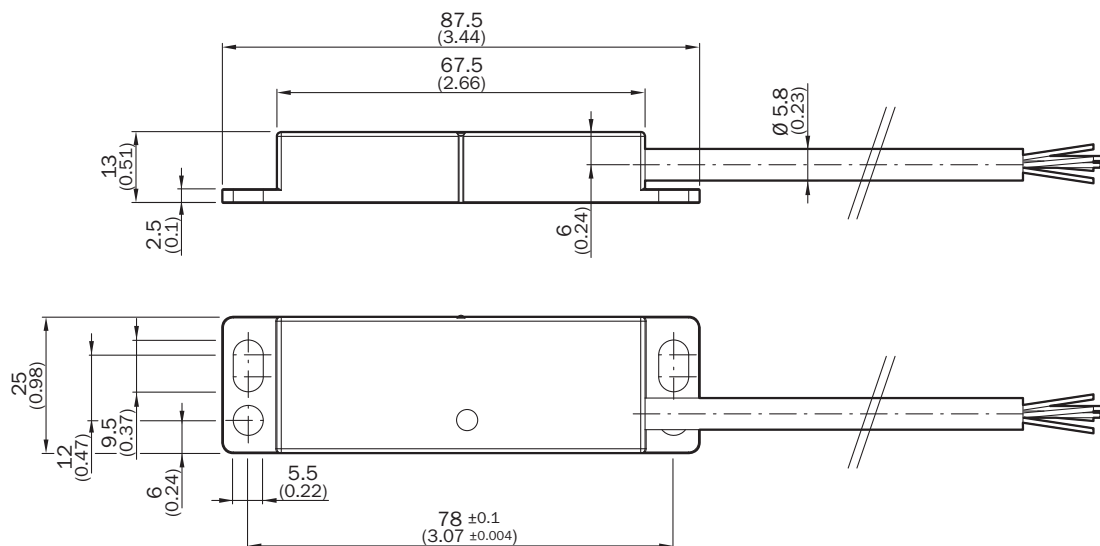

応答範囲

RE27

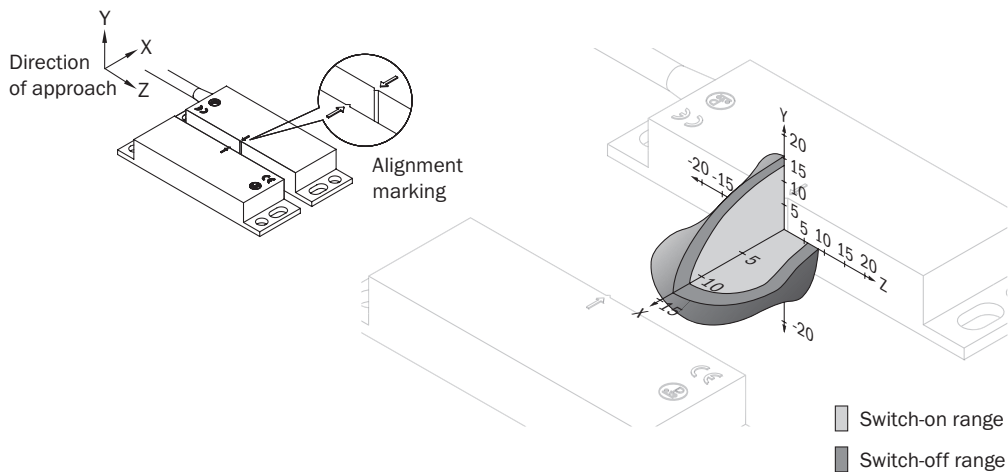

配線図

RE27-SAxL: センサ接続割り当て

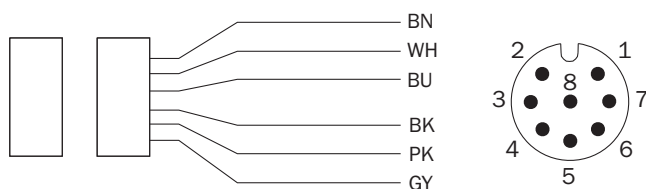

7 BN	N/O contact
1 WH	
4 BU	N/O contact
6 BK	
5 PK	N/O contact (AUX) with LED
8 GY	

センサ信号動作

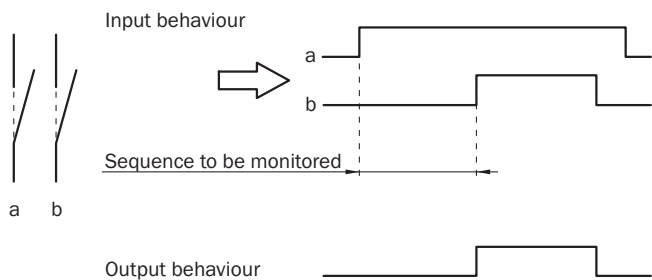

SICK会社概要

SICKは、産業用アプリケーション向けのインテリジェントなセンサおよびセンサソリューションをリードするメーカーの1社です。ユニークな製品および幅広いサービスにより、人々を事故から保護し、環境破壊を防ぐため、安全で効率的なプロセス制御のためにパーフェクトな基盤を作り上げています。

当社は様々な分野で幅広い経験を積み重ねており、プロセスやニーズを熟知しています。インテリジェントセンサにより、お客様が必要とするものを正確に提供することができます。ヨーロッパ、アジアおよび北米に拠点を置くアプリケーションセンタでは、お客様向けにシステムソリューションをテストし、最適化しています。これらを徹底して実行することにより、当社は信頼あるサプライヤーそして開発パートナーとして認められるようになりました。

当社では幅広いサービスをお客様に提供しています:SICK LifeTime Servicesは、機械のライフサイクルを通してお客様をサポートし、安全性と生産性を確保できるよう努めています。

それが私たちのインテリジェントです。

世界の拠点:

その他の拠点・お問い合わせ先 - www.sick.com