

Ventilateurs CC.

Une gamme complète pour le refroidissement

Les utilisateurs de nos ventilateurs disposent de l'offre la plus large en courant continu. Nous proposons un programme complet de 40x40 mm jusqu'à un diamètre de 200 mm. Chaque type de ventilateur peut s'intégrer de façon optimale dans les appareils. De plus, le rendement élevé des moteurs sans balais permet une variété unique de solutions intelligentes (avantage aujourd'hui possible des ventilateurs CC qui était jusqu'alors impensable).

- Les ventilateurs CC PAPST sont pilotés (commutation des phases) par une électronique intégrée dans le stator.
- Les ventilateurs CC avec paliers lisses ou roulements sont équipés de moteur en classe d'isolation E. Tous les ventilateurs ont une classe de protection IP 20. Une classe IP 54 et toutes les protections spéciales sont également réalisables.
- De plus, la tension peut être ajustée de façon à répondre exactement aux exigences du refroidissement ; le niveau de bruit est ainsi réduit au minimum. A cet effet, les ventilateurs CC PAPST peuvent être alimentés entre -50% et +25% de leur tension nominale.
- La durée de vie des ventilateurs CC est plus élevée que celle des ventilateurs CA comparables, indépendamment du type de paliers puisque leur rendement est cinq fois supérieur. La dissipation thermique plus faible des ventilateurs CC réduit la contrainte thermique au niveau des paliers augmentant ainsi la durée de vie.

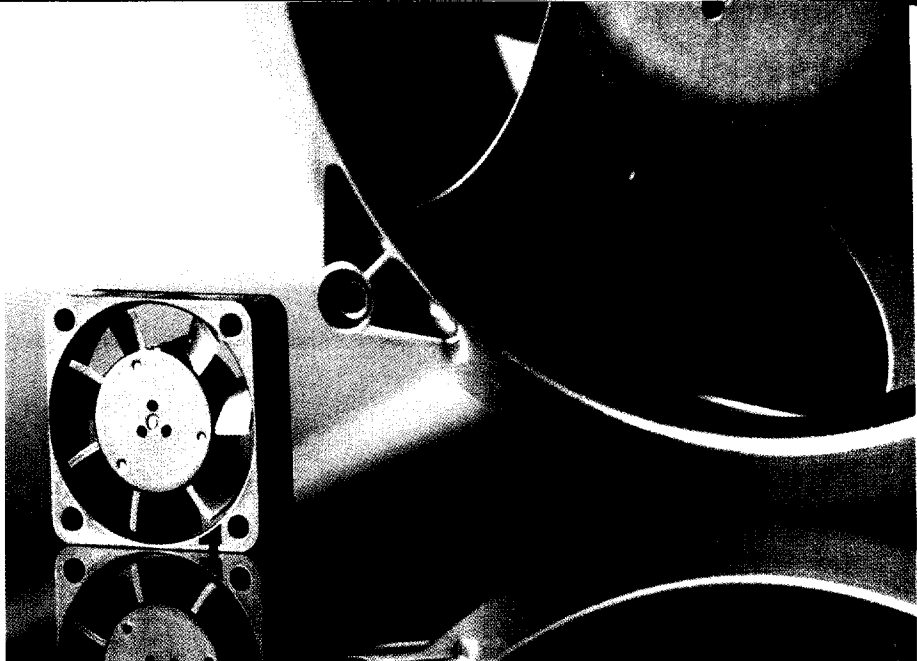

PAPST VARIOFAN

Par opposition aux ventilateurs standards qui ont l'inconvénient d'être bruyants pour l'environnement à cause d'une vitesse élevée correspondant à un débit maximum permanent, le VARIOFAN PAPST a une vitesse optimisée en fonction de la nécessité des besoins de refroidissement ; cette fonction est assurée par un circuit intégré spécifique assurant l'asservissement de la vitesse proportionnellement à la température.

- Les VARIOFAN PAPST ont été conçus pour une plage de température de +30°C à +50°C. Dans les pages suivantes, chaque VARIOFAN PAPST est défini par son débit maximum pour la température maximum t_1 (50°C) et la température minimum t_2 (30°C). La vitesse de rotation du ventilateur varie en fonction de la tension d'alimentation à l'intérieur de la plage admissible. Cette tension varie avec la température ambiante mesurée par la résistance CTN (à commander séparément) utilisée comme capteur de température. Il est donc important de positionner la résistance CTN au point le plus critique de l'appareil à refroidir.

- La vitesse peut être réduite jusqu'à 50% par rapport à un ventilateur standard. Le niveau de bruit est alors considérablement réduit, voire inaudible pour la plupart des conditions de fonctionnement.

- Par comparaison aux ventilateurs à vitesse fixe qui sont caractérisés par une puissance absorbée constante, le VARIOFAN PAPST est commandé sans pertes de dissipation et, aux vitesses inférieures, la puissance absorbée est réduite proportionnellement. Ceci représente un avantage important pour les équipements alimentés à partir de batteries ; le VARIOFAN PAPST permet une autonomie plus importante ou bien une réduction de la capacité des batteries.

PAPST MEGAFAN

Avec la série MEGAFAN PAPST atteint une nouvelle dimension en technologie de ventilateurs. En réduisant la taille des moteurs CC et de leur électronique, on peut réduire le diamètre du moyeu du ventilateur ce qui, pour des dimensions extérieures identiques, augmente considérablement la surface active pour le débit d'air. Ceci nous apporte une vitesse d'air réduite pour le même débit ainsi qu'une réduction du niveau sonore.

- Moteur à courant continu à commutation électronique et rotor extérieur. Protection électronique intégrée en cas d'inversion de la polarité. Protection par impédance contre les surcharges ou blocages du rotor.
- Ventilateur en plastique chargé de fibres de verre, carter PBT, hélice PA.
- Sortie d'air côté bras du stator. Sens de rotation anti-horaire vu côté rotor.
- Raccordement électrique par 2 fils AWG 28, TR 64, extrémités dénudées et étamées.
- Masse 30 g.

SERIE 600F

60x60x15mm

Débit	Débit	Tension nominale	Plage de tension	Bruit	Paliers Sintec Roulements	Puissance consommée	Vitesse nominale	Plage de température	Durée de vie L10 à 20 °C à 60 °C	Courbe caractéristique	Type
m³/h	10 ⁻³ m³/s	V CC	V CC	dB(A)	O/●	Watt	min ⁻¹	°C	Heures	Heures	
11	3,0	12	10,8-13,2	<10	○	0,2	1550	0...+70	50000 / 20000	1	612FL
29	8,1	12	10,8-13,2	27	○	1,1	3900	-20...+70	50000 / 20000	2	612F
29	8,1	24	21,6-26,4	27	○	1,1	3900	-20...+70	50000 / 20000	2	614F

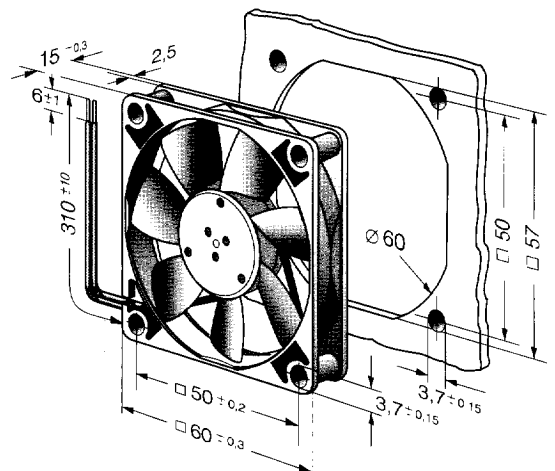
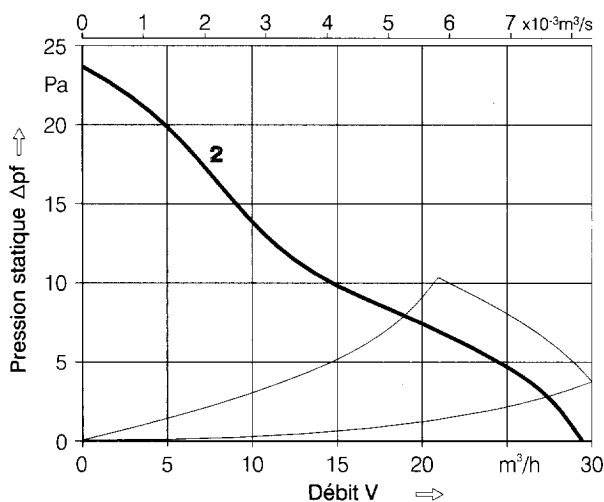
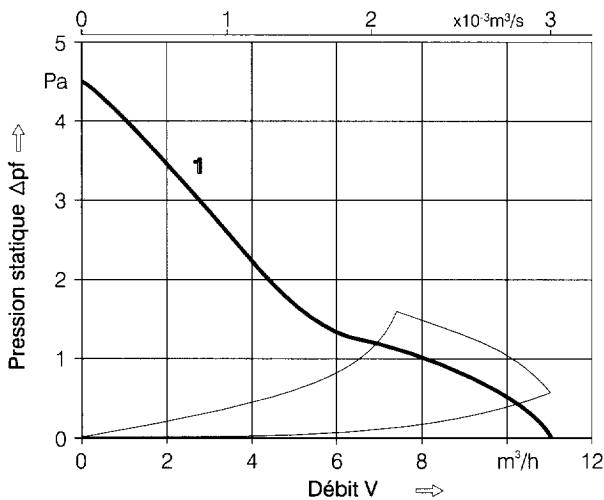

- Moteur à courant continu à commutation électronique et rotor extérieur. Protection électronique intégrée en cas d'inversion de la polarité. Protection par impédance contre les surcharges ou blocages du rotor.
- Ventilateur en plastique chargé de fibres de verre, carter PBT, hélice PA.
- Sortie d'air côté bras du stator. Sens de rotation anti-horaire vu côté rotor.
- Raccordement électrique par 2 fils AWG 28, TR 64, extrémités dénudées et étamées.
- Masse 25 g.

SERIE 500F

50x50x15 mm

Débit	Débit	Tension nominale		Bruit	Palliers Sinter Roulements	Puissance consommée	Vitesse nominale	Plage de température	Durée de vie L-10		Courbe caractéristique	Type
		V CC	V CC						à 20 °C	à 60 °C		
m ³ /h	10 ⁻³ m ³ /s	V CC	V CC	dB(A)	O/●	Watt	min ⁻¹	°C	Heures	Heures		
20	5,5	12	10,8...13,2	30	○	1,0	5 000	-20...+70	50 000 / 20 000		1	512F
20	5,5	24	21,6...26,4	30	○	1,0	5 000	-20...+70	50 000 / 20 000		1	514F

