

Hoja de características del producto

Características

XVSZ090

bracket(with 2 screws) for DIN72 electronic alarms ((*))

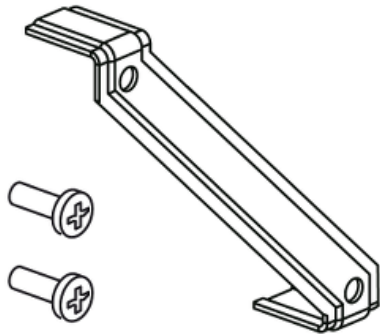

Principal

Gama de producto	Harmony XVS
Tipo de producto o componente	Abrazadera
Nombre corto del dispositivo	XVSZ ((*))

Complementario

Estilo de conjunto	Ya montado
Material	Chapa de acero, zinc coated
Peso del producto	0.015 kg
Altura	100 mm

Sostenibilidad de la oferta

RoHS (código de fecha: AASS)	Conforme - desde 1346 - Declaración de conformidad de Schneider Electric Declaración de conformidad de Schneider Electric
REACH	La referencia no contiene SVHC La referencia no contiene SVHC