



MARK 記号	DATE 日付	REVISION RECORDS 改版記事	SIGN 担当
△			
△			
△			

型番 Model No.	本体色 Body color
K-200-B	黒 Black
K-200-GY	グレー Gray

【型番 - 本体色 一覧】

Model No. - Body color list

指示線部  
白色塗料印刷  
White paint

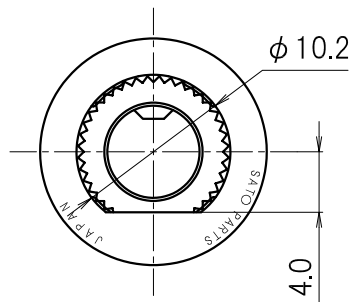
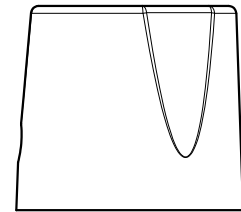
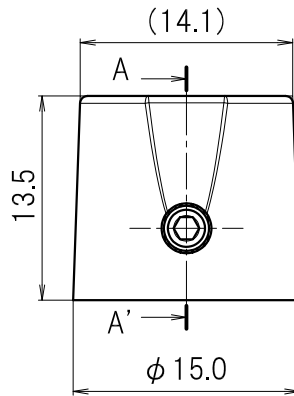
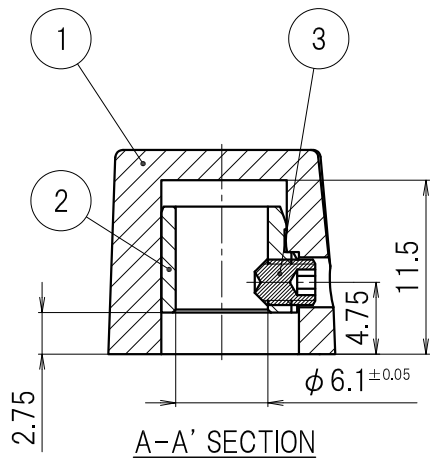
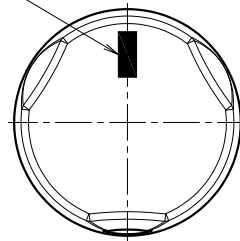

3	Set screw 止めねじ M3×4 P0.5	1	Steel 合金鋼	Black oxide coating 黒色酸化皮膜	
2	Insert metal インサート金具	1	Brass 黄銅		
1	Body / Color 本体 / カラー	1	Acrylonitrile Butadien Styrene ABS		Matte つや消し
No. 番号	PARTS NAME 部品名	Q' TY 個数	MATERIAL 材質	FINISH 処理	REMARKS 備考

APPROVED 承認	Y. Shigeno 2016.4.26	GENERAL TOLERANCE 一般公差		NAME 名称	K-200 外観図	ISSUED 出図
CHECKED 照査	T. Miura 2016.4.26	UNDER 1.00 未満	±20%	CUSTOMER カスタマー	標準品	
DRAWN 製図	D. Sato 2016.4.26	1.00 ~ 4.99	±0.3	DRAWING No. 図面番号		
DESIGNED 設計		OVER 5.00 以上	±0.5	REVISION 改版		
UNIT 単位 mm		SCALE 尺度 2:1		K-0200A1		PAGE ページ 1/1