

This drawing is protected by copyright law. The author reserves all rights, including all patent rights, in this drawing. It may be used only for the purpose agreed on. Without the prior written consent of the author, neither the drawing, nor copies of the drawing, nor other reproductions of the contents, in whole or in part, may be made available to third parties or disclosed in any other way.

Projektionsmethode 1 nach ISO 5456-2
Projection method 1 per ISO 5456-2

Diese Zeichnung ist urheberrechtlich geschützt. Der Urheber behält sich alle Rechte vor, auch für den Fall der Patentrechtung. Diese Zeichnung darf nur für den vereinbarten Zweck verwendet werden. Ohne die vorherige schriftliche Zustimmung des Urhebers darf weder die Zeichnung selbst noch Vervielfältigungen hiervon oder sonstige Reproduktionen des Inhalts, ganz oder teilweise, Dritten zugänglich gemacht oder in anderer Weise bekanntlich gemacht werden.

√ Ra 3.2 (√ Ra 12.5 √ Ra 0.8 √ Ra 0.1)

Maß-, Form- und Lagetoleranzen
DIN 620-PN

Dimensional and geometric tolerances
DIN 620-PN

Werkstoff 100Cr6
gehärtet und angelassen
60+4 HRC

material 100Cr6
hardened and tempered
60+4 HRC

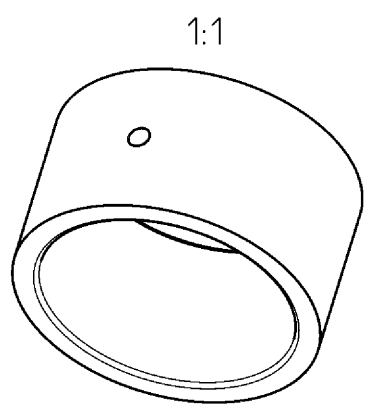
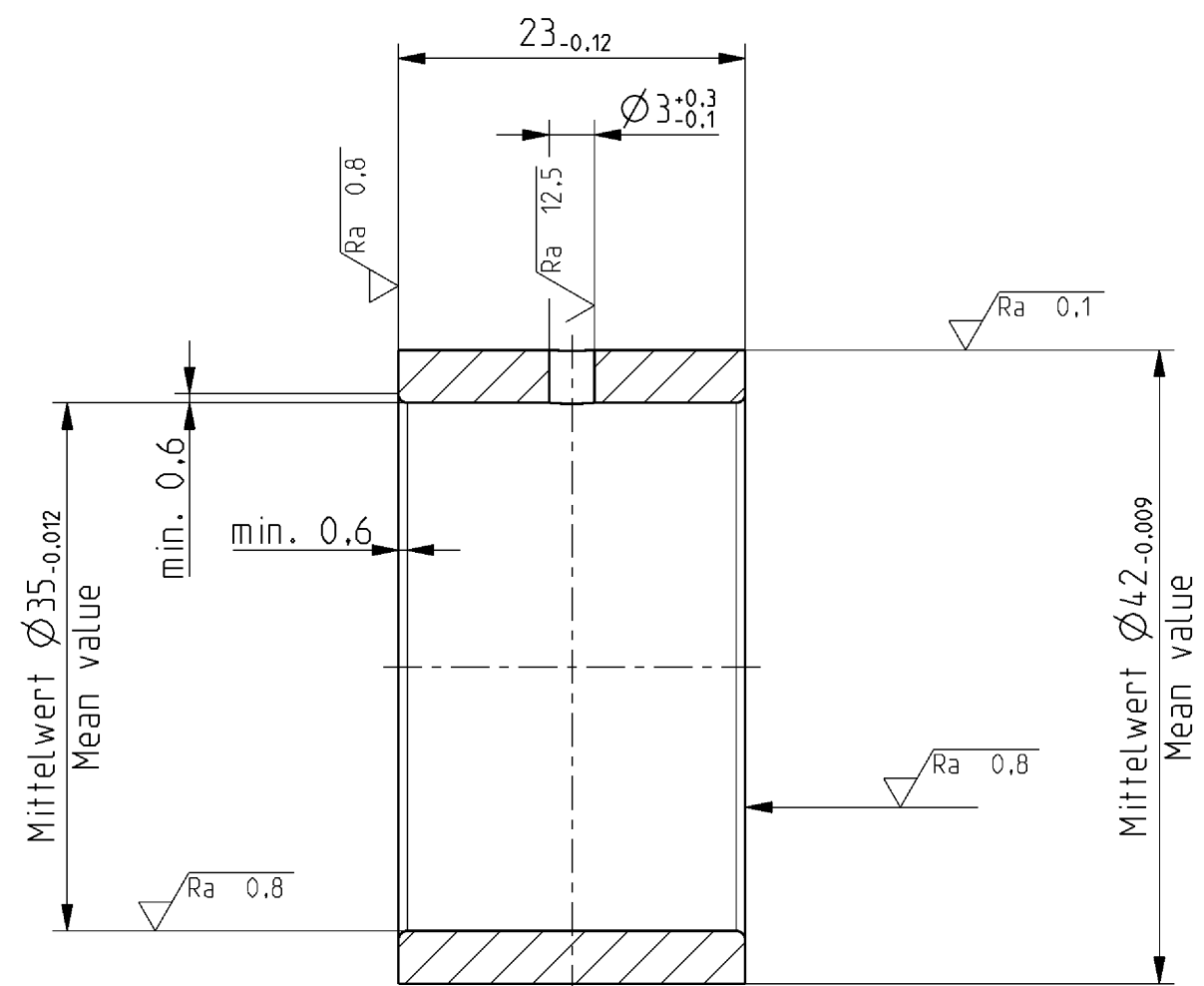

Material, Sache / Item		Ref.-Nr.	Bezeichnung / Designation	35,000 x 42,000 x 23,000
000022144-0000			IR35X42X23-IS1-OF-XL	
Version	Datum	Änderungsbeschreibung / Modification description		 © 2005 INA-Schaeffler KG
00	2005-10-06			
Vor-Vers.	Änd.-Nr.	Benennung / Description		Zeichner / Prep. by H.Hofmockel Prüfer / Chkd by K.Kirchhoff
Prev ver	Modif. No.			
	201900	Masse / Mass 0,075 kg		Team / Group A64 IP/HZA-LNP Freigeber / Appr. by E.Lunz
Maßstab	Scale			
2:1		Kunden-Z.-Nr. / Cust. Drg. No.		Dokument / Document EDD IR35X42X23-IS1-OF-XL 000
Tolerierung	Tolerancing			
ISO 8015		Angebots- und Lieferzeichnung Customer delivery drawing		Ref.no.: ECV MP000511862/000/AA/FQ
Blatt	Format			
1-	A3			