

- 1.適用 Scope : F-810
- 2.定格 Rating : 250V, 7A
(容易に触れることが出来る機器外部では 50V MAX.)
(50V Max. where accesible outside equipment.)
- 3.絶縁抵抗 Insulation Resistance : DC 500V, 100MΩ以上(充電部～可触部間)
100MΩ MIN. at 500V DC
(Between live parts and accessible surface part.)
- 4.耐電圧 Withstand Voltage : AC2,000V, 1分間(充電部～可触部間)
2,000V AC for 1minute
(Between live parts and accessible surface part.)
- 5.保護等級 Protection Degree : IP66
JIS C 0920:2003 (IEC 60529:2001)
- 6.適合ヒューズ Mate Fuse-Link : φ6.4mm×30mm ; φ6.35mm×30mm
適合寸法 : φ6.4±0.1mm
DIA.6.4mm×30mm ; DIA.6.35mm×30mm
Conformity dimensions : DIA.6.4±0.1mm
- 7.接続電線 Cable Acceptance : 0.75mm²以下, 仕上り外径 1.5mm - 2.8mm
STR.0.75mm² MAX., Overall Diameter 1.5mm - 2.8mm

※電線外径にあわせグロメットを切断してご使用下さい。
※Please cut a grommet to cable outer diameter.

ステップド グロメット
Stepped Grommet
Stage 1 : 1.5mm - 2.1mm (VSF 0.3mm²)
Stage 2 : 2.2mm - 2.5mm (VSF 0.5mm²)
Stage 3 : 2.6mm - 2.8mm (VSF 0.75mm²)
- 8.端子 Terminations : はんだ付け端子
Soldering terminal

5					
4					
3					
2					
1					
MARK 改版	DATE 日付	REVISION RECORDS 改版記事		SIGN 担当	
APPROVED 承認	CHECKED 照査	DRAWN 作成	NAME 名称	製品仕様書(標準品)	ISSUED 出図
2012/5/25 Y.Shigeno	2012/5/24 M.Goto	2012/5/24 T.Miura	REFERENCE No 参照仕様		
			DRAWING No 図面番号	F-0810A1	
CODE 管理番号	F-0810-01_00		* 出図印なき仕様は参考仕様とする		

9.はんだ耐熱
Resistance to Soldering Heat

はんだこて Soldering iron	390℃以下 (こて先温度), 5 秒以内 390℃ MAX.(Temperature of soldering iron tip) , Within 5 seconds
-------------------------	--

- 10.使用温度 : -10℃ — +80℃(ヒューズ管温度上昇含む)
Operation Temperature Range (include the temperature rise of the fuse.)
- 11.使用湿度 : 35% — 85%RH(氷結のないこと)
Operation Humidity Range (No ice condensation)
- 12.樹脂耐熱温度 : +125℃
Heat-resistant temperature of resin
- 13.保管温湿度 : -10℃ — +60℃/ 35% — 85%RH(氷結・結露のないこと)
Storage Temperature Range (No ice and no dew condensation)

注 1 : 感電の危険がありますので電圧がかかった状態でヒューズホルダーのキャップを開けないで下さい。
Note1 : Don't open the cap of the fuseholder in the state that the voltage depended on. Because there might be the electric shock.

注 2 : ヒューズとの接触が不安定となり異常発熱・発火の原因となりますのでクリップは変形させないでご使用下さい。
Note2 : Because it causes the abnormal heating, fire, please use the fuse clip without transforming it.

注 3 : はんだ付け作業はヒューズ管との接触部となるクリップ内側にフラックスが付着しない様に行ってください。もし、付着した場合はアルコールでフラックスをふき取って下さい。
Note3 : Please perform the soldering work so that a flux does not attach to the fuse clip inside becoming the contact department with the fuse. When you attach it, please wipe off flux with alcohol.

注 4 : ヒューズ管の装着及びヒューズクリップの組込みははんだ付け後、製品が十分に冷えてから行って下さい。
Note4 : Please install the fuse and fuse clip after getting cold enough the product after it solder.

注 5 : 水中でのご使用は出来ません。
Note5 : The use in the water is not possible.

注 6 : ご使用条件によっては水が浸入することがあります。十分ご確認の上ご使用下さい。
Note6 : There may be invasion of the water by terms of use. Please use it after confirmation enough.

注 7 : 直射日光が当たる場所、屋外でのご使用は避けて下さい。
Note7 : Please avoid a place getting direct rays of the sun, the use the outdoors.

注 8 : 周囲の温度変化により内部が結露する場合があります。結露を取り除くか周囲の温度変化が少ないところで使用するようして下さい。
Note8 : The inside may condense dew by ambient temperature changes. Please use whether you remove dew condensation in a place with a few ambient temperature changes.

注 9 : 溶剤や油の種類によっては、製品に割れや溶解が生じる場合がありますので十分ご注意下さい。
Note9 : Because breaking and dissolution may occur to the product because of a kind of a solvent and the oil, please be careful enough.

注 10 : グロメットに電線を通す時はグロメットを押さえて通して下さい。
Note10 : Please let an electric wire go through while holding the grommet.

CODE 管理番号	F-0810-01_00
--------------	--------------

ご使用上の注意 Precaution Using the Product

○このホルダーでご使用になれるヒューズ管の最大定格は、ホルダーに示される定格値となります。
(定格 250V,7A 以下のヒューズ管をご使用下さい。)

*Applied fuse rating must keep 250V,7A or less.

○このホルダーでは、定格電流値の 30%以上のディレーティングを行ってご使用下さい。
(定格 7A×70%=定常電流 4.9A 以下でご使用下さい。)

*The operating current shall be derated 30% or more of rating current.

(ex.7A×70%=4.9A→4.9A or less)

○ヒューズ管には電流値のディレーティングが必要です。ヒューズ管定格値の 30%程度ディレーティングするの
が一般的ですが、ヒューズ管メーカーにより異なりますのでご確認下さい。

*Each fuse requires amperage derating. Mostly require derate 30% from rating amperage, for secure reason you must confirm your fuse manufacturer before apply.

○接続電線は、ご使用電流に見合った電線をご使用下さい。

*Use a wire an adequate size for current to be applied.

○ヒューズ管の交換は電源を切ってから行って下さい。

* Please perform the exchange of the fuse after switching it off.

○実使用機器による動作確認を十分に行って下さい。

*Please check action on using equipment.

【補足 / Supplement】

和文と英文で疑義が生じた場合、和文を優先します。

If there is any discrepancy between English and Japanese, the Japanese version should take precedence over the English one.

MARK 記号	DATE 日付	REVISION RECORDS 改版記事	SIGN 担当
△	2012.9.7	グロメットカットStage 記載位置変更。詳細図追記。	T.Miura
△	2012.11.8	電線挿入方向の図追記。	T.Miura
△			
△			
△			

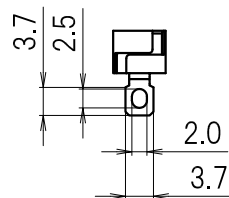
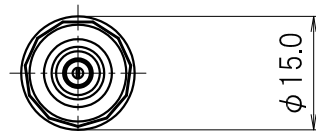

端子部寸法
Dimensions of Lug Terminal

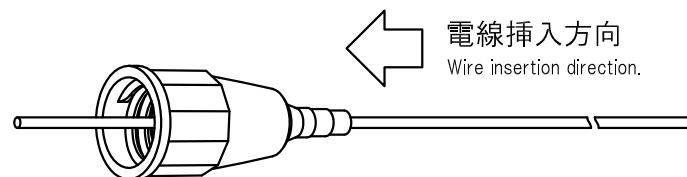

電線挿入方向
Wire insertion direction.

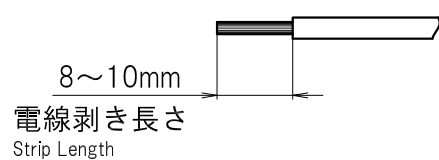

8~10mm
電線剥き長さ
Strip Length

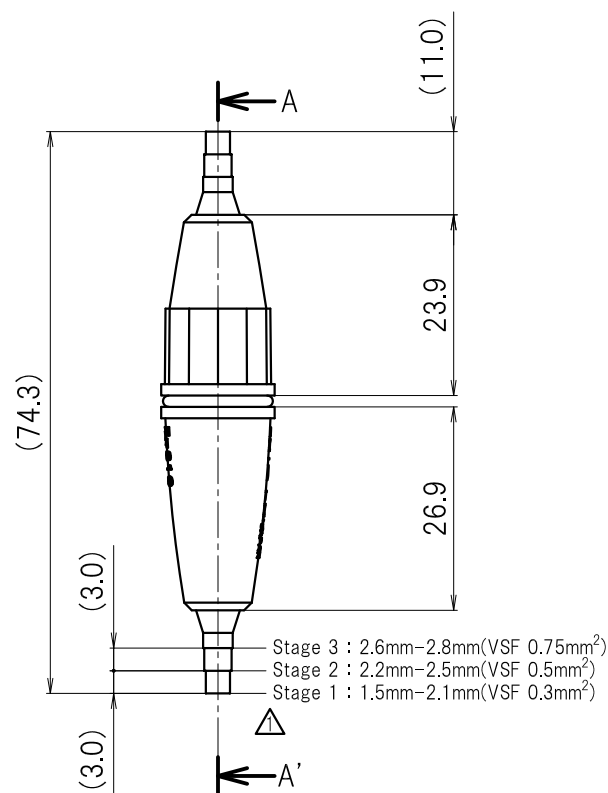

Stage 3 : 2.6mm-2.8mm(VSF 0.75mm²)
Stage 2 : 2.2mm-2.5mm(VSF 0.5mm²)
Stage 1 : 1.5mm-2.1mm(VSF 0.3mm²)

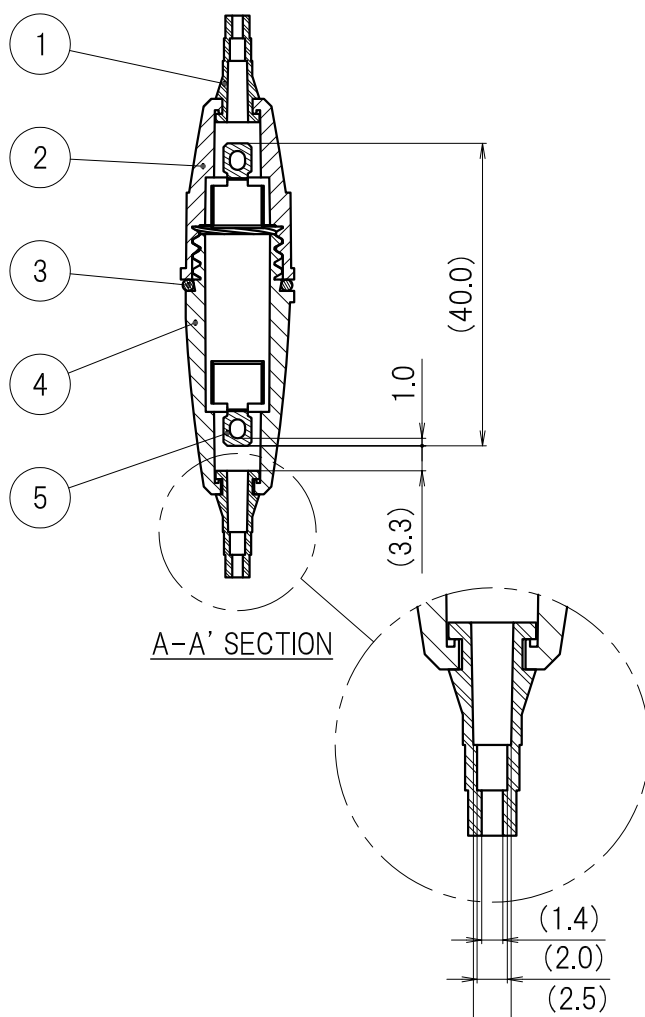

A-A' SECTION

△ 詳細図(S=2:1)
Detail drawing

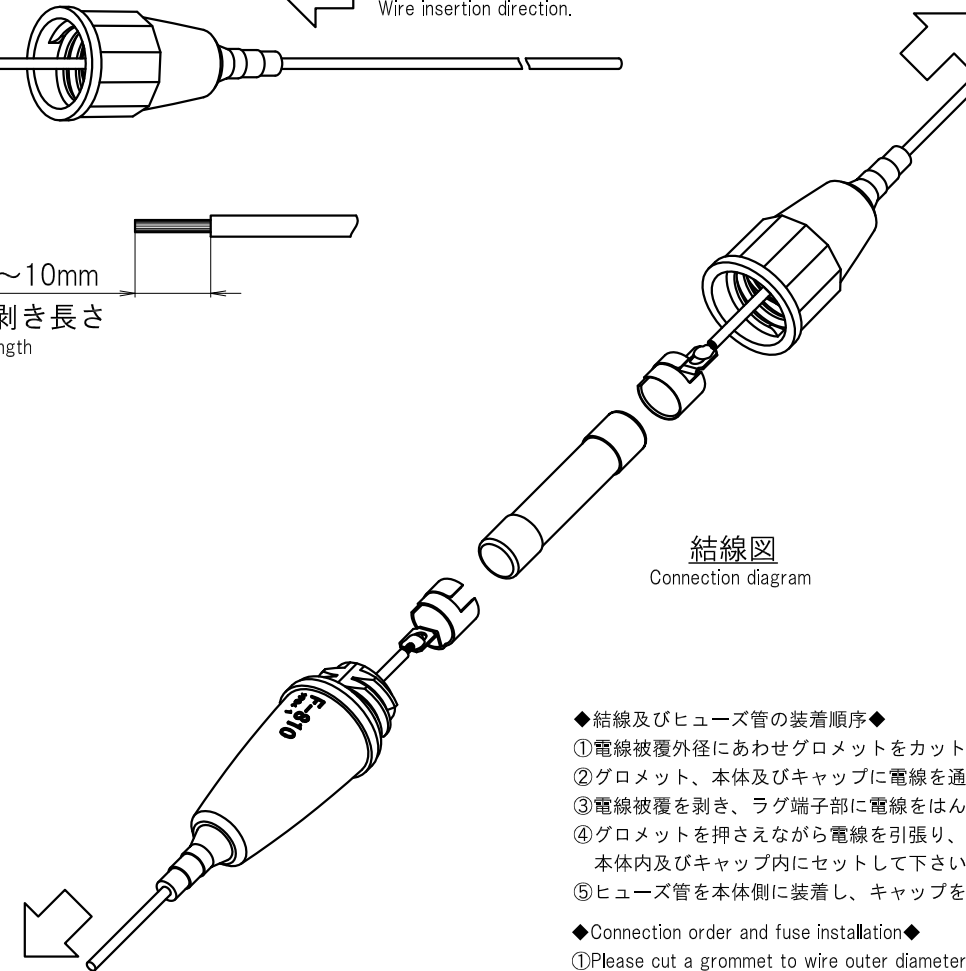

結線図
Connection diagram

◆結線及びヒューズ管の装着順序◆

- ①電線被覆外径にあわせグロメットをカットして下さい。
- ②グロメット、本体及びキャップに電線を通して下さい。
- ③電線被覆を剥き、ラグ端子部に電線をはんだ付けして下さい。
- ④グロメットを押さえながら電線を引張り、64クリップ-ラグ端子を本体内部及びキャップ内にセットして下さい。
- ⑤ヒューズ管を本体側に装着し、キャップを締めて下さい。

◆Connection order and fuse installation◆

- ①Please cut a grommet to wire outer diameter.
- ②Please put a wire through the grommet, the body and the cap.
- ③Please solder a wire in the Lug terminal part.
- ④Please pull an wire, and set a fuse clip-lug terminal in the body and the cap.
- ⑤Please attach a fuse to the body, and close a cap.

No. 番号	PARTS NAME 部品名	Q'TY 個数	MATERIAL 材質	UL	FINISH 処理	REMARKS 備考
5	Fuse Clip-Lug Terminal 64クリップ-ラグ端子	2	Copper Alloy 銅合金 t0.3		Nickel plated ニッケルめっき	
4	Body / Transparency 64本体 / 透明	1	Polycarbonate ポリカーボネート	94V-2		
3	O-ring / Black O-リング / 黒	1	Silicone Rubber シリコーンゴム			
2	Cap / Transparency キャップ / 透明	1	Polycarbonate ポリカーボネート	94V-2		
1	Grommet / Black グロメット / 黒	2	Silicone Rubber シリコーンゴム			

APPROVED 承認	Y.Shigeno 2012.5.25	GENERAL TOLERANCE 一般公差	NAME 名称	F-810 外観図	ISSUED 出図
CHECKED 検査	M.Goto 2012.5.24	UNDER 1.00 未満	CUSTOMER カスタマー		
DRAWN 製図	T.Miura 2012.3.23	1.00 ~ 4.99			
DESIGNED 設計	T.Miura 2012.3.23	OVER 5.00 以上			
UNIT 単位		mm	DRAWING No. 図面番号		REVISION 改版
SCALE 尺度		1:1	F-0810A1		02
			PAGE ページ		1/1

出図印なき図面は参考図とする
図面を実測しないこと