

E40546

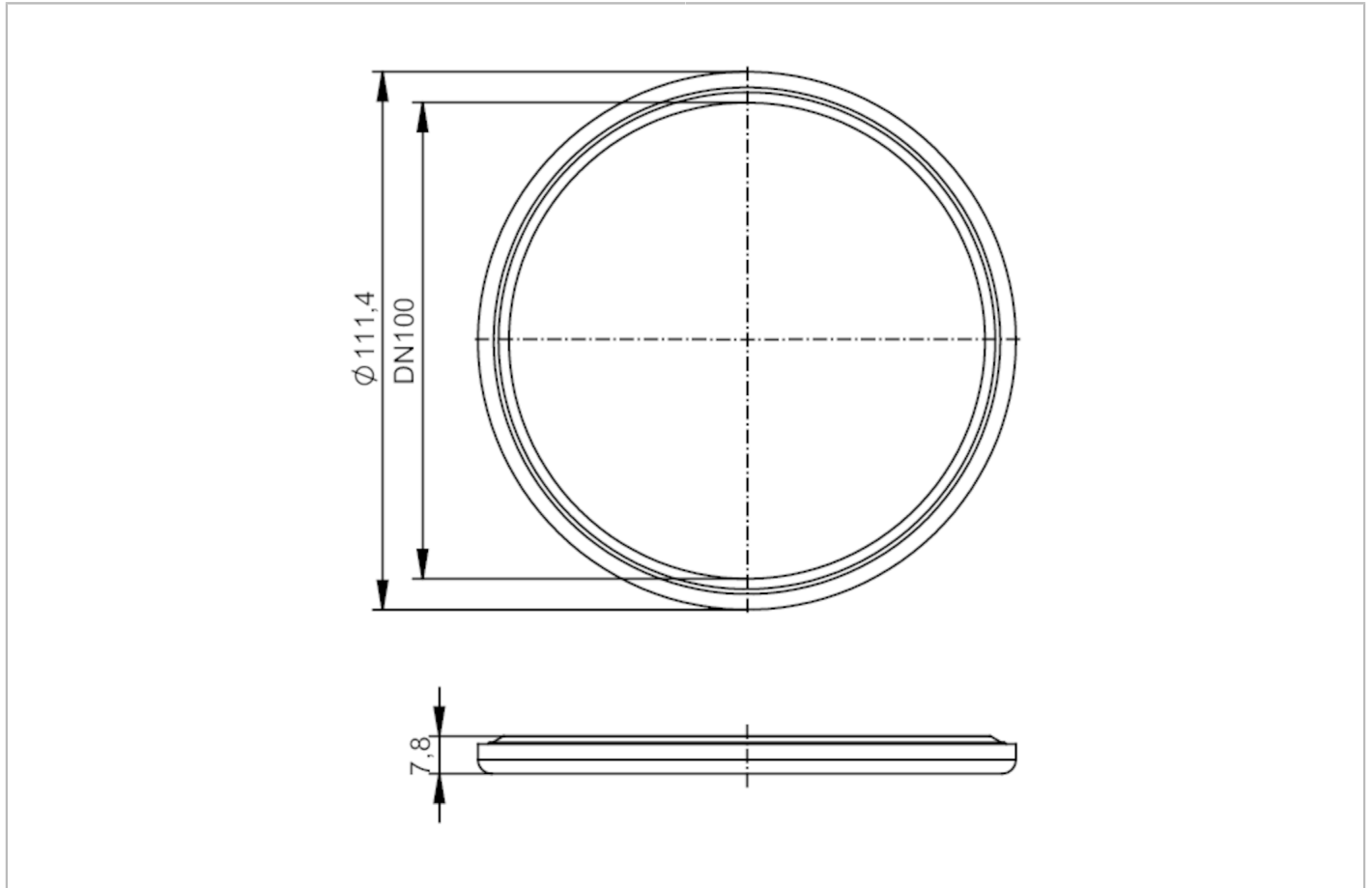

Joint

SEAL RING FKM DN100



EC 1935/2004 FCM FDA

Application	
Version	pour capteur de débit SMF
Application	industrie agroalimentaire et industrie des boissons; applications aseptiques
Température du fluide [°C]	0...150
Données mécaniques	
Poids [g]	46,35
Boîtier	annulaire
Diamètre intérieur [mm]	98,6
Diamètre extérieur [mm]	111,4
Matières	FKM
Diamètre nominal	DN100 (4")
Remarques	
Unité d'emballage	2 pièces