

CL-Five (Surface)

14W/28W/35W/49W T5 Standard & 14W/28W/35W T5 Smart Versions

INSTALLATION INSTRUCTIONS ~ Instructions de Montage
Montageanweisung ~ Istruzioni di Montaggio

IP 20

CL-FIVE RANGE

(ECL) = (TCL) = AutoTEST

NOMINAL SIZE (mm)	LAMP			APPROX. kg
STANDARD				
600	2 x 14W T5	CL 11829	-	3.5
600	3 x 14W T5	CL(ECL)(TCL) 11414 J/D	CL(ECL)(TCL) 11415 J/D	4.3
1200	2 x 28W T5	CL(ECL)(TCL) 11283 J/D	CL(ECL)(TCL) 11284 J/D	5.3
1500	1 x 35W T5	CL(ECL)(TCL) 12587 J/D	CL(ECL)(TCL) 12588 J/D	4.9
1500	2 x 35W T5	CL(ECL)(TCL) 11285 J/D	CL(ECL)(TCL) 11286 J/D	6.6
1500	1 x 49W T5	CL(ECL)(TCL) 12589 J/D	CL(ECL)(TCL) 12590 J/D	4.9
1500	2 x 49W T5	CL(ECL)(TCL) 11339 J/D	CL(ECL)(TCL) 11340 J/D	6.6
SMART				
600	3 x 14W T5	CL(ECL)(TCL) 13263 D	CL(ECL)(TCL) 13264 D	4.7
1200	2 x 28W T5	CL(ECL)(TCL) 13265 D	CL(ECL)(TCL) 13266 D	5.6
1500	2 x 35W T5	CL(ECL)(TCL) 13267 D	CL(ECL)(TCL) 13268 D	7.0

DIMENSIONS

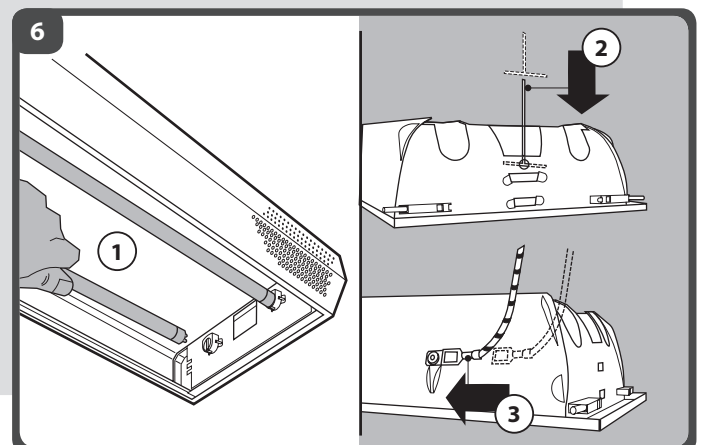
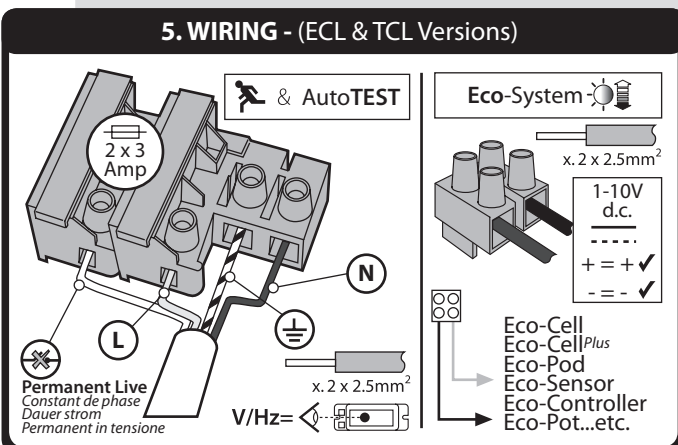
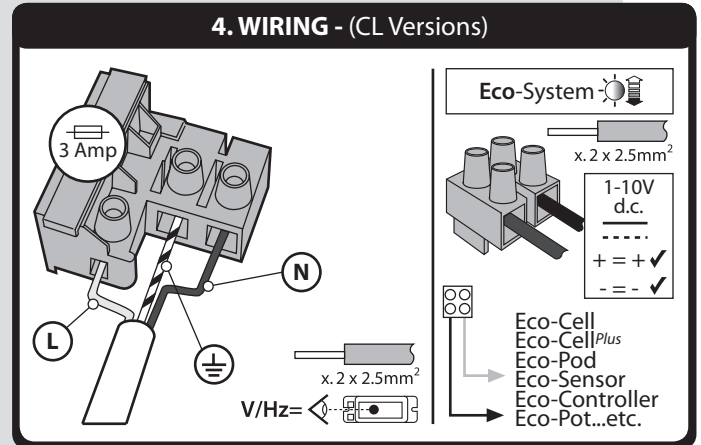
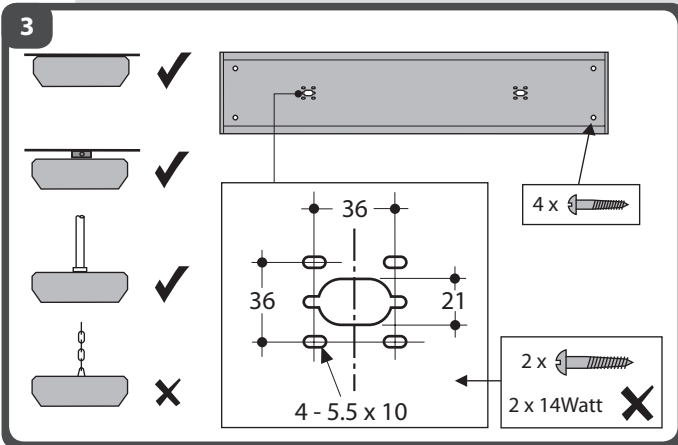
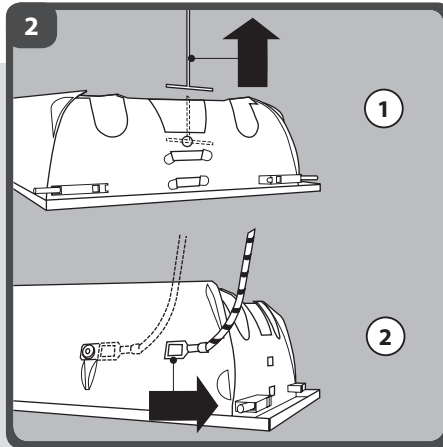
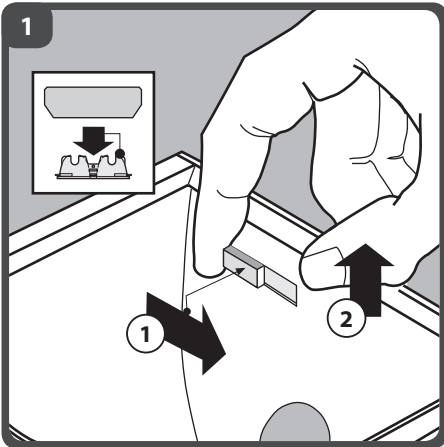
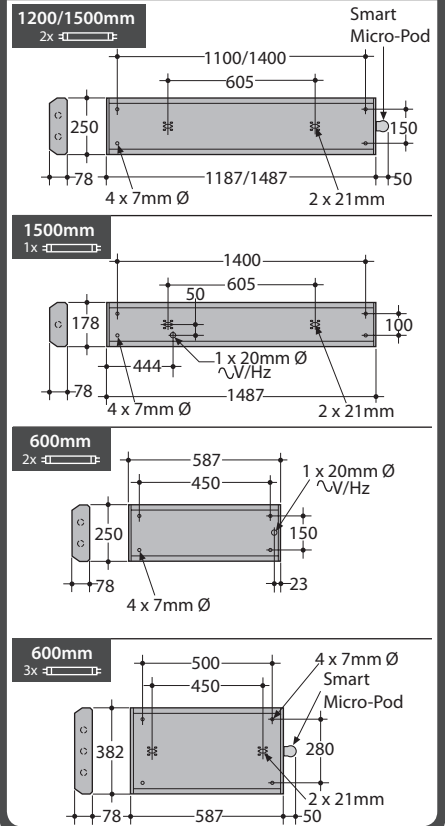

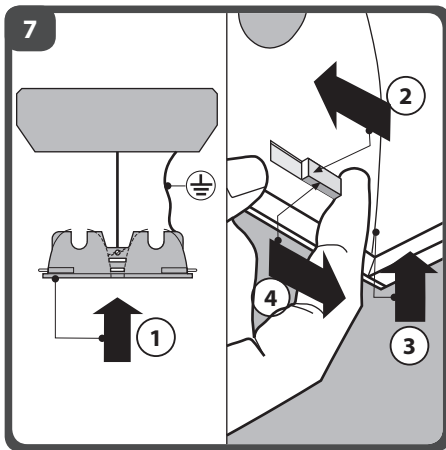

SPARES			
LG3 : 2001			
600mm	2x14W	CL 12633	
600mm	3x14W	CL 11416	
1200mm	2x28W	CL 11289	
1500mm	1x35/49W	CL 12635	
1500mm	2x35/49W	CL 11290	
Low Brightness			
600mm	2x14W	CL 12634	
600mm	3x14W	CL 11417	
1200mm	2x28W	CL 11291	
1500mm	1x35/49W	CL 12636	
1500mm	2x35/49W	CL 11292	

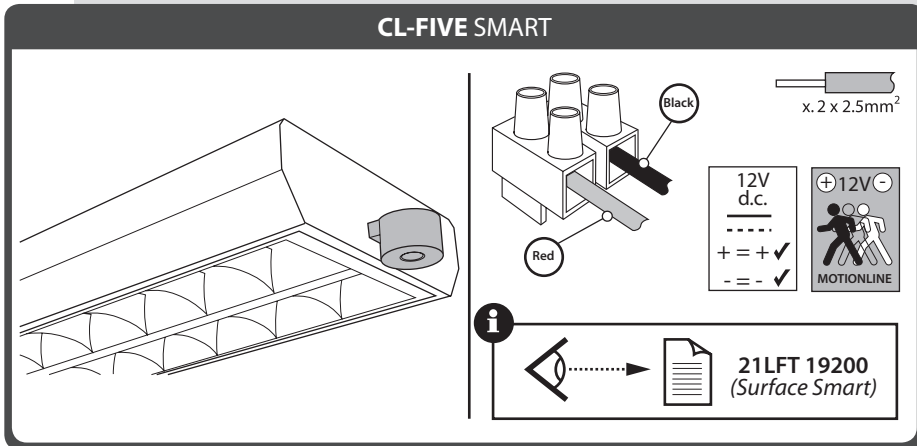

Operation and Maintenance

Failed lamps should be replaced promptly or the circuit switched off to avoid possible damage to control gear. Continual operation at mains voltages in excess of the rated voltage will reduce lamp and expected gear life. Cover fixing screws should be greased at each lamp change for ease of future maintenance. Use silicone based grease only. Oil based greases will cause damage to the plastic material.

The **CL-Five** uses plastic components in its construction and when installed in environments containing chemicals, degradation may occur. Please contact our Technical Department for advice.

Modifications

Thorlux products should not be modified. Any modification may render the product unsafe and will invalidate any Safety/Approval marks. Thorlux will not accept any responsibility for any modified products or for any damage caused as a result of their modification.

Fonctionnement et Maintenance

Les lampes défectueuses doivent être changées rapidement ou le circuit doit être coupé pour éviter tout risque d'endommagement de l'appareil de commande. Un fonctionnement continu à des tensions secteur dépassant la tension nominale réduira la durée de vie prévue de la lampe et de l'appareil de commande. Les vis de fixation de couvercle doivent être lubrifiées à chaque changement de lampe pour faciliter tout travail de maintenance à venir. Utilisez uniquement une graisse à base de silicone. Les graisses à base d'huile endommagent la matière plastique.

Des composants en plastique ont été intégrés dans la construction du **CL-Five**, et une certaine détérioration peut survenir lorsqu'il est installé dans des environnements contenant des produits chimiques. Veuillez contacter notre Département Technique pour obtenir de plus amples informations.

Modifications

Les produits Thorlux ne doivent pas être modifiés. Toute modification peut compromettre la sécurité du produit et annuler les marques de sécurité / homologation. Thorlux refusera toute responsabilité pour des produits modifiés ou pour tout dommage entraîné par une modification.

Betrieb und Wartung

Um eine Beschädigung des Vorschaltgeräts zu vermeiden, sollten defekte Lampen unverzüglich ausgetauscht oder der Stromkreis unterbrochen werden. Bei fortlaufendem Betrieb mit einer Netzspannung, die die Nennspannung übersteigt, nimmt die erwartete Lebensdauer der Lampe und des Geräts ab. Die Befestigungsschrauben der Abdeckung sollten bei jedem Auswechseln von Lampen eingefettet werden, um eine spätere Wartung Schmierfett auf Ölbasis beschädigt das Kunststoffmaterial.

CL-Five-Produkte enthalten Kunststoffteile; bei einer Installation in Umgebungen, die Chemikalien enthalten, ist ein Qualitätsverlust nicht auszuschließen. Unsere Technische Abteilung berät Sie gerne.

Änderungen

Thorlux-Produkte sollten nicht geändert werden. Jegliche Änderungen können die Produktsicherheit beeinträchtigen und machen Sicherheits-/Genehmigungskennzeichnungen ungültig. Thorlux übernimmt keine Verantwortung für modifizierte Produkte bzw. für Schäden, die durch Produktänderungen verursacht werden.

Funzionamento e manutenzione

Quando le lampadine si guastano, sostituirle immediatamente oppure spegnere il circuito per evitare danni possibili all'ingranaggio di comando. Una tensione continuante in eccesso di quella stipulata farà ridurre l'anticipata vita della lampadina e dell'ingranaggio. Le viti di fissaggio della copertura devono essere ingrassate ogni volta che si cambia la lampadina, per facilitare la manutenzione futura. Usare soltanto un grasso a base di silicio, dato che i grassi a base d'olio potranno danneggiare il materiale di plastica.

Il **CL-Five** è stato costruito con componenti di plastica e, se installato in ambienti che contengono sostanze chimiche, si può notare un degradamento. Per ulteriori consigli si prega di contattare il nostro reparto tecnico.

Modifiche

I prodotti Thorlux non devono essere modificati, dato che qualsiasi modifica potrebbe rendere il prodotto insicuro e invalidare ogni segno di sicurezza/approvazione. Thorlux non accetta nessuna responsabilità per prodotti modificati e per danni causati quale risultato delle modifiche apportate agli stessi.

Important-Safety

Before carrying out any servicing on this luminaire, ensure that the mains supply is fully isolated.

Disconnect luminaire before insulation testing of the installation.

Important-Sécurité

Avant d'effectuer des réparations sur ce luminaire, vérifiez que l'alimentation secteur est coupée.

Débranchez le luminaire avant d'effectuer un essai d'isolement de l'installation.

Wichtiger Sicherheitshinweis

Stellen Sie vor Durchführen von Wartungsarbeiten an diesem Beleuchtungskörper sicher, dass die Netzstromversorgung vollständig isoliert ist.

Trennen Sie den Beleuchtungskörper von der Stromversorgung, bevor Sie die Isolierung der Anlage testen.

Importante - Sicurezza

Prima di eseguire la manutenzione, assicurarsi che la rete elettrica sia completamente isolata.

Scollegare il prodotto prima di eseguire il test d'isolamento dell'installazione.

NOTICE TO CONTRACTOR - PLEASE PASS THIS LEAFLET TO THE END-USER



Deutschland: www.thorlux.de ☎ +49 (0)89 31881794
Sverige: www.thorlux.se ☎ +46 (0)46 771783
Ireland: www.thorlux.ie ☎ +353 (0)1 460 4608
Australia: www.thorlux.com.au ☎ +61 (0)3 9338 1891

MERSE ROAD NORTH MOONS MOAT REDDITCH WORCS B98 9HH ENGLAND
 ☎ +44 (0)1527 583200
 Fax: +44 (0)1527 584177
 e-mail: thorlux@thorlux.co.uk
 Web: www.thorlux.com

