



### Principales

Gamme de produits	Harmony XB4
Fonction produit	Kit montage encastré
Catégorie d'accessoire / d'élément séparé	Accessoire de montage et de fixation
Accessoires / Pièces détachées	Voyant lumineux Bouton-poussoir

### Complémentaires

Accessoires associés	ZB4BL ZB4BV ZB4BA encastré ZB4BH encastré
Finition de la surface	Chromé
Degré de protection IP	IP66 face avant IEC 60529 IP69 face avant IEC 60529 IP69K face avant DIN 40050-9
Tenue aux chocs IK	IK06 IEC 50102
Diamètre de fixation	30.5 mm
Quantité par lot	Lot de 1
Poids	0.019 kg

### Environnement

### Contractual warranty

Période	18 mois
---------	---------

### Dimensions with Flush Mounting Kit

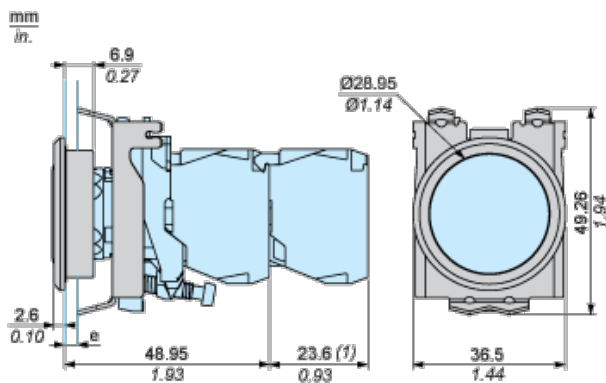

e : Clamping thickness : 1.2 to 2.8 mm / 0.05 to 0.11 in.

(1) Additional row of contacts or double contact

### Panel Cut-Out and Mounting

mm  
in.

