

MARK 記号	DATE 日付	REVISION RECORDS 改 版 記 事	SIGN 担当
△	2010.11.24	図面整備のため同図番にて新規書替。	Y.Sakuragi
△	2011.2.22	部品名変更。スピンプレート→プレート	Y.Sakuragi
△	2015.9.3	止めねじ変更。	K.Sirano

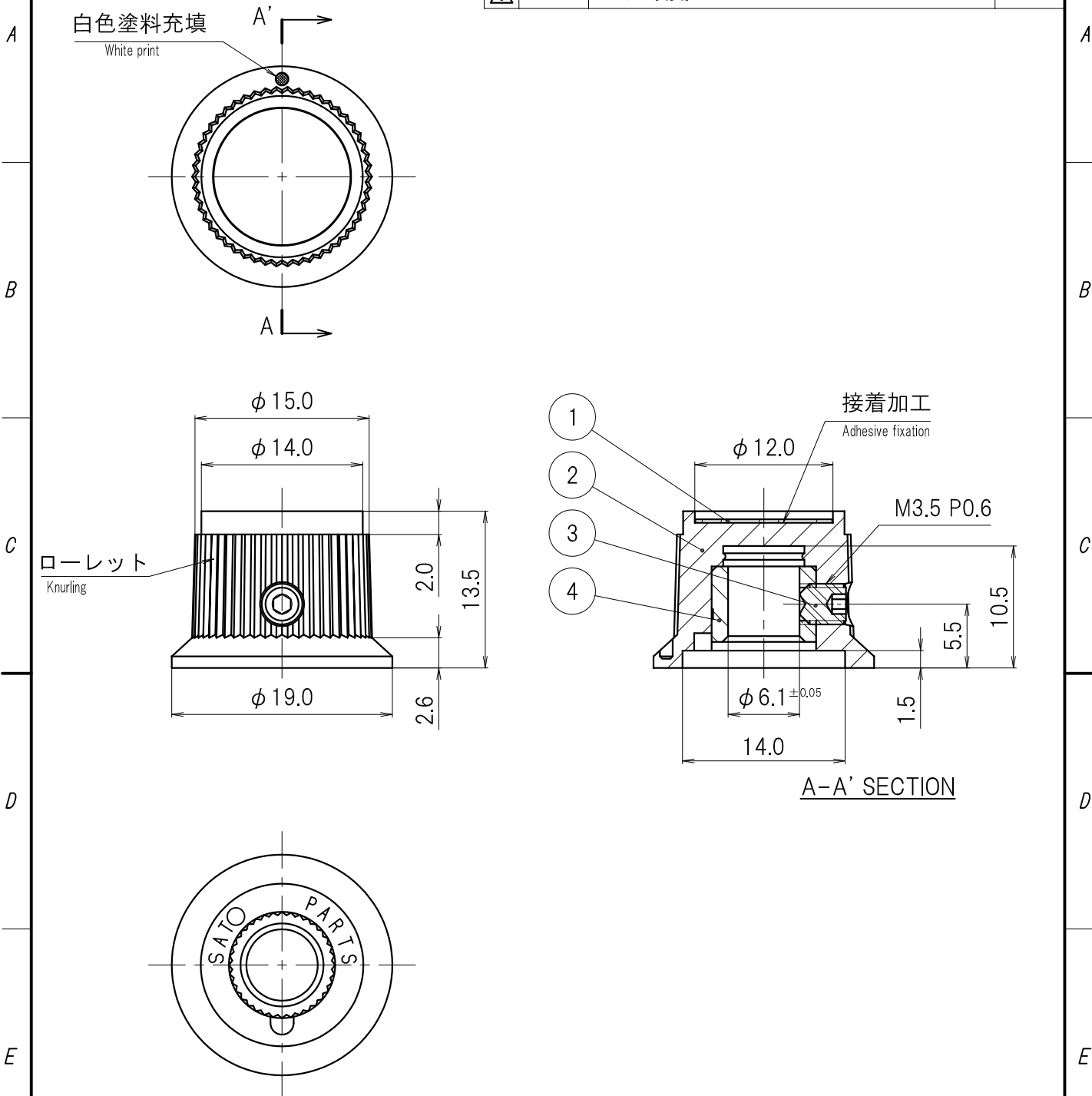

4	Insert metal インサート金具	1	Brass 黄銅			
3	Set screw 止めねじ M3.5 × 4 P0.6	1	Steel 合金鋼		Black oxide coating 黑色酸化被膜	
2	Body/Black 本体/黒	1	Phenolic フェノール			
1	Plate プレート	1	Aluminum alloy アルミニウム合金			

No. 番号	PARTS NAME 部品名	Q' TY 個数	MATERIAL 材質	UL	FINISH 処理	REMARKS 備考	
APPROVED 承認	Y. Shigeno 2010.12.24	GENERAL TOLERANCE 一般公差	NAME 名称	K-6 外觀図			ISSUED 出図
CHECKED 照査	T. Sugihara 2010.12.21	UNDER 1.00 未満	CUSTOMER カスタマー	標準品			
DRAWN 製図	Y. Sakuragi 2010.11.24	1.00 ~ 4.99	DRAWING No. 図面番号				
DESIGNED 設計		OVER 5.00 以上	REVISION 改版				
UNIT 単位 mm		SCALE 尺度 2:1	K-0006A1			PAGE ページ 1/1	

1 出図印なき図面は参考図とする
図面を実測しないこと