

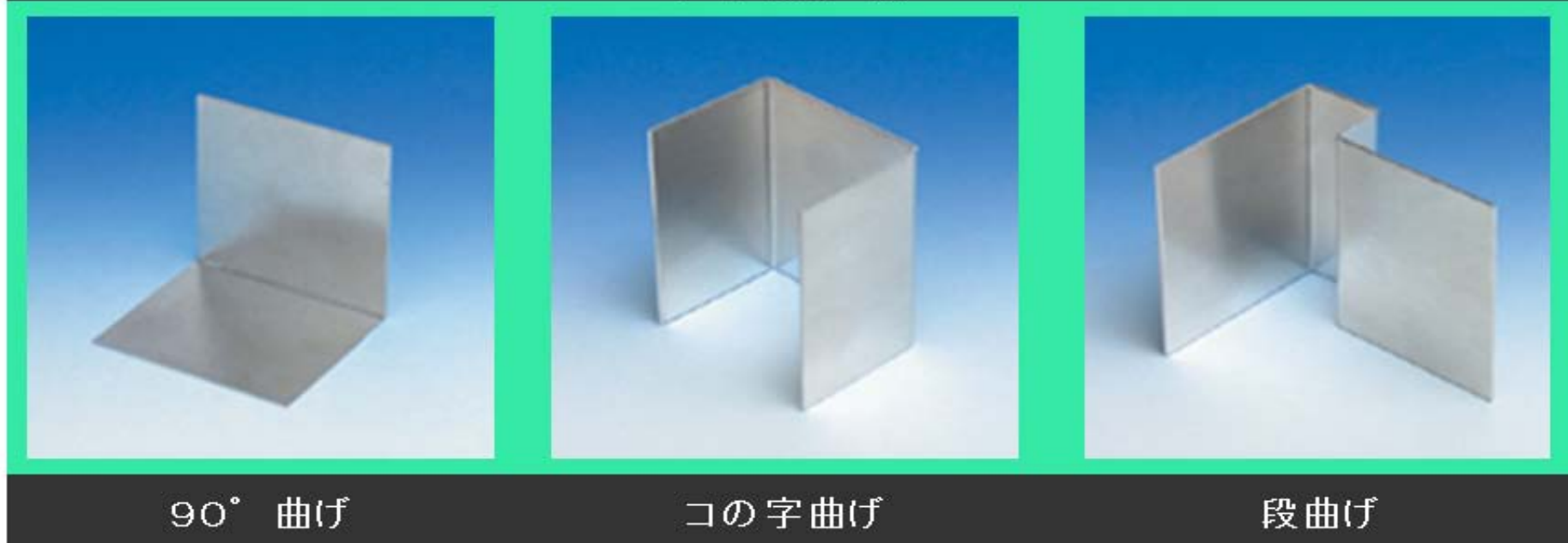

アルミ板や銅板などの曲げ加工が手軽に出来る!!



アルミ加工例



挟んで曲げる簡単操作!!



ネジをゆるめ、金属板の片側を固定。

曲げたい位置で、残りの片側も固定する。

しっかり持って直角に曲げる。

約90°で曲げが可能!!



折り曲げ時の金属の戻り値を考慮した角度設計。

※正確に90°で曲げたい場合は分度器等を使って調整して下さい。

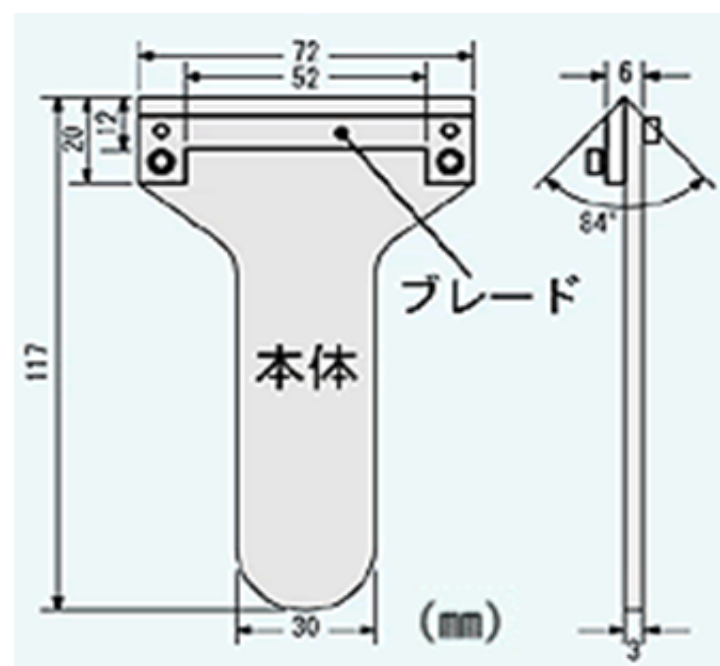

特徴

- ・ 2つのハンディタイプバイスにはさんで手で曲げるだけの簡単折り曲げ工具です。
- ・ 設置場所も要らずどこでも手軽に作業する事が可能です。
- ・ 工夫次第でコの字曲げから段曲げなど様々な加工が可能です。
- ・ 六角レンチ(対辺2.5mm)付属。

製品仕様

品番	材質	硬度	表面処理	重量(g)
TV-40	ステンレス	HRC58±2	鏡面研磨	256 (1ペア)

ネジ: ●2.5mm M3×8mm

曲げ能力

素材	厚み(mm)	幅(mm)
アルミ板A5052	1.5以下	30以下
純アルミ板A1000系	1.5以下	50以下
銅板・真鍮板	1.0以下	
アルミ棒	φ3以下	-
銅・真鍮棒	φ2以下	

※A2000系等のアルミ合金の折り曲げには使用しないで下さい。
 ブレードやネジの損傷の恐れがあります。
 適応以外の厚みやサイズの金属板には絶対しないで下さい。
 本体やブレード、ネジの損傷原因になり、正常に曲げ加工出来なくなる恐れがあります。

※素材を固定する際のご注意

①ブレードネジをゆるめておく

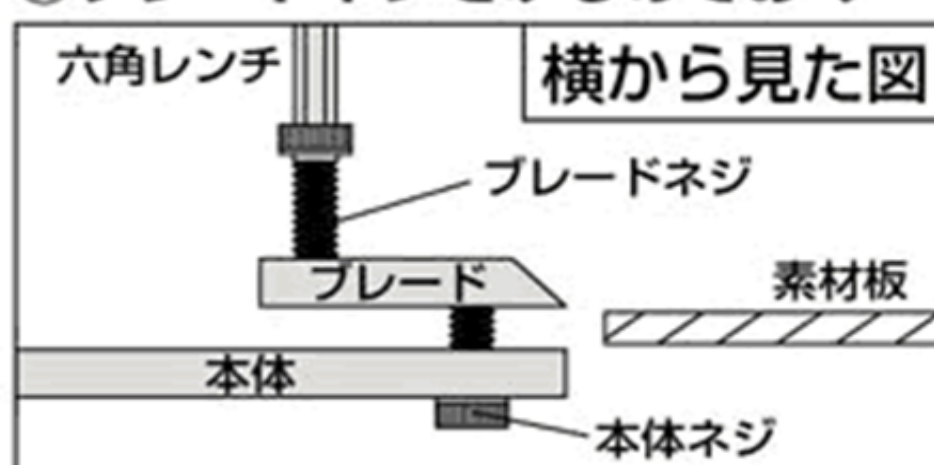

素材を差し込む際、本体ネジをゆるめ更にブレードについているブレードネジも上図の様にゆるめた状態にしておくと素材をスムーズに固定出来ます。

②ブレード、本体を平行に固定

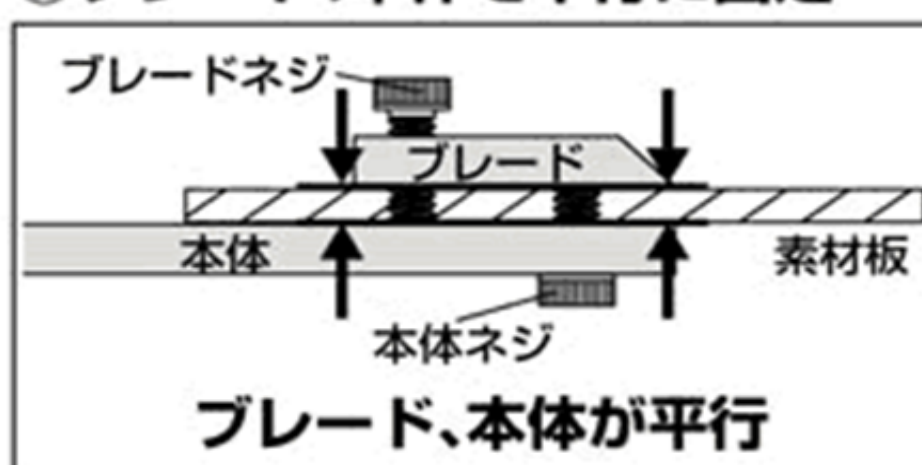

素材を固定する際は、先に本体ネジで固定して下さい。次にブレードネジを締めこんでブレードと本体が必ず平行になるよう調整し、固定して下さい。

※ブレードが傾いているとブレードやネジが損傷する恐れがあります。

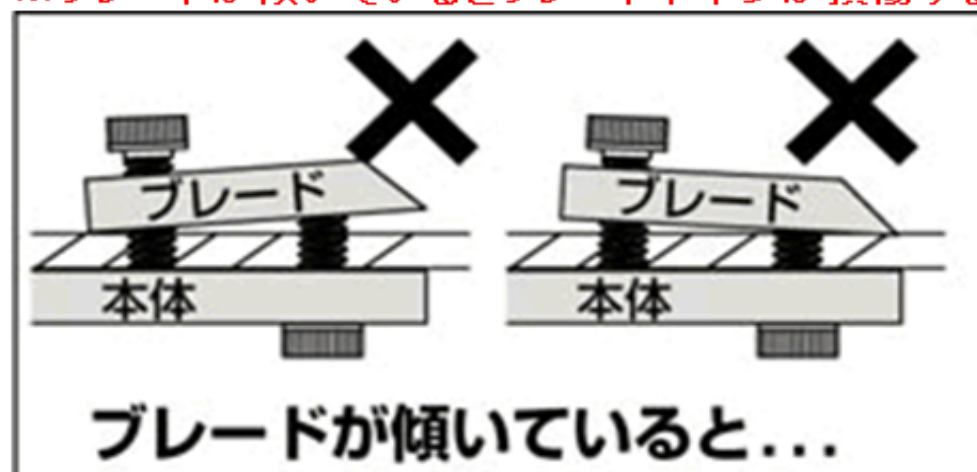

ブレードが傾いていたり素材とブレードに隙間があると綺麗に曲げる事は出来ません。ブレードが傾いたまま無理に曲げを行うと本体ネジやブレードネジが折れたり、ネジ山がつぶれネジが廻らなくなる恐れがあります。またブレードが歪む原因になりますのでご注意下さい。