

Ventouses pour manipulation de charges lourdes

Série ZPT/ZPX

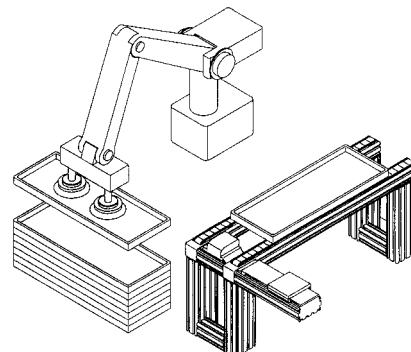



Idéal pour la préhension de charges lourdes ou d'objets à grande surface
Exemples: CRT, corps de voitures



Ø ventouse Ø40, Ø50, Ø63, Ø80, Ø100, Ø125

Matière NBR, silicone, uréthane, viton, EPR

Modèles

Type	Sans support télescopique		Avec support télescopique		Page
	Fixation	Racc. du vide	Fixation	Racc. du vide	
 <p>Série ZPT</p> <p>Raccordement du vide axial</p>	Filetage	Taroudage	 <p>Support télescopique (filetage)</p>	Taroudage	<p>3.9-74 à 3.9-78</p>
	Taroudage	Commun (utilisez l'orifice du vide)		Taroudage	
 <p>Série ZPX</p> <p>Raccordement du vide latéral</p>	Taroudage	Taroudage	 <p>Support télescopique (filetage)</p>	Taroudage	<p>3.9-79 à 3.9-82</p>

Série ZPT ZPX	Ø ventouse	Ø40	Ø50	Ø63	Ø80	Ø100	Ø125
	Course sup. télesc.	25	○	○	○	○	○
	50	○	○	○	○	○	○
	75	○	○	○	○	○	○
	100	—	—	—	—	○	○

Matières des ventouses et caractéristiques

◎ : Peu ou pas d'effet ○ : Peut être utilisé selon les conditions X : Ne convient pas

Caractéristiques Matière	Dureté HS (±5°)	Température (°C)	Résistance au gas-oil	Résistance au benzol	Résistance aux bases	Résistance aux acides	Résistance aux intempéries	Résistance à l'ozone	Résistance à l'abrasion	Résistance à l'eau	Résist. aux solvants (benzène, toluène)
NBR	50°	0 à 120	◎	X	○	○	X	X	◎	○	X
Silicone	50°	-30 à 200	X	X	○	○	◎	◎	X	○	X
Uréthane	60°	0 à 60	◎	X	X	X	○	◎	◎	X	X
Viton	60°	0 à 250	◎	◎	X	◎	◎	◎	○	◎	◎
EPR	50°	-20 à 150	X	X	◎	○	◎	◎	○	◎	X

Les caractéristiques ci-dessus représentent les propriétés générales des matières utilisées dans la fabrication des ventouses. Les matières utilisées par SMC respectent les normes JIS, cependant, les résultats diffèrent selon les conditions d'utilisation.

- ZX
- ZR
- ZM
- ZY
- ZH
- ZU
- ZL
- ZF
- ZP
- ZCU
- CYV

Composants du vide

Série ZPT/ZPX

Sélection de la ventouse

Le diamètre de la ventouse ($\varnothing D$) peut être déterminé en calculant l'effort de préhension. Pour calculer cet effort, il faut prendre en compte la masse de la pièce, les accélérations lors du mouvement (élévation, arrêt, rotation etc.), ainsi qu'une certaine marge de sécurité. La surface d'une ventouse peut être divisée par une surface équivalente de plusieurs ventouses (n), basée sur ces forces et la forme de la charge.

Méthode de calcul: \varnothing ventouse

Le diamètre d'une ventouse avec un coefficient de sécurité basé sur l'orientation d'élévation de la pièce (verticale ou horizontale) peut être obtenu à l'aide du graphique de sélection ci-dessous.

Calcul

$$\varnothing D = \sqrt{\frac{4}{3.14} \times \frac{1}{P} \times \frac{W}{n} \times t \times 1000}$$

- $\varnothing D$: Diamètre de la ventouse (mm)
- n : Nombre de ventouses utilisées
- W : Effort de préhension (N)
- P : Pression du vide stable (kPa)
- t : Coefficient de sécurité:
 Elévation horizontale: ≥ 4 (dynamique)
 Elévation verticale: ≥ 8 (dynamique)

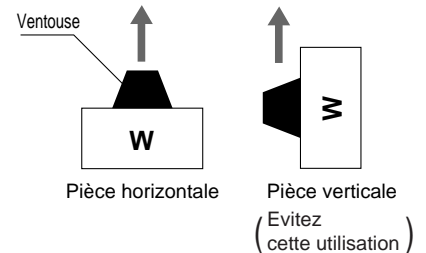

Graphique de la méthode

Le diamètre de la ventouse (graphiques de sélection ① ②) requis pour l'élévation horizontale ou verticale peut être calculé en déterminant le nombre de ventouses utilisées et la pression d'adsorption du vide.

Graphique de sélection ① Graph. de sélection du diamètre de la ventouse lors d'une élévation horizontale (valeur de réf.)

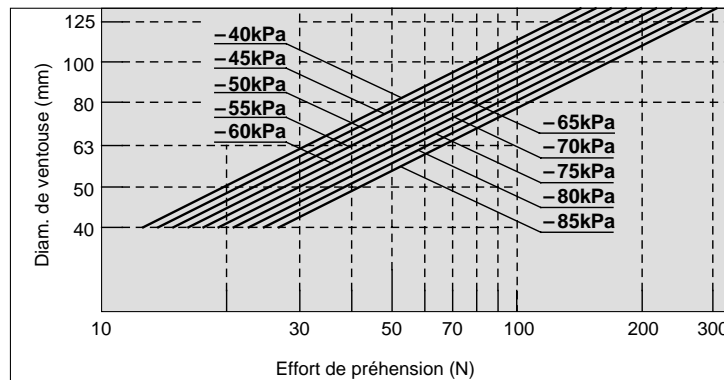

Graphique de sélection ② Graph. de sélection du diamètre de la ventouse lors d'une élévation verticale (valeur de réf.)

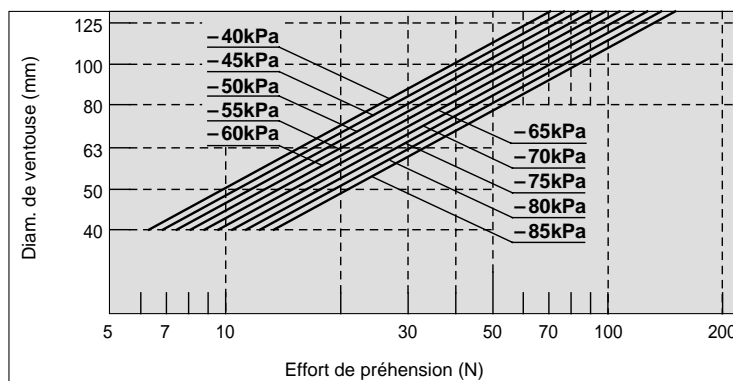

Comment lire le graphique:

Exemple: Charge 20kg (effort de préhension: 196N)
 Conditions: Nombre souhaité de ventouses: 5 pcs.
 Pression du vide -60kPa
 Préhension horizontale

(Procédure de sélection)

Selon les conditions à gauche

Force de préhension par ventouse: 196N - 5 pcs. = 39.2N

Selon le graphique de sélection ① (élévation horizontale)

Force de préhension 39.2N

Dessinez une ligne vers l'axe Y à partir du point correspondant de la pression du vide -60kPa; sélectionnez une ventouse de diamètre supérieur à 63mm.

Effort de préhension théorique

Effort de préhension théorique peut être obtenue à partir des calculs ou directement à partir du tableau de la force de préhension théorique.

Calcul

$$W = P \times S \times 0.1 \times \frac{1}{t}$$

W : Effort de préhension (N)
P : Pression du vide stable (kPa)
S : Surface de la ventouse (cm²)
t : Coefficient de sécurité:
 Elévation horizontale: ≥ 4 (dynamique)
 Elévation verticale: ≥ 8 (dynamique)

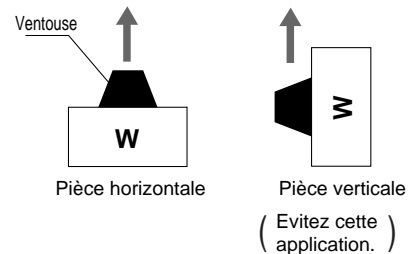

Force de préhension théorique

Calculez l'effort de préhension théorique (sauf coeff. de sécurité) à partir du diamètre de la ventouse et de la pression du vide. Divisez le résultat par le coefficient de sécurité approprié afin de déterminer l'effort de préhension admissible.

Effort de préhension = Effort de préhension théorique ÷ t

Effort de préhension théorique

(Effort de préhension théorique = P X S X 0.1)

N

ø ventouse (mm)	ø40	ø50	ø63	ø80	ø100	ø125	
Surface de préhension cm ²	12.6	19.6	31.2	50.3	78.5	122.7	
Pression du vide kPa	-85	107	167	264.9	427	667.3	1042.6
	-80	101	157	249.3	401.9	628	981.3
	-75	94.5	147	233.7	376.8	588.8	920
	-70	88.2	137	218.1	351.7	549.5	858.6
	-65	81.9	127	202.5	326.6	510.3	797.3
	-60	75.6	118	187	301.4	471	736
	-55	69.3	108	171.4	276.3	431.8	674.6
	-50	63.0	98.0	155.8	251.2	392.5	613.3
	-45	56.7	88.2	140.2	226.1	353.3	552
-40	50.4	78.4	124.6	201	314	490.7	



Précautions d'utilisation

① Tenez compte du nombre et de la position des ventouses lors de la préhension de grandes surfaces.

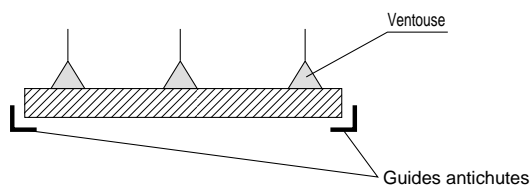

Installez des guides antichutes pour éviter que la charge ne tombe.

② Le temps de réponse du vide et le temps de rupture du vide dépendent du volume interne de la ventouse à soufflet de grande taille, dont le volume est supérieur à celui de la ventouse plate nervurée. Lorsque le temps de réponse est important, veuillez considérer les paramètres suivants:

- Utilisez un éjecteur de capacité supérieure.
- Utilisez un distributeur casse vide.

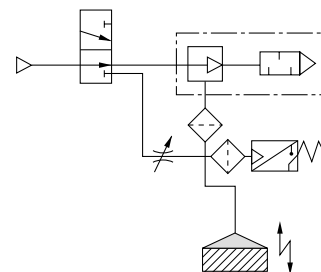

ZX

ZR

ZM

ZY

ZH

ZU

ZL

ZF

ZP

ZCU

CYV

Composants du vide

Série ZPT

Raccordement du vide axial sans support télescopique



Caractéristiques standard

Raccordement	Raccord du vide		Vertical	
	Ventouse		Filetage	Taraudage
	Ø	filetage		
	Ø40, Ø50	M14	M8 / M10	
	Ø63, Ø80	M16	M8/M10/M12/M16	
	Ø100, Ø125	M16	M12/M16	
Orifice de raccordement du vide		Rc(PT) 1/8	Utilisez l'orifice de fixation	

Ventouse

Ø ventouse (mm)	Ø40, Ø50, Ø63, Ø80, Ø100, Ø125
Matière (couleur)	NBR (noir), silicone (blanc), uréthane (brun), viton (noir avec la marque F), EPR (noir avec la marque E)
Dureté	NBR/silicone/EPR (50°), uréthane/viton (60°)

Masse (autres matières)

Ø ventouse	Silicone	Uréthane	Viton	EPR
Ø40	-1	0	5	-1
Ø50	-1	0	8	0
Ø63	-2	0	16	0
Ø80	-3	1	27	-1
Ø100	-5	1	53	-1
Ø125	-8	3	84	0

Ajoutez la masse du NBR au tableau ci-dessus pour d'autres matières.

Masse (NBR)

Modèles	Masse (g)	Modèles	Masse (g)
ZPT40HN-A14	71	ZPT80HN-A16	178
ZPT40HN-B8	38	ZPT80HN-B8	144
ZPT40HN-B10	37	ZPT80HN-B10	143
ZPT50HN-A14	83	ZPT80HN-B12	141
ZPT50HN-B8	50	ZPT80HN-B16	139
ZPT50HN-B10	49	ZPT100HN-A16	350
ZPT63HN-A16	149	ZPT100HN-B12	301
ZPT63HN-B8	115	ZPT100HN-B16	299
ZPT63HN-B10	114	ZPT125HN-A16	414
ZPT63HN-B12	112	ZPT125HN-B12	365
ZPT63HN-B16	110	ZPT125HN-B16	363

Pour passer commande

ZPT **40** **H** **N** — **A14**

Ø ventouse (mm)

40	Ø40
50	Ø50
63	Ø63
80	Ø80
100	Ø100
125	Ø125

Raccordement du vide/Ø du taraudage de fixation

		Ø40/Ø50	Ø63/Ø80	Ø100/Ø125
A14	M14	●	—	—
A16	M16	—	●	●
B8	M8	●	●	—
B10	M10	●	●	—
B12	M12	—	●	●
B16	M16	—	●	●

Ventouse

H Ventouse lourde

Matière

N	NBR
S	Silicone
U	Uréthane
F	Viton
E	EPR

Raccordement du vide axial sans support télescopique Série ZPT

ZPT₅₀⁴⁰H□-A14 (Filetage)

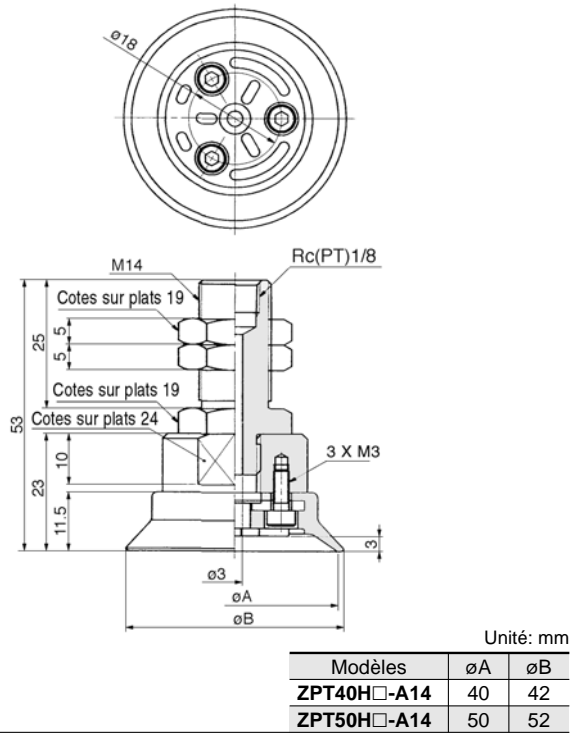

ZPT₅₀⁴⁰H□-B□ (Taraudage)

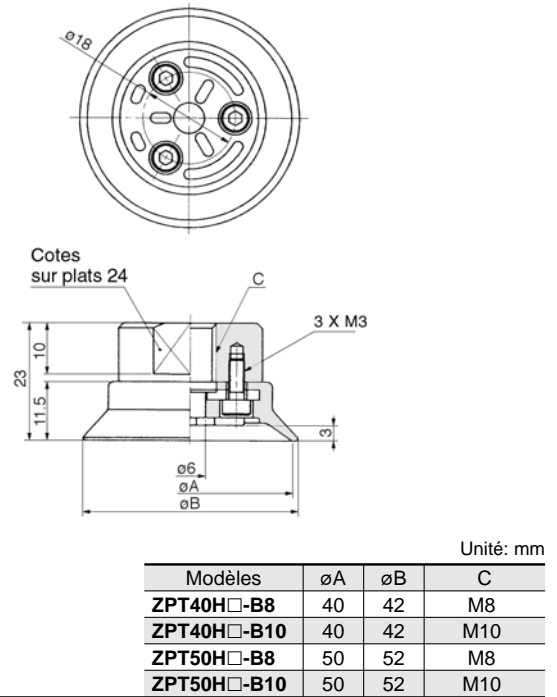

ZPT₈₀⁶³H□-A16 (Filetage)

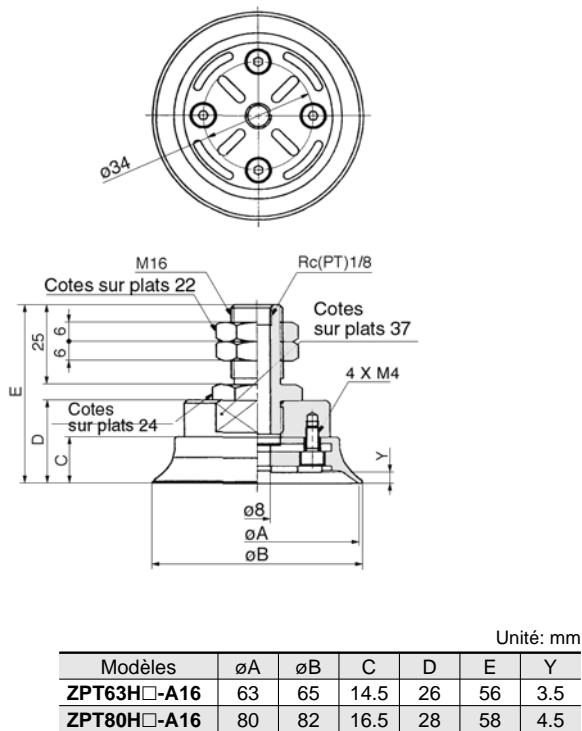

ZPT₈₀⁶³H□-B□ (Taraudage)

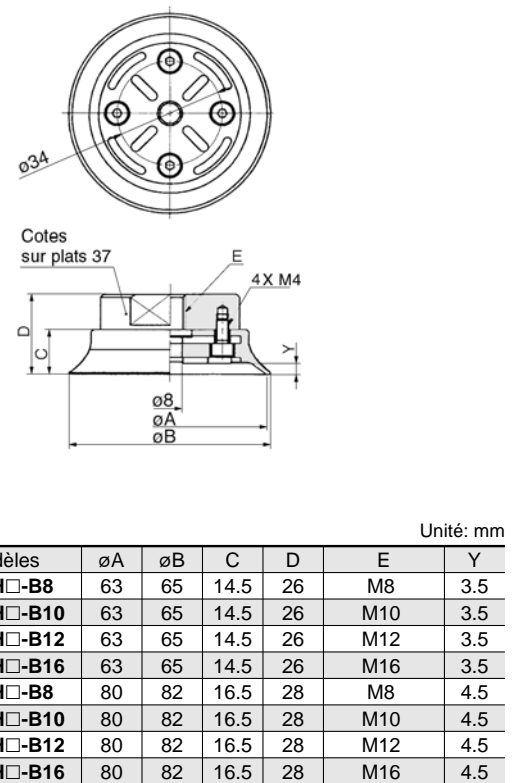

ZX

ZR

ZM

ZY

ZH

ZU

ZL

ZF

ZP

ZCU

CYV

Composants
du vide

Série ZPT

ZPT₁₀₀₁₂₅H□-A16 (Filetage)

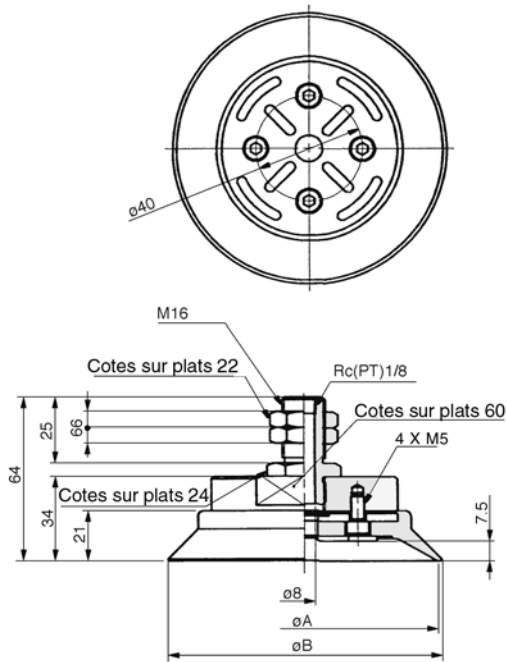

Unité: mm

Modèles	øA	øB
ZPT100H□-A16	100	103
ZPT125H□-A16	125	128

ZPT₁₀₀₁₂₅H□-B□ (Taraudage)

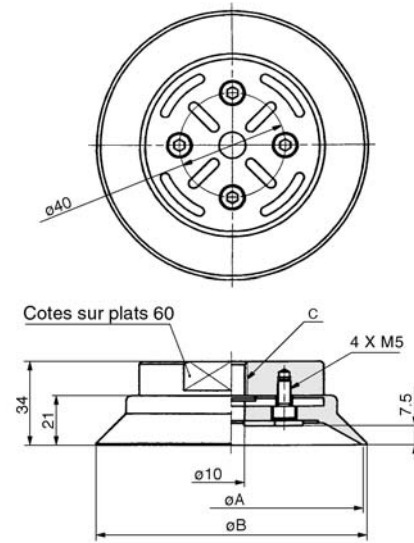

Unité: mm

Modèles	øA	øB	C
ZPT100H□-B12	100	103	M12
ZPT100H□-B16	100	103	M16
ZPT125H□-B12	125	128	M12
ZPT125H□-B16	125	128	M16

Série ZPT

Raccordement du vide axial avec support télescopique



Caractéristiques standard

Raccordement	Raccord du vide		Vertical
	Ventouse		Filetage
	Ø filetage	ø40, ø50	M18
		ø63, ø80	M18
ø100, ø125		M22	
Orifice de raccordement du vide			Rc (PT) ^{1/8}

A support télescopique	Rotation (J)	
Course du sup. ø40 à ø80	25, 50, 75 (mm)	
télescopique ø100, ø125	25, 50, 75, 100 (mm)	

Ventouse

Ø ventouse (mm)	ø40, ø50, ø63, ø80, ø100, ø125
Matière (couleur)	NBR (noir), silicone (blanc), uréthane (brun), viton (noir avec la marque F), EPR (noir avec la marque E)
Duréte	NBR/silicone/EPR (50°), uréthane/viton (60°)

Masse (autres matières) (g)

Ø ventouse	Silicone	Uréthane	Viton	EPR
ø40	-1	0	5	-1
ø50	-1	0	8	0
ø63	-2	0	16	0
ø80	-3	1	27	-1
ø100	-5	1	53	-1
ø125	-8	3	84	0

Ajoutez la masse du NBR au tableau ci-dessus pour d'autres matières.

Masse (NBR)

Modèles	Masse (g)	Modèles	Masse (g)
ZPT40HNJ25-B01-A18	125	ZPT80HNJ50-B01-A18	251
ZPT40HNJ50-B01-A18	145	ZPT80HNJ75-B01-A18	272
ZPT40HNJ75-B01-A18	166	ZPT100HNJ25-B01-A22	489
ZPT50HNJ25-B01-A18	137	ZPT100HNJ50-B01-A22	529
ZPT50HNJ50-B01-A18	157	ZPT100HNJ75-B01-A22	574
ZPT50HNJ75-B01-A18	195	ZPT100HNJ100-B01-A22	613
ZPT63HNJ25-B01-A18	202	ZPT125HNJ25-B01-A22	553
ZPT63HNJ50-B01-A18	222	ZPT125HNJ50-B01-A22	593
ZPT63HNJ75-B01-A18	243	ZPT125HNJ75-B01-A22	638
ZPT80HNJ25-B01-A18	214	ZPT125HNJ100-B01-A22	677

Pour passer commande

ZPT 40 H N J 25 — B01 — A18

Ø ventouse	
40	ø40
50	ø50
63	ø63
80	ø80
100	ø100
125	ø125

Ø taraudage de fixation	
A18	M18 (ø40 à ø80)
A22	M22 (ø100, ø125)

Raccordement du vide	
B01	Rc(PT) ^{1/8}

Ventouse	
H	Ventouse lourde

Course du support télescopique (rotation)

Course	ø40	ø50	ø63	ø80	ø100	ø125
25	●	●	●	●	●	●
50	●	●	●	●	●	●
75	●	●	●	●	●	●
100	—	—	—	—	●	●

Matière	
N	NBR
S	Silicone
U	Uréthane
F	Viton
E	EPR

Effort réactif du ressort

Ø ventouse	ø40 à ø80	ø100, ø125
Course 0	6.9N	10N
Fin de course	11.8N	15N

ZX

ZR

ZM

ZY

ZH

ZU

ZL

ZF

ZP

ZCU

CYV

Composants
du vide

Série ZPT

ZPT₅₀⁴⁰H□J□-B01-A18 (avec support télescopique)

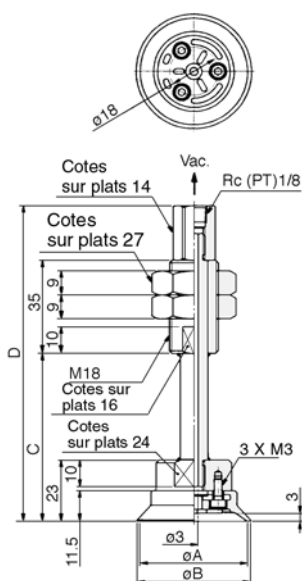

Unité: mm

Modèles	øA	øB	C	D
ZPT40H□J25-B01-A18	40	42	63	118.5
ZPT40H□J50-B01-A18	40	42	98	153.5
ZPT40H□J75-B01-A18	40	42	134	189.5
ZPT50H□J25-B01-A18	50	52	63	118.5
ZPT50H□J50-B01-A18	50	52	98	153.5
ZPT50H□J75-B01-A18	50	52	134	189.5

ZPT₈₀⁶³H□J□-B01-A18 (avec support télescopique)

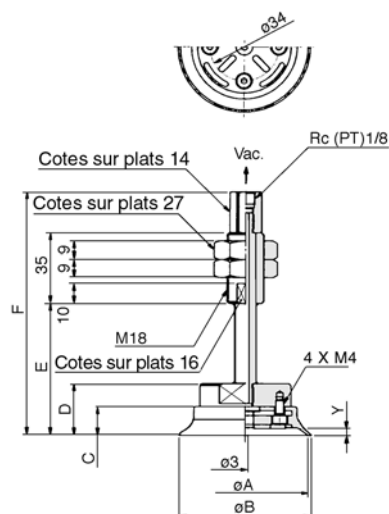

Unité: mm

Modèles	øA	øB	C	D	E	F	Y
ZPT63H□J25-B01-A18	63	65	14.5	26	66	121.5	3.5
ZPT63H□J50-B01-A18	63	65	14.5	26	101	156.5	3.5
ZPT63H□J75-B01-A18	63	65	14.5	26	137	192.5	3.5
ZPT80H□J25-B01-A18	80	83	16.5	28	68	123.5	4.5
ZPT80H□J50-B01-A18	80	83	16.5	28	103	158.5	4.5
ZPT80H□J75-B01-A18	80	83	16.5	28	139	194.5	4.5

ZPT₁₂₅¹⁰⁰H□J□-B01-A22 (avec support télescopique)

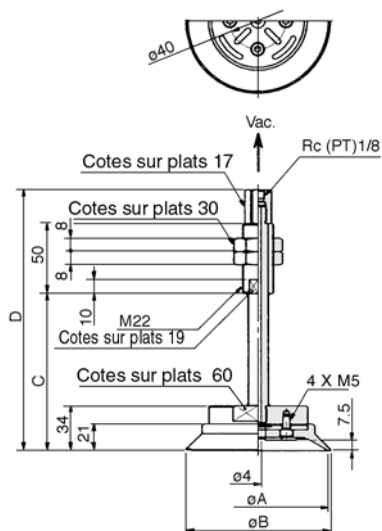

Unité: mm

Modèles	øA	øB	C	D
ZPT100H□J25-B01-A22	100	103	78	152
ZPT100H□J50-B01-A22	100	103	114	188
ZPT100H□J75-B01-A22	100	103	154	228
ZPT100H□J100-B01-A22	100	103	189	263
ZPT125H□J25-B01-A22	125	128	78	152
ZPT125H□J50-B01-A22	125	128	114	188
ZPT125H□J75-B01-A22	125	128	154	228
ZPT125H□J100-B01-A22	125	128	189	263

Série ZPX

Raccordement du vide latéral sans support télescopique



Caractéristiques standard

Fixation	Raccord du vide		Latéral
	Ventouse		Taraudage
	Ø filetage	ø40, ø50	M8/M10
		ø63, ø80	M10/M12
ø100, ø125		M10/M12	
Orifice de raccordement du vide			Rc(PT) 1/8

Ventouse

Ø ventouse (mm)	ø40, ø50, ø63, ø80, ø100, ø125
Matière (couleur)	NBR (noir), silicone (blanc), uréthane (brun), viton (noir avec la marque F), EPR (noir avec la marque E)
Dureté	NBR/silicone/EPR (50°), Uréthane/viton (60°)

Masse (autres matières) (g)

Ø ventouse	Silicone	Uréthane	Viton	EPR
ø40	-1	0	5	-1
ø50	-1	0	8	0
ø63	-2	0	16	0
ø80	-3	1	27	-1
ø100	-5	1	53	-1
ø125	-8	3	84	0

Ajoutez la masse du NBR au tableau ci-dessus pour d'autres matières.

Masse (NBR)

Modèles	Masse (g)	Modèles	Masse (g)
ZPX40H□-B01-B8	148	ZPX100H□-B01-B10	418
ZPX40H□-B01-B10	150	ZPX100H□-B01-B12	414
ZPX50H□-B01-B8	160	ZPX125H□-B01-B10	482
ZPX50H□-B01-B10	158	ZPX125H□-B01-B12	478
ZPX63H□-B01-B10	229		
ZPX63H□-B01-B12	219		
ZPX80H□-B01-B10	258		
ZPX80H□-B01-B12	254		

Pour passer commande

ZPX **40** **H** **N** - **B01** - **B8**

Ø ventouse	
40	ø40
50	ø50
63	ø63
80	ø80
100	ø100
125	ø125

		Diamètre du taraudage de fixation		
		ø40/ø50	ø63/ø80	ø100/ø125
B8	M8	●	—	—
B10	M10	●	●	●
B12	M12	—	●	●

Raccord du vide	
B01	Re(PT) 1/8

Ventouse	
H	Lourde

Matière	
N	NBR
S	Silicone
U	Uréthane
F	Viton
E	EPR

ZX

ZR

ZM

ZY

ZH

ZU

ZL

ZF

ZP

ZCU

CYV

Composants
du vide

Série ZPX

ZPX₅₀⁴⁰H□-B01-B□ (Taraudage)

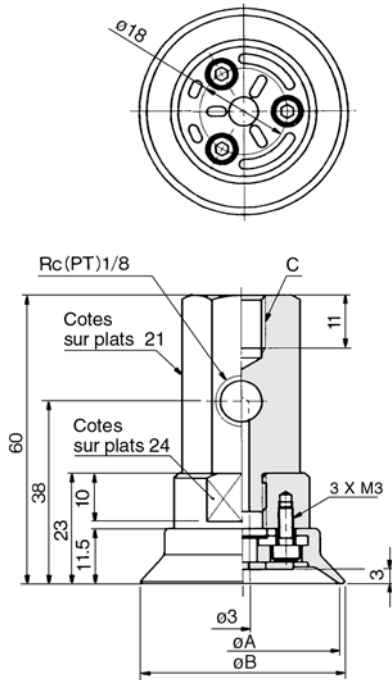

Unité: mm

Modèles	øA	øB	C
ZPX40H□-B01-B8	40	42	M8
ZPX40H□-B01-B10	40	42	M10
ZPX50H□-B01-B8	50	52	M8
ZPX50H□-B01-B10	50	52	M10

ZPX₈₀⁶³H□-B01-B□ (Taraudage)

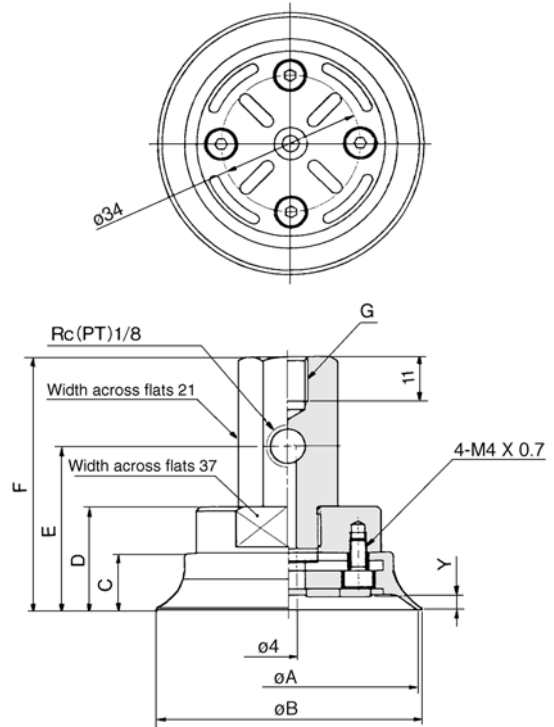

Unité: mm

Modèles	øA	øB	C	D	E	F	Y	G
ZPX63H□-B01-B10	63	65	14.5	26	41	63	3.5	M10
ZPX63H□-B01-B12	63	65	14.5	26	41	63	3.5	M12
ZPX80H□-B01-B10	80	82	16.5	28	43	65	4.5	M10
ZPX80H□-B01-B12	80	82	16.5	28	43	65	4.5	M12

ZPX₁₂₅¹⁰⁰H□-B01-B□ (Taraudage)

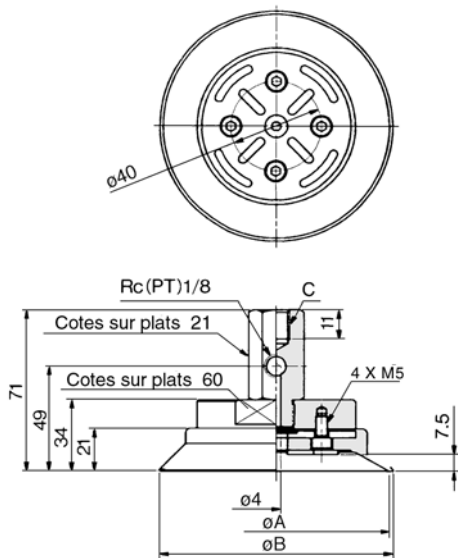

Unité: mm

Modèles	øA	øB	C
ZPX100H□-B01-B10	100	103	M10
ZPX100H□-B01-B12	100	103	M12
ZPX125H□-B01-B10	125	128	M10
ZPX125H□-B01-B12	125	128	M12

Série ZPX

Raccordement du vide latéral avec support télescopique

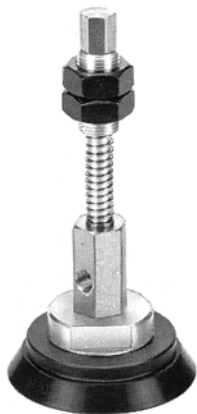

Caractéristiques standard

Fixation	Raccord du vide		Latéral
	Ventouse		Filetage
	Ø	Filetage	
	Ø40, Ø50		M18
	Ø63, Ø80		M18
	Ø100, Ø125		M22
Orifice de raccordement du vide			Rc(PT) 1/8

A support télescopique	Rotation (J)
Course du sup télescopique	25, 50, 75 (mm)
Ø40 à Ø80 Ø100, Ø125	25, 50, 75, 100 (mm)

Ventouse

Ø ventouse (mm)	Ø40, Ø50, Ø63, Ø80, Ø100, Ø125
Matière (couleur)	NBR (noir), silicone (blanc), uréthane (brun), Viton (noir avec la marque F), EPR (noir avec la marque E)
Dureté	NBR/silicone/EPR (50°), uréthane/viton (60°)

Masse (autres matières) (g)

Ø ventouse	Silicone	Uréthane	Viton	EPR
Ø40	-1	0	5	-1
Ø50	-1	0	8	0
Ø63	-2	0	16	0
Ø80	-3	1	27	-1
Ø100	-5	1	53	-1
Ø125	-8	3	84	0

Ajoutez la masse du NBR au tableau ci-dessus pour d'autres matières.

Masse (NBR)

Modèles	Masse (g)	Modèles	Masse (g)
ZPX40HNJ25-B01-A18	266	ZPX80HNJ50-B01-A18	401
ZPX40HNJ50-B01-A18	287	ZPX80HNJ75-B01-A18	424
ZPX40HNJ75-B01-A18	310	ZPX100HNJ25-B01-A22	638
ZPX50HNJ25-B01-A18	278	ZPX100HNJ50-B01-A22	677
ZPX50HNJ50-B01-A18	299	ZPX100HNJ75-B01-A22	721
ZPX50HNJ75-B01-A18	322	ZPX100HNJ100-B01-A22	760
ZPX63HNJ25-B01-A18	351	ZPX125HNJ25-B01-A22	702
ZPX63HNJ50-B01-A18	372	ZPX125HNJ50-B01-A22	741
ZPX63HNJ75-B01-A18	395	ZPX125HNJ75-B01-A22	785
ZPX80HNJ25-B01-A18	380	ZPX125HNJ100-B01-A22	824

Pour passer commande

ZPX 40 H N J 25 — B01 — A18

Ø ventouse (mm)	
40	Ø40
50	Ø50
63	Ø63
80	Ø80
100	Ø100
125	Ø125

Ø de fixation	
A18	M8 (Ø40 à Ø80)
A22	M10 (Ø100, Ø125)

Raccordement du vide	
B01	Rc(PT)1/8

Ventouse	
H	Lourde

Matière	
N	NBR
S	Silicone
U	Uréthane
F	Viton
E	EPR

Course du support télescopique (rotation)

Course	Ø40	Ø50	Ø63	Ø80	Ø100	Ø125
25	●	●	●	●	●	●
50	●	●	●	●	●	●
75	●	●	●	●	●	●
100	—	—	—	—	●	●

Effort réactif du ressort

Ø ventouse	Ø40 à Ø80	Ø100, Ø125
Course 0	6.9N	10N
Fin de course	11.8N	15N

ZX

ZR

ZM

ZY

ZH

ZU

ZL

ZF

ZP

ZCU

CYV

Composants
du vide

Série ZPX

ZPX₅₀⁴⁰H□J□-B01-A18 (avec support télescopique)

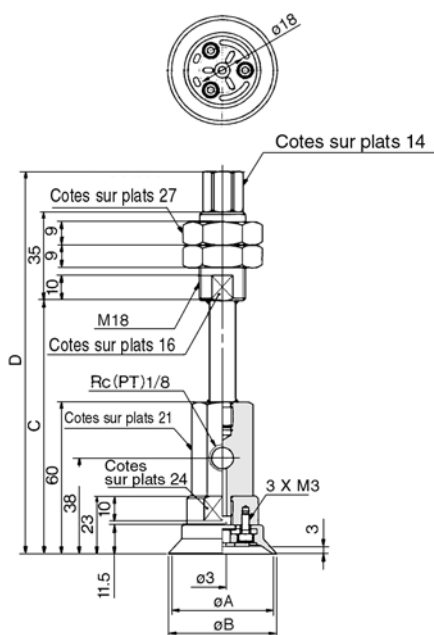

Unité: mm

Modèles	øA	øB	C	D
ZPX40H□J25-B01-A18	40	42	100	151
ZPX40H□J50-B01-A18	40	42	135	186
ZPX40H□J75-B01-A18	40	42	171	222
ZPX50H□J25-B01-A18	50	52	100	151
ZPX50H□J50-B01-A18	50	52	135	186
ZPX50H□J75-B01-A18	50	52	171	222

ZPX₈₀⁶³H□J□-B01-A18 (avec support télescopique)

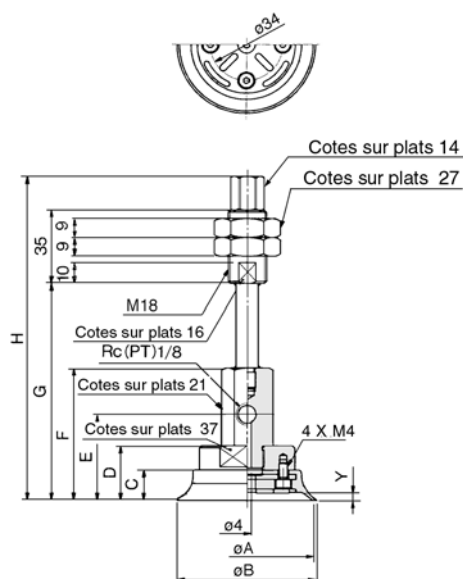

Unité: mm

Modèles	øA	øB	C	D	E	F	G	H	Y
ZPX63H□J25-B01-A18	63	65	14.5	26	41	63	103	154	3.5
ZPX63H□J50-B01-A18	63	65	14.5	26	41	63	136	189	3.5
ZPX63H□J75-B01-A18	63	65	14.5	26	41	63	172	225	3.5
ZPX80H□J25-B01-A18	80	82	16.5	28	43	65	105	156	4.5
ZPX80H□J50-B01-A18	80	82	16.5	28	43	65	138	191	4.5
ZPX80H□J75-B01-A18	80	82	16.5	28	43	65	174	227	4.5

ZPX₁₂₅¹⁰⁰H□J□-B01-A18 (avec support télescopique)

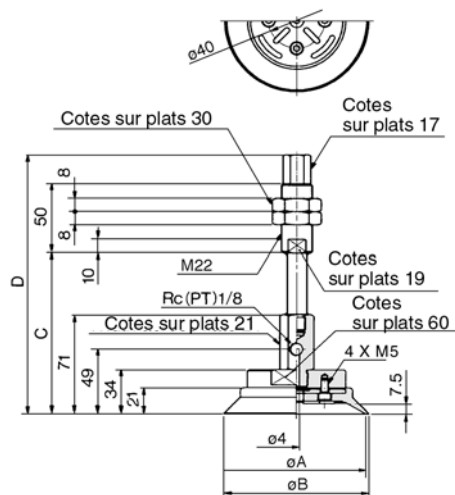

Unité: mm

Modèles	øA	øB	C	D
ZPX100H□J25-B01-A22	100	103	115	186
ZPX100H□J50-B01-A22	100	103	151	222
ZPX100H□J75-B01-A22	100	103	191	262
ZPX100H□J100-B01-A22	100	103	226	297
ZPX125H□J25-B01-A22	125	128	115	186
ZPX125H□J50-B01-A22	125	128	151	222
ZPX125H□J75-B01-A22	125	128	191	262
ZPX125H□J100-B01-A22	125	128	226	297

Ventouses pour manipulation de charges lourdes Série ZPT/ZPX

Construction

Série ZPT

Série ZPX

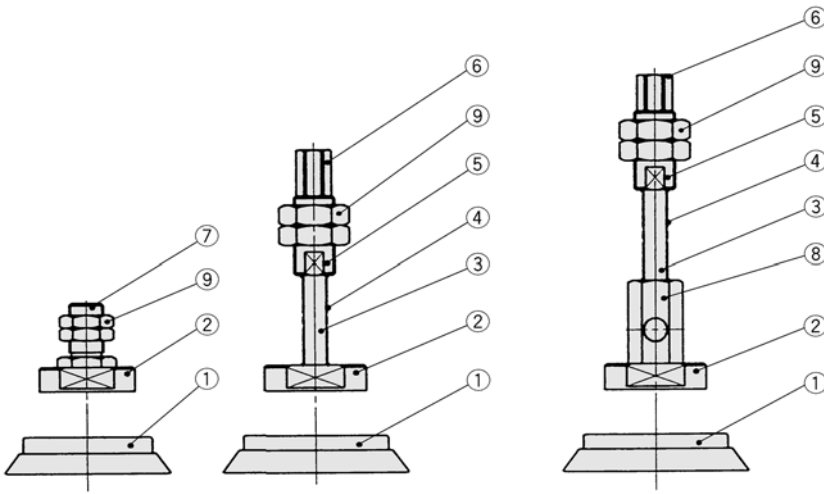

Nomenclature

Rep.	Désignation	Matière	Traitement de surface
①	Ventouse	NBR, Silicone, Uréthane, Viton, EPR	—
②	Plaque de fixation	Aluminium	—
③	Tige	Acier	Chromé dur
④	Ressort	Acier inox	—
⑤	Support télesc.	Aluminium	—
⑥	Adaptateur sup. télesc.	Laiton	Nickelé
⑦	Adaptateur A	Laiton	Nickelé
⑧	Adaptateur X	Laiton	Nickelé
⑨	Ecrou de fixation	Acier	Zingué chromé noir

Pièces de rechange: Ventouse

Pour passer commande/ventouse

ZP 40 H N

\varnothing ventouse: 40, 50, 63, 80, 100, 125
 Matière: N (NBR), S (Silicone), U (Uréthane), F (Viton), E (EPR)
 Ventouse: H (Lourde)

Modèles	$\varnothing A$	$\varnothing B$	$\varnothing C$
ZP40H□	40	42	32
ZP50H□	50	52	42

Masse de la ventouse

Modèles	Masse (g)	(g)				
		\varnothing ventouse	Silicone	Uréthane	Viton	EPR
ZP40HN	15	$\varnothing 40$	-1	0	5	-1
ZP50HN	27	$\varnothing 50$	-1	0	8	0
ZP63HN	57	$\varnothing 63$	-2	0	16	0
ZP80HN	86	$\varnothing 80$	-3	1	27	-1
ZP100HN	160	$\varnothing 100$	-5	1	53	-1
ZP125HN	224	$\varnothing 125$	-8	3	84	0

Ajoutez la masse du NBR au tableau à droite pour d'autres matières.

Dimensions

ZP₄₀⁵⁰H□

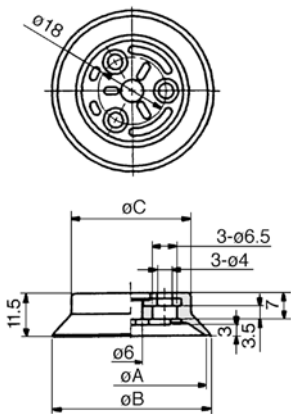

Modèles	$\varnothing A$	$\varnothing B$	$\varnothing C$
ZP40H□	40	42	32
ZP50H□	50	52	42

ZP₆₃⁸⁰H□

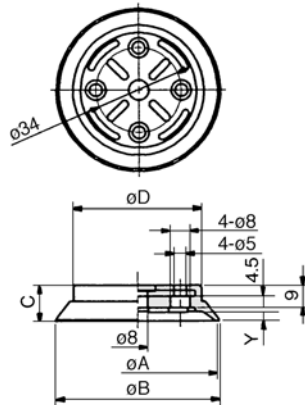

Modèles	$\varnothing A$	$\varnothing B$	C	D	Y
ZP63H□	63	65	14.5	54	3.5
ZP80H□	80	82	16.5	68	4.5

ZP₁₀₀¹²⁵H□

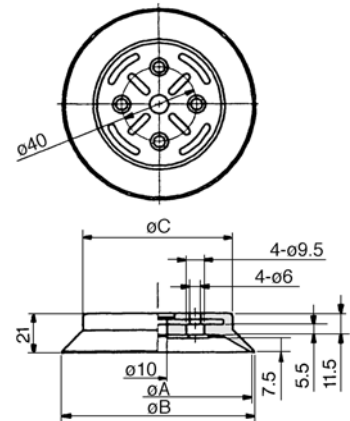

Modèles	$\varnothing A$	$\varnothing B$	$\varnothing C$
ZP100H□	100	103	80
ZP125H□	125	128	104

ZX
ZR
ZM
ZY
ZH
ZU
ZL
ZF
ZP
ZCU
CYV
Composants du vide

Série ZPT/ZPX

Montage/démontage

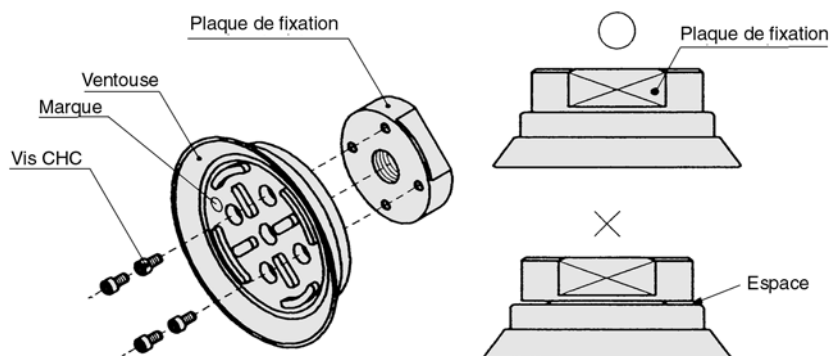

Retirez les vis sous la ventouse à l'aide d'une clé hexagonale. Fixez une nouvelle ventouse avec les vis en vous assurant de ne pas laisser d'espace entre la plaque de fixation et la ventouse.

Pour distinguer les matières de la ventouse

Vérifiez la marque sur la surface interne de la ventouse comme indiqué à gauche.

Matière	Couleur	Marque
NBR	Noir	—
Silicone	Blanc	—
Uréthane	Brun	—
Viton	Noir	F
EPR	Noir	E

Pièces de rechange/écrou de fixation

Pour passer commande

ZPNA — **M16**

Taroudage de fixation

M16	M16
M18	M18
M22	M22

La réf. de l'écrou de fixation de "M14 X 1" est "SN-015A".

Dimensions

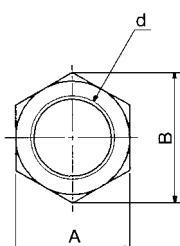

Référence	A	B	d	H	Unité: mm
SN-015A	19	21.9	M14	5	
ZPNA-M16	22	25.4	M16	6	
ZPNA-M18	27	31.2	M18	9	
ZPNA-M22	30	34.6	M22	8	

Vis

Dimensions

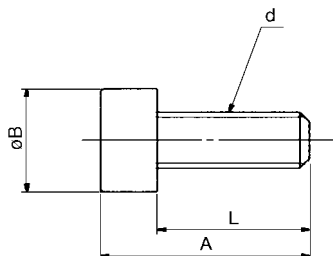

A	øB	d	L	Unité: mm
11	5.5	M3	8	
12	7	M4	8	
15	8.5	M5	10	