

Thermischer Geräteschutzschalter - TCP 3A - 0712233

Bitte beachten Sie, dass die hier angegebenen Daten dem Online-Katalog entnommen sind. Die vollständigen Informationen und Daten entnehmen Sie bitte der Anwenderdokumentation. Es gelten die Allgemeinen Nutzungsbedingungen für Internet-Downloads.
(<http://phoenixcontact.de/download>)



Thermischer Sicherungsautomat, steckbar in Schraub-Sicherungsklemme UK 6-FSI/C und Zugfeder-Sicherungsklemme ST 4-FSI/C

Ihre Vorteile

- ✓ Als Grundklemme wird eine Variante mit Schraub- oder Zugfederanschluss eingesetzt
- ✓ Der wiedereinschaltbare thermische Schutzschalter ist in zehn feinen Nennstromabstufungen von 0,1 bis 10 A erhältlich
- ✓ Kompakte Kleinbauweise
- ✓ Die integrierte Schaltfunktion ermöglicht eine sofortige Wiedereinschaltung und sichert somit die Verfügbarkeit der Anlage

Kaufmännische Daten

Verpackungseinheit	20 STK
GTIN	 4 017918 848378
GTIN	4017918848378
Gewicht pro Stück (exklusive Verpackung)	11,039 g
Gewicht pro Stück (inklusive Verpackung)	11,218 g
Zolltarifnummer	85362010
Herkunftsland	Indonesien
Verkaufsschlüssel	L1 - Schutzschalter

Technische Daten

Allgemein

Montagehinweis	Bei Reihenmontage kann der Gerätenennstrom nur zu 80 % geführt werden oder muss entsprechend überdimensioniert werden.
Montageart	auf Basiselement
Farbe	schwarz
Polzahl	1
Überspannungskategorie_GRP	II
Isolierstoff	PPS
Brennbarkeitsklasse nach UL 94	V0

Thermischer Geräteschutzschalter - TCP 3A - 0712233

Technische Daten

Elektrische Daten

Sicherung	träge
Art der Sicherung	Automat
Bemessungsstoßspannung	2,5 kV
Bemessungsspannung	250 V AC
	65 V DC
	250 V (AC nach UL 1077)
	72 V (DC nach UL 1077)
Bemessungsstrom I_N	3 A
Isolationswiderstand R_{iso}	> 100 M Ω (500 VDC)
Bemessungskurzschlusschaltvermögen I_{cn}	18 A (250 V AC / 65 V DC)
	30 A (30 V DC)
Kurzschlusschaltvermögen I_k	2000 A (250 V AC / UL 1077)
	2000 A (72 V DC / UL 1077)
Spannungsfestigkeit	3000 V AC (Betätigungsbereich)
	1500 V AC (Einbaubereich)
Schaltspiele maximal	6000 (bei 1 x I_n , induktionsarm)
	3000 (bei 1 x I_n , induktiv)
	500 (bei 2 x I_n , induktiv)
Verschmutzungsgrad	2
Überspannungskategorie_GRP	II
Isolierstoffgruppe	IIIb

Maße

Höhe	24,4 mm
Breite	8,2 mm
Tiefe	44,5 mm
Höhe NS 35/7,5	55 mm

Umgebungsbedingungen

Schutzart	IP40 (Betätigungsbereich)
Umgebungstemperatur (Betrieb)	-20 °C ... 60 °C

Normen und Bestimmungen

Normen/Bestimmungen	EN 60934
---------------------	----------

Environmental Product Compliance

China RoHS	Zeitraum für bestimmungsgemäße Verwendung: unbegrenzt = EFUP-e
	Keine Gefahrstoffe über den Grenzwerten

Zeichnungen

Thermischer Geräteschutzschalter - TCP 3A - 0712233

Diagramm

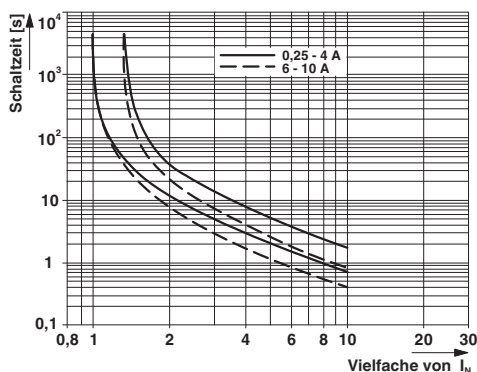

Applikationszeichnung

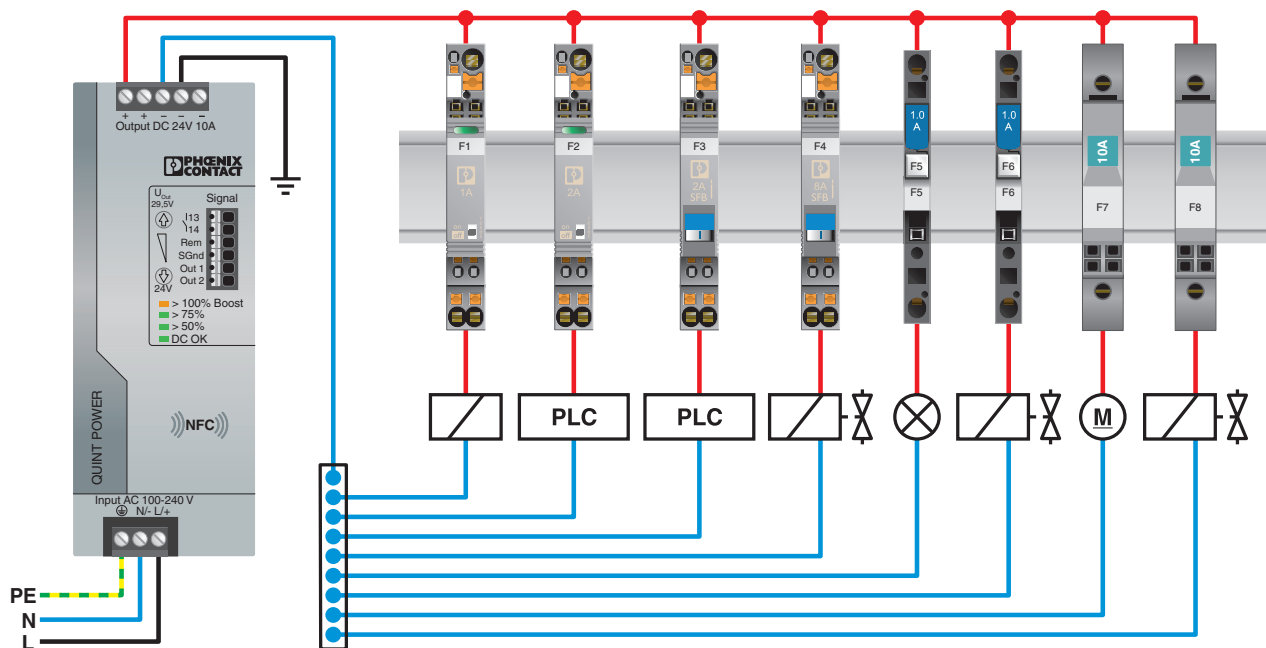

Klassifikationen

eCl@ss

eCl@ss 4.0	27141116
eCl@ss 4.1	27141116
eCl@ss 5.0	27141116
eCl@ss 5.1	27141100

Thermischer Geräteschutzschalter - TCP 3A - 0712233

Klassifikationen

eCl@ss

eCl@ss 6.0	27141100
eCl@ss 7.0	27141116
eCl@ss 8.0	27141116
eCl@ss 9.0	27141116

ETIM

ETIM 2.0	EC000899
ETIM 3.0	EC000899
ETIM 4.0	EC000899
ETIM 5.0	EC000899
ETIM 6.0	EC000899

UNSPSC

UNSPSC 6.01	30211812
UNSPSC 7.0901	39121411
UNSPSC 11	39121411
UNSPSC 12.01	39121411
UNSPSC 13.2	39121410

Approbationen

Approbationen

Approbationen

CSA / UL Recognized / cUL Recognized / VDE Zeichengenehmigung / EAC / EAC / cULus Recognized

Ex Approbationen

Approbationsdetails

CSA		http://www.csagroup.org/services-industries/product-listing/	074317
Nennspannung UN		250 V	
Nennstrom IN		3 A	

UL Recognized		http://database.ul.com/cgi-bin/XYV/template/LISEXT/1FRAME/index.htm	FILE E 140459
---------------	--	---	---------------

Thermischer Geräteschutzschalter - TCP 3A - 0712233

Approbationen

cUL Recognized		http://database.ul.com/cgi-bin/XYV/template/LISEXT/1FRAME/index.htm	FILE E 140459
----------------	--	---	---------------

VDE Zeichengenehmigung		http://www2.vde.com/de/Institut/Online-Service/VDE-gepruefteProdukte/Seiten/Online-Suche.aspx	40034332
------------------------	--	---	----------

EAC			EAC-Zulassung
-----	--	--	---------------

EAC			RU C- DE.A*30.B01546
-----	--	--	-------------------------

cULus Recognized			
------------------	--	--	--

Zubehör

Zubehör

Klemmenmarker unbeschriftet

Zackbandmatte flach - ZBFM 5/WH:UNBEDRUCKT - 0803595



Zackbandmatte flach, Matte, weiß, unbeschriftet, beschriftbar mit: CMS-P1-PLOTTER, PLOTMARK, Montageart: verrasten in flacher Schildchennut, für Klemmenbreite: 5,2 mm, Schriftfeldgröße: 5 x 4,5 mm

Zackbandmatte flach - ZBFM 5/OG:UNBEDRUCKT - 0807180



Zackbandmatte flach, Matte, orange, unbeschriftet, beschriftbar mit: CMS-P1-PLOTTER, PLOTMARK, Montageart: verrasten in flacher Schildchennut, für Klemmenbreite: 5,2 mm, Schriftfeldgröße: 5 x 4,5 mm

Optionales Zubehör

Thermischer Geräteschutzschalter - TCP 3A - 0712233

Zubehör

Sicherungsreihenklemme - ST 4-FSI/C - 3036372



Sicherungsreihenklemme, Art der Sicherung: Flach, Anschlussart: Zugfederanschluss, Querschnitt: 0,08 mm²- 6 mm², AWG: 28 - 10, Nennstrom: 30 A, Nennspannung: 400 V, Breite: 8,2 mm, Sicherungstyp: C, Montageart: NS 35/7,5, NS 35/15, Farbe: schwarz

Sicherungsreihenklemme - ST 4-FSI/C-LED 12 - 3036495



Sicherungsklemme mit Leuchtanzeige zur Montage auf NS 35, für Sicherungsautomaten, Klemmenbreite: 8,2 mm, Farbe: schwarz

Sicherungsreihenklemme - ST 4-FSI/C-LED 24 - 3036505



Sicherungsklemme mit Leuchtanzeige zur Montage auf NS 35, für Sicherungsautomaten, Klemmenbreite: 8,2 mm, Farbe: schwarz

Sicherungsreihenklemme - UK 6-FSI/C - 3118203



Flachsicherungsklemme, Querschnitt: 0,2-6 mm², AWG: 26-8, Breite: 8,2 mm, Farbe: schwarz

Sicherungsreihenklemme - UK 6-FSI/C-LED12 - 3001925



Flachsicherungsklemme, Querschnitt: 0,2-6 mm², AWG: 26-8, Breite: 8,2 mm, Farbe: schwarz, mit Leuchtanzeige, Spannung Leuchtanzeige: 12 V DC, Strom Leuchtanzeige: 2 mA

Thermischer Geräteschutzschalter - TCP 3A - 0712233

Zubehör

Sicherungsreihenklemme - UK 6-FSI/C-LED24 - 3001938



Flachsicherungsklemme, Querschnitt: 0,2-6 mm², AWG: 26-8, Breite: 8,2 mm, Farbe: schwarz, mit Leuchtanzeige, Spannung Leuchtanzeige: 24 V DC, Strom Leuchtanzeige: 2 mA

Sicherungsreihenklemme - PT 6-FSI/C - 3212166



Sicherungsreihenklemme, Art der Sicherung: Flach, Anschlussart: Push-in-Anschluss, Querschnitt: 0,5 mm²- 10 mm², AWG: 20 - 8, Nennstrom: 25 A, Nennspannung: 400 V, Breite: 8,2 mm, Sicherungstyp: C, Montageart: NS 35/7,5, NS 35/15, Farbe: schwarz

Sicherungsreihenklemme - PT 6-FSI/C-LED 12 - 3212169



Sicherungsreihenklemme, Art der Sicherung: Flach, Anschlussart: Push-in-Anschluss, Querschnitt: 0,5 mm²- 10 mm², AWG: 20 - 8, Nennstrom: 25 A, Nennspannung: 12 V, Breite: 8,2 mm, Sicherungstyp: C, Montageart: NS 35/7,5, NS 35/15, Farbe: schwarz

Sicherungsreihenklemme - PT 6-FSI/C-LED 24 - 3212172



Sicherungsreihenklemme, Art der Sicherung: Flach, Anschlussart: Push-in-Anschluss, Querschnitt: 0,5 mm²- 10 mm², AWG: 20 - 8, Nennstrom: 25 A, Nennspannung: 24 V, Breite: 8,2 mm, Sicherungstyp: C, Montageart: NS 35/7,5, NS 35/15, Farbe: schwarz

Sicherungsreihenklemme - PT 6-FSI/C-LED 48 - 3212175



Sicherungsreihenklemme, Art der Sicherung: Flach, Anschlussart: Push-in-Anschluss, Querschnitt: 0,5 mm²- 10 mm², AWG: 20 - 8, Nennstrom: 25 A, Nennspannung: 48 V, Breite: 8,2 mm, Sicherungstyp: C, Montageart: NS 35/7,5, NS 35/15, Farbe: schwarz