

MARK 記号	DATE 日付	REVISION RECORDS 改版記事	SIGN 担当
△			
△			
△			

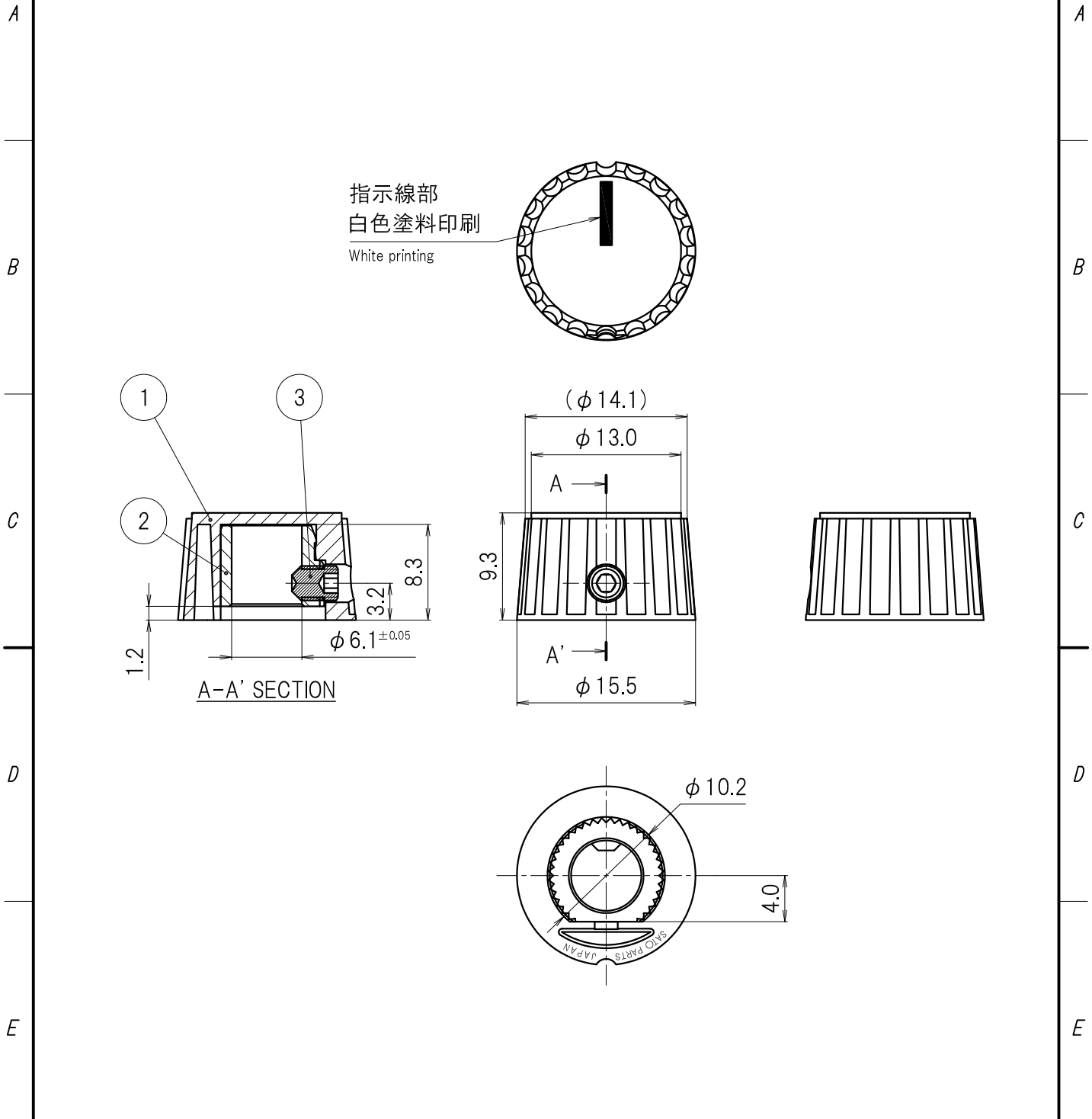

3	Set screw 止めねじ M3×4 P0.5	1	Steel 合金鋼	Black oxide coating 黒色酸化皮膜	
2	Insert metal インサート金具	1	Brass 黄銅		
1	Body / Black 本体 / 黒	1	Acrylonitrile Butadiene Styrene ABS		Matte つや消し

No. 番号	PARTS NAME 部品名	Q' TY 個数	MATERIAL 材質	FINISH 処理	REMARKS 備考
APPROVED 承認	Y. Shigeno 2015.7.8	GENERAL TOLERANCE 一般公差		NAME 名称	ISSUED 出図
CHECKED 照査	T. Miura 2015.7.8	UNDER 1.00 未満	±20%	CUSTOMER カスタマー	
DRAWN 製図	D. Sato 2015.7.7	1.00 ~ 4.99	±0.3	DRAWING No. 図面番号	
DESIGNED 設計		OVER 5.00 以上	±0.5	REVISION 改版	00
UNIT 単位 mm		SCALE 尺度 2:1		PAGE ページ	1/1

1 出図印なき図面は参考図とする
図面を実測しないこと