

## Kits de connecteur SUB-D - VS-25-SET-STD - 1652198

Remarque : les données indiquées ici sont tirées du catalogue en ligne. Vous trouverez toutes les informations et données dans la documentation utilisateur. Les conditions générales d'utilisation pour les téléchargements sur Internet sont applicables. (<http://phoenixcontact.fr/download>)



Jeu de connecteurs D-SUB , taille Shell 3, non blindé

L'illustration montre la version de produit VS-09-SET-STD

RoHS

### Données commerciales

Unité de conditionnement	1 pc
GTIN	 4 017918 917135
GTIN	4017918917135
Poids par pièce (hors emballage)	0,069 KGM
Numéro du tarif douanier	85366990
Pays d'origine	Allemagne
Remarque	Fabrication à la commande (pas de reprise)

### Caractéristiques techniques

#### Caractéristiques mécaniques

Nombre de pôles	25
Blindé	non
Diamètre extérieur du câble	3 mm ... 9 mm
Sortie du câble	incliné
Type de câble	Câbles ronds
Coloris	gris
Indice de protection	IP67
Type	D-SUB 25
Taille de boîtier	3
Nombre de sorties de câble	2

#### Conditions d'environnement

Température ambiante (fonctionnement)	-40 °C ... 80 °C
---------------------------------------	------------------

# Kits de connecteur SUB-D - VS-25-SET-STD - 1652198

## Caractéristiques techniques

### Indications concernant les matériaux

Classe d'inflammabilité selon UL 94	V0
Matériau du boîtier	PA
Matériau du joint	Joint plat : NBR ; joint profilé : EPDM
	Joint plat : NBR ; joint profilé : EPDM
Matériau joint d'étanchéité	CR/NBR

### Caractéristiques électriques

Nombre de pôles	25
Degré de pollution	2

### Normes et spécifications

Classe d'inflammabilité selon UL 94	V0
-------------------------------------	----

### Environmental Product Compliance

China RoHS	Période d'utilisation conforme : illimitée = EFUP-e
	Aucune substance dangereuse dépassant les valeurs seuils ;

## Schémas

Dessin coté

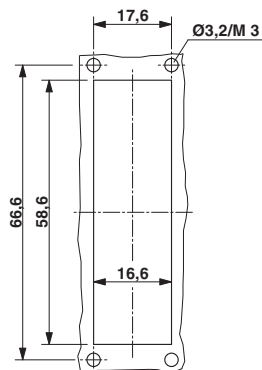

Dessin coté

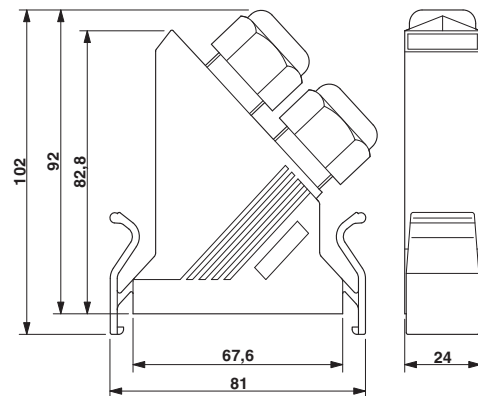

Découpe de montage

## Kits de connecteur SUB-D - VS-25-SET-STD - 1652198

Dessin coté

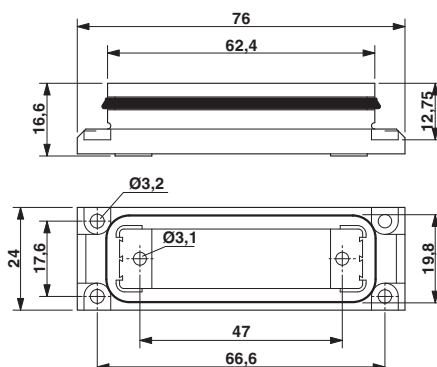

Cadre de montage SUB-D

### Classifications

eCl@ss

eCl@ss 4.0	27140816
eCl@ss 4.1	27260701
eCl@ss 5.0	27260701
eCl@ss 5.1	27260700
eCl@ss 6.0	27260700
eCl@ss 7.0	27440302
eCl@ss 8.0	27440302
eCl@ss 9.0	27440302

ETIM

ETIM 2.0	EC001121
ETIM 3.0	EC001132
ETIM 4.0	EC001132
ETIM 5.0	EC001132
ETIM 6.0	EC001132

UNSPSC

UNSPSC 6.01	31261501
UNSPSC 7.0901	31261501
UNSPSC 11	31261501
UNSPSC 12.01	31261501
UNSPSC 13.2	39121522

### Homologations

Homologations

## Kits de connecteur SUB-D - VS-25-SET-STD - 1652198

### Homologations

Homologations

EAC

---

Homologations Ex

---

### Détails des approbations

EAC		B.01742
-----	---	---------

---