

Kit de montage pour détecteurs de position

CLAMP AND BRACKET

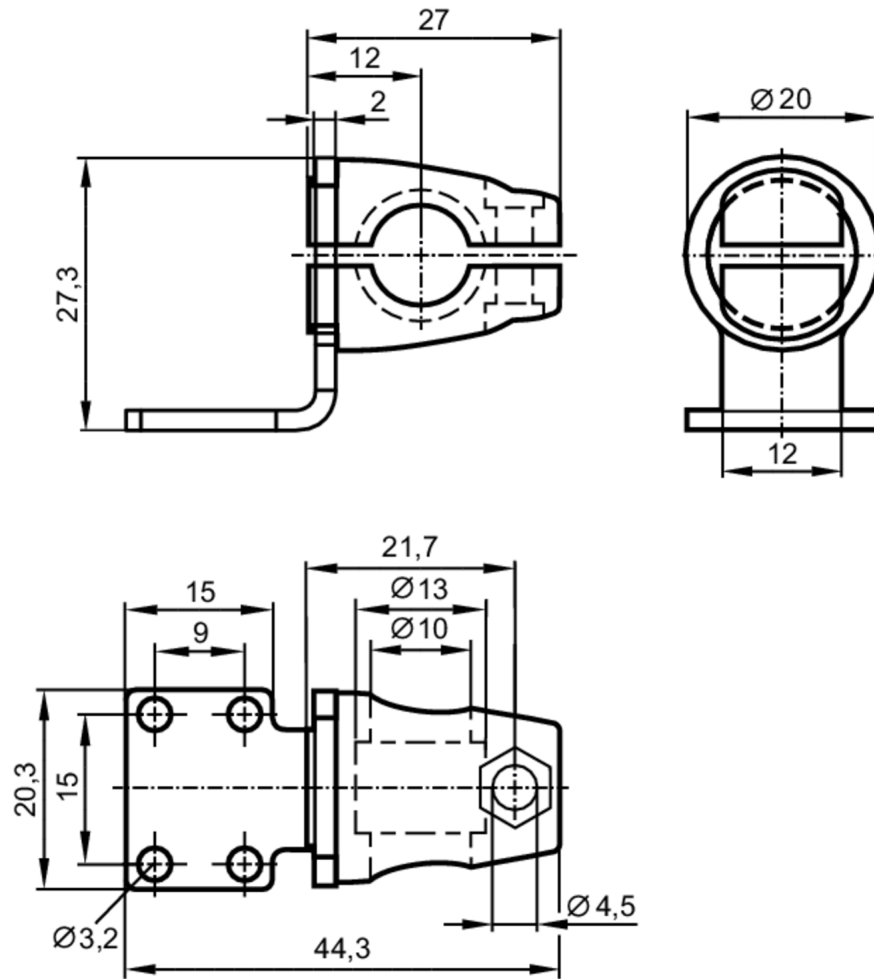

Application

Version montage par cylindre de serrage, pour boîtiers, O7

Données mécaniques

Poids	[g]	47
Type de montage		profil rond; ($\varnothing 10$ mm)
Dimensions	[mm]	27,3 x 20 x 44,3
Matières		équerre de fixation: inox; Cylindre de serrage: inox; vis: inox; écrou: inox

Accessoires

Fourniture	Vis à tête cylindrique: 1 x (M4 x 12 mm) écrou: 1 x (M4)
------------	---

Remarques

Unité d'emballage	1 pièces
-------------------	----------