

Interruptores de protección de aparatos térmicos - TCP 15/ DC32V - 0700015

Tenga en cuenta que los datos indicados aquí proceden del catálogo en línea. Los datos completos se encuentran en la documentación del usuario. Son válidas las condiciones generales de uso de las descargas por Internet.
(<http://phoenixcontact.es/download>)



Interruptores de protección de aparatos térmicos, número de polos: 1, corriente nominal: 15 A, tensión nominal: 32 V, anchura: 6 mm, tipo de fusible: Lento, tipo de fusible: Fusible automático, clase de montaje: en elemento de base, Color: azul

Sus ventajas

- ✓ Construc. compacta con niv. finos corriente nom.
- ✓ Como borne de base se utiliza una variante con conexión por tornillo o por resorte
- ✓ Gracias a la función de reconexión, en caso de fallo se suprime la búsqueda del fusible de repuesto adecuado, lo cual requiere mucho tiempo
- ✓ Si se adapta en todos los portafusibles concebidos para insertos de fusible plano según ISO 8820-3 (DIN 72581-3)
- ✓ El fusible automático térmico enchufable combina el mecanismo de protección de un fusible plano para automóviles con las ventajas de un automática
- ✓ El campo de aplicación es la protección de circuitos integrados en todos los sistemas de batería y sistemas de a bordo con tensión continua de hasta 32 V

Datos mercantiles

Unidad de embalaje	50 pcs
EAN	 4 046356 079655
EAN	4046356079655
Peso por unidad (sin incluir el embalaje)	4,080 g
Número de tarifa arancelaria	85362010
País de origen	Alemania
Clave de venta	CLA112

Datos técnicos

Generalidades

Tipo de montaje	en elemento de base
Color	azul
Número de polos	1
Aislamiento	PA

Interrupedores de protecci3n de aparatos t3rminos - TCP 15/ DC32V - 0700015

Datos t3cnicos

Datos el3ctricos

Fusible	Lento
Tipo de fusible	Fusible autom3tico
Tensi3n de dimensionamiento	32 V DC
Corriente asignada I_N	15 A
Capacidad de ruptura asignada en cortocircuito I_{cn}	150 A (≥ 3 desconexiones)
	2000 A (≥ 1 desconexi3n)
	≤ 50 A (300 desconexiones)

Medidas

Altura	20,3 mm
Anchura	6 mm
Profundidad	24 mm

Condiciones ambientales

3ndice de protecci3n	IP30 (Rango de accionamiento)
Temperatura ambiente (servicio)	-40 °C ... 85 °C

Environmental Product Compliance

REACH SVHC	Lead 7439-92-1
China RoHS	Espacio de tiempo para el uso previsto: ilimitado = EFUP-e
	Sin sustancias peligrosas por encima de los umbrales

Dibujos

Diagrama

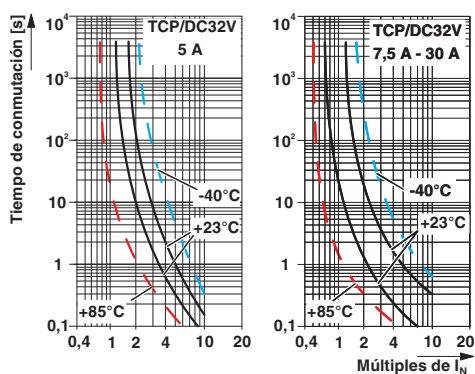

Esquema de dimensiones

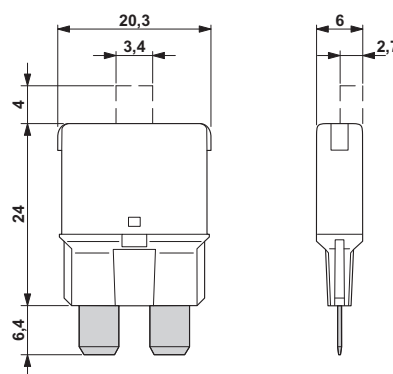

Interruptores de protección de aparatos térmicos - TCP 15/ DC32V - 0700015

Dibujo de aplicación

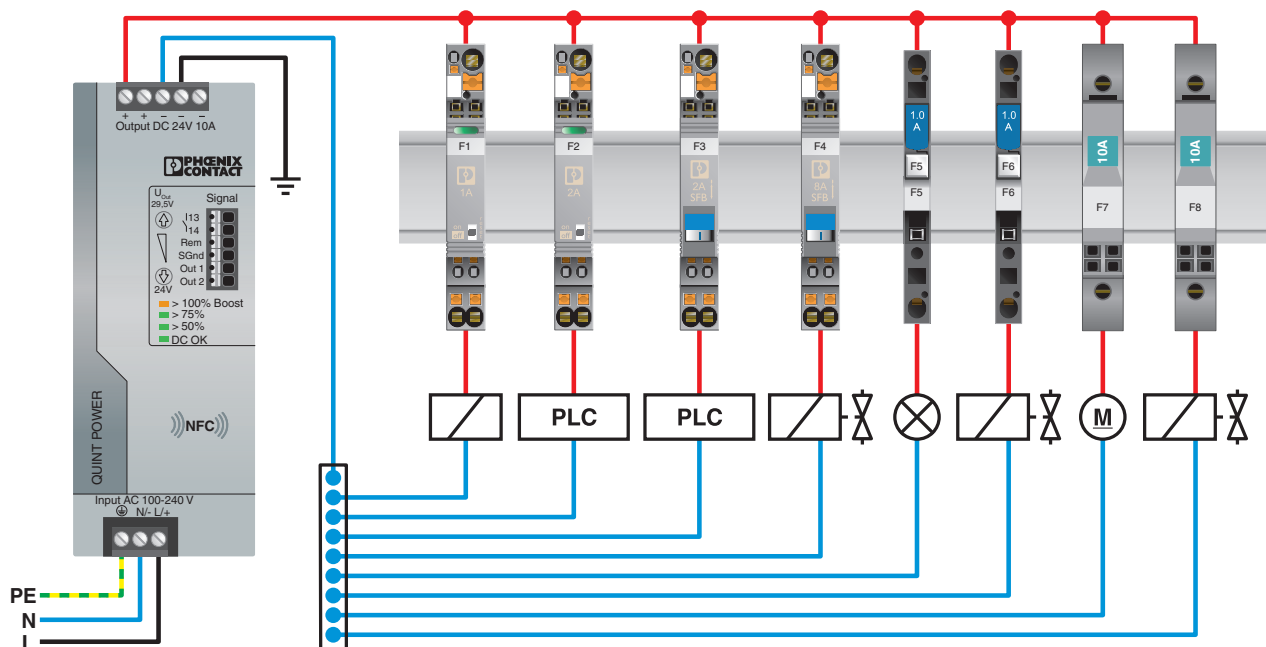

Clasificaciones

eCl@ss

eCl@ss 4.0	27141116
eCl@ss 4.1	27141116
eCl@ss 5.0	27141116
eCl@ss 5.1	27141100
eCl@ss 6.0	27141100
eCl@ss 7.0	27141116
eCl@ss 8.0	27141116
eCl@ss 9.0	27141116

ETIM

ETIM 2.0	EC000899
ETIM 3.0	EC000899
ETIM 4.0	EC000899
ETIM 5.0	EC000899
ETIM 6.0	EC000899

Interruptores de protección de aparatos térmicos - TCP 15/ DC32V - 0700015

Clasificaciones

UNSPSC

UNSPSC 6.01	30211812
UNSPSC 7.0901	39121411
UNSPSC 11	39121411
UNSPSC 12.01	39121411
UNSPSC 13.2	39121410

Homologaciones

Homologaciones

Homologaciones

EAC / EAC

Homologaciones Ex

Detalles de homologaciones

EAC		EAC-Zulassung
-----	--	---------------

EAC		RU C- DE.A*30.B01546
-----	--	-------------------------

Accesorios

Otros artículos

Borne de carril para fusible - ST 4-FSI/C - 3036372



Borne de carril para fusible, tipo de fusible: Plano, tipo de conexión: Conexión por resorte, sección: 0,08 mm²- 6 mm², AWG: 28 - 10, corriente nominal: 30 A, tensión nominal: 400 V, anchura: 8,2 mm, tipo de fusible: C, clase de montaje: NS 35/7,5, NS 35/15, color: negro

Interruptores de protección de aparatos térmicos - TCP 15/ DC32V - 0700015

Accesorios

Borne de carril para fusible - ST 4-FSI/C-LED 12 - 3036495



Borne para fusible con indicación luminosa, para montaje sobre NS 35, para interruptores automáticos, anchura de borne: 8,2 mm, color: Negro

Borne de carril para fusible - ST 4-FSI/C-LED 24 - 3036505



Borne para fusible con indicación luminosa, para montaje sobre NS 35, para interruptores automáticos, anchura de borne: 8,2 mm, color: Negro

Borne de carril para fusible - UK 6-FSI/C - 3118203



Borne para fusible plano, sección: 0,2-6 mm², AWG: 26-8, anchura: 8,2 mm, color: Negro

Borne de carril para fusible - UK 6-FSI/C-LED12 - 3001925



Borne para fusible plano, sección: 0,2-6 mm², AWG: 26-8, anchura: 8,2 mm, color: Negro, con indicación luminosa, tensión indicación luminosa: 12 V DC, corriente indicación luminosa: 2 mA

Borne de carril para fusible - UK 6-FSI/C-LED24 - 3001938



Borne para fusible plano, sección: 0,2-6 mm², AWG: 26-8, anchura: 8,2 mm, color: Negro, con indicación luminosa, tensión indicación luminosa: 24 V DC, corriente indicación luminosa: 2 mA

Interruptores de protección de aparatos térmicos - TCP 15/ DC32V - 0700015

Accesorios

Borne de carril para fusible - PT 6-FSI/C - 3212166



Borne de carril para fusible, tipo de fusible: Plano, tipo de conexión: Conexión push-in, sección: 0,5 mm²- 10 mm², AWG: 20 - 8, corriente nominal: 25 A, tensión nominal: 400 V, anchura: 8,2 mm, tipo de fusible: C, clase de montaje: NS 35/7,5, NS 35/15, color: negro

Borne de carril para fusible - PT 6-FSI/C-LED 12 - 3212169



Borne de carril para fusible, tipo de fusible: Plano, tipo de conexión: Conexión push-in, sección: 0,5 mm²- 10 mm², AWG: 20 - 8, corriente nominal: 25 A, tensión nominal: 12 V, anchura: 8,2 mm, tipo de fusible: C, clase de montaje: NS 35/7,5, NS 35/15, color: negro

Borne de carril para fusible - PT 6-FSI/C-LED 24 - 3212172



Borne de carril para fusible, tipo de fusible: Plano, tipo de conexión: Conexión push-in, sección: 0,5 mm²- 10 mm², AWG: 20 - 8, corriente nominal: 25 A, tensión nominal: 24 V, anchura: 8,2 mm, tipo de fusible: C, clase de montaje: NS 35/7,5, NS 35/15, color: negro