

Bridas con Fijación para Aplicaciones de Carga Elevada, para Tornillo

Usadas en la industria de la automoción (coches y camiones) para la fijación de cableado en el cuerpo del motor, estas piezas ofrecen soluciones en muchas otras industrias que tengan dificultades medioambientales.

Ventajas y Beneficios

- Brida de fijación en 2 piezas con fijación pre-ensamblada
- El cabezal de la brida puede moverse después de ser instalada
- Aseguramiento de la alineación del cable dado su diseño en H
- Una opción para la sustitución de clips metálicos
- Soporta las fuerzas de vibraciones y desplazamiento
- Gran fuerza por carga elevada debido a su inserto metálico



Estas bases HDM pueden ser ensambladas con tornillo, como a perno/tornillo soldado

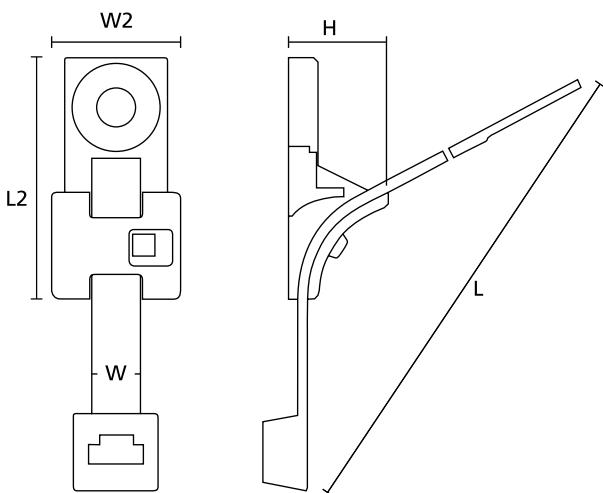

HDM con bridas (L = Longitud de la brida en "plano")

Herramientas de aplicación en pag. 442.

TIPO	Ancho (W)	Ancho (W2)	Long. (L)	Long. (L2)	Alt. (H)	Apli. Ø max.	Tipo de Tornillo	Material	Color	Código
T120RHDM6	7,6	20,0	380,0	38,0	15,5	100,0	M6	PA46	Gris (GY)	156-00407
	7,6	20,0	380,0	38,0	15,5	100,0	M6	PA66HIRHS	Negro (BK)	156-00406
T120RHDM8	7,6	20,0	380,0	38,0	15,5	100,0	M8	PA66HIRHS	Negro (BK)	156-00408
	7,6	20,0	380,0	38,0	15,5	100,0	M8	PA46	Gris (GY)	156-00409

Todas las dimensiones están en mm y sujetas a posibles modificaciones técnicas

Propiedades del Material - Resumen

Material	Abreviatura	Temperatura de Trabajo (°C)	Color**	Flamabilidad	Propiedades del Material*	
Acero Inoxidable Tipo SS304, Acero Inoxidable Tipo SS316	SS304, SS316	-80 °C a +538 °C	Natural (NA)		<ul style="list-style-type: none"> Resistente a la corrosión Anti-magnético 	RoHS HF LFH
Aleación de Aluminio	AL	-40 °C a +180 °C	Natural (NA)		<ul style="list-style-type: none"> Resistente a la corrosión Anti-magnético 	RoHS
Cloropreno	CR	-20 °C a +80 °C	Negro (BK)		<ul style="list-style-type: none"> Alto rendimiento y resistencia Resistente al medio ambiente 	RoHS
Copolimero de Etileno-Tetrafluoretileno	E/TFE	-80 °C a +170 °C	Azul (BU)	UL94 V0	<ul style="list-style-type: none"> Resistente a la radioactividad Resistente a los UV, no sensible a la humedad Buena resistencia a químicos: ácidos, bases, agentes oxidantes 	RoHS
Poliacetal	POM	-40 °C a +90 °C, (+110 °C, 500 h)	Natural (NA)	UL94 HB	<ul style="list-style-type: none"> Baja influencia a la fragilidad por agentes externos Flexible a baja temperatura No sensible a la humedad Robusto en impactos 	RoHS
Poliamida 11	PA11	-40 °C a +85 °C, (+105 °C, 500 h)	Negro (BK)	UL94 HB	<ul style="list-style-type: none"> Bio-plástico, derivado del aceite vegetal Fuerte resistencia al impacto a baja temperatura Muy baja absorción de humedad Resistente a la intemperie Buena resistencia química 	RoHS HF
Poliamida 12	PA12	-40 °C a +85 °C, (+105 °C, 500 h)	Negro (BK)	UL94 HB	<ul style="list-style-type: none"> Buena resistencia a químicos: ácidos, bases, agentes oxidantes Resistente a los UV 	RoHS HF
Poliamida 4.6	PA46	-40 °C a +150 °C (5000 h), +195 °C (500 h)	Natural (NA), Gris (GY)	UL94 V2	<ul style="list-style-type: none"> Resistente a altas temperaturas Muy sensible a la humedad Humo de baja sensibilidad 	RoHS HF LFH
Poliamida 6	PA6	-40 °C a +80 °C	Negro (BK)	UL94 V2	<ul style="list-style-type: none"> Alto rendimiento y resistencia 	RoHS
Poliamida 6.6	PA66	-40 °C a +85 °C, (+105 °C, 500 h)	Negro (BK), Natural (NA)	UL94 V2	<ul style="list-style-type: none"> De muy alta fuerza de tensión 	RoHS HF
Poliamida 6.6 alta temperatura	PA66 HS	-40 °C a +105 °C	Negro (BK), Natural (NA)	UL94 V2	<ul style="list-style-type: none"> De muy alta tensión Modificada para soportar alta temperatura 	RoHS HF
Poliamida 6.6 alta temperatura y resistente a UV	PA66HSW	-40 °C a +105 °C	Negro (BK)	UL94 V2	<ul style="list-style-type: none"> De muy alta tensión Modificada para soportar alta temperatura Resistente a los rayos UV 	RoHS HF
Poliamida 6.6 con partículas metálicas	PA66MP	-40 °C a +85 °C, (+105 °C, 500 h)	Azul (BU)	UL94 HB	<ul style="list-style-type: none"> De muy alta tensión 	RoHS HF
Poliamida 6.6 de alto impacto modificada, alta temperatura y resistente a UV	PA66-HIRHSW	-40 °C a +110 °C	Negro (BK)	UL94 HB	<ul style="list-style-type: none"> Sensibilidad limitada a la fragilidad Mayor flexibilidad a baja temperatura Modificación para resistir temperaturas elevadas Alta fuerza de tensión, resistente a los rayos UV 	RoHS HF
Poliamida 6.6 de alto impacto modificada Negro Scan	PA66HIR(S)	-40 °C a +80 °C, (+105°C, 500 h)	Negro (BK)	UL94 HB	<ul style="list-style-type: none"> Sensibilidad limitada a la fragilidad Mayor flexibilidad a baja temperatura 	RoHS HF
Poliamida 6.6 modificada a alto impacto	PA66HIR	-40 °C a +80 °C, (+105°C, 500 h)	Negro (BK)	UL94 HB	<ul style="list-style-type: none"> Sensibilidad limitada a la fragilidad Mayor flexibilidad a baja temperatura 	RoHS

Tefzel® es marca registrada de DuPont. De forma "Lingüística General" el nombre de "Bridas Tefzel" es usado para bridas fabricadas con materia prima E/TFE. Además de "Tefzel" del fabricante DuPont, HellermannTyton también usa otras materias primas equivalentes al E/TFE de otros proveedores.

*Estos detalles son solo una guía. Ellos deben ser considerados como especificación de material y no como sustituto de un test para su aplicación. Para más detalles ver hojas técnicas.

**Disponibles más colores bajo consulta.



= Fuerza Mínima de Tensión

Propiedades del Material - Resumen

Material	Abreviatura	Temperatura de Trabajo (°C)	Color**	Flamabilidad	Propiedades del Material*	
Poliamida 6.6 modificada a alto impacto, alta temperatura	PA66HIRHS	-40 °C a +105 °C	Negro (BK)	UL94 HB	<ul style="list-style-type: none"> Sensibilidad limitada a la fragilidad Mayor flexibilidad a baja temperatura Modificación para resistir temperaturas elevadas 	RoHS
Poliamida 6.6 refordada con Fibra de Vidrio	PA66GF13, PA66GF15%	-40 °C a +105 °C	Negro (BK)	UL94 HB	<ul style="list-style-type: none"> Buena resistencia química a: lubricantes, gasolinas, agua del mar y a una gran cantidad de disolventes 	RoHS HF
Poliamida 6.6 UV estabilizada	PA66W	-40 °C a +85 °C, (+105 °C, 500 h)	Negro (BK)	UL94 V2	<ul style="list-style-type: none"> Alto rendimiento y resistencia Resistente a los rayos UV 	RoHS HF
Poliamida 6.6 V0	PA66V0	-40 °C a +85 °C	Blanco (WH)	UL94 V0	<ul style="list-style-type: none"> Alto rendimiento y resistencia Baja generación de humos 	RoHS HF LFH
Poliamida 6.6 V0 con Alto Índice de Oxígeno	PA66V0-HOI	-40 °C a +85 °C, (+105 °C, 500 h)	Blanco (WH)	UL94 V0	<ul style="list-style-type: none"> Alto rendimiento y resistencia Baja generación de humos 	RoHS HF LFH
Poliamida de alto impacto modificada	PA6HIR	-40 °C a +80 °C	Negro (BK)	UL94 HB	<ul style="list-style-type: none"> Baja influencia a la fragilidad por agentes externos Buen comportamiento a baja temperatura 	RoHS
Poliéster	SP	-50 °C a +150 °C	Negro (BK)		<ul style="list-style-type: none"> Resistente a los Rayos UV Buena resistencia química a: mayoría de ácidos, alcalinos y aceites 	RoHS HF LFH
Poliéter éter cetona	PEEK	-55 °C a +240 °C	Beige (BGE)	UL94 V0	<ul style="list-style-type: none"> Resistente a la radioactividad No sensible a la humedad Buena resistencia química a: ácidos, bases, agentes oxidantes 	RoHS HF LFH
Poliétileno	PE	-40 °C a +50 °C	Negro (BK), Gris (GY)	UL94 HB	<ul style="list-style-type: none"> Baja absorción de humedad Buena resistencia a químicos: la mayoría de ácidos, alcoholes y aceites 	RoHS HF
Polioléfina	PO	-40 °C a +90 °C	Negro (BK)	UL94 V0	<ul style="list-style-type: none"> Baja emisión de humos 	RoHS HF LFH
Polipropileno	PP	-40 °C a +115 °C	Negro (BK), Natural (NA)	UL94 HB	<ul style="list-style-type: none"> Flota en el agua Moderada fuerza de tensión Buena resistencia a químicos: ácidos orgánicos 	RoHS HF
Polipropileno, Terpolimero de Estireno Propileno no Conjugado Libre de Nitrosamina	PP, EPDM	-20 °C a +95 °C	Negro (BK)	UL94 HB	<ul style="list-style-type: none"> Buena resistencia a las altas temperaturas Buena resistencia a químicos la abrasión 	RoHS HF
Polivinilo de cloruro	PVC	-10 °C a +70 °C	Negro (BK), Natural (NA)	UL94 V0	<ul style="list-style-type: none"> Baja absorción de la humedad Buena resistencia química a: ácidos, etanol, aceite 	RoHS
Termoplástico de Poliuretano	TPU	-40 °C a +85 °C	Negro (BK)	UL94 HB	<ul style="list-style-type: none"> Alta elasticidad Buena resistencia a químicos: ácidos, bases, agentes oxidantes 	RoHS HF

Tefzel® es marca registrada de DuPont.

De forma "Lingüística General" el nombre de "Bridas Tefzel" es usado para bridas fabricadas con materia prima E/TFE. Además de "Tefzel" del fabricante DuPont, HellermannTyton también usa otras materias primas equivalentes al E/TFE de otros proveedores.

*Estos detalles son solo una guía. Ellos deben ser considerados como especificación de material y no como sustituto de un test para su aplicación. Para más detalles ver hojas técnicas.

**Disponibles más colores bajo consulta.



N = Fuerza Mínima de Tensión