

Marco empotrado D-SUB - VS-09-A-GC-BU/BU - 1689695

Tenga en cuenta que los datos indicados aquí proceden del catálogo en línea. Los datos completos se encuentran en la documentación del usuario. Son válidas las condiciones generales de uso de las descargas por Internet.
(<http://phoenixcontact.es/download>)



Marco empotrado D-SUB, tamaño de envoltura 1, con 9 contactos de señales, hembra, Gender Changer, apantallado, grado de protección IP67

Propiedades del artículo



Datos mercantiles

Unidad de embalaje	5 pcs
Cantidad de pedido mínima	5 pcs
EAN	 4 017918 929046
Peso por unidad (sin incluir el embalaje)	19.46 g
Número de tarifa arancelaria	85366990
País de origen	Alemania

Datos técnicos

Datos mecánicos

Número de polos	9
Ciclos de enchufe	≥ 200
Color	gris

Condiciones ambientales

Temperatura ambiente (servicio)	-40 °C ... 80 °C
Índice de protección	IP67

Datos del material

Clase de combustibilidad según UL 94	V0
Material carcasa	PA
Material soporte de contactos	Poliéster GF
Material contacto	Aleación de cobre

Marco empotrado D-SUB - VS-09-A-GC-BU/BU - 1689695

Datos técnicos

Datos del material

Material superficie del contacto	Dorado duro sobre níquel
Material	Plástico
Material de la junta	Junta plana: NBR; junta perfilada: EPDM
Material junta	Junta plana: NBR; junta perfilada: EPDM

Datos eléctricos

Tensión de dimensionamiento (III/3)	125 V
Corriente de dimensionamiento	5 A

Clasificaciones

eCl@ss

eCl@ss 4.0	27140816
eCl@ss 4.1	27260701
eCl@ss 5.0	27260701
eCl@ss 5.1	27260701
eCl@ss 6.0	27261203
eCl@ss 7.0	27440202

ETIM

ETIM 2.0	EC000437
ETIM 3.0	EC000437
ETIM 4.0	EC000437
ETIM 5.0	EC002310

UNSPSC

UNSPSC 6.01	31261501
UNSPSC 7.0901	31261501
UNSPSC 11	31261501
UNSPSC 12.01	31261501
UNSPSC 13.2	31261501

Homologaciones

Homologaciones

Homologaciones

EAC / EAC

Homologaciones Ex

Marco empotrado D-SUB - VS-09-A-GC-BU/BU - 1689695

Homologaciones

Homologaciones solicitadas

Detalles de homologaciones

EAC

EAC

Accesorios

Accesorios

Capuchones de protección

Tapa protectora D-SUB - VS-09-SD - 1887086

Tapa protectora D-SUB, tamaño de envoltura 1, grado de protección IP54, para marco empotrado y carcasa aérea VS-09-...



Dibujos

Esquema de dimensiones

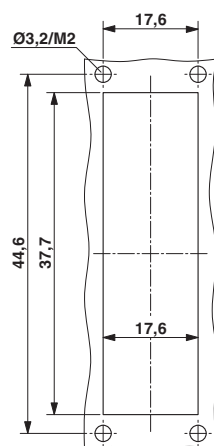

Abertura de montaje: VS-09-A...

Esquema de dimensiones

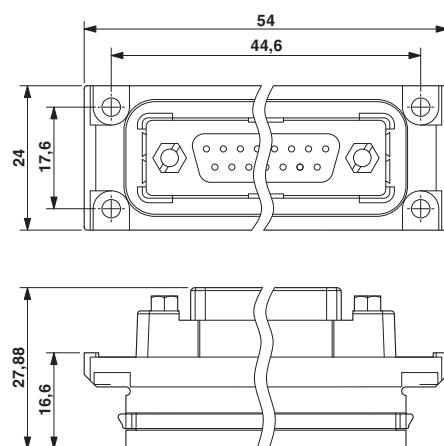

Marco empotrado D-SUB