

# Vanne de décolmatage Vanne pour la collecte de poussières



Sauf modèle à commande pneumatique (Reportez-vous aux pages 7 et 17 pour plus d'informations.)

RoHS

Modèle à commande électropneumatique

Modèle SMARTVENT

Modèle à commande pneumatique

**Nouveau** Un modèle SMARTVENT a été ajouté. **p. 17**

Avec la carte de commande intégrée, le boîtier de commande n'est plus nécessaire.



IP67/IP65

Pour plus de détails, reportez-vous à la page 4.

Air

Conformité ATEX

Série 56-JSXF

p. 35

Série 55-JSXFA

p. 37

## 10 millions de cycle\*1 min.

\*1 Dans les conditions de test spécifiques de SMC (JSXF□□□-06)

## Pression de crête élevée et faible consommation d'air

Pression maximale **15 %\*2 plus**

Consommation d'air **35 %\*2 de réduction**

Température du fluide :  
**-40 à 60 °C**

Peut être utilisé dans une large gamme de températures

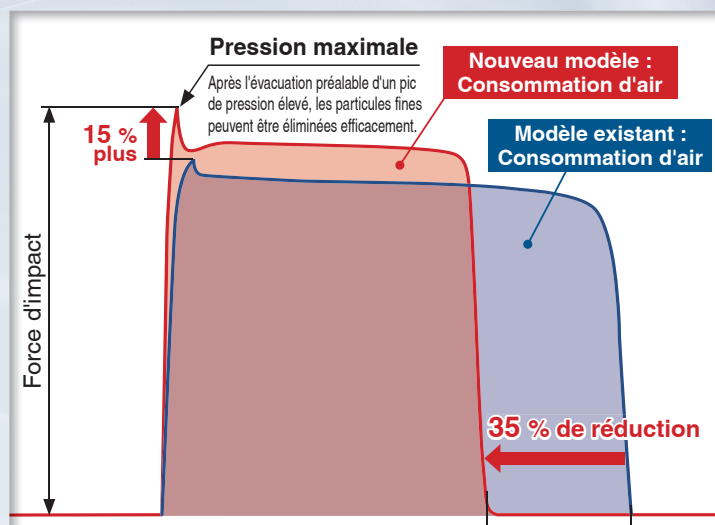

\*2 Lorsque l'électrodistributeur ou le pilote monté sur le modèle JSXF□□□-06 est mis sous tension (temps ON) pour 100 ms

### Variantes

Type	Taille d'orifice				Diamètre de l'orifice [mm]				
	3/4 (20A)	1 (25A)	1 1/2 (40A)	2 (50A)	Ø 32	Ø 40	Ø 45	Ø 50	Ø 55
Modèle à électrodistributeur Série JSXF <b>p. 7</b>	Raccord à compression	●	●	●	●	●	●	●	●
	Corps taraudé	●	●	●	●	●	●	●	●
	Modèle à immersion	●	●	●	●	●	●	●	●
<b>Nouveau</b> Modèle SMARTVENT Série JSXF-P□ <b>p. 17</b>	Raccord à compression	●	●	●	●	●	●	●	●
	Corps taraudé	●	●	●	●	●	●	●	●
	Modèle à immersion	●	●	●	●	●	●	●	●
Modèle à commande pneumatique Série JSXFA <b>p. 21</b>	Raccord à compression	●	●	●	●	●	●	●	●
	Corps taraudé	●	●	●	●	●	●	●	●
	Modèle à immersion	●	●	●	●	●	●	●	●

## Série JSXF/JSXFA



CAT.EUS70-57E-FR

**Nouveau** Modèle SMARTVENT



# Pas besoin de boîtier de commande Réduit le câblage

Le modèle à électrodistributeur intègre une carte de commande.

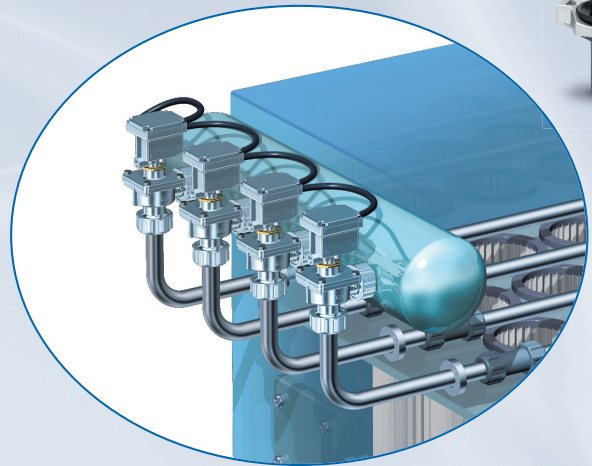
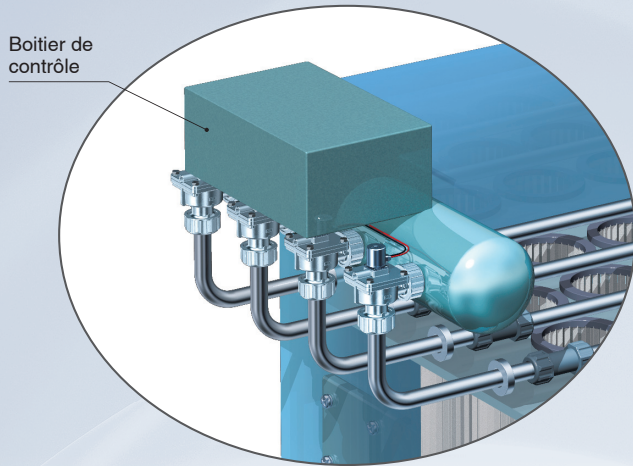

## Un seul distributeur contrôleur peut commander jusqu'à 31 distributeurs périphériques !

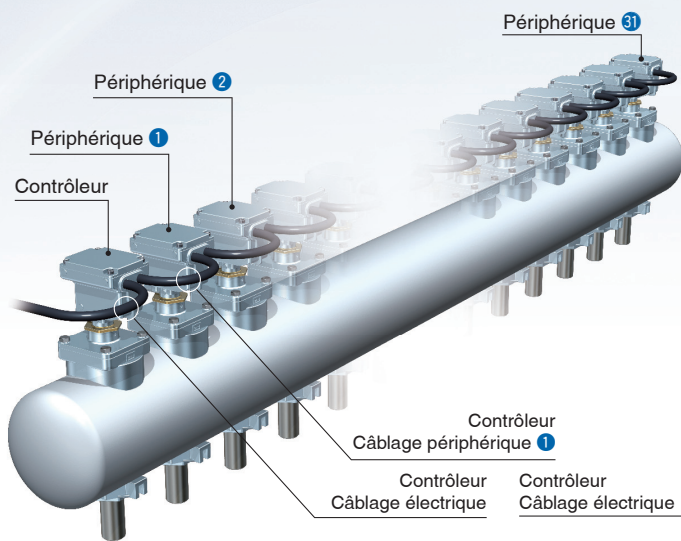

Le distributeur contrôleur commande collectivement le temps de réponse.  
Temps ON : réglage 10 étapes possible (plage de réglage : 100 à 234 ms)  
Temps OFF : réglage 16 étapes possible (plage de réglage : 4 à 29 s)

Exemple de séquence de fonctionnement

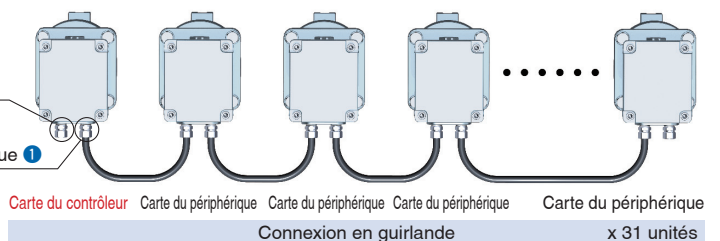
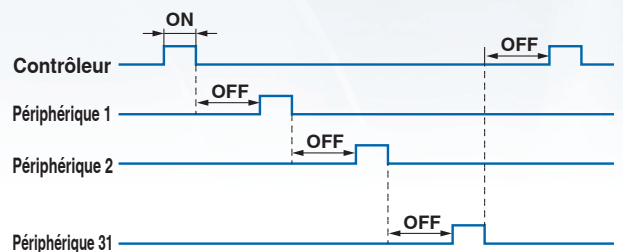

L'ordre de séquence d'impulsion peut être modifié.

## L'utilisation combinée d'un capteur de pression différentielle (fourni par le client) permet de détecter le colmatage du filtre.

Installation d'un capteur de pression différentielle  
Schéma de séquence de fonctionnement

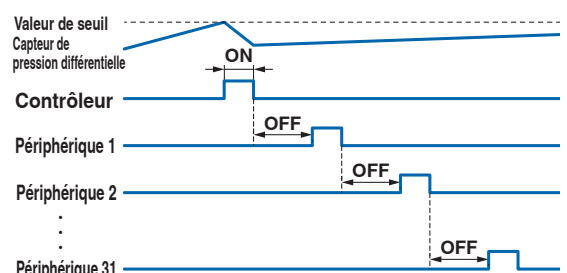

**Durée de vie longue : 10 millions de cycles\*<sup>1</sup> min.**

Utilise de l'élastomère haute résistance

Construction sans ressort avec membrane intégrée à la vanne

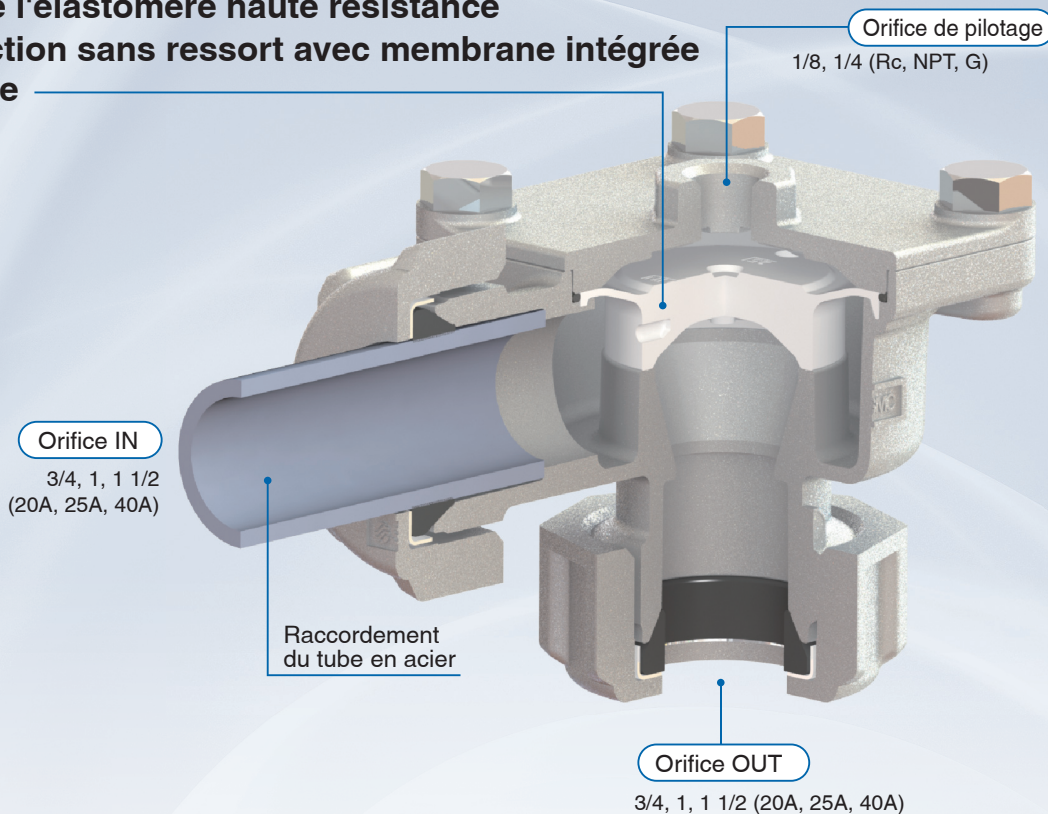

**Temps de réponse OFF :**  
**45 %\*<sup>1, 2</sup>** de réduction

## Maintenance facilitée

Membrane sans ressort pour un entretien facile de la vanne. Vanne principale et vanne secondaire (pour 40A) incluses dans le kit d'entretien.

**Caractéristiques du débit :**  
**40 %\*<sup>1, 2</sup>** d'augmentation

Conception optimale adaptée à la conception interne

**Il n'est pas nécessaire de souder la tuyauterie au réservoir**

Modèle à immersion

\* Le réservoir doit être fourni par le client.

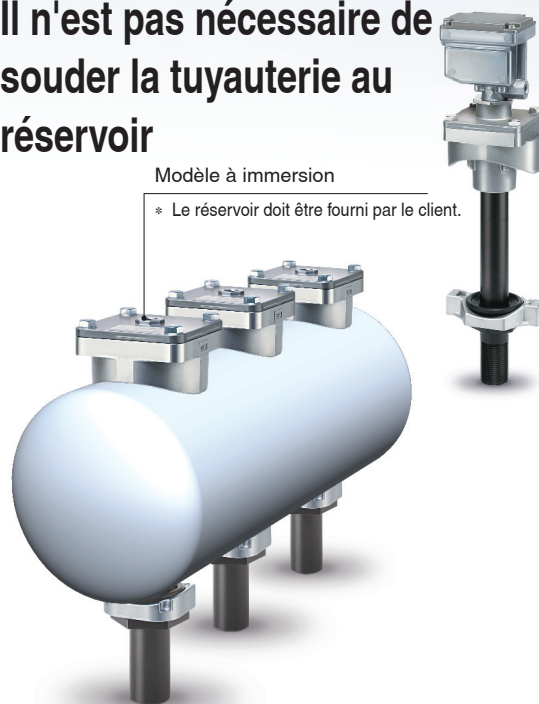

\*1 Selon les conditions spécifiques de test SMC (JSXFA-06, diamètre de passage de l'électrovanne de pilotage de 5mm mini), exclut l'exécution spéciale option « A »)

\*2 Comparé avec le modèle SMC existant

## Exemples d'applications de la vanne de décolmatage

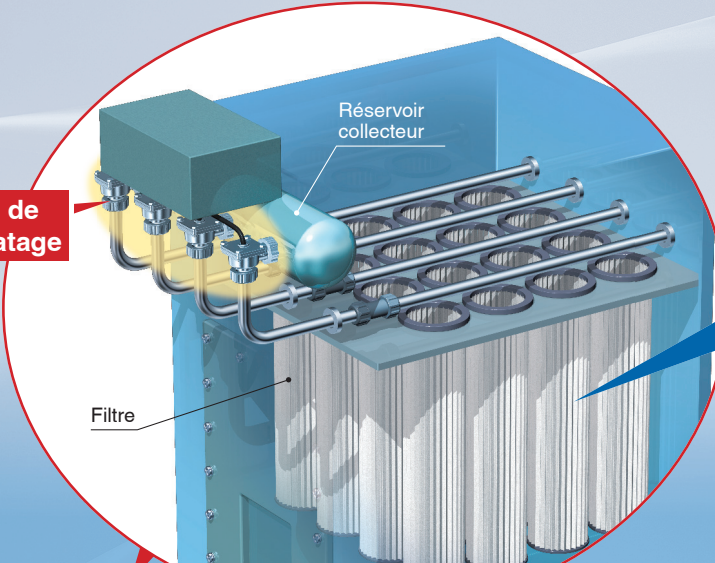

**Vanne de décolmatage**

Réservoir collecteur

Filtre

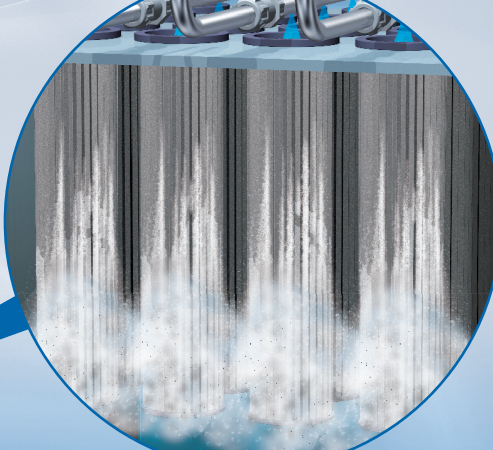

Éliminez les particules fines avec la vanne pour la collecte de poussières !

Pour le mélange

Pour la découpe

Pour l'emboutissage/ presse (Matricage/Poinçonnage)

## Le soufflage par impulsions peut être utilisé dans divers secteurs !



Ligne de production générale

Agriculture / élevage

Acier et ciment

Alimentaire

Produits pharmaceutiques



Mines

Vanne de décolmatage Série JSXF/JSXFA

Variantes

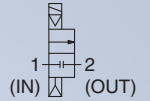
Modèle à commande électropneumatique p. 7





Raccordement	Raccordement	Diamètre de l'orifice					Taraudage	Options/Exécution spéciale	Normes			Protection		
		Ø 32	Ø 40	Ø 45	Ø 50	Ø 55			CE <sup>*1</sup>	UK <sup>*1</sup>	Conformité ATEX	IP67	IP65	NEMA4
 Série (56-)JSXFE	3/4 (20A)	Ø 32					Rc NPT G	Options Silencieux (3/4, 1, 1 1/2, 2) p. 15 Câble pour connecteur M12 (1000, 2000, 5000 mm) p. 16 Exécution spéciale Dia. orifice du réservoir : Ø 76 (réservoir 1 1/2 6 pouces) p. 33	●	●	●	●	●	*2
	1 (25A)	Ø 40							●	●	●	●	●	*2
	1 1/2 (40A)	Ø 50							●	●	●	●	●	*2
 Série (56-)JSXFF	3/4 (20A)	Ø 32							●	●	●	●	●	*2
	1 (25A)	Ø 40							●	●	●	●	●	*2
	1 1/2 (40A)	Ø 50							●	●	●	●	●	*2
 Série (56-)JSXFH	3/4 (20A) Taille du réservoir : 4, 5 pouces	Ø 32							●	●	●	●	●	*2
	1 (25A) Taille du réservoir : 5, 6 pouces	Ø 40							●	●	●	●	●	*2
	1 1/2 (40A) Taille du réservoir : 6, 8 pouces	Ø 45							●	●	●	●	●	*2
	2 (50A) Taille du réservoir : 8, 10 pouces	Ø 55							●	●	●	●	●	*2

\*1 Diffère en fonction de la tension et de la connexion électrique. Pour plus de détails, reportez-vous en p. 7. \*2 Uniquement le connecteur DIN

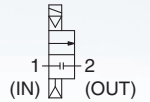
Modèle SMARTVENT p. 17



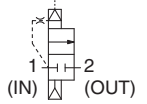

Raccordement	Raccordement	Diamètre de l'orifice					Taraudage	Options/Exécution spéciale	Normes			Protection		
		Ø 32	Ø 40	Ø 45	Ø 50	Ø 55			CE <sup>*1</sup>	UK <sup>*1</sup>	Conformité ATEX	IP67	IP65	NEMA4
 Série JSXFE	3/4 (20A)	Ø 32					Rc NPT G	Option Silencieux (3/4, 1, 1 1/2, 2) p. 20 Exécution spéciale Dia. orifice du réservoir : Ø 76 (réservoir 1 1/2 6 pouces) p. 33	●	●	●	●	●	●
	1 (25A)	Ø 40							●	●	●	●	●	●
	1 1/2 (40A)	Ø 50							●	●	●	●	●	●
 Série JSXFF	3/4 (20A)	Ø 32							●	●	●	●	●	●
	1 (25A)	Ø 40							●	●	●	●	●	●
	1 1/2 (40A)	Ø 50							●	●	●	●	●	●
 Série JSXFH	3/4 (20A) Taille du réservoir : 4, 5 pouces	Ø 32							●	●	●	●	●	●
	1 (25A) Taille du réservoir : 5, 6 pouces	Ø 40							●	●	●	●	●	●
	1 1/2 (40A) Taille du réservoir : 6, 8 pouces	Ø 45							●	●	●	●	●	●
	2 (50A) Taille du réservoir : 8, 10 pouces	Ø 55							●	●	●	●	●	●



## Variantes

### Modèle à commande pneumatique **p. 21**

Raccordement	Raccordement	Diamètre de l'orifice					Taraudage	Options/Exécution spéciale	Normes			Protection			
		Ø 32	Ø 40	Ø 45	Ø 50	Ø 55			CE	UK CA	Conformité ATEX	IP67	IP65	NEMA4	
 Série (55-)JSXFAE	3/4 (20A)	Ø 32					Rc NPT G	Option · Silencieux (1 1/2, 2) <b>p. 31</b>  Exécution spéciale · Dia. orifice du réservoir : Ø 76 (réservoir 1 1/2 6 pouces) <b>p. 33</b> · Diamètre spécial de passage de la vanne de pilotage (3/4, 1) <b>p. 21</b>	●						
	1 (25A)	Ø 40							●						
	1 1/2 (40A)	Ø 50							●						
 Série (55-)JSXFAP	3/4 (20A)	Ø 32							●						
	1 (25A)	Ø 40							●						
	1 1/2 (40A)	Ø 50							●						
 Série (55-)JSXFAH	3/4 (20A) Taille du réservoir : 4, 5 pouces	Ø 32							●						
	1 (25A) Taille du réservoir : 5, 6 pouces	Ø 40							●						
	1 1/2 (40A) Taille du réservoir : 6, 8 pouces	Ø 45							●						
	2 (50A) Taille du réservoir : 8, 10 pouces	Ø 55							●						

# CONTENU

## Vanne de décolmatage **Vanne pour la collecte de poussières**



Raccord à compression



Corps taraudé



Modèle à immersion

- **Modèle à commande électropneumatique série JSXF**
  - Pour passer commande ..... p. 7
  - Caractéristiques techniques ..... p. 8
  - Construction ..... p. 9
  - Dimensions ..... p. 11
  - Pièces de rechange ..... p. 15
  - Option ..... p. 16



Raccord à compression



Corps taraudé



Modèle à immersion

- **Modèle SMARTVENT série JSXF-P□**
  - Pour passer commande ..... p. 17
  - Caractéristiques techniques ..... p. 18
  - Construction ..... p. 18
  - Dimensions ..... p. 19
  - Pièces de rechange ..... p. 20



Raccord à compression



Corps taraudé



Modèle à immersion

- **Modèle à commande pneumatique JSXFA**
  - Pour passer commande ..... p. 21
  - Caractéristiques techniques ..... p. 22
  - Construction ..... p. 23
  - Dimensions ..... p. 25
  - Pièces de rechange ..... p. 31



Raccord à compression



Corps taraudé

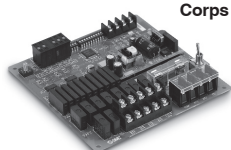

Contrôleur dédié au fonctionnement

- Principe de fonctionnement ..... p. 32
- Modèle à immersion : exécution spéciale ..... p. 33
- Modèle à commande électropneumatique Conformité Atex série **56-JSXF** ..... p. 35
- Modèle à commande pneumatique Conformité Atex série **55-JSXFA** ..... p. 37
- Contrôleur dédié au fonctionnement série **VXFC** ..... p. 38
- Glossaire des termes ..... p. 40
- Précautions spécifiques au produit ..... p. 41

# Vanne de décolmatage

## Vanne pour la collecte de poussières

Modèle à commande électropneumatique



RoHS

# Série JSXF

Modèle SMARTVENT ▶ p. 17

Modèle à commande pneumatique ▶ p. 21

Pour passer commande

Compression	JSXF	<input type="checkbox"/>	E	-	06	R	-	5	CS	B	-	S		
Corps taraudé	JSXF	<input type="checkbox"/>	F	-	06	R	-	5	CS	B	-	S		
Immersion	JSXF	<input type="checkbox"/>	H	4	-	06	R	1	-	5	CS	B	-	S
		1	2	3	4	5	6	7	8	9	10			

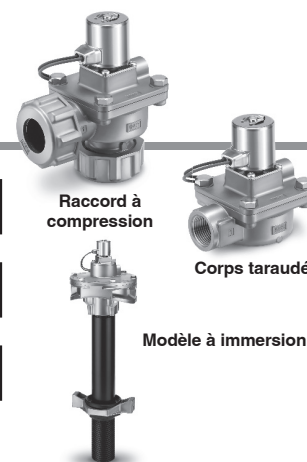

### 1 Type de vanne

—	À commande électropneumatique
---	-------------------------------

### 2 Raccordement

E	Raccord à compression*1	
F	Corps taraudé	
H	Modèle à immersion*2	

\*1 Les joints et rondelles sont inclus.

\*2 La vanne et le tube ne sont pas livrés assemblés.

### 3 Taille du réservoir (JSXFH uniquement)

4	4 pouces
5	5 pouces
6	6 pouces
8	8 pouces
10	10 pouces

### 4 Taille d'orifice\*1

06	3/4 (20A)
10	1 (25A)
14	1 1/2 (40A)
20*2	2 (50A)

\*1 Pour la sélection de la taille d'orifice, reportez-vous au tableau « Variantes de la taille d'orifice et options » ci-dessous.

\*2 La taille d'orifice 20 est disponible uniquement pour le JSXFH.

### 5 Taraudage

R	Rc
N	NPT
F	G

### 6 Configuration tuyau de sortie OUT (JSXFH uniquement)

Symbole	Longueur	Filetage G	Apparence
1	Courte	Aucun	
2	Longue		
3	Courte	Oui	
4	Longue		

### 7 Tension nominale

AC		DC	
Symbole	Tension nominale	Symbole	Tension nominale
1	100 VAC	5	24 VDC
2	200 VAC		
3	120 VAC (110 VAC)		
4	220 VAC		
7	240 VAC		
J	230 VAC		

### 8 Connexion électrique

Symbole	Connexion électrique	Tension
G	Fil noyé*1	24 VDC
GS	Fil noyé avec PCB (Avec protection de circuit)	100 VAC
		24 VDC
CS	Boîtier de connexion (Avec protection de circuit)	Toutes les tensions
DS	Connecteur DIN (Avec protection de circuit)	Toutes les tensions
DZ	Connecteur DIN avec visualisation (Avec protection de circuit)	Toutes les tensions
DN	Sans connecteur DIN (Avec protection de circuit)	Toutes les tensions
WN	Connecteur M12*2 (Avec protection de circuit)	Toutes les tensions

\*1 Seule la tension 24 VDC peut être sélectionnée pour la tension nominale.

\*2 Le câble pour le connecteur M12 n'est pas fourni avec le produit. Reportez-vous à la section « Option » à la page 16 pour le commander séparément.

### 9 Température ambiante et du fluide

B	40 à 60 °C
---	------------

### 10 Silencieux

—	Sans
S	Avec

Livré avec le produit  
Reportez-vous à « Pièces de rechange » en page 15.



Exécution spéciale

Dia. orifice du réservoir : Ø 76 (Taille d'orifice : 14, réservoir 6 pouces)	p. 33
---	-------

### Variantes de la taille d'orifice et options

Modèle	Taille du réservoir	Taille de l'orifice			
		06	10	14	20
JSXFE	—	●	●	●	—
JSXFF	—	●	●	●	—
JSXFH	4 pouces	●	—	—	—
	5 pouces	●	●	—	—
	6 pouces	—	●	●	—
	8 pouces	—	—	●	●
	10 pouces	—	—	—	●
Silencieux		●	●	●	●

## Caractéristiques techniques

### Caractéristiques communes

Caractéristiques de la vanne	Construction de la vanne		Membrane à commande asservie
	Fonction		Normalement fermé (N.F.)
	Fluide		Air
	Pression d'épreuve [MPa]		1.5
	Différentiel de pression d'utilisation min. [MPa]		0.1
	Différentiel de pression d'utilisation max. [MPa]		0.9
	Pression max. d'utilisation [MPa]		0.9
	Température du fluide [°C]		-40*1 à 60
	Température ambiante [°C]		-40 à 60
Caractéristiques de la bobine	Protection		IP67 (IP65 pour le connecteur DIN)*2
	Normes*3		CE/UKCA
	Variation de tension admissible		± 10 % de la tension nominale
	Courant de fuite admissible	AC	5 % max. de la tension nominale
		DC	2 % max. de la tension nominale
Puissance apparente*4, *5	AC	18 VA	
Consommation électrique*4	DC	12 W	

### Symbole

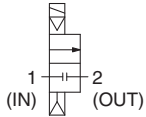

Série JSXFE

- \*1 Sans condensation
- \*2 Si de l'eau pénètre dans le produit, cela peut entraîner une panne. Par conséquent, prenez les mesures appropriées pour empêcher l'eau de pénétrer dans le produit lorsqu'il est utilisé dans un environnement où il est constamment exposé à l'eau.
- \*3 La conformité aux normes varie selon le modèle. Pour plus de détails, reportez-vous en p. 5.
- \*4 Consommation électrique/Alimentation apparente : la valeur pour une température ambiante de 20 °C et à la tension nominale (Variation : ± 10 %)
- \*5 Il n'y a pas de différence de fréquence, ni de consommation électrique au maintien ou à l'appel, puisqu'un redresseur est utilisé avec les modèles AC.

Veillez à lire les « Précautions spécifiques au produit » avant utilisation.

### Caractéristiques individuelles : Modèle à raccord à compression/corps taraudé

Série	JSXFE/F		
	06	10	14
Diamètre de passage [mm]	Ø 32	Ø 40	Ø 50
Taille de l'orifice	3/4	1	1 1/2
Masse*1 [g]	Compression	740	1,230
	Corps taraudé	560	820

- \*1 Indique le cas du type de fil noyé  
Ajoutez 20 g pour le fil noyé avec PCB, 70 g pour le boîtier de connexion et 50 g pour le connecteur DIN et 15 g pour le connecteur M12.



Série JSXFF

### Caractéristiques individuelles : Modèle à immersion

Série	JSXFH									
	06		10		14		20			
Diamètre de passage [mm]	Ø 32		Ø 40		Ø 45		Ø 55			
Taille de l'orifice	3/4		1		1 1/2		2			
Taille du réservoir	ANSI		4	5	5	6	6	8	8	10
Masse*1 [g]	Configuration de raccordement	1	1,380	1,390	2,050	2,110	2,960	3,080	4,670	4,840
		2	1,410	1,430	2,100	2,210	3,120	3,310	4,990	5,150
		3	1,380	1,390	2,050	2,110	2,960	3,080	4,670	4,840
		4	1,410	1,430	2,100	2,210	3,120	3,310	4,990	5,150

- \*1 Indique le cas du type de fil noyé  
Ajoutez 20 g pour le fil noyé avec PCB, 70 g pour le boîtier de connexion et 50 g pour le connecteur DIN et 15 g pour le connecteur M12.



Série JSXFH

# Série JSXF

## Construction

### JSXFE/Raccord à compression

Taille d'orifice 06, 10

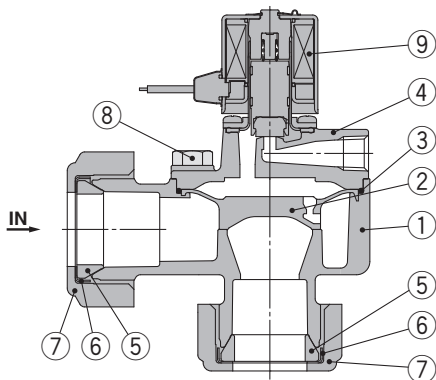

#### Nomenclature

N°	Description	Matériaux
1	Corps	ADC
2	Membrane principale	Résine
3	Joint torique	NBR
4	Capot	ADC
5	Joint	NBR
6	Rondelle	Fe (Chromatage)
7	Écrou de compression	ADC
8	Vis hexagonale	Acier inoxydable
9	Vanne de pilotage	—

Taille d'orifice 14

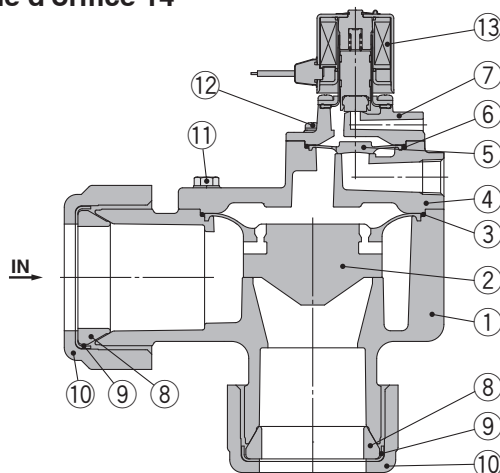

#### Nomenclature

N°	Description	Matériaux	N°	Description	Matériaux
1	Corps	ADC	8	Joint	NBR
2	Membrane principale	Résine	9	Rondelle	Fe (Chromatage)
3	Joint torique	NBR	10	Écrou de compression	ADC
4	Capot	ADC	11	Vis hexagonale	Acier inoxydable
5	Membrane secondaire	Résine	12	Vis cruciforme ronde	Acier inoxydable
6	Joint torique	NBR	13	Vanne de pilotage	—
7	Capot	ADC			

### JSXFF/Corps taraudé

Taille d'orifice 06, 10

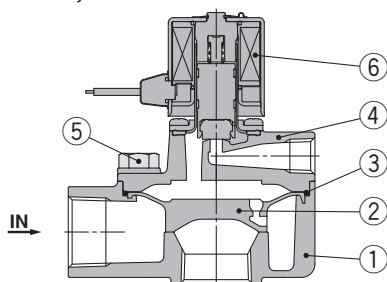

#### Nomenclature

N°	Description	Matériaux
1	Corps	ADC
2	Membrane principale	Résine
3	Joint torique	NBR
4	Capot	ADC
5	Vis hexagonale	Acier inoxydable
6	Vanne de pilotage	—

Taille d'orifice 14

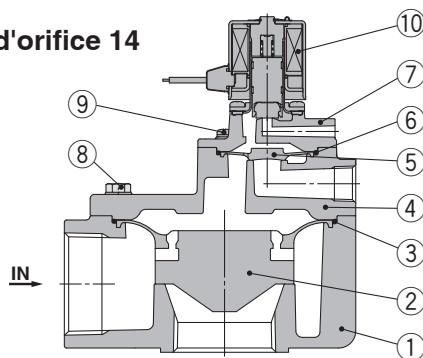

#### Nomenclature

N°	Description	Matériaux
1	Corps	ADC
2	Membrane principale	Résine
3	Joint torique	NBR
4	Capot	ADC
5	Membrane secondaire	Résine
6	Joint torique	NBR
7	Capot	ADC
8	Vis hexagonale	Acier inoxydable
9	Vis cruciforme ronde	Acier inoxydable
10	Vanne de pilotage	—

## Construction

### JSXFH/Modèle à immersion

Taille d'orifice 06, 10

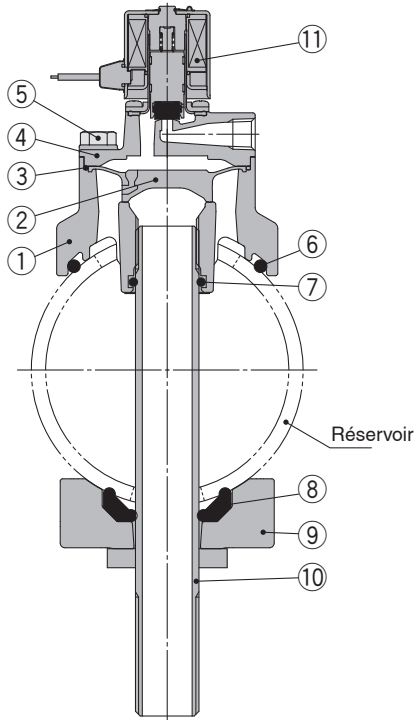

\* Le réservoir doit être fourni par le client.

#### Nomenclature

N°	Description	Matériaux
1	Corps	ADC
2	Membrane principale	Résine
3	Joint torique	NBR
4	Capot	ADC
5	Vis hexagonale	Acier inoxydable
6	Joint torique	NBR
7	Joint torique	NBR
8	Joint	NBR
9	Support inférieur	ADC
10	Ensemble tube de sortie	STKM + SS400
11	Vanne de pilotage	—

Taille d'orifice 14, 20

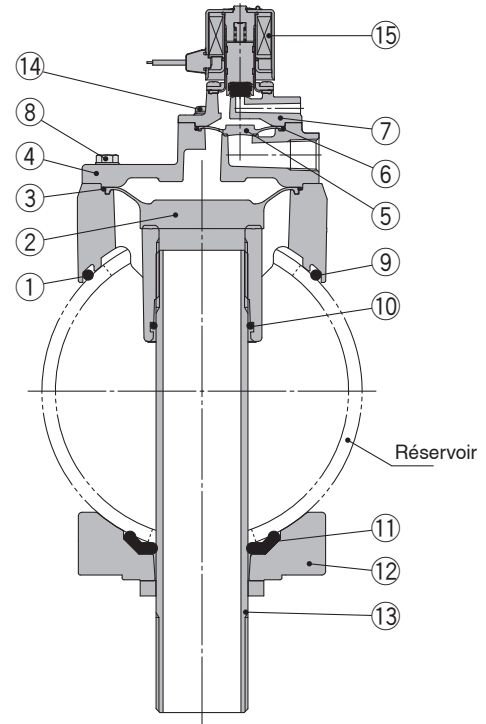

\* Le réservoir doit être fourni par le client.

#### Nomenclature

N°	Description	Matériaux
1	Corps	ADC
2	Membrane principale	Résine
3	Joint torique	NBR
4	Capot	ADC
5	Membrane secondaire	Résine
6	Joint torique	NBR
7	Capot	ADC
8	Vis hexagonale	Acier inoxydable
9	Joint torique	NBR
10	Joint torique	NBR
11	Joint	NBR
12	Support inférieur	ADC
13	Ensemble tube de sortie	STKM + SS400
14	Vis cruciforme ronde	Acier inoxydable
15	Vanne de pilotage	—

# Série JSXF

## Dimensions : JSXFE/Modèle à raccord à compression

### G : Fil noyé

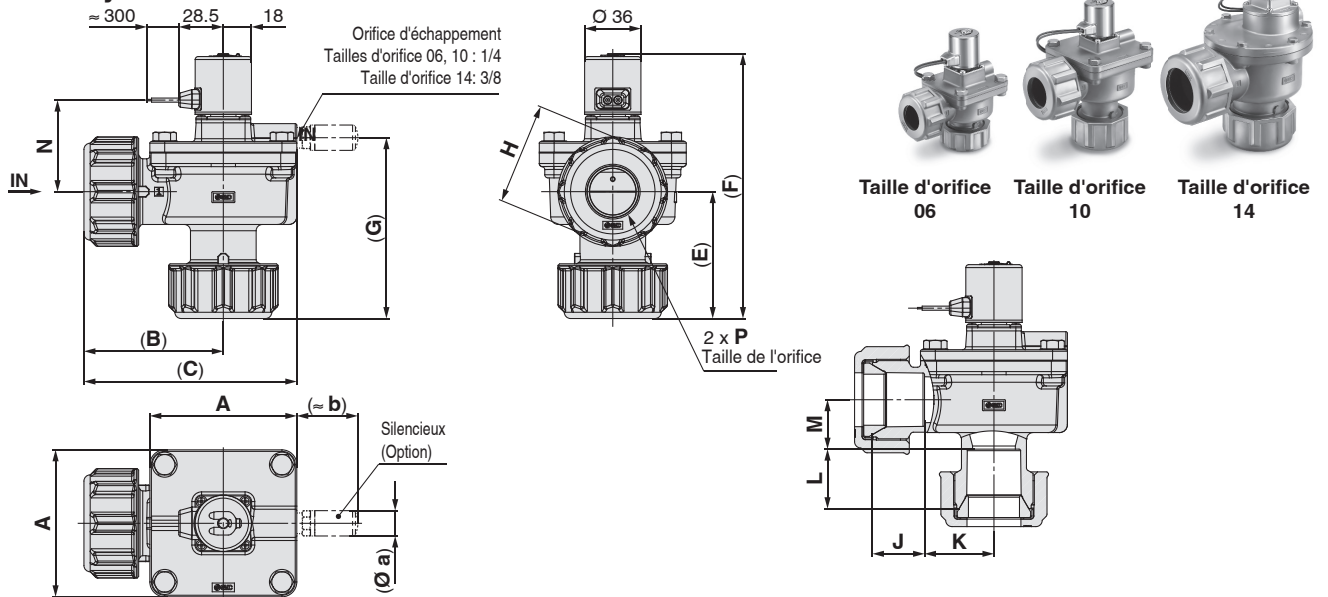

### GS : Fil noyé avec PCB

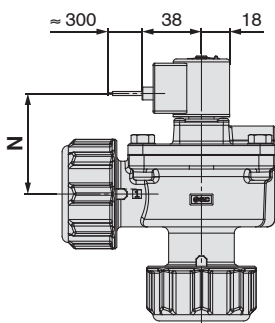

### CS : Boîtier de connexion

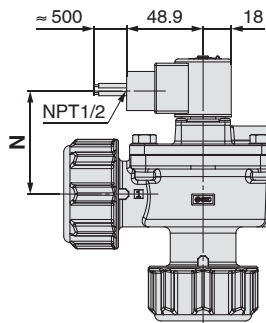

### DS : Connecteur DIN

### DZ : Connecteur DIN avec visualisation

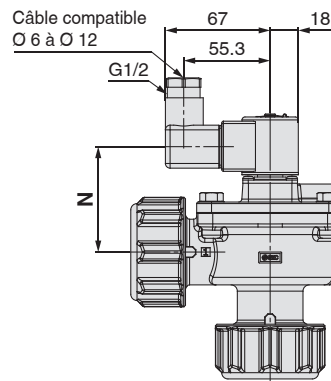

### DN : Sans connecteur DIN

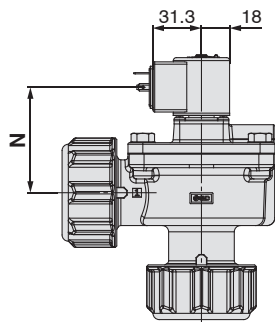

### WN : Connecteur M12

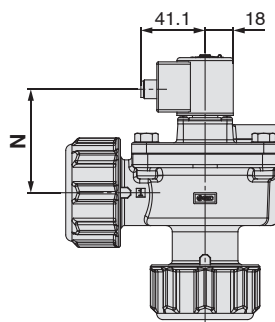

## Dimensions

[mm]

Modèle	Taille de l'orifice P	A	(B)	(C)	(E)	(F)	(G)	H	J	K	L	M
JSXFE-06	3/4	74	76	113	54	136	82	54	25.4	41.3	25.4	18.8
JSXFE-10	1	94	90	137	82	170	116	65	33.3	44.4	38.1	31.6
JSXFE-14	1 1/2	Ø 126	117	178	92	217	139	80	51.3	50.7	45	33

Les dimensions en ( ) indiquent les dimensions après le serrage.

Modèle	Taille de l'orifice P	N							Avec silencieux	
		Fil noyé	Fil noyé avec PCB	Boîtier de connexion	Connecteur DIN	Sans connecteur DIN	Connecteur M12	a	b	
JSXFE-06	3/4	52.6	58.3	59.9	61.4	61.4	60.2	16.5	39	
JSXFE-10	1	58.6	64.3	65.9	67.4	67.4	66.2			
JSXFE-14	1 1/2	95.6	101.3	102.9	104.4	104.4	103.2			20

Dimensions : JSXFF/Modèle à corps taraudé

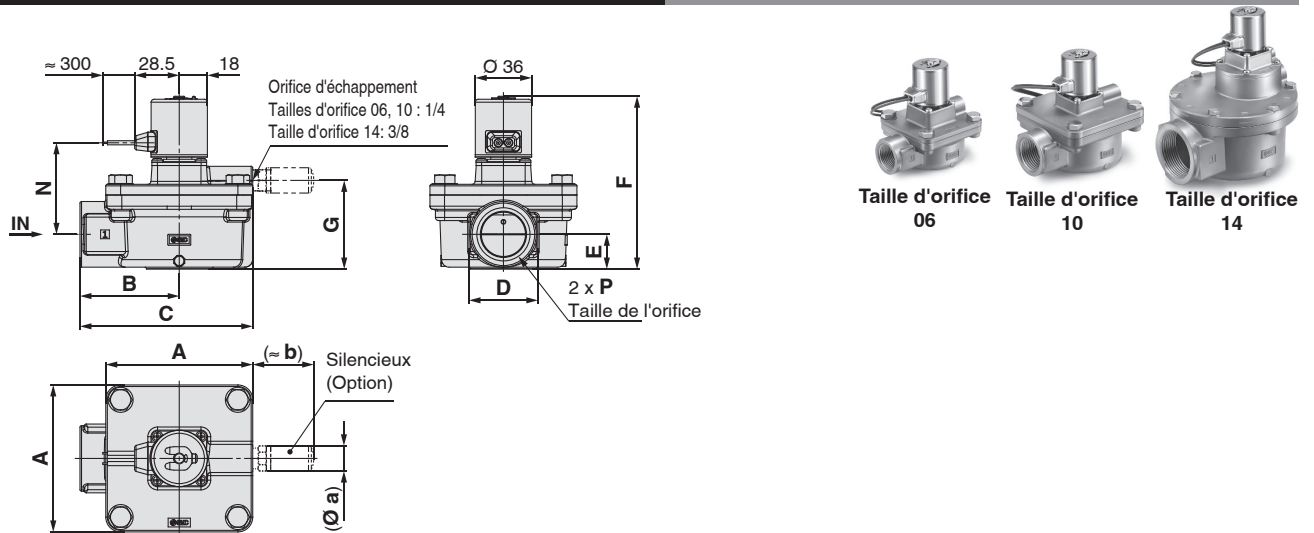

GS : Fil noyé avec PCB

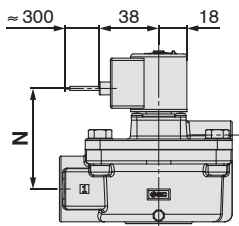

CS : Boîtier de connexion

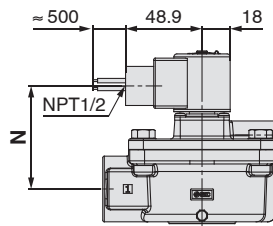

DS : Connecteur DIN

DZ : Connecteur DIN avec visualisation

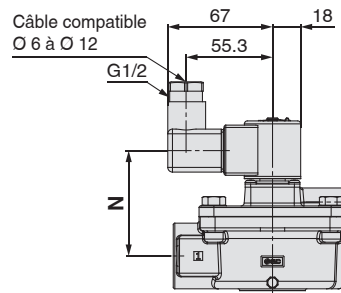

DN : Sans connecteur DIN

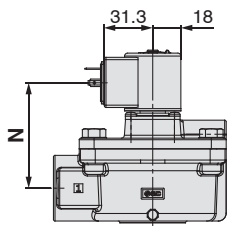

WN : Connecteur M12

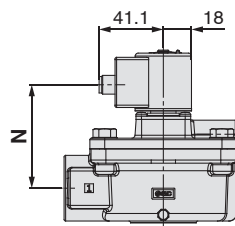

Dimensions

[mm]

Modèle	Taille de l'orifice P	A	B	C	D	E	F	G
JSXFF-06	3/4	74	55.5	92.5	36	19.3	101.6	47.8
JSXFF-10	1	94	63.5	110.5	44	22.2	110.5	56.7
JSXFF-14	1 1/2	Ø 126	75.1	136.6	65	32	157.3	79

Modèle	Taille de l'orifice P	N						Avec silencieux	
		Fil noyé	Fil noyé avec PCB	Boîtier de connexion	Connecteur DIN	Sans connecteur DIN	Connecteur M12	a	b
JSXFF-06	3/4	52.6	58.3	59.9	61.4	61.4	60.2	16.5	39
JSXFF-10	1	58.6	64.3	65.9	67.4	67.4	66.2		
JSXFF-14	1 1/2	95.6	101.3	102.9	104.4	104.4	103.2	20	52

# Série JSXF

## Dimensions : JSXFH/Modèle à immersion

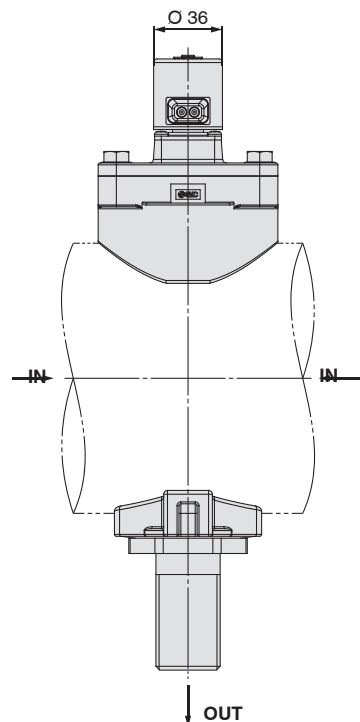
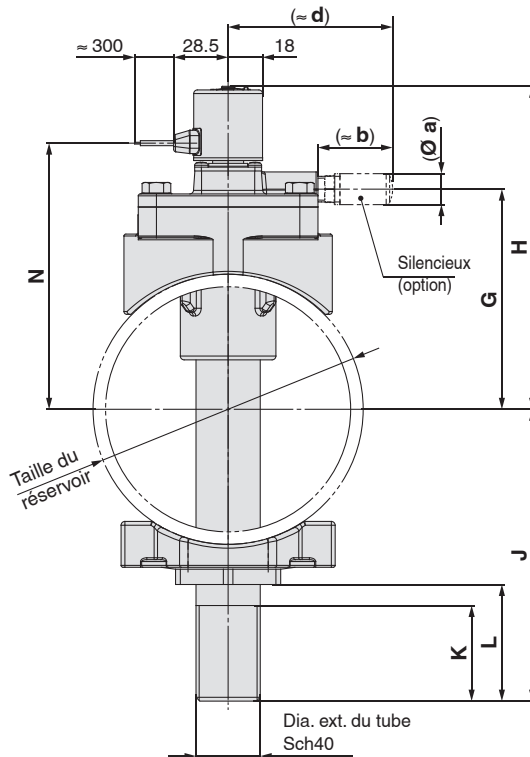
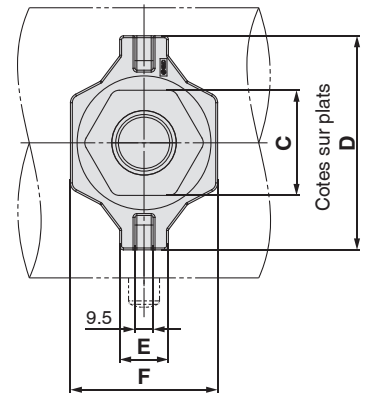
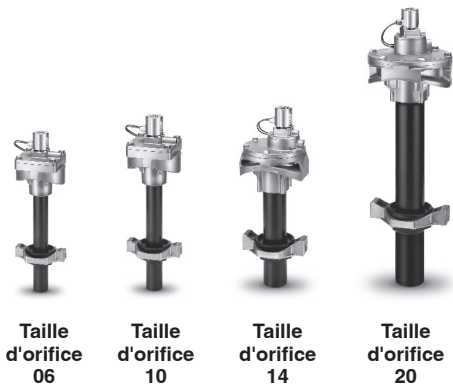

### Dimensions

Modèle	Taille de l'orifice	Taille du réservoir	Dia. ext. du tube	A	B	C	D	E	F	G	H
JSXFH4-06	3/4	4 pouces (ANSI 4")	Ø 26.7 (ANSI 3/4")	90	93	46	90	25.5	63	99	153
JSXFH5-06		5 pouces (ANSI 5")								113	166
JSXFH5-10	1	6 pouces (ANSI 6")	Ø 33.6 (ANSI 1")	94	109	55	112	25.5	77	115	168
JSXFH6-10										128	182
JSXFH6-14	1	8 pouces (ANSI 8")	Ø 48.3 (ANSI 1 1/2")	131	131	65	130	34.5	90	124	202
JSXFH8-14	150									228	
JSXFH8-20	2	10 pouces (ANSI 10")	Ø 60.3 (ANSI 2")	168	170	80	160	34.5	108	165	243
JSXFH10-20										192	270

Configuration tuyau de sortie OUT													
Modèle	Taille de l'orifice	1			2			3			4		
		J	K	L	J	K	L	J	K	L	J	K	L
JSXFH4-06	3/4	146 ± 5	62	164 ± 5	80	146 ± 5	G3/4" x 50	62	164 ± 5	G3/4" x 70	80	80	
JSXFH5-06		153 ± 5											56
JSXFH5-10	1	153 ± 5	61	173 ± 5	81	153 ± 5	G1" x 50	61	173 ± 5	G1" x 70	81	81	
JSXFH6-10		173 ± 5											68
JSXFH6-14	1	169 ± 5	61	209 ± 5	101	169 ± 5	G1 1/2" x 50	61	209 ± 5	G1 1/2" x 90	101	101	
JSXFH8-14	198 ± 5	65											258 ± 5
JSXFH8-20	2	197 ± 5	60	257 ± 5	120	197 ± 5	G2" x 50	60	257 ± 5	G2" x 110	120	120	
JSXFH10-20		224 ± 5											60

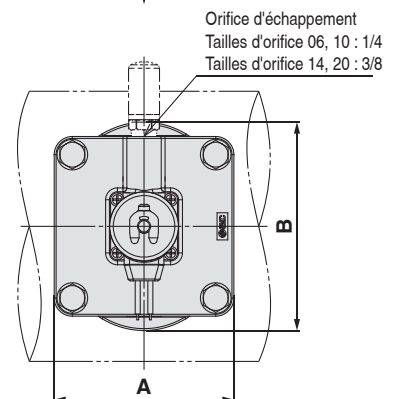

Dimensions : JSXFH/Modèle à immersion

GS : Fil noyé avec PCB

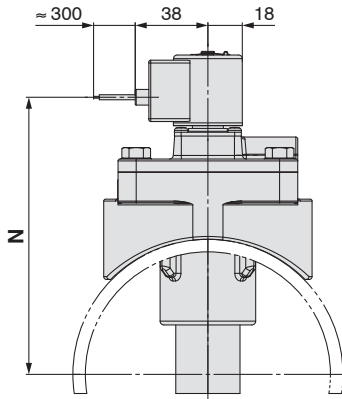

CS : Boîtier de connexion

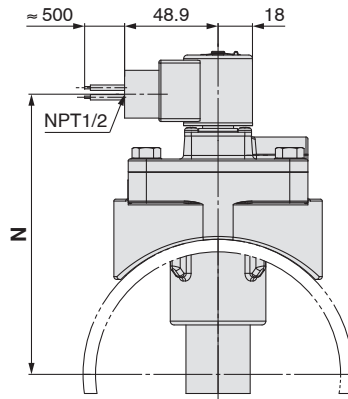

DS : Connecteur DIN

DZ : Connecteur DIN avec visualisation

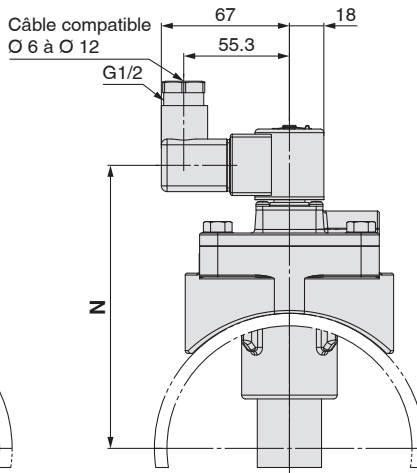

DN : Sans connecteur DIN

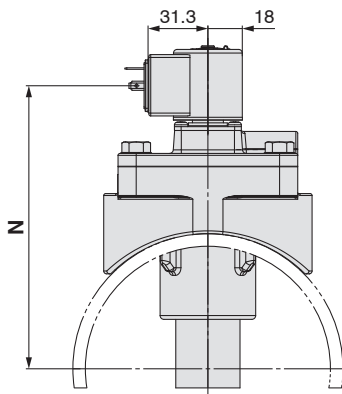

WN : Connecteur M12

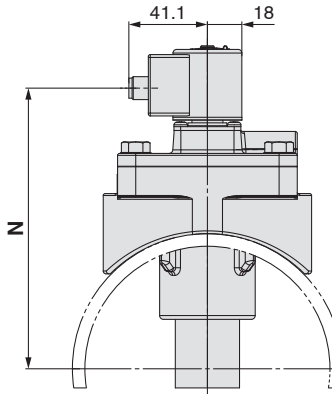

Dimensions du réservoir recommandées

\* Le réservoir doit être fourni par le client.

Entraxe des trous du réservoir

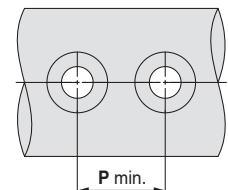

Usinage des trous du réservoir

Trou droit

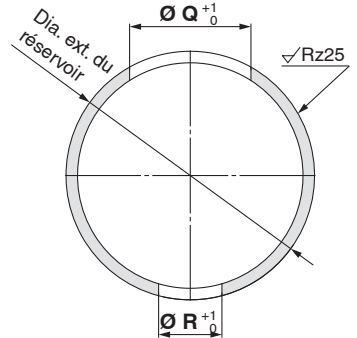

Trou conique

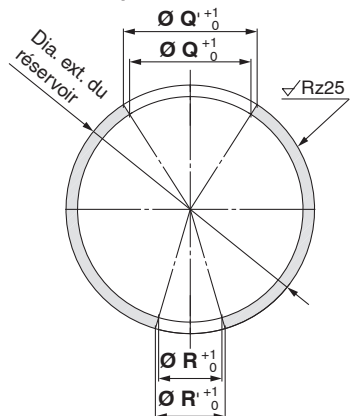

Dimensions

Modèle	Taille de l'orifice	Fil noyé	Fil noyé avec PCB	Boîtier de connexion	Connecteur DIN	Sans connecteur DIN	Connecteur M12	Avec silencieux		
								a	b	d
<b>N</b>										
JSXFH4-06	3/4	123	129	131	132	132	131	16.5	39	76
JSXFH5-06		137	142	144	146	146	144			
JSXFH5-10	1	139	144	146	148	148	146	20	52	114
JSXFH6-10		152	158	160	161	161	160			
JSXFH6-14	1	173	178	180	182	182	180	20	52	114
JSXFH8-14	1/2	198	204	205	207	207	206			
JSXFH8-20	2	213	219	220	222	222	221	20	52	95
JSXFH10-20		240	246	247	249	249	248			

Dimensions du réservoir recommandées

Modèle	Taille de l'orifice	Taille du réservoir	Dia. ext. du réservoir	Entraxe des trous P	Trou droit		Trou conique			
					Q	R	Q	Q'	R	R'
JSXFH4-06	3/4	4 pouces (ANSI 4")	Ø 114.3 <sup>+1.6</sup> <sub>-0.8</sub>	95	55	28	55	61.5	28	31.3
JSXFH5-06		5 pouces (ANSI 5")	Ø 141.3 <sup>+1.6</sup> <sub>-0.8</sub>							
JSXFH5-10	1	6 pouces (ANSI 6")	Ø 168.3 <sup>+1.6</sup> <sub>-0.8</sub>	100	69	36	69	76	36	39.7
JSXFH6-10		8 pouces (ANSI 8")	Ø 219.1 <sup>+1.6</sup> <sub>-0.8</sub>							
JSXFH6-14	1	10 pouces (ANSI 10")	Ø 273.1 <sup>+2.4</sup> <sub>-0.8</sub>	135	95	52	95	104	52	56.8
JSXFH8-14	1/2	12 pouces (ANSI 12")	Ø 330.1 <sup>+2.4</sup> <sub>-0.8</sub>							
JSXFH8-20	2	14 pouces (ANSI 14")	Ø 381.1 <sup>+2.4</sup> <sub>-0.8</sub>	175	117	62	117	126	62	67
JSXFH10-20		16 pouces (ANSI 16")	Ø 431.1 <sup>+2.4</sup> <sub>-0.8</sub>							

## Pièces de rechange (Modèle à commande électropneumatique/JSXF□)

Taille de l'orifice	Modèle	Référence des pièces de rechange			
		Clapet principal (Membrane principale + Joint torique)	Ensemble membrane secondaire (Membrane secondaire + Joint torique)	Silencieux	Bobine*1
06	JSXF(E, F, H)□-06□-□□B-(S)	JSXF-06B-KT	—	Taraudage Rc, G : AN20-02 Taraudage NPT : AN20-N02	JSXF□□-□□-□□B-KT1
10	JSXF(E, F, H)□-10□-□□B-(S)	JSXF-10B-KT	—	Taraudage Rc, G : AN30-03 Taraudage NPT : AN30-N03	
14	JSXF(E, F)□-14□-□□B-(S)	JSXF-14B-KT	JSXF-14B-KT2	Taraudage Rc, G : AN30-03 Taraudage NPT : AN30-N03	Référence de la l'électrovanne pilote (bobine incluse)
	JSXFH□-14□-□□B-(S)	JSXF-14B-1-KT			
20	JSXFH□-20□-□□B-(S)	JSXF-20B-KT	JSXF-14B-KT2		

\*1 La bobine a une plaque d'identification sur laquelle est imprimée la référence du produit. Et toutes les normes applicables sont également imprimées sur la plaque d'identification.  
 Pour la bobine, l'éligibilité au marquage CE dépend de la connexion électrique et de la tension nominale.  
 Si vous commandez une bobine ayant des caractéristiques techniques différentes de la vanne utilisée, reportez-vous à « Pour passer commande » dans le catalogue pour vérifier la conformité à la norme.

### Procédures de montage/démontage

## ⚠ Prémunition

- Avant de démonter le produit, assurez-vous que l'alimentation électrique et l'alimentation en pression sont coupées et que la pression résiduelle a été évacuée.
- Vérifiez que la température de la bobine a suffisamment baissé avant de retirer le produit.

### Démontage

- Retirez le clip, puis retirez la bobine.
- Desserrez les vis hexagonales et retirez le capot, le joint torique et la membrane principale (membrane secondaire).

### Assemblage

- Assemblez la membrane principale (membrane secondaire) au corps. La membrane principale (membrane secondaire) requiert un sens de montage spécifique. **Assemblez la membrane en vous référant à la fig.1.**  
 Si la membrane n'est pas montée correctement, cela pourrait entraîner des dysfonctionnements.
- Montez le joint torique sur la rainure du corps. (Voir fig. 2)
- Une fois le joint torique monté, vérifiez qu'il est bien ajusté à la rainure. S'il est hors de la rainure, une fuite externe et/ou une panne pourraient survenir.
- Assemblez le capot au corps.
- Serrez les vis hexagonales en diagonale. (Voir le Tableau 1 pour le couple de serrage.)
- Fixez la bobine à l'aide d'un clip. (Pour plus de détails, reportez-vous aux « Précautions spécifiques au produit » en page 38.)

Tableau 1 Couple de serrage approprié [N.m]

JSXF□-06□	M8	12.5 à 13.8
JSXF□-10□	M8	12.5 à 13.8
JSXF□-14□	Membrane principale	M6 5.2 à 5.7
	Membrane secondaire	M4 1.5 à 1.7
JSXF□-20□	Membrane principale	M8 12.5 à 13.8
	Membrane secondaire	M4 1.5 à 1.7

Taille de l'orifice 06, 10      Taille de l'orifice 14, 20  
 Membrane principale      Membrane principale      Membrane secondaire

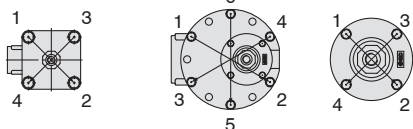

### Raccord 06, 10

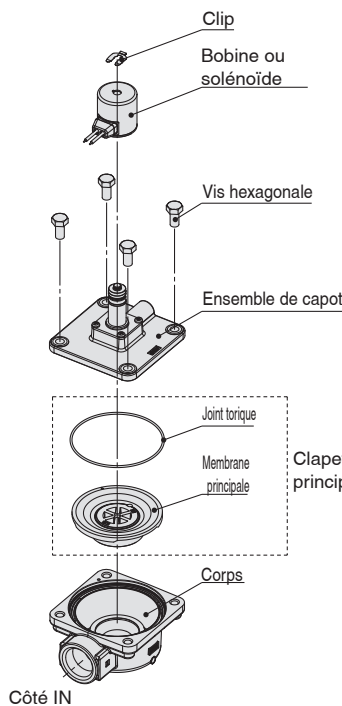

### Raccord 14, 20

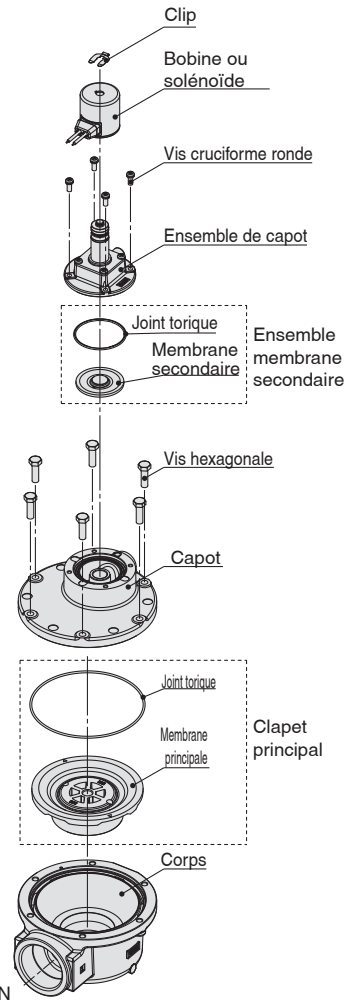

Fig. 2 Position du joint torique

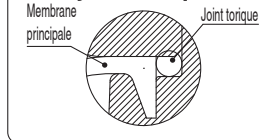
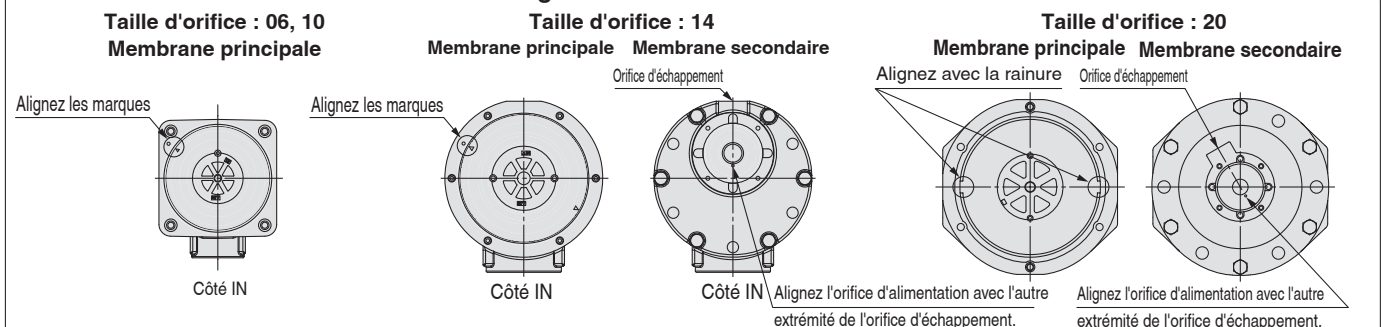

Fig. 1 Position de la membrane



# Série JSXF

## Option

### Câble pour le connecteur M12 (connecteur femelle avec câble)

L'électrovanne n'est pas livrée avec un câble pour le connecteur M12.  
Veuillez le commander séparément si nécessaire.

**JSX022-30-1-1**

#### Caractéristiques techniques

1	Pour les tensions DC
2	Pour les tensions AC

#### Longueur de câble L [mm]

1	1000
2	2000
5	5000

### Caractéristiques techniques

Référence		JSX022-30-1-□	JSX022-30-2-□
Type de codage		Codage A	Codage B
Indice/Performance	Courant nominal	4 A	
	Tension nominale	250 V	
	Résistance de contact	40 mΩ max.	
	Résistance d'isolation	1000 MΩ min.	
	Surtension admissible	1500 VAC	
	Plage de température d'utilisation	-25 à 70 °C	
	Rayon de courbure min. (fixe)	50 mm	
	Classe de protection	IP67 (uniquement avec la vis serrée)	
	Insertion/retrait répétés autorisés	200	
Matériaux	Matière de la molette	Laiton (revêtement Ni)	
	Contact (Traitement de surface)	Alliage de cuivre (revêtement Au)	
	Matière du connecteur	PBT	
	Couvercle	PBT doux	

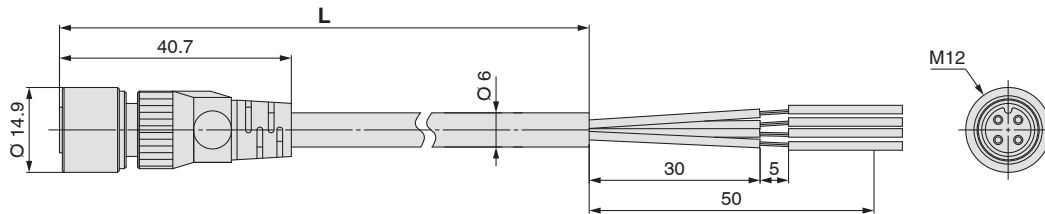

#### Pour les tensions DC (Codage A)

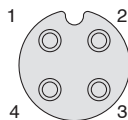

Disposition des broches du connecteur femelle

#### Pour les tensions AC (Codage B)

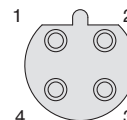

Disposition des broches du connecteur femelle

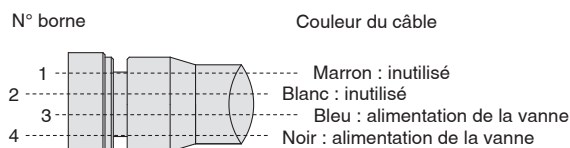

Connexions

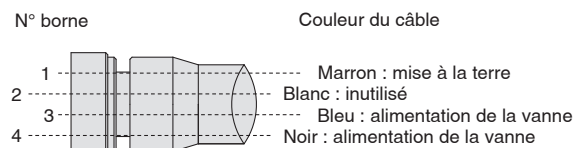

Connexions

\* L'électrovanne n'a pas de polarité pour les tensions DC.

# Vanne de décolmatage

Modèle SMARTVENT

# Série JSXF-P



Modèle à commande électropneumatique ► p. 7

Modèle à commande pneumatique ► p. 21

Pour passer commande

Compression	JSXF	<input type="checkbox"/>	E	-	06	F	-	5	PR	B	-	S	2		
Corps taraudé	JSXF	<input type="checkbox"/>	F	-	06	F	-	5	PR	B	-	S	2		
Immersion	JSXF	<input type="checkbox"/>	H	4	-	06	F	1	-	5	PR	B	-	S	2
		1	2	3	4	5	6	7	8	9	10	11			

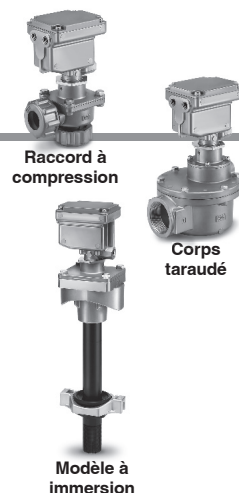

## 1 Type de vanne

—	À commande électropneumatique
---	-------------------------------

## 2 Raccordement

E	Raccord à compression*1	
F	Corps taraudé	
H	Modèle à immersion*2	

\*1 Les joints et rondelles sont inclus.

\*2 La vanne et le tube ne sont pas livrés assemblés.

## 3 Taille du réservoir (JSXFH uniquement)

4	4 pouces
5	5 pouces
6	6 pouces
8	8 pouces
10	10 pouces

## 4 Taille d'orifice\*1

06	3/4 (20A)
10	1 (25A)
14	1 1/2 (40A)
20*2	2 (50A)

\*1 Pour la sélection de la taille d'orifice, reportez-vous au tableau « Variantes de la taille d'orifice et options » ci-dessous.

\*2 Le raccordement 20 est disponible uniquement pour le JSXFH.

## 5 Taraudage

R	Rc
N	NPT
F	G

## 6 Configuration tuyau de sortie OUT (JSXFH uniquement)

Symbole	Longueur	Filetage G	Apparence
1	Court	Sans	
2	Long		
3	Court	Oui	
4	Long		

## 8 Commande électrique

Symbole	Type de carte	Entrée externe (capteur de pression différentielle)	
PP*1	Contrôleur	Avec (3 trous)	
PB		Sans (2 trous)	
PR	Périphérique	Sans (2 trous)	

\*1 En cas d'utilisation d'un capteur de pression différentielle (fourni par le client), sélectionnez PP pour le distributeur contrôleur. Utilisez un capteur de pression différentielle 2 fils 4 à 20 mA.

## 9 Température ambiante et du fluide

B	-40 à 60 °C
---	-------------

## 10 Silencieux

—	Sans
S	Avec

· Livré avec le produit  
· 2 pcs pour 40A et 50A  
Reportez à « Pièces de rechange » en page 20.

## 11 Connexion électrique

—	Côté IN	
2	180° Inversée	

· Elle peut être changée par le client.  
Pour plus de détails, reportez-vous à la page 44.

## Variantes de la taille d'orifice et options

Modèle	Taille du réservoir	Taille d'orifice			
		06	10	14	20
JSXFE	—	●	●	●	—
JSXFF	—	●	●	●	—
JSXFH	4 pouces	●	—	—	—
	5 pouces	●	●	—	—
	6 pouces	—	●	●	—
	8 pouces	—	—	●	●
	10 pouces	—	—	—	●
Silencieux		●	●	●	●



Exécution spéciale

Dia. orifice du réservoir : Ø 76  
(Taille d'orifice : 14, réservoir 6 pouces)

p. 33

Pour plus d'informations sur l'utilisation des modèles SMARTVENT, reportez-vous au manuel d'utilisation. Vous pouvez le télécharger sur notre site internet : <https://www.smc.eu>

## Symbole

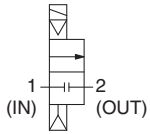

Série JSXFE



Série JSXFF



Série JSXFH

## Caractéristiques techniques

## Caractéristiques communes

Caractéristiques de la vanne	Construction de la vanne	Membrane à commande asservie
	Type de vanne	Normalement fermé (N.F.)
	Fluide	Air
	Diamètre d'orifice de la vanne pilote [mm]	Ø 4.5
	Pression d'épreuve [MPa]	1.5
	Différentiel de pression d'utilisation min. [MPa]	0.1
	Différentiel de pression d'utilisation max. [MPa]	0.9
	Pression max. d'utilisation [MPa]	0.9
	Température du fluide [°C]	-40*1 à 60
	Température ambiante [°C]	-40 à 60
Protection*2	IP67, NEMA4	
Normes	CE/UKCA	
Caractéristiques de la bobine	Tension nominale [V]	24 VDC
	Variation de tension admissible	±10 % de la tension nominale
	Courant de fuite admissible	2 % max. de la tension nominale
	Consommation électrique*3 [W]	18
Caractéristiques de la carte	Temps ON [ms]	100 à 234
	Temps OFF [s]	4 à 29
	Consommation électrique [mA]	Contrôleur : 25 max. Périphérique : 15 max.*4

\*1 Sans condensation

\*2 Pour IP67 et NEMA4, les composants câblés doivent être installés dans un trou d'entrée ou les trous doivent être bouchés.

\*3 Consommation électrique : valeur à une température ambiante de 20 °C et à la tension nominale (Variation : ± 10 %)

\*4 Consommation électrique par distributeur périphérique (ajoutée conformément au nombre de distributeurs.)

Veuillez lire la section « Précautions spécifiques au produit » avant utilisation.

## Masse

Modèle		06	10	14	20					
JSXFE		1,240	1,680	2,620	—					
JSXFF		1,060	1,270	2,000	—					
JSXFH *1	Taille du réservoir	4	5	5	6	6	8	8	10	
	Configuration de raccordement	1	1,880	1,890	2,500	2,560	3,480	3,600	5,190	5,360
		2	1,910	1,930	2,550	2,660	3,640	3,830	5,510	5,670
		3	1,880	1,890	2,500	2,560	3,480	3,600	5,190	5,360
		4	1,910	1,930	2,550	2,660	3,640	3,830	5,510	5,670

\*1 La masse du réservoir n'est pas incluse dans le tableau de masse.

## Construction

Les composants autres que ceux indiqués ci-dessous sont les mêmes que ceux du modèle à commande pneumatique.

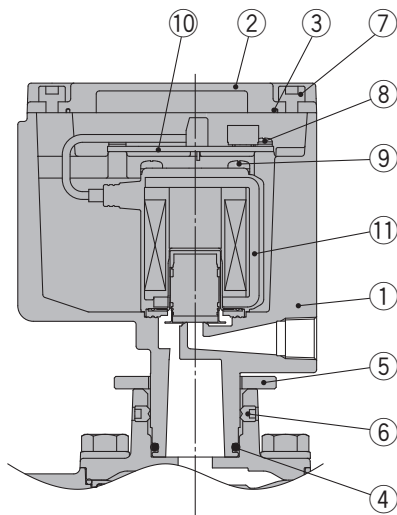

## Nomenclature

N°	Description	Matériaux
1	Boîtier	ADC
2	Couvercle	ADC
3	Joint	NBR
4	Joint torique	NBR
5	Écrou	Acier inoxydable
6	Vis CHC	Acier inoxydable
7	Vis CHC	Acier inoxydable
8	Vis cruciforme ronde	Acier inoxydable
9	Vis cruciforme ronde	Fe
10	Carte	—
11	Vanne de pilotage	—

**Dimensions** (Les dimensions autres que celles indiquées ci-dessous sont les mêmes que celles du modèle à commande pneumatique.)

**JSXFE/Raccord à compression**

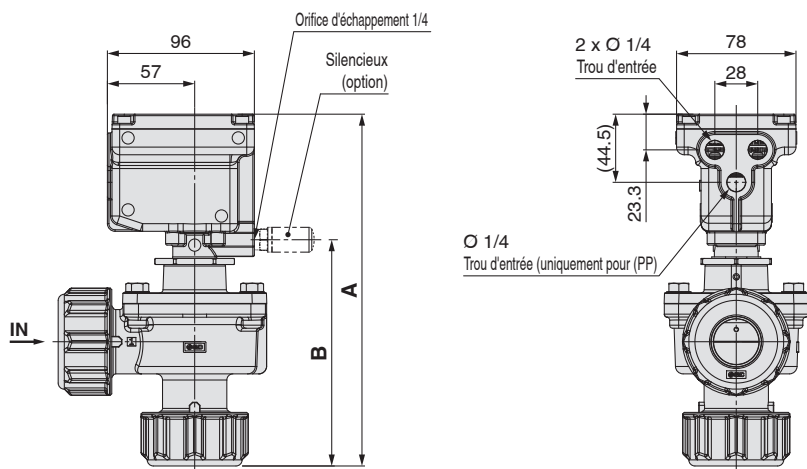

**Dimensions**

[mm]

Modèle	Taille d'orifice	A	B
<b>JSXFE-06</b>	3/4	196	114
<b>JSXFE-10</b>	1	230	148
<b>JSXFE-14</b>	1 1/2	280	198

Les valeurs correspondent aux dimensions après serrage de la vis.

**JSXFF/Corps taraudé**

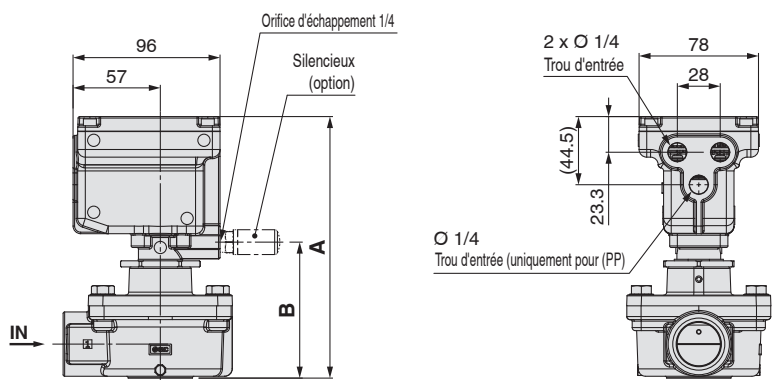

**Dimensions**

[mm]

Modèle	Taille d'orifice	A	B
<b>JSXFF-06</b>	3/4	162	80
<b>JSXFF-10</b>	1	171	89
<b>JSXFF-14</b>	1 1/2	221	139

Les valeurs correspondent aux dimensions après serrage de la vis.

**JSXFH/Modèle à immersion**

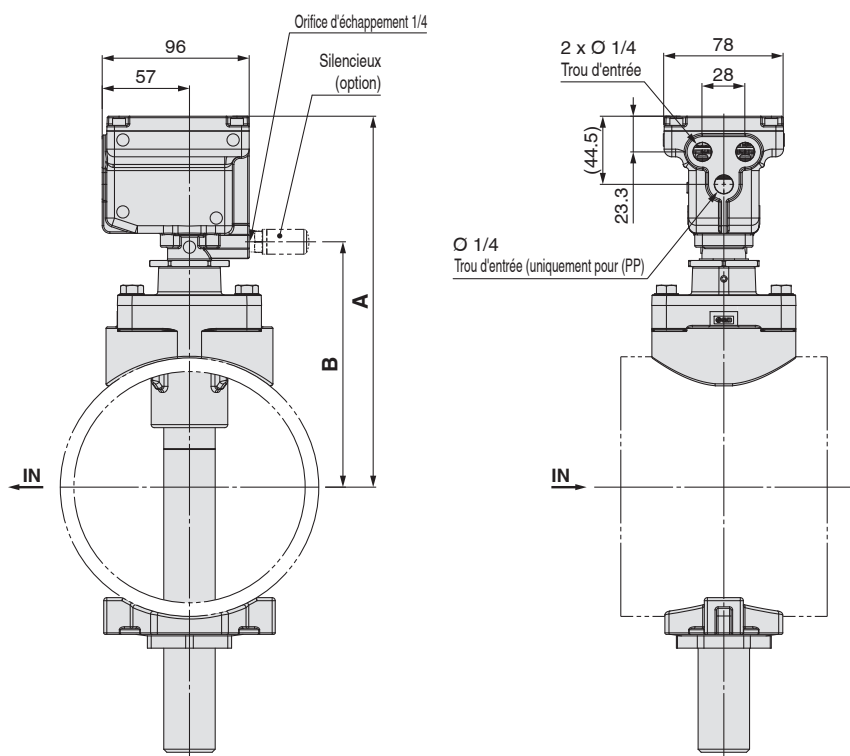

**Dimensions**

[mm]

Modèle	Taille d'orifice	A	B
<b>JSXFH4-06</b>	3/4	213	131
<b>JSXFH5-06</b>		227	145
<b>JSXFH5-10</b>	1	229	147
<b>JSXFH6-10</b>		242	160
<b>JSXFH6-14</b>	1 1/2	266	184
<b>JSXFH8-24</b>		291	209
<b>JSXFH8-20</b>	2	306	224
<b>JSXFH10-20</b>		333	251

Les valeurs correspondent aux dimensions après serrage de la vis.

## Pièces de rechange (Modèle SMARTVENT/JSXF)

Taille d'orifice	Modèle	Référence des pièces de rechange			
		Ensemble membrane principale (Membrane principale + Joint torique)	Ensemble membrane secondaire (Membrane secondaire + Joint torique)	Silencieux ①	Silencieux ②
06	<b>JSXF(E, F, H)□-06□-5P□B-(S)</b>	JSXF-06B-KT	—	Tarudage Rc, G : AN20-02	—
10	<b>JSXF(E, F, H)□-10□-5P□B-(S)</b>	JSXF-10B-KT	—	Tarudage NPT : AN20-N02	—
14	<b>JSXF(E, F)□-14□-5P□B-(S)</b>	JSXF-14B-KT	JSXF-14B-KT2	Tarudage Rc, G : AN20-02 Tarudage NPT : AN20-N02	Tarudage Rc, G : AN30-03 Tarudage NPT : AN30-N03
	<b>JSXFH□-14□-5P□B-(S)</b>	JSXF-14B-1-KT			
20	<b>JSXFH□-20□-5P□B-(S)</b>	JSXF-20B-KT	JSXF-14B-KT2		

### Procédures de montage/démontage

#### ⚠ Précaution

- Avant de démonter le produit, assurez-vous que l'alimentation électrique et l'alimentation en pression sont coupées et que la pression résiduelle a été évacuée.

#### Démontage

- Desserrez les vis hexagonales et retirez l'ensemble capot (capot), le joint torique et la membrane principale (membrane secondaire).

#### Montage

- Assemblez la membrane principale (membrane secondaire) au corps. La membrane principale (membrane secondaire) requiert un sens de montage spécifique.

**Assemblez la membrane en vous référant à la Fig. 1.**

- Si la membrane n'est pas montée correctement, cela pourrait entraîner des dysfonctionnements.
- Montez le joint torique sur la rainure du corps. (Voir fig. 2). Une fois le joint torique monté, vérifiez qu'il est bien ajusté à la rainure. S'il est hors de la rainure, une fuite externe et/ou une panne pourraient survenir.
- Assemblez le capot au corps.
- Serrez les vis hexagonales (vis CHC) en diagonale. (Voir le Tableau 1 pour le couple de serrage.)

Tableau 1. Couple de serrage approprié [N·m]

JSXF□-06□	M8	12.5 à 13.8
JSXF□-10□	M8	12.5 à 13.8
JSXF□-14□	Membrane principale	M6 5.2 à 5.7
	Membrane secondaire	M4 1.5 à 1.7
JSXF□-20□	Membrane principale	M8 12.5 à 13.8
	Membrane secondaire	M4 1.5 à 1.7

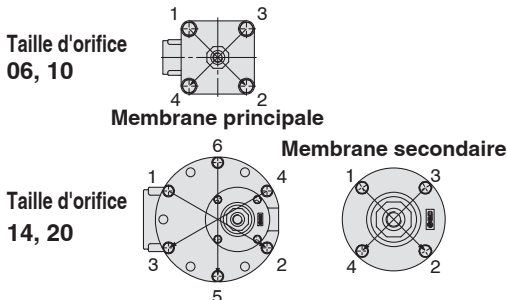

Taille d'orifice 06, 10

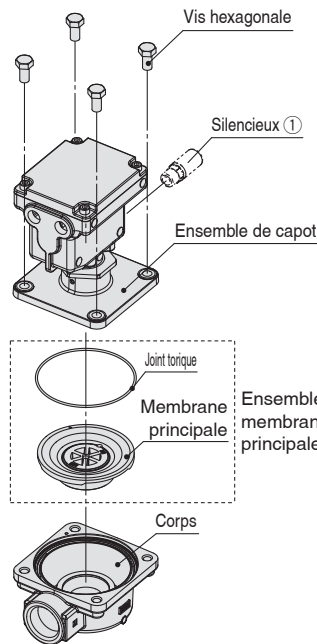

Taille d'orifice 14, 20

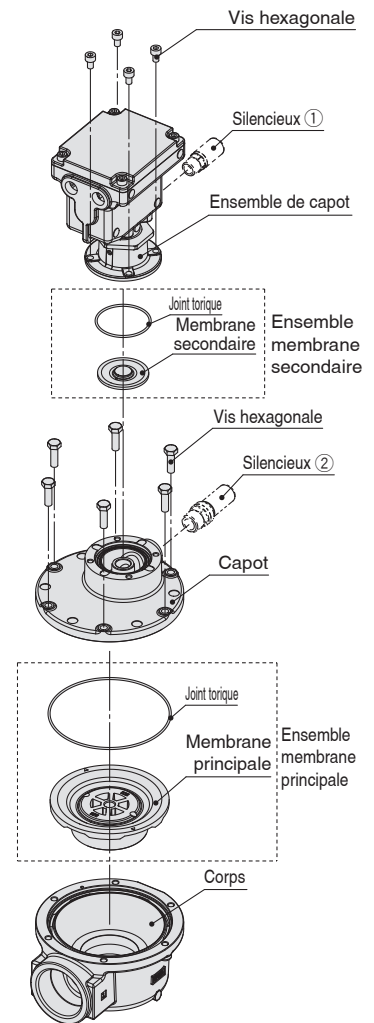

Fig. 2 Position du joint torique

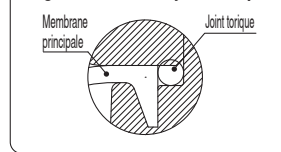
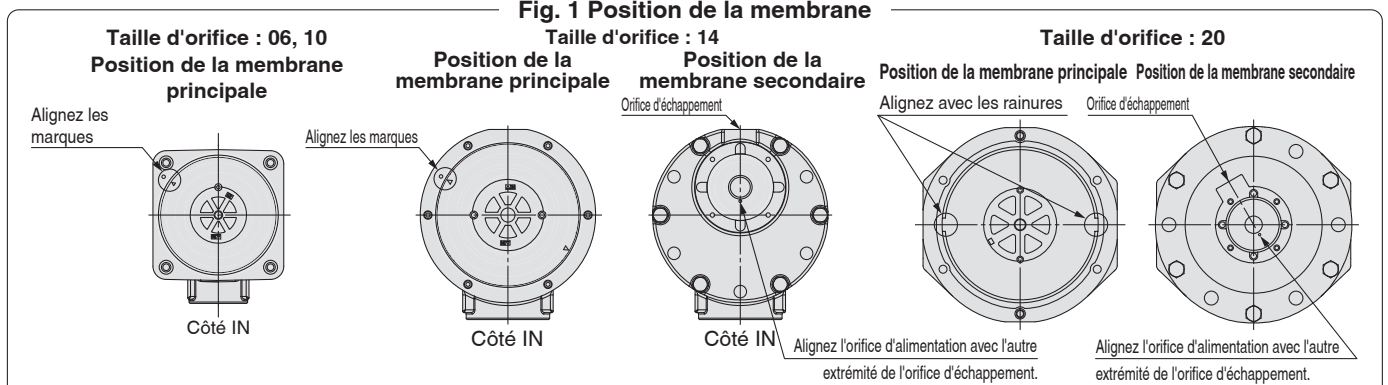

Fig. 1 Position de la membrane



# Vanne de décolmatage **Vanne pour la collecte de poussières**

## Modèle à commande pneumatique

# Série JSXFA

RoHS

Modèle à commande électropneumatique ► p. 7

Modèle SMARTVENT ► p. 17

Pour passer commande

Compression	JSXFAE	-06R	-B-	1
Corps taraudé	JSXFAF	-06R	-B-	1
Immersion	JSXFAH	4-06R1	-B-	1
	1 2 3	4 5 6	7 8 9	

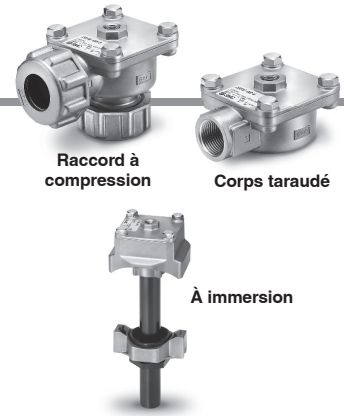

### 1 Type de vanne

A	À commande pneumatique
---	------------------------

### 2 Raccordement

E	Raccord à compression*1	
F	Corps taraudé	
H	Modèle à immersion*2	

\*1 Les joints et rondelles sont inclus.

\*2 La vanne et le tube ne sont pas livrés assemblés.

### 3 Taille du réservoir (JSXFAH uniquement)

4	4 pouces
5	5 pouces
6	6 pouces
8	8 pouces
10	10 pouces

### 5 Taraudage

R	Rc
N	NPT
F	G

### 8 Silencieux (Seules les tailles d'orifices 14 et 20 peuvent être sélectionnées.)

—	Sans
S	Avec

Livré avec le produit

### 9 Taille d'orifice du pilote

—	1/4
1	1/8

### 4 Taille d'orifice\*1

06	3/4 (20A)
10	1 (25A)
14	1 1/2 (40A)
20*2	2 (50A)

\*1 Pour la sélection de la taille d'orifice, reportez-vous au tableau « Variantes de la taille d'orifice et options » ci-dessous.

\*2 La taille d'orifice 20 est disponible uniquement pour le JSXFAH.

### 6 Configuration tuyau de sortie OUT (JSXFAH uniquement)

Symbole	Longueur	Filetage G	Apparence
1	Courte	Aucun	
2	Longue	Aucun	
3	Courte	Oui	
4	Longue	Oui	

### 7 Températures ambiante et du fluide

B	-40 à 60 °C
---	-------------



### Exécution spéciale

Dia. orifice du réservoir : Ø 76 (Taille d'orifice : 14, réservoir 6 pouces)	p. 33
---	-------

### ⚠ Prudence

#### Sélection de la vanne de pilotage (commun à la série JSXFA) Pour le diamètre de passage de la vanne de pilotage, Ø 5 mm mini. est recommandé.

Lorsque le diamètre de passage de la vanne de pilotage est supérieur ou égal à Ø 3 mm, ou inférieur ou égal à Ø 5 mm, ajoutez « A » à la fin de la référence exécution spéciale. Le produit risque de ne pas fonctionner correctement si le diamètre de passage de la vanne de pilotage n'est pas adapté. (Taille de l'orifice : 3/4, 1)

Selon la taille ou la longueur du tuyau de pilotage\*1, la vanne risque de ne pas fonctionner correctement.

\*1 Le diamètre intérieur du tuyau de pilotage doit être supérieur au diamètre de passage de la vanne de pilotage à utiliser. Le diamètre intérieur maxi. du tuyau de pilotage est de 10 mm.

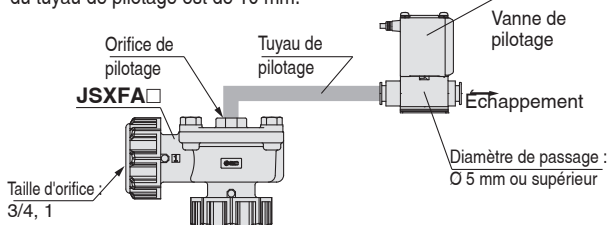

\* La figure représente le JSXFAE.

### Exécution spéciale (commun à la série JSXFA)

Lorsque le diamètre de passage de la vanne de pilotage est de Ø 3 mm ou supérieur et moins de Ø 5 mm, ajoutez « A » à la fin de la référence exécution spéciale.

#### Diamètre de passage de la vanne de pilotage : caractéristiques spéciales

A	Pour Ø 3 mm à Ø 5 mm	Taille de l'orifice : 06, 10
---	----------------------	------------------------------

JSXFA [ ] - [ ] - B - [ ] [ ] A

Entrez la référence standard. ●

### Variantes de la taille d'orifice et options

Modèle	Taille du réservoir	Taille de l'orifice			
		06	10	14	20
JSXFAE	—	●	●	●	—
JSXFAP	—	●	●	●	—
JSXFAH	4 pouces	●	—	—	—
	5 pouces	●	●	—	—
	6 pouces	—	●	●	—
	8 pouces	—	—	●	●
	10 pouces	—	—	—	●
Orifice de la vanne de pilotage		●	●	—	—
Silencieux		—	—	●	●

## Symbole

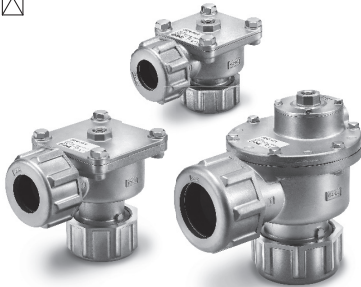
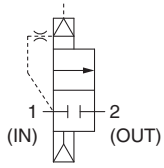

Série JSXFAE

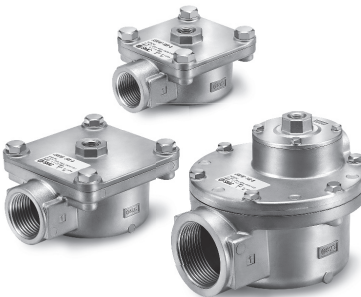

Série JSXFAP



Série JSXFAH

## Caractéristiques techniques

## Caractéristiques communes

Caractéristiques de la vanne	Fluide	
	Min. différentiel de pression d'utilisation [MPa]	Air
	Max. différentiel de pression d'utilisation [MPa]	0.1
	Pression max. du système [MPa]	0.9
	Température du fluide [°C]	- 40*1 à 60
	Température ambiante [°C]	- 40 à 60
Environnement d'utilisation		Intérieur/Extérieur*2

\*1 Sans condensation

\*2 En cas d'utilisation en extérieur, prenez les mesures adéquates pour protéger la vanne de pilotage de la pluie.

Reportez-vous à « Précautions relatives aux électrovannes 2/2 de contrôle des fluides » pour les mesures de protection.

Veillez à lire les « Précautions spécifiques au produit » avant utilisation.

## Caractéristiques individuelles Modèle à raccord à compression/corps taraudé

Série		JSXFAE/F		
		06	10	14
Diamètre de passage [mm]		Ø 32	Ø 40	Ø 50
Taille de l'orifice		3/4	1	1 1/2
Masse [g]	Compression	470	910	1 850
	Corps taraudé	290	500	1 230

## Caractéristiques individuelles Modèle à immersion

Série		JSXFAH								
		06		10		14		20		
Diamètre de passage [mm]		Ø 32		Ø 40		Ø 45		Ø 55		
Taille de l'orifice		3/4		1		1 1/2		2		
Taille du réservoir [ANSI]		4	5	5	6	6	8	8	10	
Masse*3 [g]	Configuration de raccordement	1	1 110	1 120	1 730	1 790	2 710	2 830	4 420	4 590
		2	1 140	1 160	1 780	1 890	2 870	3 060	4 740	4 900
		3	1 110	1 120	1 730	1 790	2 710	2 830	4 420	4 590
		4	1 140	1 160	1 780	1 890	2 870	3 060	4 740	4 900

\*3 La masse ci-dessus n'inclut pas la masse du réservoir.

# Série JSXFA

## Construction

### JSXFAE/Raccord à compression

Taille de l'orifice : 06, 10

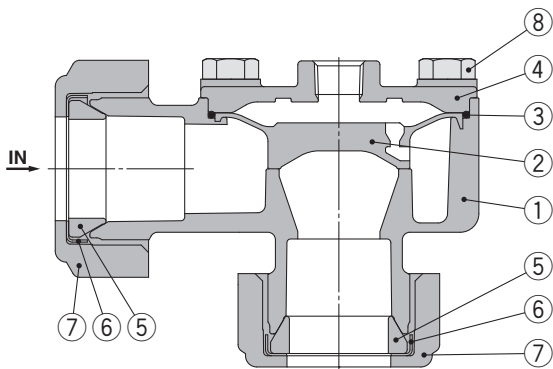

#### Nomenclature

Nb.	Description	Matériaux
1	Corps	ADC
2	Membrane principale	Résine
3	Joint torique	NBR
4	Capot	ADC
5	Joint	NBR
6	Rondelle	Fe (Chromé)
7	Écrou de compression	ADC
8	Vis hexagonale	Acier inoxydable

Taille de l'orifice : 14

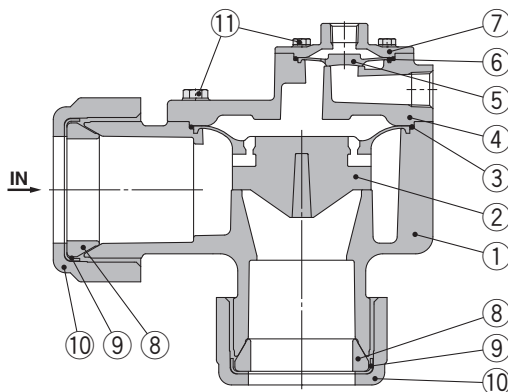

#### Nomenclature

Nb.	Description	Matériaux	Nb.	Description	Matériaux
1	Corps	ADC	8	Joint	NBR
2	Membrane principale	Résine	9	Rondelle	Fe (Chromé)
3	Joint torique	NBR	10	Écrou de compression	ADC
4	Capot	ADC	11	Vis hexagonale	Acier inoxydable
5	Membrane secondaire	Résine			
6	Joint torique	NBR			
7	Capot	ADC			

### JSXFAF/Corps taraudé

Taille de l'orifice : 06, 10

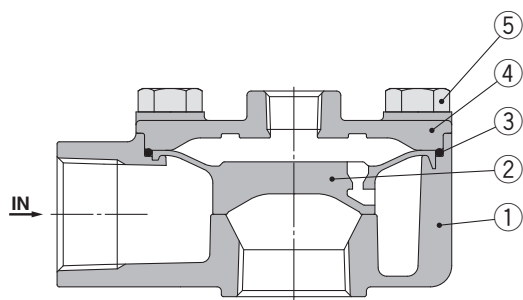

#### Nomenclature

Nb.	Description	Matériaux
1	Corps	ADC
2	Membrane principale	Résine
3	Joint torique	NBR
4	Capot	ADC
5	Vis hexagonale	Acier inoxydable

Taille de l'orifice : 14

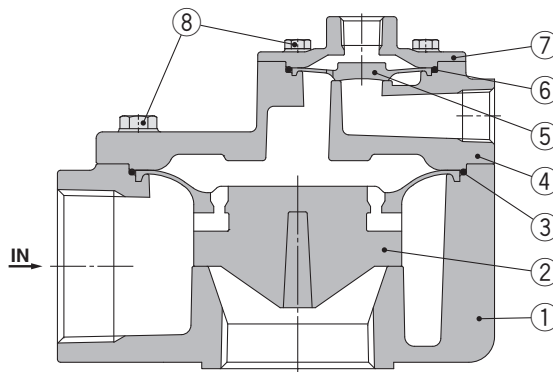

#### Nomenclature

Nb.	Description	Matériaux
1	Corps	ADC
2	Membrane principale	Résine
3	Joint torique	NBR
4	Capot	ADC
5	Membrane secondaire	Résine
6	Joint torique	NBR
7	Capot	ADC
8	Vis hexagonale	Acier inoxydable

## Construction

### JSXFAH/Modèle à immersion

Orifice : tailles 06, 10

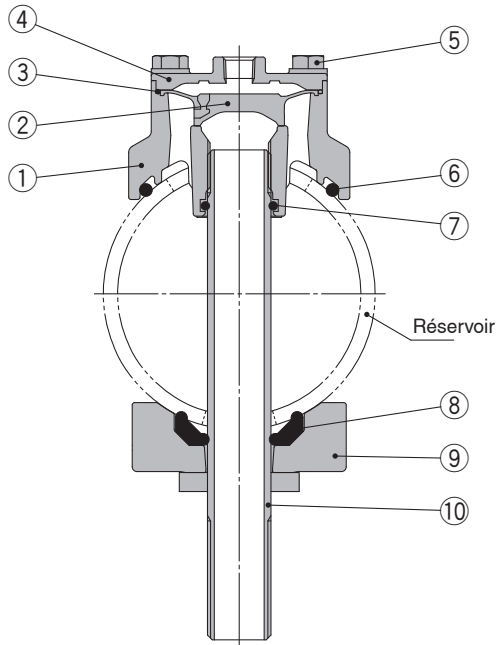

\* Le réservoir doit être fourni par le client.

#### Nomenclature

N°	Description	Matériau
1	Corps	ADC
2	Membrane principale	Résine
3	Joint torique	NBR
4	Capot	ADC
5	Vis hexagonale	Acier inoxydable
6	Joint torique	NBR
7	Joint torique	NBR
8	Joint	NBR
9	Support inférieur	ADC
10	Ensemble tube de sortie	STKM + SS400

Orifice : tailles 14, 20

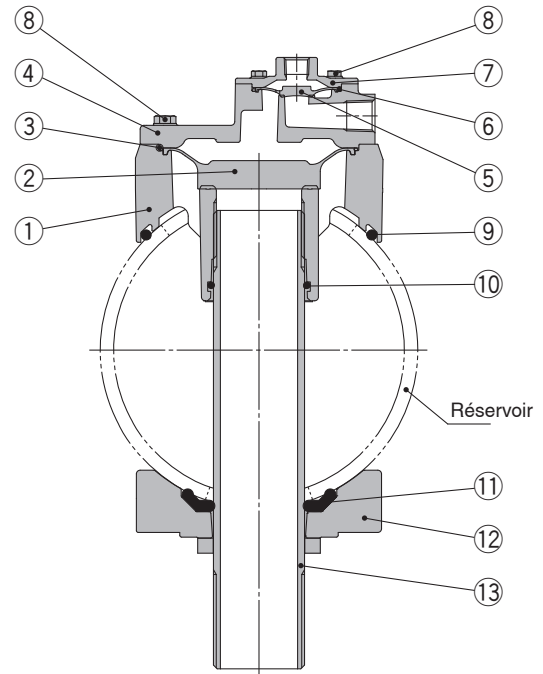

\* Le réservoir doit être fourni par le client.

#### Nomenclature

N°	Description	Matériau
1	Corps	ADC
2	Membrane principale	Résine
3	Joint torique	NBR
4	Capot	ADC
5	Membrane secondaire	Résine
6	Joint torique	NBR
7	Capot	ADC
8	Vis hexagonale	Acier inoxydable
9	Joint torique	NBR
10	Joint torique	NBR
11	Joint	NBR
12	Support inférieur	ADC
13	Ensemble tube de sortie	STKM + SS400

# Série JSXFA

## Dimensions : JSXFAE/Raccord à compression

Taille de l'orifice : 06, 10

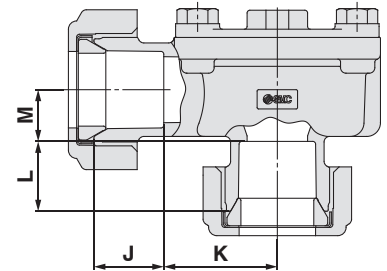
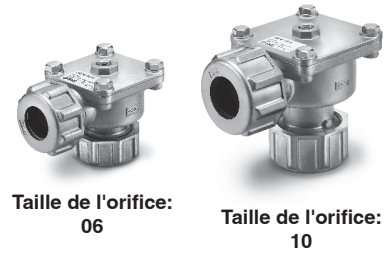
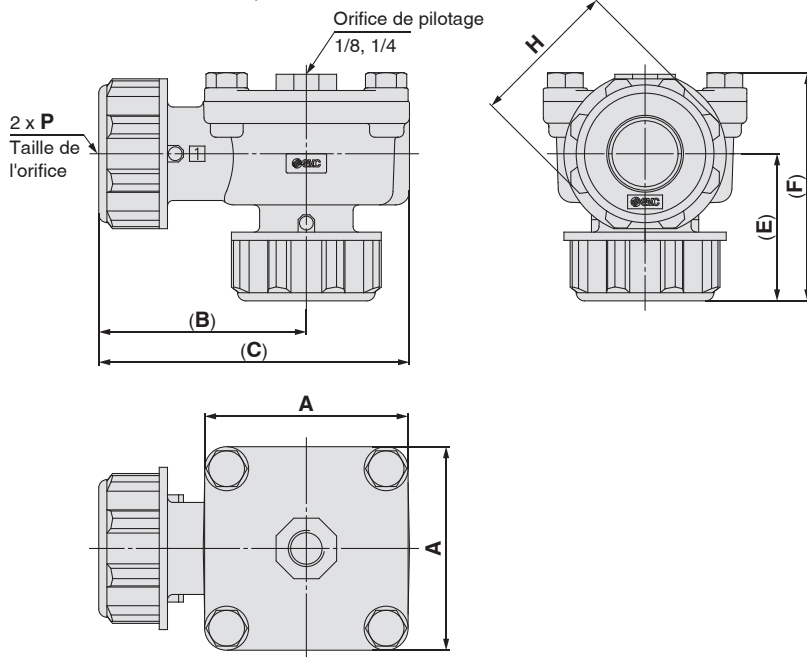

Taille de l'orifice : 14

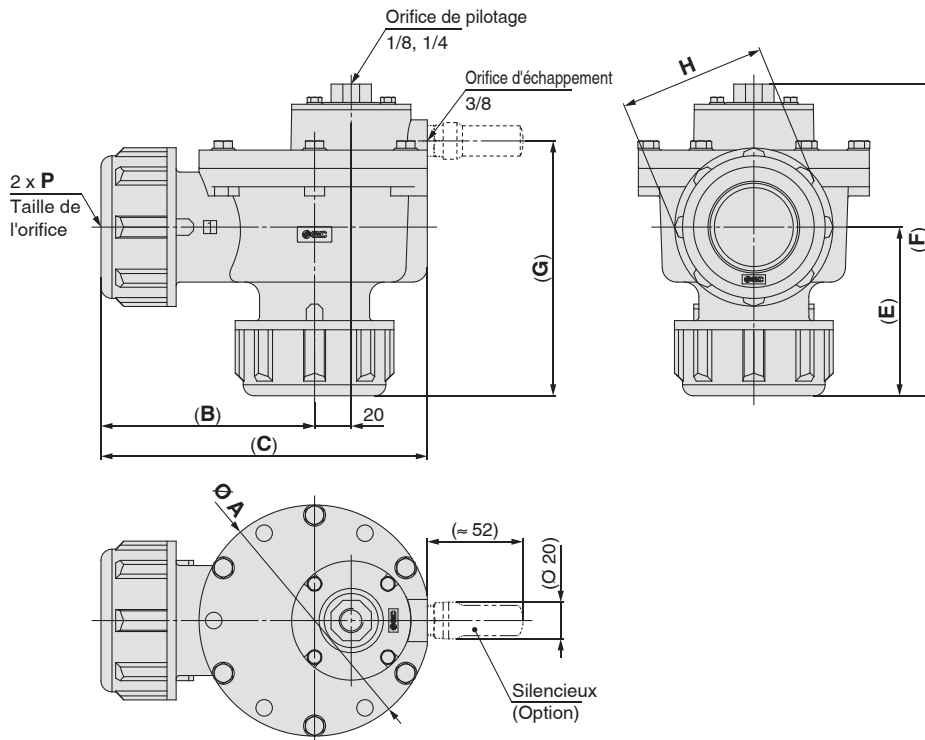

Taille d'orifice : 14

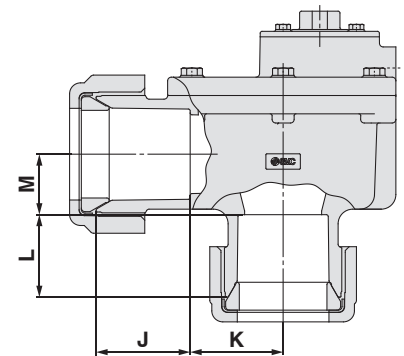

### Dimensions

Modèle	Taille de l'orifice P	A	(B)	(C)	(E)	(F)	(G)	H	J	K	L	M
JSXFAE-06	3/4	74	76	113	54	83	—	54	25.4	41.3	25.4	18.8
JSXFAE-10	1	94	90	137	82	120	—	65	33.3	44.4	38.1	31.6
JSXFAE-14	1 1/2	126	117	178	92	170	139	80	51.3	50.7	45	33

Les dimensions en ( ) indiquent les dimensions après le serrage.

**Dimensions : JSXFAF/Corps taraudé**

Taille de l'orifice : 06, 10

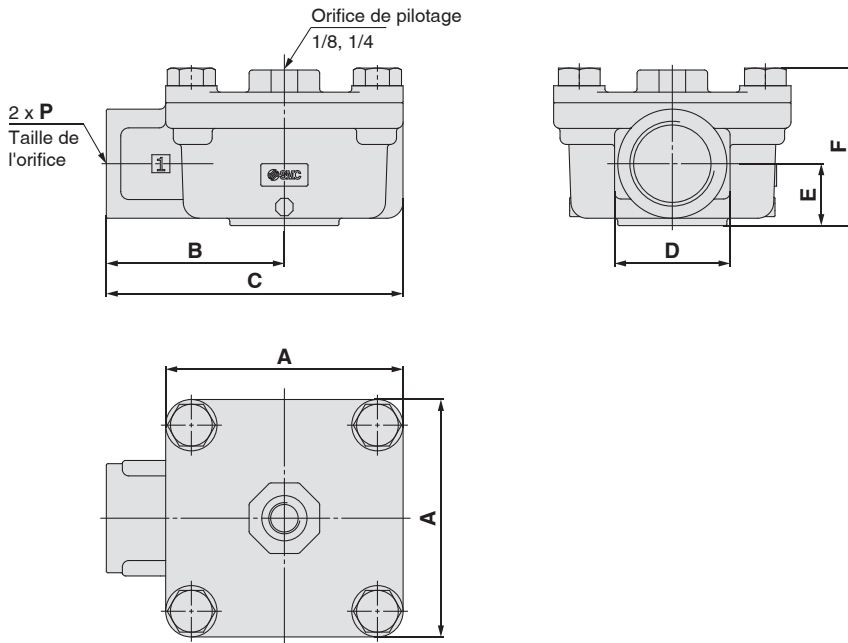

Taille de l'orifice: 06

Taille de l'orifice: 10

Taille de l'orifice : 14

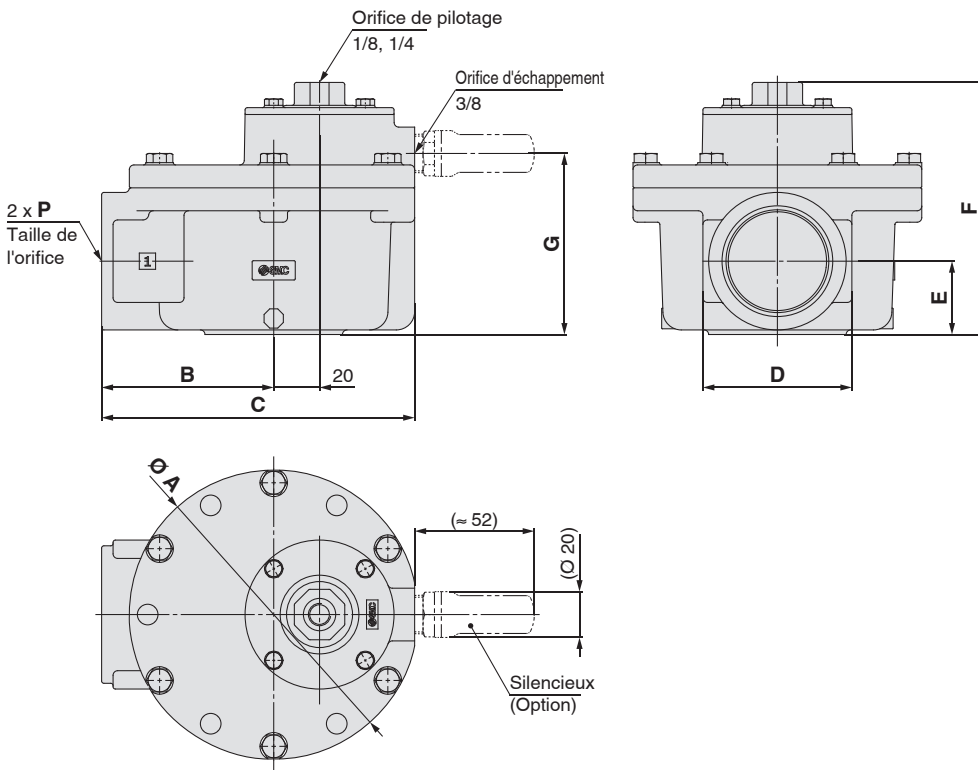

Taille de l'orifice: 14

**Dimensions**

Modèle	Taille de l'orifice P	A	B	C	D	E	F	G
JSXFAF-06	3/4	74	55.5	92.5	36	19.3	48.8	—
JSXFAF-10	1	94	63.5	110.5	44	22.2	60.2	—
JSXFAF-14	1 1/2	126	75.1	136.6	65	32	110	79

[mm]

## Dimensions : JSXFAH/Modèle à immersion

Orifice : taille 06



Taille d'orifice : 06

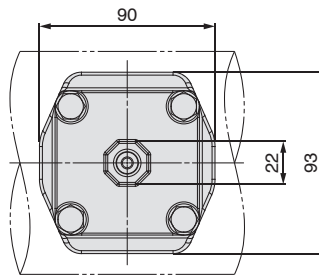
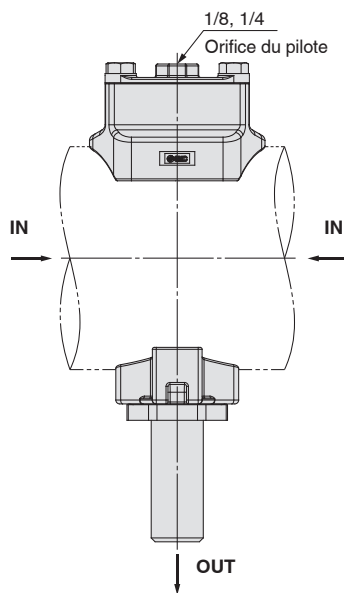
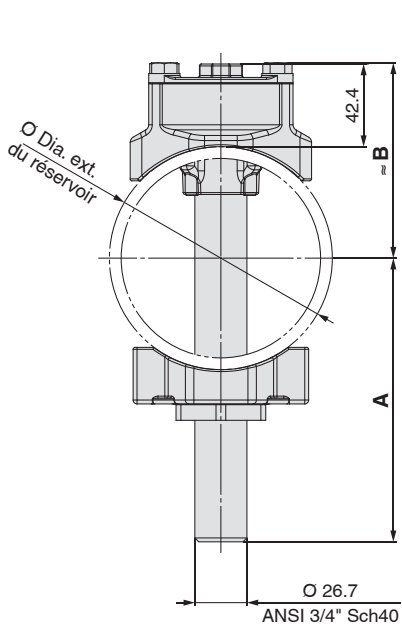
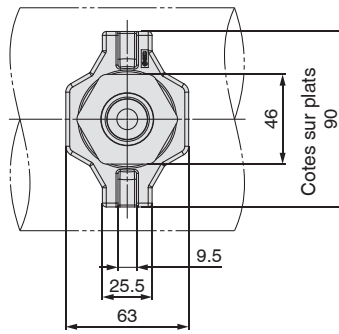

### Dimensions du réservoir recommandées

\* Le réservoir doit être fourni par le client.

#### Entraxe des trous du réservoir

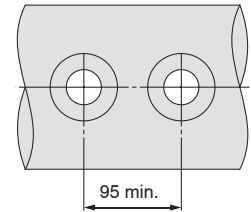

#### Usinage des trous du réservoir

##### Trou droit

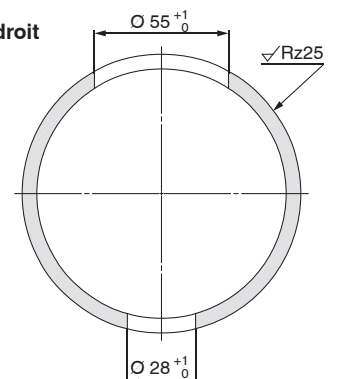

##### Trou conique

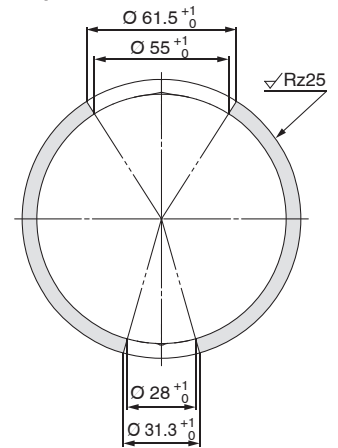

### Dimensions

Taille du réservoir	Dia. ext. du réservoir O	B	Configuration tube de sortie OUT											
			1			2			3			4		
			A	D	E	A	D	E	A	D	E	A	D	E
4 pouces (ANSI 4")	114.3 <sup>+1.6</sup> / <sub>-0.8</sub>	100	146 ±5	—	62	164 ±5	—	80	146 ±5	50	62	164 ±5	70	80
5 pouces (ANSI 5")	141.3 <sup>+1.6</sup> / <sub>-0.8</sub>	114	153 ±5	—	56	173 ±5	—	76	153 ±5	50	56	173 ±5	70	76

--	--	--	--

Dimensions : JSXFAH/Modèle à immersion

Orifice : taille 10



Taille d'orifice :  
10

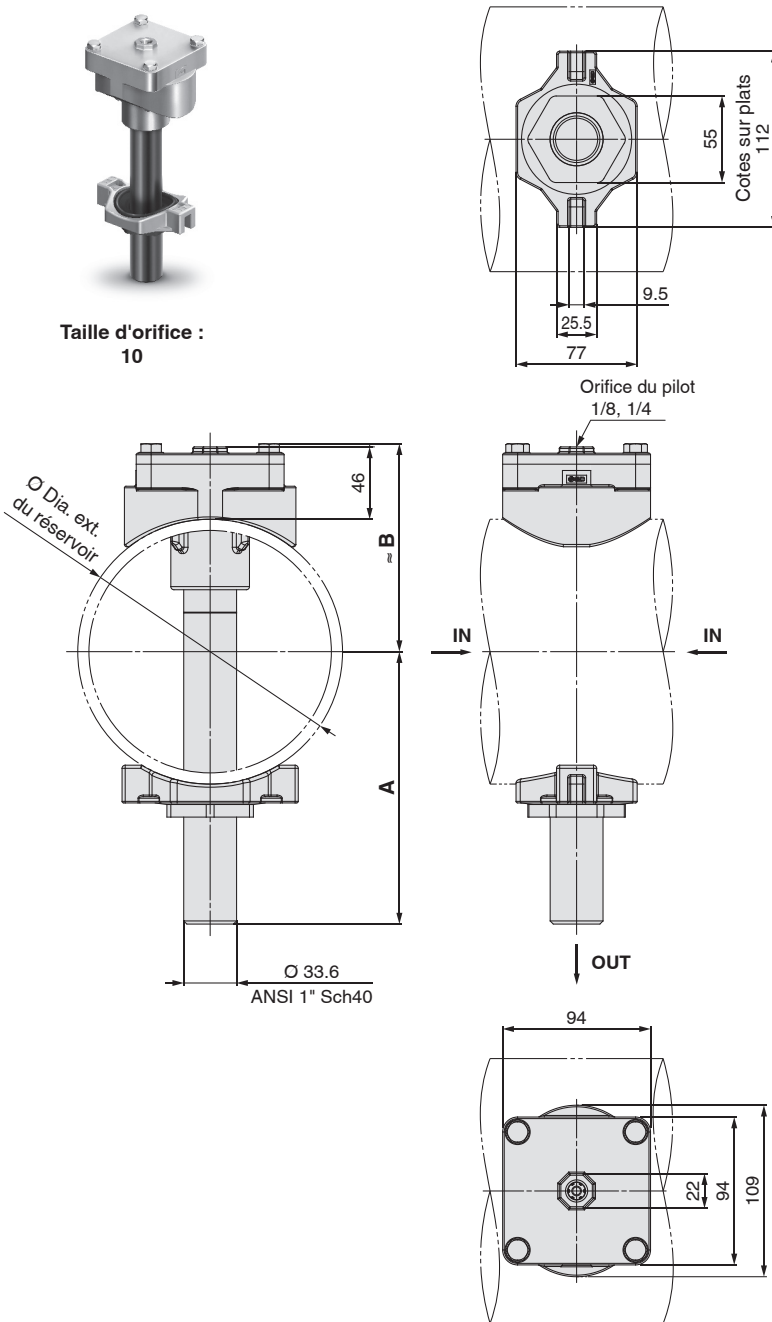

Dimensions du réservoir recommandées

\* Le réservoir doit être fourni par le client.

Entraxe des trous du réservoir

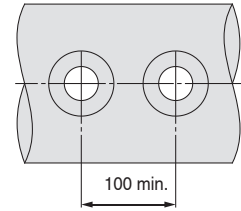

Usinage des trous du réservoir

Trou droit

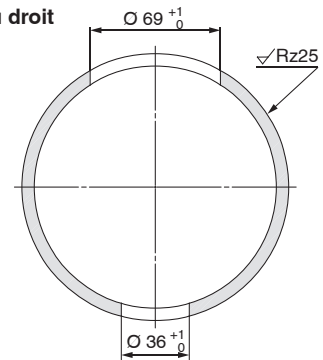

Trou conique

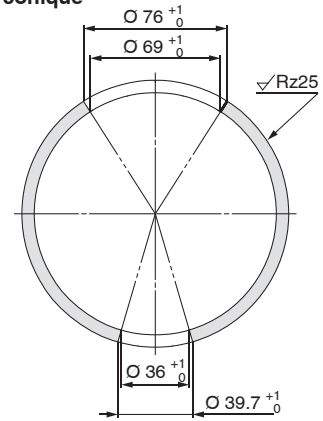

Dimensions

Taille du réservoir	Dia. ext. du réservoir O	B	Configuration tube de sortie OUT											
			1			2			3			4		
			A	D	E	A	D	E	A	D	E	A	D	E
5 pouces (ANSI 5")	141.3 <sup>+1.6</sup> <sub>-0.8</sub>	119	153 ±5	—	61	173 ±5	—	81	153 ±5	50	61	173 ±5	70	81
6 pouces (ANSI 6")	168.3 <sup>+1.6</sup> <sub>-0.8</sub>	132	173 ±5	—	68	213 ±5	—	108	173 ±5	50	68	213 ±5	90	108

Diagrams showing the four outlet configurations (1, 2, 3, 4) with dimensions A, D, and E. Configuration 3 and 4 include a note for "Filetage G1\"".

# Série JSXFA

## Dimensions : JSXFAH/Modèle à immersion

Orifice : taille 14



Taille d'orifice : 14

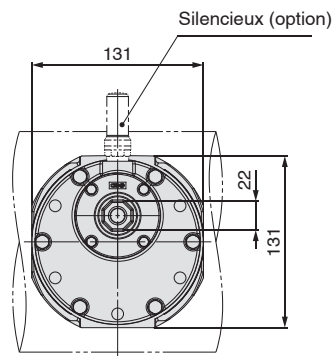
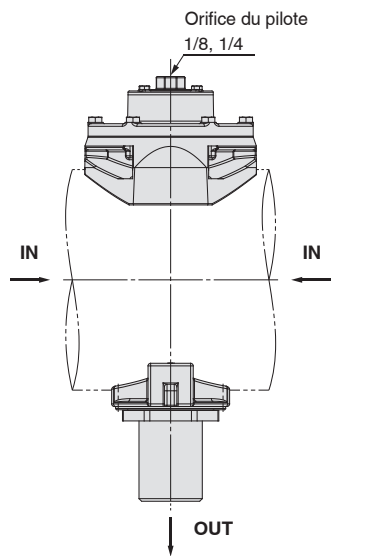
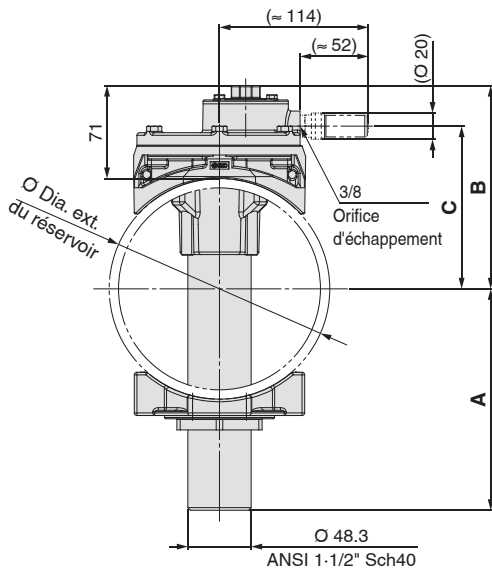
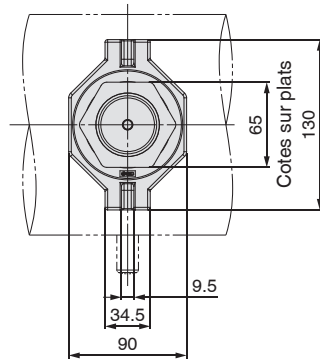

### Dimensions du réservoir recommandées

\* Le réservoir doit être fourni par le client.

#### Entraxe des trous du réservoir

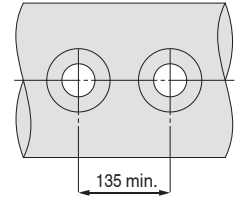

#### Usinage des trous du réservoir

##### Trou droit

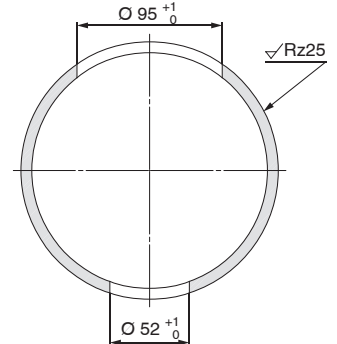

##### Trou conique

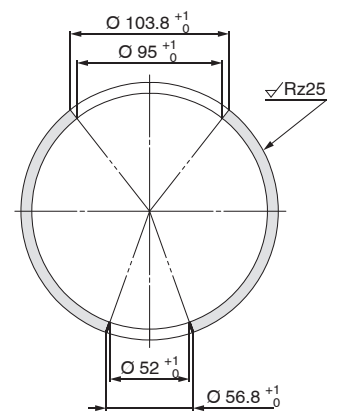

### Dimensions

Taille du réservoir	Dia. ext. du réservoir Ø	B	C	Configuration tube de sortie OUT											
				1			2			3			4		
				A	D	E	A	D	E	A	D	E	A	D	E
6 pouces (ANSI 6")	168.3 <sup>+1.6</sup> <sub>-0.9</sub>	155	124	169 ±5	—	61	209 ±5	—	101	169 ±5	50	61	209 ±5	90	101
8 pouces (ANSI 8")	219.1 <sup>+1.6</sup> <sub>-0.8</sub>	181	150	198 ±5	—	65	258 ±5	—	125	198 ±5	50	65	258 ±5	110	125

Dimensions : JSXFAH/Modèle à immersion

Orifice : taille 20



Taille d'orifice : 20

Orifice d'échappement 3/8  
Silencieux (option)

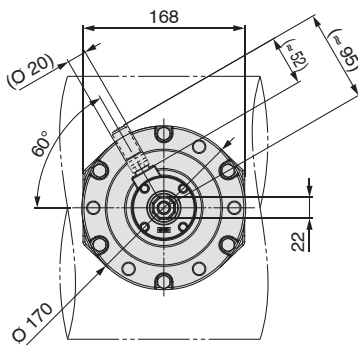
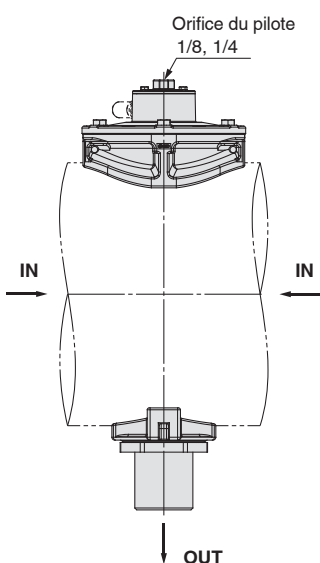
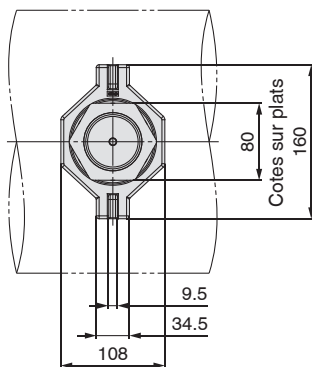
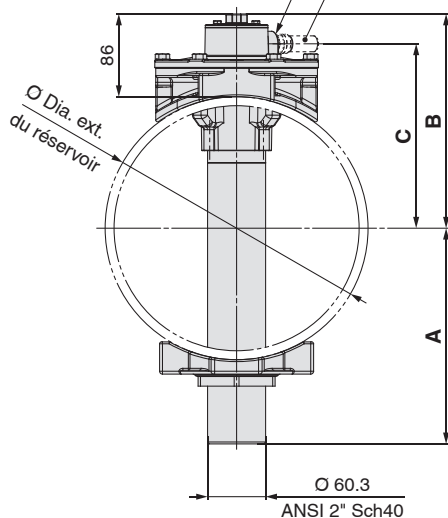

Dimensions du réservoir recommandées

\* Le réservoir doit être fourni par le client.

Entraxe des trous du réservoir

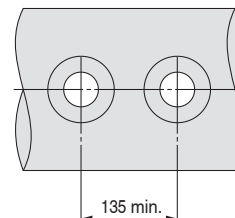

Usinage des trous du réservoir

Trou droit

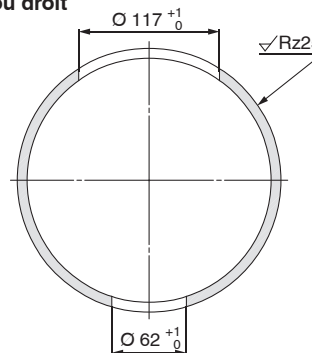

Trou conique

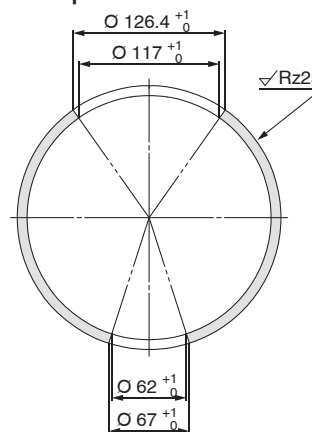

Dimensions

Taille du réservoir	Dia. ext. du réservoir O	B	C	Configuration tube de sortie OUT											
				1			2			3			4		
				A	D	E	A	D	E	A	D	E	A	D	E
8 pouces (ANSI 8")	219.1 <sup>+1.6</sup> <sub>-0.9</sub>	196	165	197 ±5	—	60	257 ±5	—	120	197 ±5	50	60	257 ±5	110	120
10 pouces (ANSI 10")	273.1 <sup>+2.4</sup> <sub>-0.8</sub>	223	192	224 ±5	—	60	284 ±5	—	120	224 ±5	50	60	284 ±5	110	120

--	--	--	--

## Pièces de rechange (JSXFA)

Taille	Modèle	Référence des pièces de rechange		
		Ensemble membrane principale (Membrane principale + Joint torique)	Ensemble membrane secondaire (Membrane secondaire + Joint torique)	Silencieux
Taille d'orifice : 06	JSXFA(E, F, H)□-06□-B-□	JSXF-06B-KT	—	—
	JSXFA(E, F, H)□-06□-B-□A	JSXF-06B-A-KT	—	—
Taille d'orifice : 10	JSXFA(E, F, H)□-10□-B-□	JSXF-10B-KT	—	—
	JSXFA(E, F, H)□-10□-B-□A	JSXF-10B-A-KT	—	—
Taille d'orifice : 14	JSXFA(E, F)□-14□-B-(S)□	JSXF-14B-KT	JSXF-14B-KT2	Taraudage Rc, G : AN30-03 Taraudage NPT : AN30-N03
	JSXFAH□-14□-B-(S)□	JSXF-14B-1-KT		
Taille d'orifice : 20	JSXFAH□-20□-B-(S)□	JSXF-20B-KT	JSXF-14B-KT2	

### Procédures de montage/démontage

#### ⚠ Prémcaution

- Avant de démonter le produit, assurez-vous que l'alimentation électrique et l'alimentation en pression sont coupées et que la pression résiduelle a été évacuée.

#### Démontage

- Desserrez les vis hexagonales et retirez le capot, le joint torique et la vanne principale (sub-vanne).

#### Remontage

- Assemblez la membrane principale (membrane secondaire) au corps. La membrane principale (membrane secondaire) requiert un sens de montage spécifique.  
**Assemblez la membrane en vous référant à la Fig.1.** Si la membrane n'est pas montée correctement, cela pourrait entraîner des dysfonctionnements.
- Montez le joint torique sur la rainure du corps. (Voir fig. 2) Une fois le joint torique monté, vérifiez qu'il est bien ajusté à la rainure. S'il est hors de la rainure, une fuite externe et/ou une panne pourraient se produire.
- Assemblez le capot au corps.
- Serrez les vis hexagonales diagonalement. (Voir le Tableau 1 pour le couple de serrage.)

Tableau 1 Couple de serrage approprié [N·m]

JSXFA□-06□	M8	12.5 à 13.8
JSXFA□-10□	M8	12.5 à 13.8
JSXFA□-14□	Membrane principale	M6 5.2 à 5.7
	Membrane principale	M4 1.5 à 1.7
JSXFA□-20□	Membrane principale	M8 12.5 à 13.8
	Membrane secondaire	M4 1.5 à 1.7

Taille de l'orifice : 06, 10

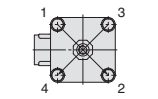

Membrane principale

Taille de l'orifice : 14, 20

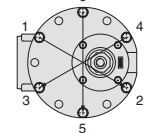

Membrane secondaire

Taille de l'orifice : 06, 10

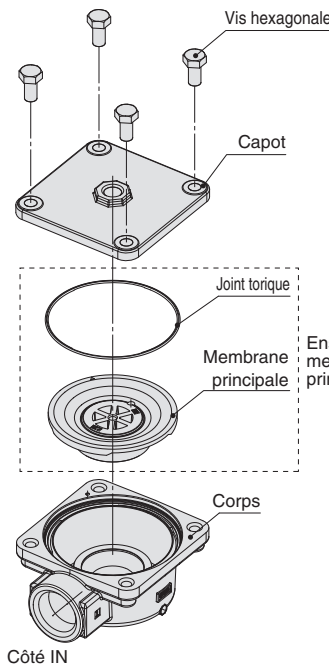
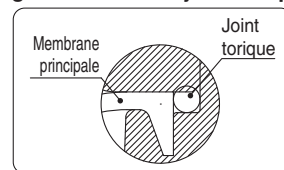

Fig. 2 Position du joint torique



Taille de l'orifice : 14, 20

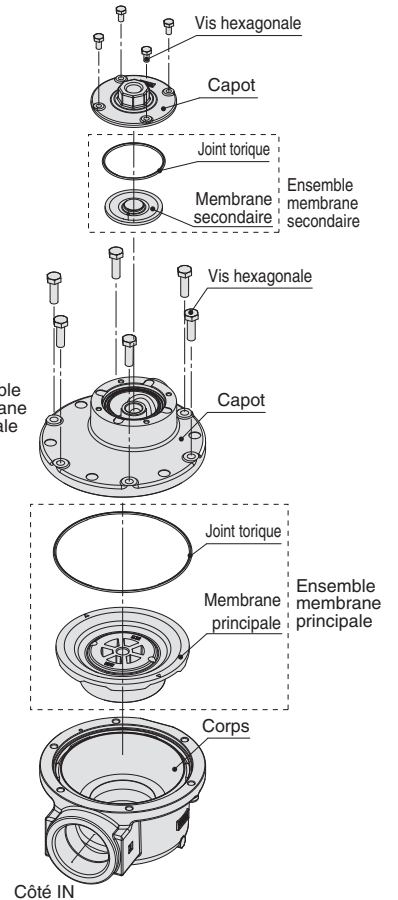
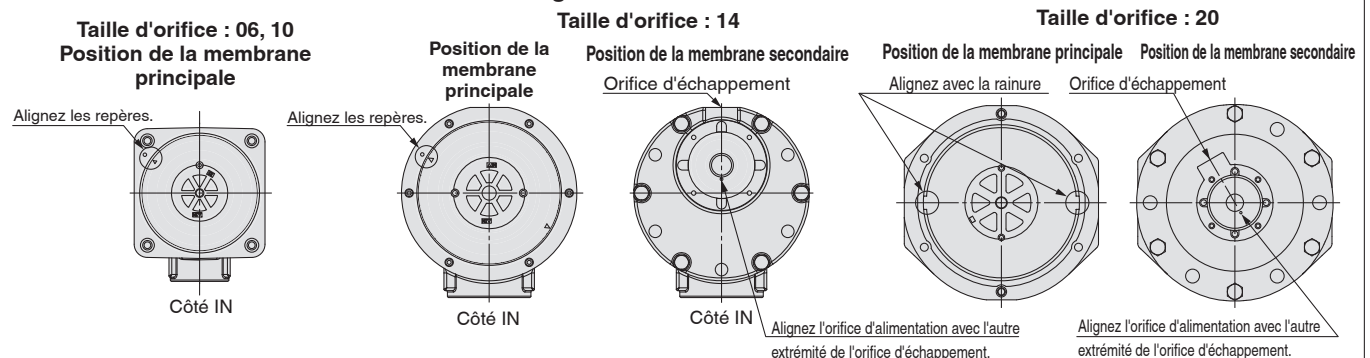

Fig. 1 Position de la membrane



## Principe de fonctionnement

Taille de l'orifice : 06, 10

### Hors tension

L'air entre du côté IN et traverse l'orifice d'alimentation de la membrane principale pour remplir la chambre d'action de la pression. La membrane principale et la membrane secondaire sont fermées par la pression dans la chambre d'action de la pression.

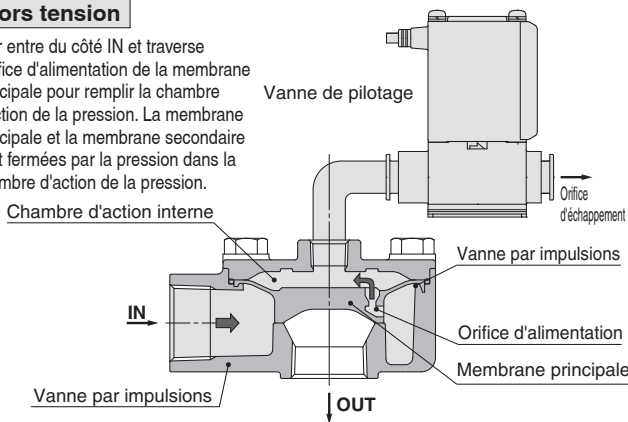

Taille de l'orifice : 14, 20

### Hors tension

L'air entre du côté IN et traverse l'orifice d'alimentation de la membrane principale et de la membrane secondaire pour remplir la chambre d'action de la pression. La membrane principale et la membrane secondaire sont fermées par la pression dans la chambre d'action de la pression.

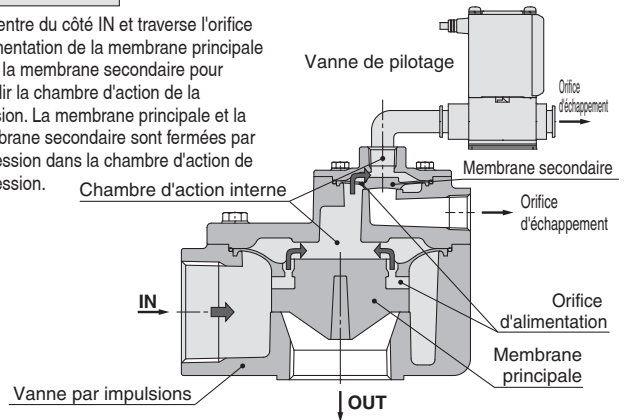

### Juste après la mise sous tension

Lorsque la vanne de pilotage est mise sous tension, le clapet s'ouvre et le fluide remplissant la chambre d'action de la pression est évacué à l'atmosphère au travers de la vanne de pilotage.

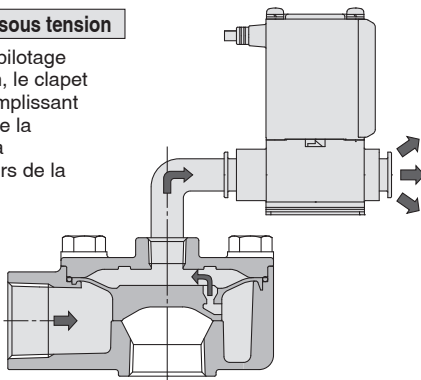

### Juste après la mise sous tension

Lorsque la vanne de pilotage est mise sous tension, le clapet s'ouvre et le fluide remplissant la chambre d'action de la pression ① est évacué à l'atmosphère au travers de la vanne de pilotage.

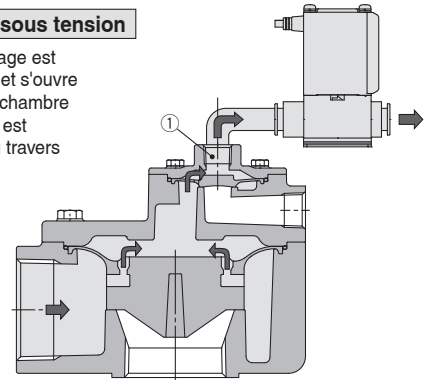

### Sous tension (vanne principale ouverte)

En raison de la mise à l'atmosphère au travers de la vanne de pilotage, la pression dans la chambre d'action de la pression diminue (force de poussée de la membrane principale vers le bas < force de poussée de la membrane principale vers le haut), ouvrant la vanne principale. Par conséquent, l'air circule vers le côté OUT.

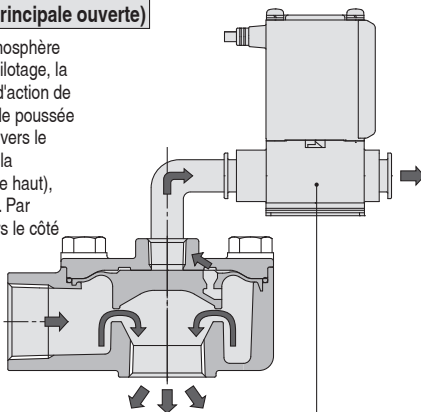

⚠ Précaution p. 21 Sélection du pilote

### Sous tension (vanne secondaire ouverte)

En raison de la mise à l'atmosphère au travers de la vanne de pilotage, la pression dans la chambre d'action de la pression de la membrane secondaire ① diminue (force de poussée de la membrane secondaire vers le bas < force de poussée de la membrane secondaire vers le haut), ouvrant la vanne secondaire. Par conséquent, l'air remplissant la chambre d'action de la pression ② est évacué à l'atmosphère par l'orifice d'échappement.

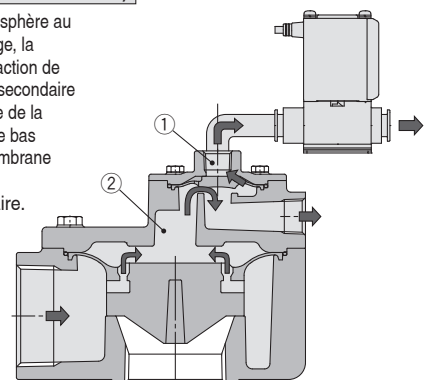

### Sous tension (vanne principale ouverte)

En raison de l'évacuation d'air depuis la chambre d'action de la pression ②, la pression dans la chambre d'action de la pression ② diminue (force de poussée de la membrane principale vers le bas < force de poussée de la membrane principale vers le haut), ouvrant la vanne principale. Par conséquent, l'air circule vers le côté OUT de la vanne de décolmatage.

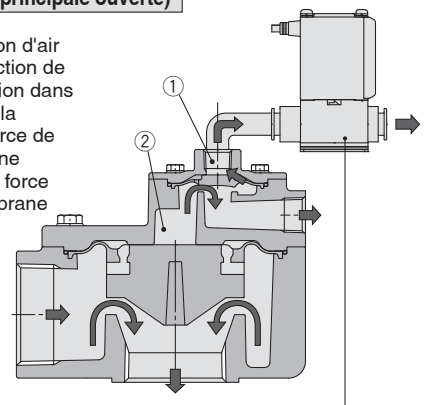

⚠ Précaution p. 21 Sélection du pilote

\* La figure est celle de la série JSXFAF.

# Modèle à immersion *Série JSXF/JSXFA* Exécution spéciale



**1** Diamètre du trou du réservoir :  $\varnothing 76$

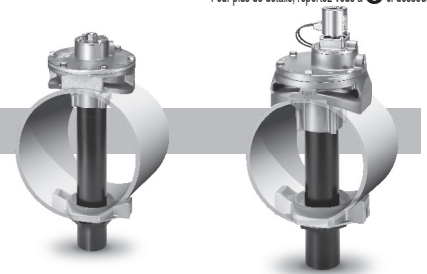

Modèle à commande pneumatique

Modèle à commande électropneumatique

Pour passer commande

Modèle à commande électropneumatique

**JSXFH 6C - 14 N 1 - 5 G B - S**

Modèle SMARTVENT

**JSXFH 6C - 14 N 1 - 5 PR B - S 2**

Modèle à commande pneumatique

**JSXFAH 6C - 14 N 1 - B - S 1**

**1** Type de vanne

<b>6C</b>	6 pouces Dia. orifice du réservoir $\varnothing 76$
-----------	--

**5** Tension nominale  
AC

Symbole	Tension nominale
<b>1</b>	100 VAC
<b>2</b>	200 VAC
<b>3</b>	120 VAC (110 VAC)
<b>4</b>	220 VAC
<b>7</b>	240 VAC
<b>J</b>	230 VAC

DC

Symbole	Tension nominale
<b>5</b>	24 VDC

**7** Température ambiante et du fluide

<b>B</b>	-40 à 60 °C
----------	-------------

**8** Silencieux

—	Sans
<b>S</b>	Avec

**9** Raccord du pilote  
(Modèle à commande pneumatique)

—	1/4
<b>1</b>	1/8

**9** Connexion électrique  
(modèle SMARTVENT)

—	Côté IN
<b>2</b>	180° Inversée

Elle peut être changée par le client. Pour plus de détails, reportez-vous à la page 43.

Les caractéristiques techniques et les pièces de rechange sont identiques à celles du modèle standard.

Reportez-vous aux pages 8 et 15 pour le modèle à électrodistributeur, aux pages 18 et 20 pour le modèle SMARTVENT et aux pages 22 et 31 pour le modèle à commande pneumatique. Ajoutez 140 g à la masse de chaque.

**2** Taille d'orifice

<b>14</b>	1 1/2 (40A)
-----------	-------------

**3** Taroudage

<b>N</b>	NPT
----------	-----

**4** Configuration tuyau de sortie OUT

	1	2	3	4
	Court	Long	Court	Long
	Sans		Avec	

**6** Tension nominale (modèle à électrodistributeur)  
Commande électrique (modèle SMARTVENT)

Symbole	Connexion électrique	Tension courant continu	Type	Symbole	Connexion électrique	Tension courant continu	Type
<b>G</b>	Fil noyé*1	24 VDC	Électrodistributeur	<b>DN</b>	Sans connecteur DIN (Avec protection de circuit)	Toutes les tensions	Électrodistributeur
<b>GS</b>	Fil noyé avec PCB (Avec protection de circuit)	100 VAC 24 VDC		<b>WN</b>	Connecteur M12*2 (Avec protection de circuit)	Toutes les tensions	
<b>CS</b>	Boîtier de connexion (Avec protection de circuit)	Toutes les tensions	SMARTVENT	<b>PP</b>	Contrôleur, 3 trous*1	24 VDC	
<b>DS</b>	Connecteur DIN (Avec protection de circuit)	Toutes les tensions		<b>PB</b>	Contrôleur, 2 trous*1	24 VDC	
<b>DZ</b>	Connecteur DIN avec visualisation (Avec protection de circuit)	Toutes les tensions		<b>PR</b>	Périphérique, 2 trous*1	24 VDC	

\*1 Seule la tension 24 VDC peut être sélectionnée pour la tension nominale.

\*2 Un câble pour le connecteur M12 n'est pas fourni avec le produit. Reportez-vous à la section « Option » à la page 16 pour la commander séparément.

\*3 En cas d'utilisation d'un capteur de pression différentielle (fourni par le client), sélectionnez PP pour le distributeur contrôleur. Utilisez un capteur de pression différentielle 2 fils 4 à 20 mA.

**Dimensions du réservoir recommandées** \* Le réservoir doit être fourni par le client.

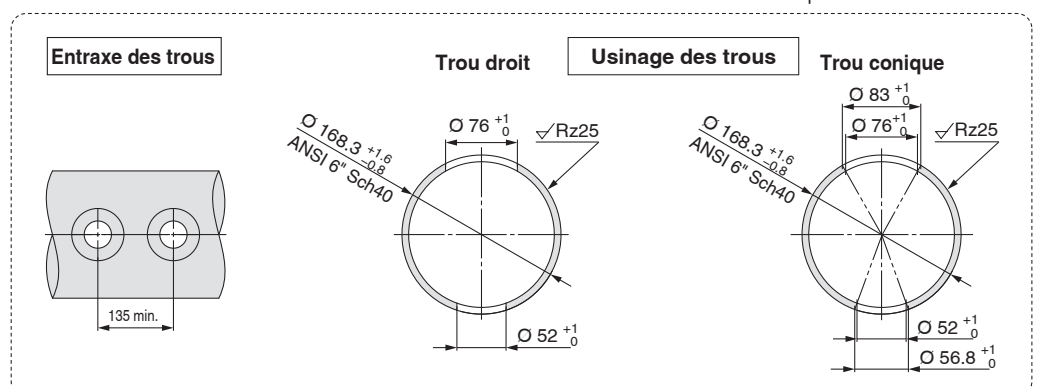

**Dimensions**

**Modèle à commande pneumatique**

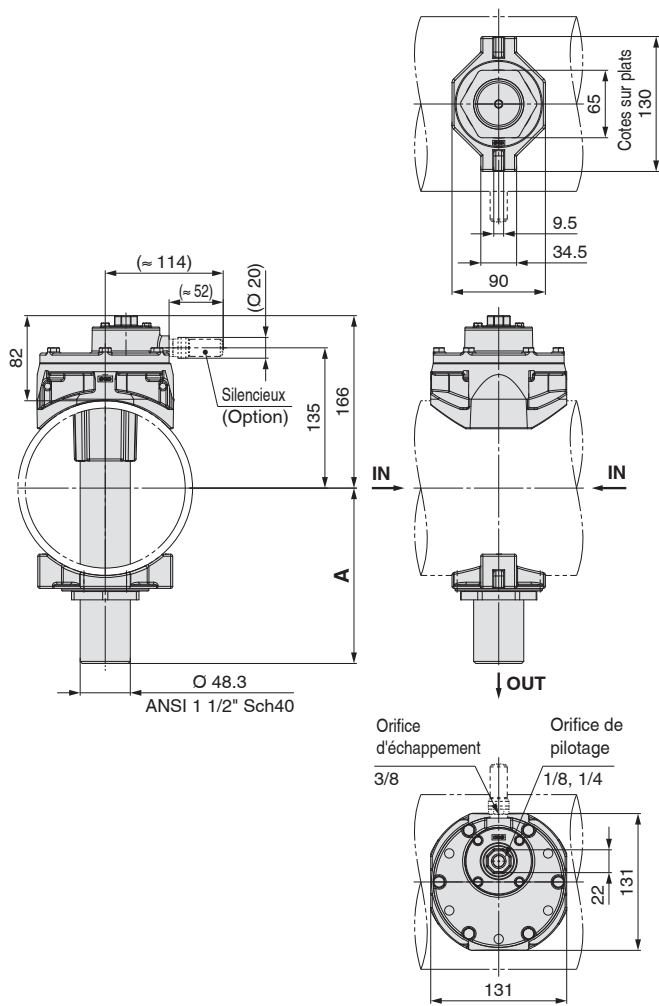

**Modèle à commande électropneumatique**

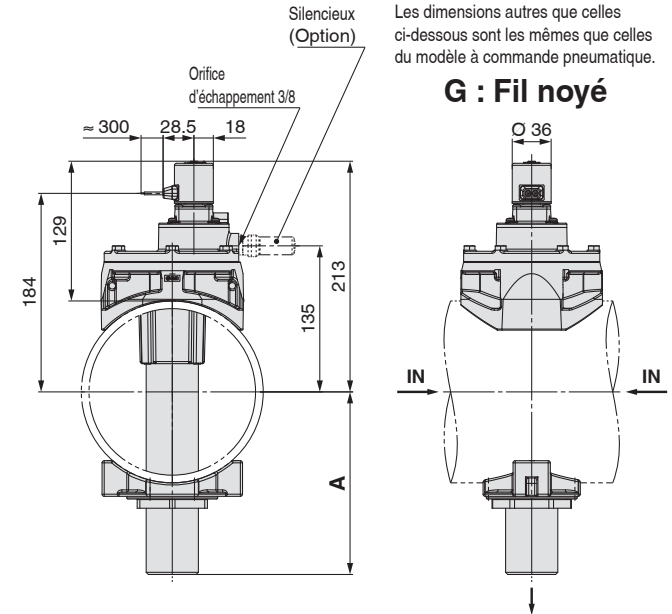

**GS : Fil noyé avec PCB**

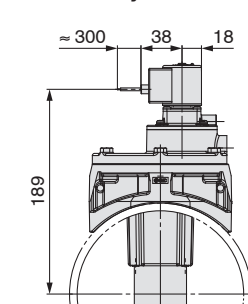

**CS : Boîtier de connexion**

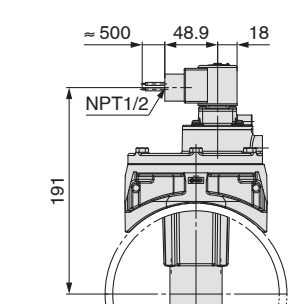

**DS : Connecteur DIN**

**DZ : Connecteur DIN avec visualisation**

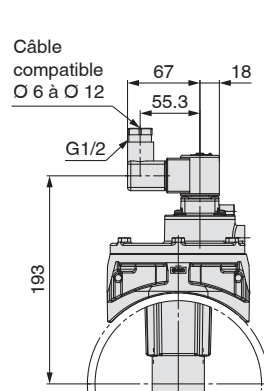

**DN : Sans connecteur DIN**

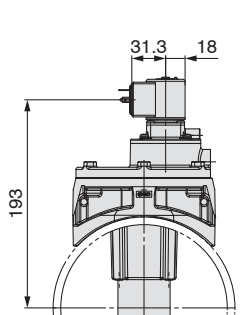

**Modèle SMARTVENT**

Les dimensions autres que celles indiquées ci-dessous sont les mêmes que celles du modèle à commande pneumatique.

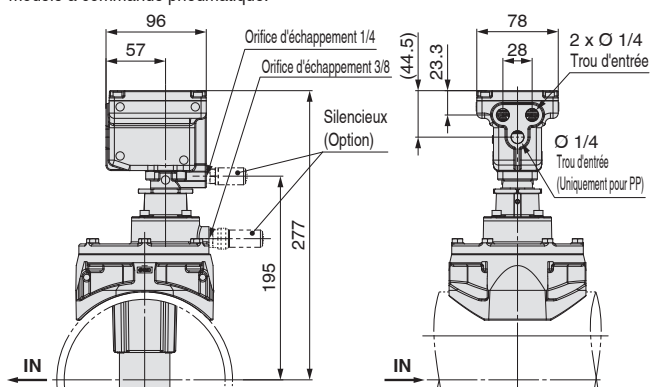

**WN : Connecteur M12**

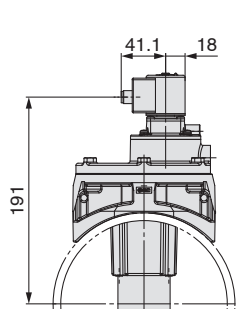

Dimensions	Configuration tube de sortie OUT			
	1	2	3	4
A	169 ± 5	209 ± 5	169 ± 5	209 ± 5

Modèle à commande électropneumatique

# Série 56-JSXF

CE Ex II 3 G Ex ec h IIB T3 Gc  
II 3 D Ex h tc IIIB T161 °C Dc  
-20 °C ≤ Ta ≤ +60 °C

RoHS



Raccord à compression Corps taraudé Modèle à immersion

## Pour passer commande

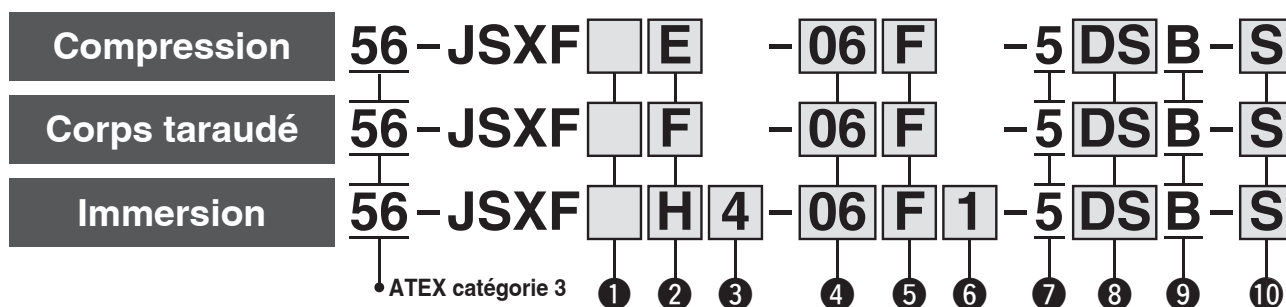

### 1 Type de vanne

—	Électrodistributeur	
---	---------------------	--

### 3 Taille du réservoir (JSXFH uniquement)

4	4 pouces
5	5 pouces
6	6 pouces
6C	6 pouces (trou Ø 76)
8	8 pouces
10	10 pouces

### 4 Taille d'orifice\*1

06	3/4 (20A)
10	1 (25A)
14	1 1/2 (40A)
20*2	2 (50A)

\*1 Pour la sélection de la taille d'orifice, reportez-vous au tableau « Variantes de la taille d'orifice et options » ci-dessous.  
\*2 Le raccordement 20 est disponible uniquement pour le JSXFH.

### 2 Raccordement

			Borne de terre*3
E	Raccord à compression*1		Oui
F	Corps taraudé		
H	Modèle à immersion*2		

### 5 Taraudage

R	Rc
N	NPT
F	G

### 7 Tension nominale

Symbole	Tension nominale
5	24 VDC

### 6 Configuration tuyau de sortie OUT (JSXFH uniquement)

Symbole	Longueur	Filetage G	Apparence
1	Court	Sans	
2	Long		
3	Court	Oui	
4	Long		

\*1 Les joints et rondelles sont inclus.

\*2 La vanne et le tube ne sont pas livrés assemblés.

\*3 Sans borne de terre.

### 8 Connexion électrique

Symbole	Connexion électrique	
DS	Connecteur DIN (Avec protection de circuit)	

#### Dimensions du connecteur DIN

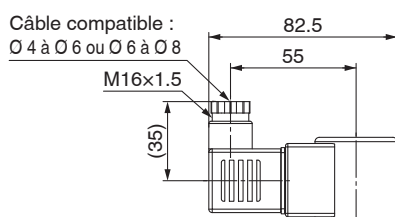

Les dimensions autres que celles indiquées ci-dessus sont les mêmes que celles du modèle standard. Reportez-vous aux pages 11 à 14.

### 9 Température ambiante et du fluide

B	-20 à 60 °C
---	-------------

### 10 Silencieux

—	Sans
S	Avec

Livré avec le produit

Les pièces de rechange sont les mêmes que celles du modèle à électrodistributeur standard. Reportez-vous à la page 15 pour plus de détails. La bobine de solénoïde ne peut pas être remplacée.

## Caractéristiques techniques

### ⚠ Précaution

#### Borne de terre (56-)

Assurez-vous de connecter la borne de terre incluse à la vis hexagonale.

- \* Connectez au point indiqué par le symbole de mise à la terre.
- \* Reportez-vous en page 15 pour le couple de serrage.
- \* Vérifiez régulièrement si la vis hexagonale est desserrée, et resserrez si nécessaire.
- \* Un fil d'une section conductrice de 4 à 6.64 mm<sup>2</sup> est recommandé pour le câblage.

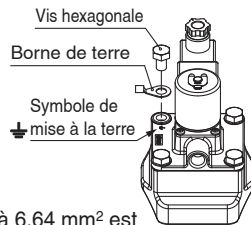

Position de montage de la borne de terre

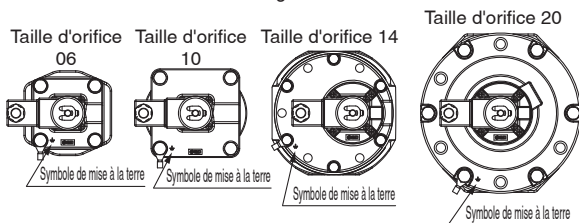

### Caractéristiques communes

Caractéristiques de la vanne	Construction de la vanne	
	Type de vanne	Membrane à commande asservie
	Fluide	Normalement fermé (N.F.)
	Pression d'épreuve [MPa]	Air
	Différentiel de pression d'utilisation min. [MPa]	1.5
	Différentiel de pression d'utilisation max. [MPa]	0.1
	Pression max. d'utilisation [MPa]	0.9
Température du fluide [°C]	0.9	
Température ambiante [°C]	-20*1 à 60	
Protection	-20 à 60	
Caractéristiques de la bobine	IP65*2	
	Variation de tension admissible	±10 % de la tension nominale
	Courant de fuite admissible	2 % max. de la tension nominale
Consommation électrique*3 [W]	18	

\*1 Sans condensation

\*2 Si de l'eau pénètre dans le produit, cela peut entraîner une panne. Par conséquent, prenez les mesures appropriées pour empêcher l'eau de pénétrer dans le produit lorsqu'il est utilisé dans un environnement où il est constamment exposé à l'eau.

\*3 Consommation électrique/Alimentation apparente : la valeur pour une température ambiante de 20 °C et à la tension nominale (Variation : ± 10 %)

**Veillez lire la section « Précautions spécifiques au produit » avant utilisation.**

### Variantes de la taille d'orifice et options

Modèle	Taille du réservoir	Taille d'orifice			
		06	10	14	20
56-JSXFE	—	●	●	●	—
56-JSXFF	—	●	●	●	—
56-JSXFH	4 pouces	●	—	—	—
	5 pouces	●	●	—	—
	6 pouces	—	●	●	—
	6 pouces (O 76)	—	—	●	—
	8 pouces	—	—	●	—
	10 pouces	—	—	—	●
Silencieux		●	●	●	●

Conformité ATEX Vanne de décolmatage

Vanne pour la collecte de poussières

Modèle à commande pneumatique

# Série 55-JSXFA

RoHS



II 2 G Ex h IIB T6 Gb  
II 2 D Ex h IIIB T72 °C Db  
-40 °C ≤ Ta ≤ +60 °C



Raccord à compression Corps taraudé Modèle à immersion

Pour passer commande

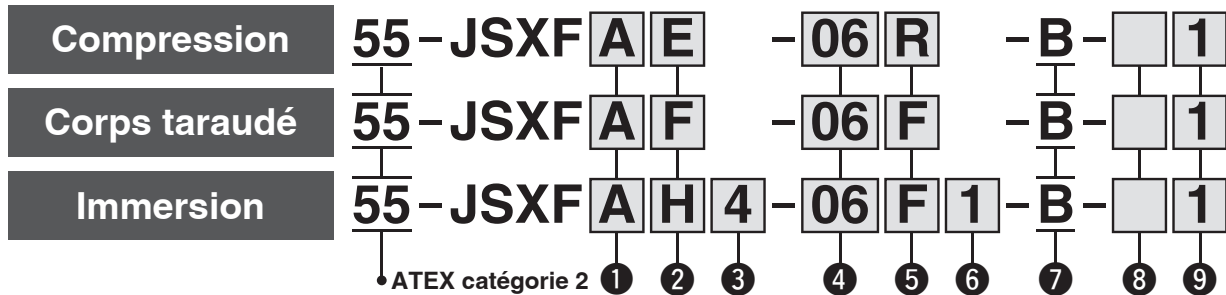

## ① Type de vanne

<b>A</b>	À commande pneumatique	
----------	------------------------	--

## ② Raccordement

<b>E</b>	Raccord à compression*1	
<b>F</b>	Corps taraudé	
<b>H</b>	Modèle à immersion*2	

\*1 Les joints et rondelles sont inclus.

\*2 La vanne et le tube ne sont pas livrés assemblés.

## ③ Taille du réservoir (JSXFAH uniquement)

4	4 pouces
5	5 pouces
6	6 pouces
6C	6 pouces (trou Ø 76)
8	8 pouces
10	10 pouces

## ⑤ Taraudage

R	Rc
N	NPT
F	G

## ⑦ Température ambiante et du fluide

B	-40 à 60 °C
---	-------------

## ⑧ Silencieux (Seuls les raccords 14 et 20 peuvent être sélectionnés.)

—	Sans
S	Avec

Livré avec le produit

## ④ Taille d'orifice\*1

06	3/4 (20A)
10	1 (25A)
14	1 1/2 (40A)
20*2	2 (50A)

\*1 Pour la sélection de la taille d'orifice, reportez-vous au tableau « Variantes de la taille d'orifice et options » ci-dessous.

\*2 Le raccordement 20 est disponible uniquement pour le JSXFH.

## ⑥ Configuration tuyau de sortie OUT (JSXFAH uniquement)

Symbole	Longueur	Filetage G	Apparence
1	Court	Sans	
2	Long		
3	Court	Oui	
4	Long		

## ⑨ Raccord du pilote

—	1/4
1	1/8

## Exécution spéciale

Diamètre de l'orifice de la vanne de pilotage : caractéristiques spéciales

<b>A</b>	Pour Ø 3 mm à Ø 5 mm	Taille d'orifice : 06, 10
----------	----------------------	---------------------------

55-JSXFA □ - □ - □ - B - □ - □ **A**

Entrez la référence standard. ●

## Variantes de la taille d'orifice et options

Modèle	Taille du réservoir	Taille d'orifice			
		06	10	14	20
55-JSXFAE	—	●	●	●	—
55-JSXFAF	—	●	●	●	—
55-JSXFAH	4 pouces	●	—	—	—
	5 pouces	●	●	—	—
	6 pouces	—	●	●	—
	6 pouces (Ø 76)	—	—	●	—
	8 pouces	—	—	●	●
	10 pouces	—	—	—	●
Orifice de la vanne de pilotage		●	●	—	—
Silencieux		—	—	●	●

Les caractéristiques techniques, les dimensions, les pièces de rechange et la sélection de la vanne de pilotage sont les mêmes que celles du produit standard. Reportez-vous aux pages 21 à 31 pour plus de détails.

# Contrôleur dédié au fonctionnement

## Série VXFC

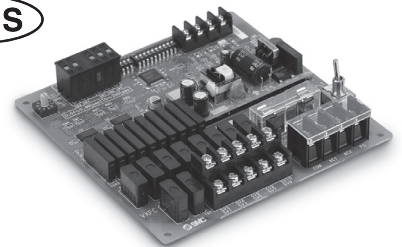

### Pour commander un contrôleur

## VXFC 06 D - Q

Nombre de sorties		Tension	
06	6 sorties	D	24 à 48 VDC
10	10 sorties	D-6	12 VDC

### Caractéristiques techniques

Modelo	VXFC <sup>06</sup> <sub>10</sub> D	VXFC <sup>06</sup> <sub>10</sub> D-6
Tension d'entrée	24 à 48 VDC	12 VDC
Tension de sortie	Identique à la tension d'entrée	
Réglage de l'heure	ON	0.01 à 0.99 s
	OFF	0 à 299 s
	Précision de l'heure	±2%
Nombre de sorties	6 à 10 points	
Température ambiante d'utilisation	0 à 50 °C (sans condensation)	
Humidité ambiante d'utilisation	45 à 80 % (sans condensation)	
Courant de sortie	0.5 A max.	0.5 A max.
Fusible d'alimentation	1 A	1 A

### [Exemple d'application]

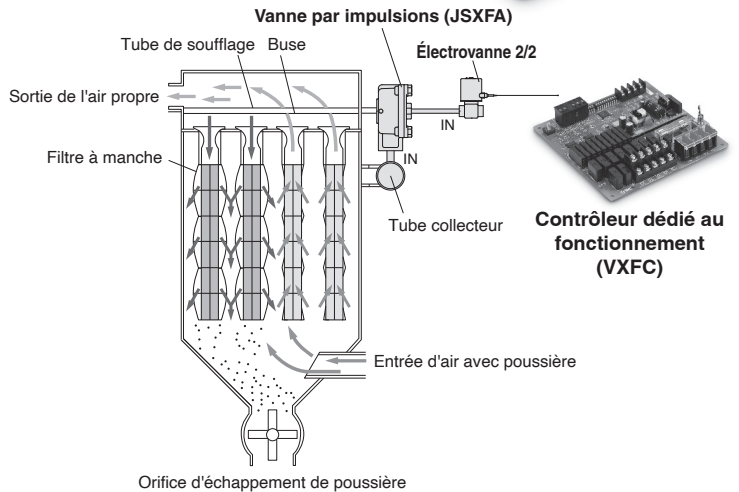

### Fonction double impulsions

Une fonction double impulsions est adoptée afin d'améliorer l'efficacité de nettoyage du filtre à manche. Activez le commutateur DIP pendant une double impulsions (désactivez-le pendant une simple impulsions). (Efficace selon le nombre de canaux de réglage)

#### ■ Schéma de séquence de fonctionnement

Pour { 4 points de sortie  
Double impulsions seulement pour CH2  
Activé pendant 1 sec.  
Désactivé pendant 2 sec.

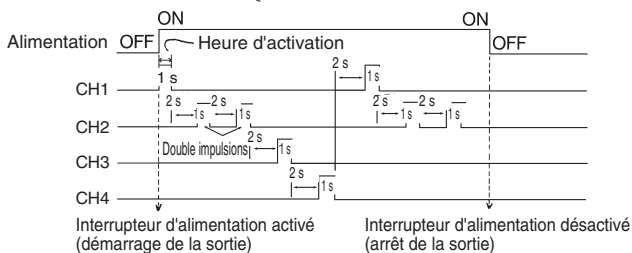

### Fonctionnement interrompu

Il est possible d'interrompre une opération à partir d'un interrupteur externe en utilisant les signaux d'entrée.

#### ■ Schéma de séquence de fonctionnement

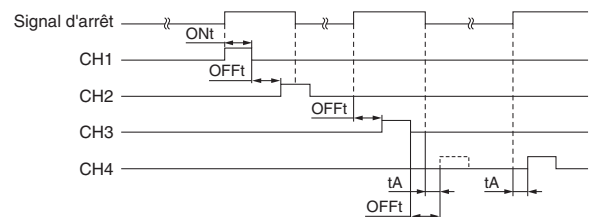

### Connexion en cascade (connexion de plusieurs cartes)

VXFC10 : Une carte permet des sorties à 10 points de sorties max. seulement. Mais les points peuvent être augmentés à 20 et 30 points de sortie par une connexion en cascade.

#### ■ Connexion

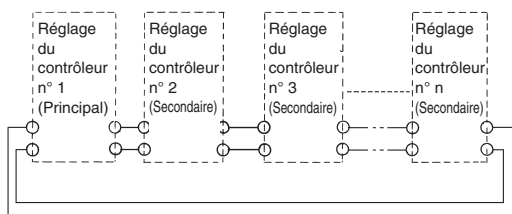

#### ■ Schéma de séquence de fonctionnement

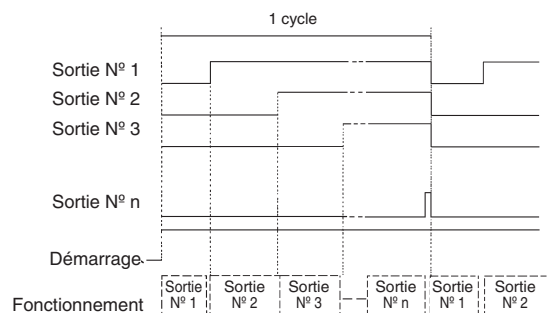

## Dimensions

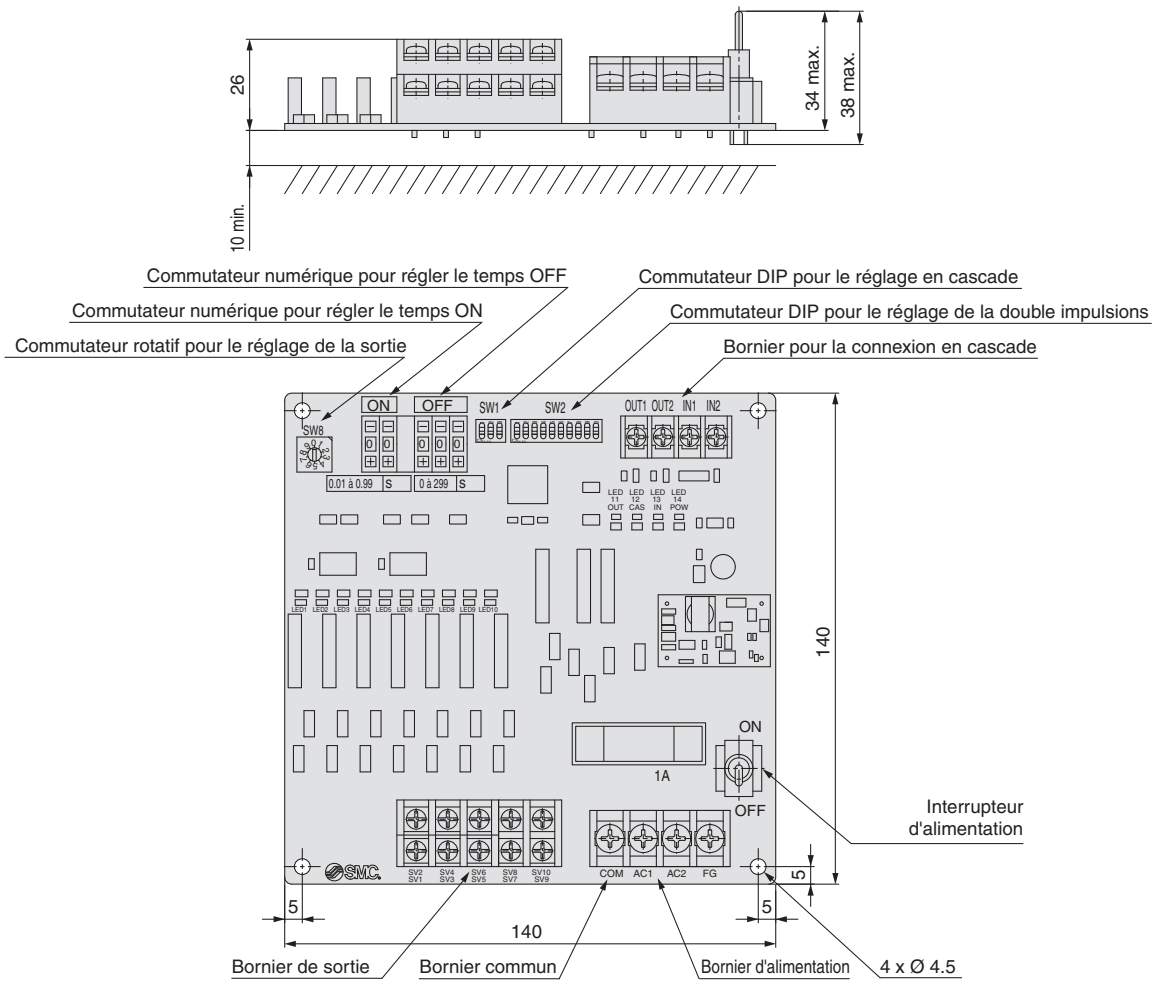

# Série JSXF/JSXFA

## Glossaire

### Terminologie de la pression

#### 1. Différentiel de pression d'utilisation max.

La pression différentielle maximale (la différence entre la pression d'entrée et de sortie) qui est permis pour le fonctionnement. Quand la pression de sortie est de 0 MPa, elle devient la pression maximale d'utilisation.

#### 2. Différentiel de pression d'utilisation min.

C'est le différentiel de pression minimum (différentiel entre la pression d'entrée et de sortie) requis pour maintenir la membrane principale entièrement ouverte.

#### 3. Pression max. d'utilisation

La pression maximale qui peut être appliquée dans les canalisations (pression réseau).

[La pression différentielle appliquée sur l'électrovanne doit être inférieure à la pression différentielle maximale d'utilisation.]

#### 4. Pression d'épreuve

Pression à laquelle la vanne doit résister sans baisse de performance après avoir été maintenu pendant une minute à la pression prescrite et être revenu dans la plage de pression d'utilisation. (valeur dans les conditions prescrites)

### Terminologie de l'électricité

#### 1. Puissance apparente (VA)

Le volt-ampère est le produit de la tension (V) et du courant (A).

Consommation électrique (W) : pour AC,  $W = V \cdot A \cdot \cos \theta$ .

Pour DC,  $W = V \cdot A$ .

\*  $\cos \theta$  indique le facteur de puissance.  $\cos \theta \approx 0.9$

#### 2. Surtension

Un pic de tension qui est rapidement et momentanément généré en coupant le courant sur la bobine.

#### 3. Indices de protection

Un degré défini dans le « JIS C 0920 : test d'étanchéité des machines/appareils électriques et degré de protection contre l'intrusion de corps étrangers solides ».

IP -

Premier chiffre • Deuxième chiffre

#### ● Premier chiffre :

##### Degré de protection contre les corps étrangers solides

0	Non protégé
1	Protégé contre les corps étrangers solides de 50 mmØ et plus
2	Protégé contre les corps étrangers solides de 12 mmØ et plus
3	Protégé contre les corps étrangers solides de 2.5 mmØ et plus
4	Protégé contre les corps étrangers solides de 1.0 mmØ et plus
5	Protégé contre la poussière
6	Étanche à la poussière

#### ● Deuxième chiffre :

##### Degré de protection contre l'eau

0	Non protégé	—
1	Protégé contre les chutes verticales de gouttes d'eau	Modèle étanche aux gouttes de type 1
2	Protégé contre les chutes de gouttes d'eau pour une inclinaison maximale de 15 °.	Modèle étanche aux gouttes 2
3	Protégé contre l'eau "en pluie" ou aux chutes de gouttes d'eau inclinées au maximum à 60 °.	Modèle étanche à la pluie
4	Protégé contre les projections d'eau	Modèle étanche aux éclaboussures
5	Protégé contre les jets d'eau	Modèle étanche aux jets d'eau
6	Protégé contre les jets d'eau puissants	Modèle étanche aux jets d'eau puissants
7	Protégé contre les effets d'une immersion temporaire dans l'eau	Modèle immersible
8	Protégé contre les effets de l'immersion continue dans l'eau	Modèle submersible

### Autres

#### 1. Matériaux

NBR : Nitrile

FKM : Caoutchouc fluoré

EPDM : caoutchouc éthylène propylène

#### 2. Symbole

Par le code (  ), lorsque la vanne est fermée, le débit est bloqué de l'orifice 1 vers 2. Cependant, si la pression de l'orifice 2 est supérieure à celle de l'orifice 1, la vanne n'est pas capable de bloquer le fluide et celui-ci circule de l'orifice 1 vers 2.



## Série JSXF/JSXFA

# Précautions spécifiques au produit 1

Veillez lire ces consignes avant d'utiliser les produits. Reportez-vous à la couverture arrière pour les consignes de sécurité. Pour connaître les précautions à prendre pour les électrovannes 2/2 de contrôle des fluides, consultez les « Précautions de manipulation des produits SMC » et le « Manuel d'utilisation » sur le site Internet de SMC : <https://www.smc.eu>

### Conception

#### ⚠ Attention

##### 1. Vérifiez les caractéristiques techniques.

Examinez attentivement les conditions d'utilisation telles que l'application et l'environnement, et respectez les plages d'utilisation spécifiées. Si le produit est utilisé au-delà de la plage de spécifications, cela peut entraîner une panne ou un dysfonctionnement du produit. Nous ne prenons pas en charge les dommages subis par le produit en cas d'utilisation autre que celle spécifiée.

##### 2. Ne peut être utilisé comme vanne d'arrêt d'urgence, etc.

Ce produit n'est pas conçu pour des applications de sécurité telles qu'une vanne d'arrêt d'urgence. Si ces vannes sont utilisées dans ce type de systèmes, d'autres mesures de sécurité fiables sont à adopter également.

##### 3. Ne peut pas être utilisé pour le maintien de la pression (y compris de vide)

Ce produit n'est pas adapté au maintien de la pression (y compris de vide) dans un récipient à pression car une fuite d'air est inévitable.

##### 4. Longues périodes d'activation continue

- 1) Cette vanne est destinée à un fonctionnement par impulsions. Ne l'activez pas en continu. Si une grande quantité d'air est consommée, la vanne oscille (claquement) en raison d'une alimentation en air insuffisante du côté entrée, cela pouvant entraîner des pannes.
- 2) La bobine chauffant lorsqu'elle est sous tension, réglez la durée d'activation à 1 s max. et la durée de désactivation à au moins deux fois la durée d'activation. En outre, ne touchez pas la bobine pendant qu'elle est sous tension ou juste après qu'elle a été mise sous tension.

##### 5. Contre-pression

S'il est possible qu'une pression inverse soit appliquée, prenez des contre-mesures en installant un clapet anti-retour, etc. en aval.

##### 6. Ne pas démonter, ne pas modifier le produit et les pièces de rechange et ne pas y faire d'usinages supplémentaires.

Cela pourrait entraîner des accidents et des blessures.

### Environnement d'utilisation

#### ⚠ Attention

N'utilisez pas le produit dans des endroits tels que ceux décrits ci-dessous.

##### 1. Les milieux dont l'atmosphère contient de la vapeur d'eau ou les milieux où des fluides corrosifs (produits chimiques), l'eau de mer ou l'eau peuvent entrer en contact avec le produit

Mettez en œuvre des mesures de protection appropriées si le produit doit être en contact avec de l'eau pendant de longues périodes, même pour les produits qui ont un indice de protection IP65 ou IP67. Cette eau peut pénétrer par des interstices microscopiques dans les surfaces extérieures du produit, ce qui peut entraîner des dommages dus à l'incendie ou un court-circuit des bobines d'électrovannes. En installant le produit à proximité d'équipements, tels que des machines-outils, des machines de traitement, etc., qui utilisent de grandes quantités de liquides ou d'huiles, assurez-vous que la dispersion ou les éclaboussures de liquide provenant des équipements périphériques n'entrent pas en contact avec le produit.

##### 2. Milieux à atmosphère explosive

Si le produit doit être utilisé dans des milieux explosifs, utiliser le 56-JSXF (page 35) ou le 55-JSXF (page 37). Les produits standard sans le préfixe "56-" ou "55-" ne peuvent pas être utilisés dans des milieux explosifs.

##### 3. Milieux soumis à des vibrations ou impacts

##### 4. Milieux exposés à une chaleur rayonnante issue d'une source de chaleur.

##### 5. Milieux où le gel peut se produire à l'intérieur des canalisations

- 1) Le produit peut être utilisé jusqu'à des températures ambiante et du fluide de -40 °C. Toutefois, prenez des mesures de prévention contre le gel ou la solidification des impuretés, etc.
- 2) Si la température du point de condensation est élevée et la température ambiante est faible, ou si le débit est élevé, un gel peut se produire. Veillez à vidanger régulièrement le produit ou à éliminer les condensats à l'aide d'un sècheur d'air, et à maintenir la chaleur du corps.

### Fluide

#### ⚠ Attention

##### 1. Prenez des mesures contre l'électricité statique que certains fluides peuvent générer.

##### 2. Température du fluide

Utiliser ce produit dans la plage de température d'utilisation du fluide indiquée.

##### 3. Installez un filtre pour garantir la propreté des fluides.

- 1) L'utilisation d'un fluide contenant des corps étrangers peut entraîner l'usure du siège de la vanne et de l'armature, ainsi que le dysfonctionnement ou la défaillance des joints, car les corps étrangers adhèrent aux parties coulissantes de l'armature. Installez un filtre de 5 µm maximum en amont de la vanne pour éliminer les corps étrangers.
- 2) Remplacez ou nettoyez le filtre lorsque la chute de pression atteint 0.1 MPa pour éviter qu'il ne se bouche.

### Qualité du fluide

#### ⚠ Attention

##### 1. Air

- 1) N'utilisez pas d'air comprimé chargé en produits chimiques, en huiles synthétiques contenant des solvants organiques, en sel, en gaz corrosifs, etc., car cela peut entraîner des dommages ou dysfonctionnements.
- 2) L'air comprimé contenant trop de condensats peut entraîner un dysfonctionnement des vannes et des autres équipements pneumatiques. Installez un échangeur AIR/AIR ou un sècheur d'air du côté de l'entrée de la vanne pour prévenir les condensats.
- 3) Si de la poussière de carbone est générée de manière excessive par le compresseur, il est probable qu'elle se colle à l'intérieur des vannes et qu'elle entraîne un dysfonctionnement. Installez un filtre micronique du côté de l'entrée de la vanne pour éliminer la poussière de carbone.
- 4) Pour la qualité de l'air comprimé, référez-vous au catalogue Best Pneumatics No. 6.
- 5) Lorsqu'on utilise de l'air ayant un point de condensation de -70 °C max., celui-ci peut accélérer l'usure de l'intérieur de la vanne, et réduire la durée de vie produit.

### Montage

#### ⚠ Attention

##### 1. Prévoyez un espace libre suffisant pour l'entretien et l'inspection. De plus, si vous utilisez un silencieux, prévoyez un espace suffisant pour son remplacement.

##### 2. Lors du montage du produit, évitez les sources de vibrations, ou changez la méthode de montage pour éviter une résonance.

##### 3. N'installez pas le produit près d'une source de chaleur. Assurez-vous d'installer le produit dans un endroit où il ne sera pas affecté par une chaleur rayonnante.

##### 4. Arrêtez l'équipement si les fuites d'air augmentent ou si l'équipement ne fonctionne pas correctement.

Après l'installation ou la maintenance, vérifiez que le produit est correctement monté grâce à des contrôles de fonctionnement et d'étanchéité appropriés en l'alimentant en air comprimé et en électricité. N'utilisez pas le produit lorsque l'équipement ne fonctionne pas correctement.

##### 5. Ne touchez pas la vanne pendant qu'elle est sous tension ou juste après qu'elle a été mise sous tension.

Les vannes atteindront des températures élevées après leur utilisation. Faites attention car le contact direct avec une vanne chaude peut entraîner des brûlures.



# Série JSXF/JSXFA

## Précautions spécifiques au produit 2

Veillez lire ces consignes avant d'utiliser les produits. Reportez-vous à la couverture arrière pour les consignes de sécurité. Pour connaître les précautions à prendre pour les électrovannes 2/2 de contrôle des fluides, consultez les « Précautions de manipulation des produits SMC » et le « Manuel d'utilisation » sur le site Internet de SMC : <https://www.smc.eu>

### Mounting

#### ⚠ Attention

- N'appliquez pas de force externe sur la bobine.**  
Lors de l'installation du produit, appliquez une clé à l'extérieur du raccord de tuyauterie en faisant attention à ce qu'il n'entre pas en contact avec la bobine.
- Ne chauffez pas la bobine avec un isolant thermique, etc.**  
Lorsque l'isolation est utilisée pour prévenir le gel, elle doit être limitée à la tuyauterie et au corps uniquement. N'isolez pas la bobine. Cela peut provoquer la brûlure de la bobine.

#### ⚠ Précaution

- Installation de régulateurs et de restricteurs**  
Si un régulateur ou un restricteur est installé immédiatement avant le côté entré de la vanne ou immédiatement après le côté sortie de la vanne, la vanne peut osciller (claquement), entraînant un dysfonctionnement.  
Installez-le loin de la vanne ou modifiez la restriction.
- Installez un réservoir collecteur d'une capacité suffisante du côté entrée de la vanne.**  
Il s'agit d'une vanne à haut débit, si la capacité est trop faible, la vanne peut ne pas s'ouvrir ou osciller (claquement) en raison d'une chute de pression ou d'une insuffisance en air, entraînant un dysfonctionnement.
- Peinture et revêtement**  
Les mises en garde ou caractéristiques imprimées ou fixées sur le produit ne doivent pas être effacées, éliminées ou recouvertes.

### Raccordement

#### ⚠ Attention

- Dans certains cas, le tuyau se détache du raccord et se déforme de manière incontrôlée en raison de la dégradation du tuyau ou de la rupture du raccord.**  
Pour éviter cela, munissez le tuyau d'un couvercle de protection ou fixez-le en place.

#### ⚠ Précaution

- Pour la manipulation des raccords instantanés, reportez-vous aux « Précautions pour raccords et tubes » dans les Précautions de manipulation des produits SMC.**
- Préparations préliminaires au raccordement**  
Avant le raccordement, soufflez ou nettoyez les raccords pour éliminer tous les copeaux, l'huile de coupe et autres dépôts à l'intérieur des tubes. Procédez au raccordement de telle sorte qu'il ne tire pas, n'appuie pas, ne plie pas ni exerce d'autres forces sur le corps de la vanne.
- Teflonnage**  
Lors du raccordement des tuyaux, des raccords, etc., veillez à ce que les copeaux du filetage des tuyaux et du matériau d'étanchéité ne pénètrent pas dans la vanne. Par ailleurs, si vous utilisez une bande préteflonnée, laissez 1.5 à 2 filets à découvert à chaque extrémité.
- Si vous utilisez un raccord autre qu'un raccord SMC**  
veillez suivre les instructions données par le fabricant du raccord.
- Évitez de brancher des lignes de terre à la tuyauterie**  
cela pourrait provoquer la corrosion du système.
- Lors du raccordement de la tuyauterie au produit, évitez toute erreur concernant l'orifice d'alimentation, etc.**

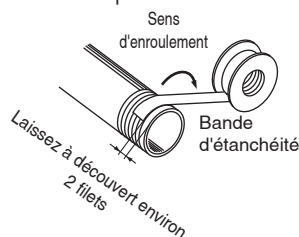

### Raccordement

#### Précautions de raccordement du modèle à corps taraudé

#### ⚠ Précaution

- Utilisez des tubes en acier pour le raccordement d'entrée et de sortie de la vanne.**
- Couple de serrage de la vis pour le raccordement**  
Respectez la plage de couple de serrage approprié (voir ci-dessous) lorsque vous fixez les raccords aux vannes.

#### Couple de serrage pour les tuyaux

Filetage	Couple de serrage recommandé [N.m]
1/4	12 à 14
3/8	22 à 24
1/2	28 à 30
3/4	28 à 30
1	36 à 38
1 1/2	40 à 42

#### Précautions de raccordement du modèle à raccord à compression

#### ⚠ Attention

**N'utilisez pas le raccord à compression pour soutenir le raccordement de la vanne. Le raccordement peut se déconnecter de la vanne. Veillez à installer la vanne sur le raccordement fixé. (Les raccords à compression n'ont pas de fonction de maintien de la vanne).**

#### ⚠ Précaution

- Utilisez des tubes en acier pour le raccordement d'entrée et de sortie de la vanne.**
- Serrage de l'écrou de compression**  
Assurez-vous de serrer suffisamment l'écrou de compression pour empêcher que l'écrou ne se desserre et qu'une fuite survienne.

#### Angle de serrage de la clé après serrage manuel (Guide de serrage de l'écrou)

Taille	Angle de serrage de la clé
3/4 (20A)	90° à 270°
1 (25A)	135° à 315°
1 1/2 (40A)	150° à 330°

- \* Montez la vanne sur le raccordement fixé.
- \* Insérez le raccordement jusqu'à arrêt pour empêcher qu'il ne soit incliné par rapport à la vanne.
- \* Ne pas exposer le raccordement à l'huile ou à l'humidité. La vanne pourrait sinon être retirée facilement.
- \* La performance d'étanchéité diminuera à cause de la détérioration des joints. Resserrez l'écrou de compression régulièrement.

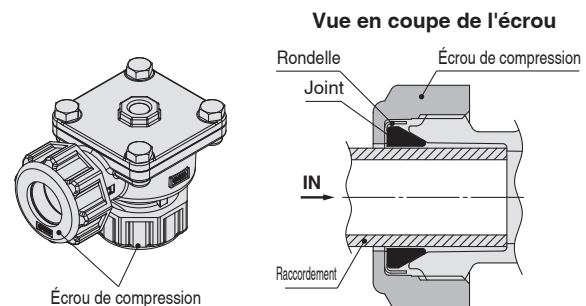



# Série JSXF/JSXFA

## Précautions spécifiques au produit 3

Veillez lire ces consignes avant d'utiliser les produits. Reportez-vous à la couverture arrière pour les consignes de sécurité. Pour connaître les précautions à prendre pour les électrovannes 2/2 de contrôle des fluides, consultez les « Précautions de manipulation des produits SMC » et le « Manuel d'utilisation » sur le site Internet de SMC : <https://www.smc.eu>

### Raccordement

#### Précautions de raccordement du modèle à immersion

#### ⚠ Précaution

##### Installation du modèle à immersion

Reportez-vous aux figures ci-dessous pour installer la vanne sur un réservoir fourni par le client.

Vissez le tube et vérifiez qu'il est assez serré pour empêcher des fuites, un desserrage et du jeu.

Étape 1) Insérez le tube dans l'orifice OUT de la vanne et vissez verticalement. (Une insertion inclinée du tube pourrait endommager le joint torique à l'intérieur de la vanne.)

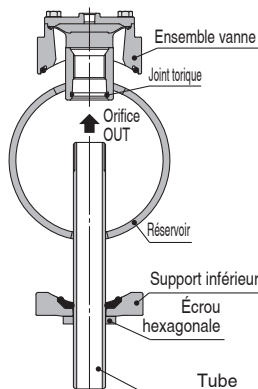

Étape 2) Vissez le tuyau jusqu'à ce que le corps et le support inférieur touchent le réservoir.

1. Pour visser, maintenez le support inférieur avec une clé ou un autre outil. Reportez-vous à a). (Il peut aussi être maintenu comme dans b).) Pour maintenir, alignez le réservoir avec la surface courbe du support inférieur.
2. Serrez la partie hexagonale du tuyau à l'aide d'une clé.

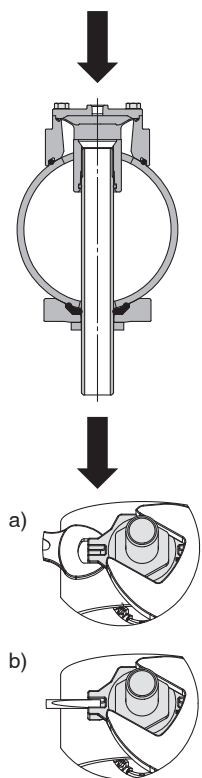

#### Guide de montage du tube (couple de serrage)

Taille	Couple de serrage [N·m]
3/4 (20A)	30
1 (25A)	50
1 1/2 (40A)	50
2 (50A)	120

- \* Un serrage excessif peut endommager la vanne, déformer ou endommager le réservoir.
- \* Le tube peut se dévisser à cause des vibrations produites lorsque l'air s'évacue. Revissez régulièrement.
- \* Le réservoir recommandé est l'ANSI Shc 4 0. Pour fabriquer votre propre réservoir, assurez-vous qu'il a une résistance suffisante pour éviter qu'il ne se déforme lors du vissage de la valve.

#### Précautions de raccordement du modèle SMARTVENT

#### ⚠ Précaution

##### Pour modifier le sens de la connexion électrique

Pour modifier le sens de la connexion électrique vous-même lors du raccordement, reportez-vous à l'illustration ci-dessous.

Avant de démonter le produit, assurez-vous que l'alimentation électrique et l'alimentation en pression sont coupées et que la pression résiduelle a été évacuée.

Étape 1) Démontage

1. Desserrez l'écrou et retirez les deux vis CHC pour que l'ensemble boîtier puisse tourner.

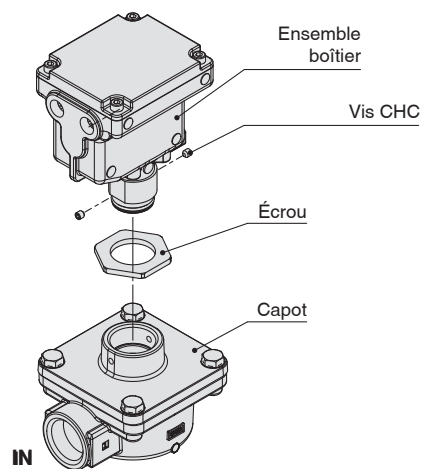

2. Sens anti-horaire  
Pour régler la position, tournez dans le sens antihoraire (moins de 1 tour).

1. Sens horaire. Tournez dans le sens horaire jusqu'à ce qu'il se bloque.

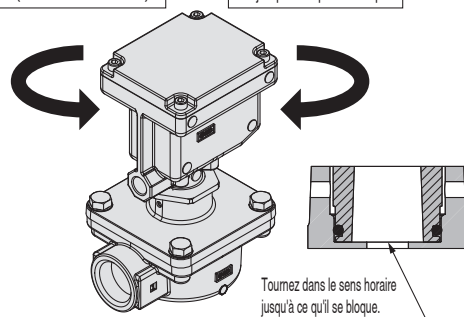

Étape 2) Montage

1. Tournez l'ensemble boîtier dans le sens horaire jusqu'à ce qu'il se bloque.
2. Tournez l'ensemble boîtier dans le sens antihoraire jusqu'à la position désirée.

- Attention : ne tournez pas de plus de 1 tour à partir du blocage.**
3. Serrez l'écrou puis les vis CHC. Reportez-vous au tableau ci-dessous pour le couple de serrage.

Tableau 1

Description	Taille	Couple de serrage approprié
Écrou	Cotes sur plats 46 mm	50 N·m
Vis CHC	M5	1.35 à 1.65 N·m



# Série JSXF/JSXFA

## Précautions spécifiques au produit 4

Veillez lire ces consignes avant d'utiliser les produits. Reportez-vous à la couverture arrière pour les consignes de sécurité. Pour connaître les précautions à prendre pour les électrovannes 2/2 de contrôle des fluides, consultez les « Précautions de manipulation des produits SMC » et le « Manuel d'utilisation » sur le site Internet de SMC : <https://www.smc.eu>

### Câblage

#### ⚠ Attention

L'électrovanne est un produit électrique. Pour votre sécurité, installez un fusible et un disjoncteur adapté avant de l'utiliser. En cas d'utilisation de plusieurs électrovannes, il ne suffit pas d'installer un seul fusible. Pour protéger l'équipement de manière plus sûre, choisissez un fusible approprié à chaque circuit de l'électrovanne.

#### ⚠ Précaution

1. En règle générale, utilisez un fil électrique avec une section comprise entre 0.5 à 1.25 mm<sup>2</sup> pour le câblage.

2. Force externe appliquée au câble

Une force excessive sur le câble pourrait provoquer une défaillance. Prenez les mesures appropriées pour éviter d'appliquer une force de 10 N ou plus sur le câble. Ne pliez pas les câbles à plus de 90° avec un rayon inférieur à 20 mm, sinon vous risquez de les endommager.

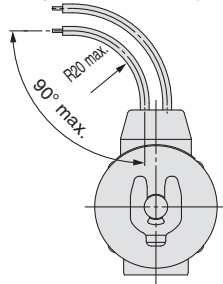

3. Utilisez des circuits électriques qui ne génèrent aucune vibration au niveau des contacts.

4. Utilisez une tension équivalente à ± 10 % de la tension nominale. Dans le cas d'une alimentation DC où l'on accorde de l'importance à la réactivité, restez à ± 5 % de la valeur nominale. La chute de tension est la valeur dans la section de câble qui relie la bobine.

5. Si une surtension de la bobine affecte le circuit électrique, installez une protection de circuit, etc., en parallèle de la vanne. Ou bien, utilisez le produit avec une protection de circuit.

Tension résiduelle de la protection de circuit

Caractéristiques DC : environ 60 V

Caractéristiques AC : environ 1 V

6. Tension de fuite

Lorsque l'électrovanne fonctionne par l'utilisation du contrôleur, etc., la tension de fuite doit être égale ou inférieure à la tension de fuite admissible du produit. Lorsque vous utilisez une résistance en parallèle avec un élément de commutation et que vous utilisez un circuit RC pour protéger l'élément de commutation, le courant de fuite circule dans la résistance, le circuit RC, etc., et risque d'empêcher la vanne de s'éteindre.

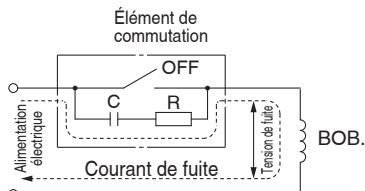

Bobine AC : 5 % max. de la tension nominale

Bobine DC : 2 % max. de la tension nominale

### Connexions électriques

#### ⚠ Précaution

1. Fil noyé

Câble : AWG20 Diam. ext. de l'isolant : 2.6 mm

Tension nominale	Couleur du câble	
	①	②
DC	Noir	Rouge
100 VAC	Bleu	Bleu
200 VAC	Rouge	Rouge
Autre AC	Gris	Gris

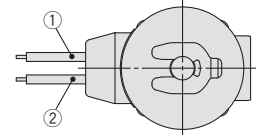

\* Il n'y a pas de polarité.

2. Boîtier de connexion

Câble : AWG18 Diam. ext. de l'isolant : 2.8 mm

Tension nominale	Couleur du câble		
	①	②	③
DC	Noir	Rouge	Vert/Jaune
100 VAC	Bleu	Bleu	Vert/Jaune
200 VAC	Rouge	Rouge	Vert/Jaune
Autre AC	Gris	Gris	Vert/Jaune

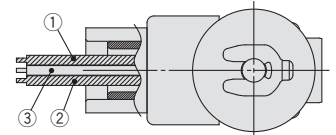

\* Il n'y a pas de polarité.

\* ③ : fil de mise à la terre



# Série JSXF/JSXFA

## Précautions spécifiques au produit 5

Veillez lire ces consignes avant d'utiliser les produits. Reportez-vous à la couverture arrière pour les consignes de sécurité. Pour connaître les précautions à prendre pour les électrovannes 2 / 2 de contrôle des fluides, consultez les « Précautions de manipulation des produits SMC » et le « Manuel d'utilisation » sur le site Internet de SMC : <https://www.smc.eu>

### Connexions électriques

## ⚠ Précaution

### 3. Connecteur DIN

#### Démontage

- Après avoir desserré la vis à tête cruciforme avec rondelle, si le boîtier est tiré dans le sens de la flèche, le connecteur sera retiré de l'électrovanne.
- Retirez la vis à tête cruciforme avec rondelle du boîtier.
- Il y a une découpe au bas du bornier. Insérez un petit tournevis à tête plate, etc., dans cette découpe, et retirez le bornier du boîtier. (Voir la figure ci-dessous).
- Retirez l'écrou de retenue, puis retirez la rondelle et le joint en caoutchouc.

#### Câblage

- Faites passer le câble à travers l'écrou de retenue, la rondelle et le joint en caoutchouc dans cet ordre, puis insérez ces pièces dans le boîtier.
- Desserrez la vis de fixation du bornier, puis insérez la zone de sertissage ou la borne sertie du câble dans le bornier, et fixez-le solidement avec la vis à tête cruciforme. La vis à tête cruciforme du bornier est de type M3.
  - \*1 Serrez la vis à un couple compris entre 0.5 et 0.6 N-m.
  - \*2 Diam. ext. du câble : Ø 6 à Ø 12 mm
  - \*3 Pour un diamètre extérieur de câble de Ø 9 to Ø 12 mm, retirez les parties internes du joint en caoutchouc avant de l'utiliser.

#### Assemblage

- Faites passer le câble à travers l'écrou de retenue, la rondelle, le joint en caoutchouc et le boîtier dans cet ordre, puis raccordez au bornier. Ensuite, placez le bornier à l'intérieur du boîtier. (Poussez le bornier jusqu'à ce qu'il s'enclenche en position).
- Insérez le joint en caoutchouc et la rondelle dans cet ordre dans l'entrée de câble du boîtier, puis serrez fermement l'écrou de retenue.
- Insérez le joint entre la partie inférieure du bornier et le connecteur fixé à l'équipement, puis insérez la vis à tête cruciforme avec bride depuis le haut du boîtier, et serrez.
  - \*1 Serrez la vis à un couple compris entre 0.5 et 0.6 N-m.
  - \*2 L'orientation du connecteur peut être modifiée par étapes de 90° en changeant la méthode de montage du boîtier et du bornier.

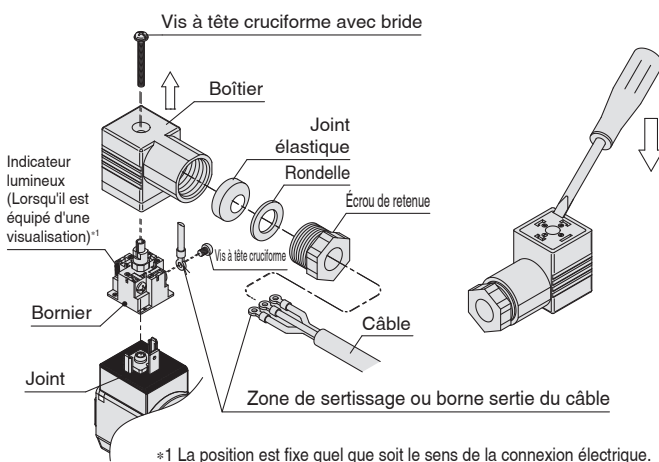

Les connexions internes sont indiquées ci-dessous. Effectuez les connexions à l'alimentation électrique en conséquence.

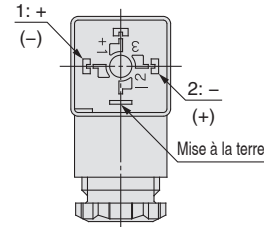

N° borne	1	2
Connecteur DIN	+ (-)	- (+)

\* Il n'y a pas de polarité.

### Connecteur DIN (EN 175301-803)

Ce connecteur DIN correspond au connecteur DIN de forme A avec un pas de borne de 18 mm.

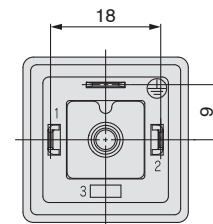

Diam. ext. de câble applicable : Ø 6 à Ø 12

### 4. Connecteur M12

- L'indice de protection IP67 (boîtier) de la vanne peut être obtenu en utilisant un câble avec un connecteur femelle de spécification IP67. Veuillez noter que ce produit ne peut pas être utilisé dans l'eau.
- N'utilisez pas d'outil pour monter le connecteur, car cela pourrait l'endommager. Ne le serrez qu'à la main (0.39 à 0.49 N-m)
- Évitez de plier ou d'étirer le câble de manière répétée et d'y appliquer des objets lourds ou une force.
- Ne tirez pas inutilement sur le connecteur ou le câble.
- Ne pliez pas le câble à la racine du connecteur lorsqu'il est installé.

#### ■ Codage et disposition des broches du connecteur M12 côté vanne

La forme (codage) et la disposition des broches du connecteur M12 sont les suivantes.

Caractéristiques DC : codage A, 4 broches Caractéristiques AC : codage B, 4 broches

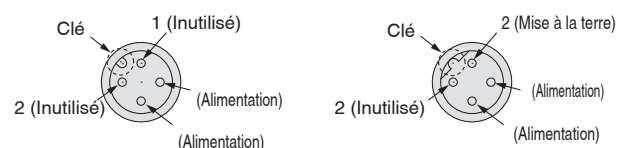

\* L'électrovanne n'a pas de polarité pour les tensions DC.

Lorsque vous utilisez le câble avec un connecteur femelle, assurez-vous que le codage est correct. Lors de l'installation du câble, veillez à aligner la clé du connecteur côté câble (côté femelle) avec la clé du connecteur côté vanne (côté mâle). Veillez à ne pas le serrer dans le mauvais sens, car cela pourrait endommager les broches, etc.



# Série JSXF/JSXFA

## Précautions spécifiques au produit 6

Veillez lire ces consignes avant d'utiliser les produits. Reportez-vous à la couverture arrière pour les consignes de sécurité. Pour connaître les précautions à prendre pour les électrovannes 2/2 de contrôle des fluides, consultez les « Précautions de manipulation des produits SMC » et le « Manuel d'utilisation » sur le site Internet de SMC : <https://www.smc.eu>

### Connexions électriques

#### ⚠ Précaution

##### 1. Circuit DC

Fil noyé

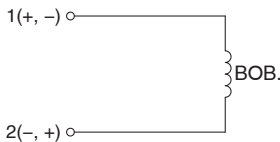

Sans option électrique

Fil noyé, Boîtier de connexion, Connecteur DIN

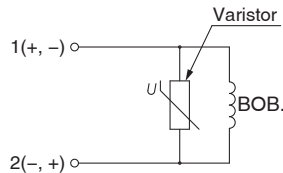

Avec protection de circuit

Connecteur DIN

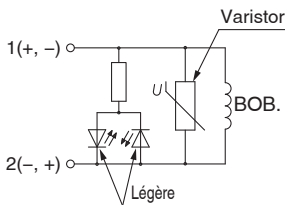

Avec visualisation et protection de circuit

Connecteur M12

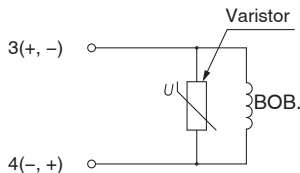

Avec protection de circuit

##### 2. Circuit AC

Le produit standard est équipé d'une protection de tension.

Fil noyé, Boîtier de connexion, Connecteur DIN, connecteur M12

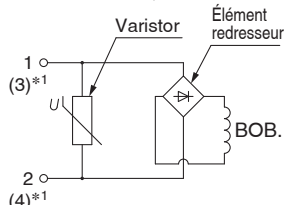

Pour connecteur M12

Sans option électrique

Connecteur DIN

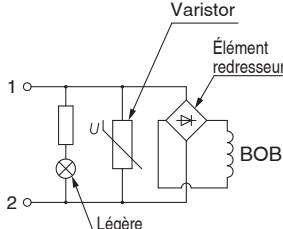

Avec visualisation

### Remplacement des bobines de solénoïde

#### ⚠ Attention

1. Avant de remplacer les bobines, coupez l'alimentation électrique.
2. En raison de la température du fluide et des conditions d'utilisation, la bobine peut être extrêmement chaude. Faites attention lors de la manipulation.

#### ⚠ Précaution

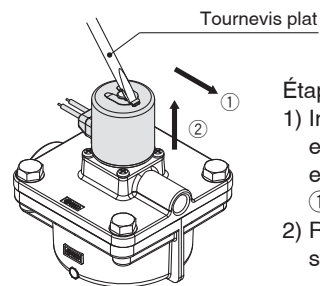
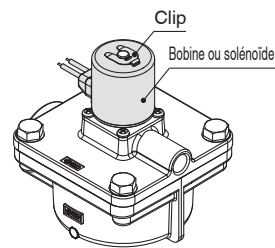

Étape 1) Retirez la bobine.

- 1) Insérez un tournevis plat, etc., dans la rainure du clip et faites glisser dans le sens ① pour la retirer.
- 2) Retirez la bobine dans le sens ②.

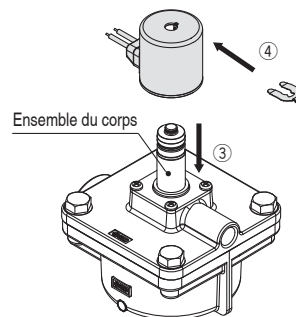

Étape 2) Montez la bobine.

- 1) Insérez la bobine de rechange dans le corps dans la direction ③.
- 2) Insérez le clip dans la direction ④ en l'alignant sur la rainure du dessus du corps. Le clip a un sens de montage. Voir la figure ci-dessous.

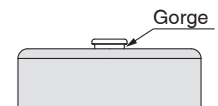

Vérifiez le sens du clip (arrière et avant) et s'il est bien inséré.

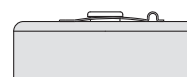

OK

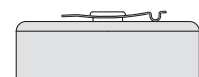

Pas ok

Sens du clip

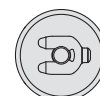

OK



Pas OK

Insertion

\* Lorsque vous insérez la bobine, veillez à l'enfoncer jusqu'à ce que la rainure sur le corps soit visible.



## Série JSXF/JSXFA

# Précautions spécifiques au produit 7

Veillez lire ces consignes avant d'utiliser les produits. Reportez-vous à la couverture arrière pour les consignes de sécurité. Pour connaître les précautions à prendre pour les électrovannes 2/2 de contrôle des fluides, consultez les « Précautions de manipulation des produits SMC » et le « Manuel d'utilisation » sur le site Internet de SMC : <https://www.smc.eu>

### Apparence

#### ⚠ Précaution

1. Un traitement de surface est appliqué au produit pour améliorer sa résistance à la corrosion. Des taches peuvent être présentes sur la surface selon les conditions de traitement, mais cela n'affecte pas l'utilisation ni les performances.
2. En fonction du milieu et des conditions d'utilisation, de la rouille peut apparaître sur la bobine de solénoïde, mais cela n'affecte pas l'utilisation ni les performances.

### Entretien

#### ⚠ Attention

##### 1. Démontage du produit

- 1) Coupez l'alimentation en fluide et laissez s'échapper la pression du fluide du système.
- 2) Coupez l'alimentation électrique.
- 3) Confirmez que la température de la vanne a suffisamment baissé avant de retirer le produit.

##### 2. Remplacez ou nettoyez les filtres régulièrement.

Remplacez les filtres après 1 an d'utilisation, ou avant si la chute de pression atteint 0.1 MPa

##### 3. Évacuez régulièrement la purge des filtres à air.

Si les condensats dans la cuve de vidange ne sont pas vidés régulièrement, la cuve est inondée et ceux-ci peuvent entrer par les conduites d'air comprimé. Cela pourrait entraîner le dysfonctionnement de l'équipement pneumatique. S'il est difficile de vérifier or de déplacer la cuve de vidange, il est recommandé d'installer une cuve de vidange qui se purge automatiquement.

##### 4. Silencieux

Une utilisation prolongée peut entraîner un colmatage et des modifications des propriétés de réponse. Remplacez-le après environ 500 000 utilisations. Ce nombre est sujet à changement en fonction de la qualité du fluide et du temps de fonctionnement.

##### 5. Démontage

Ne démontez rien d'autre que la membrane principale et la bobine de solénoïde. Un dysfonctionnement pourrait sinon en résulter.

Reportez-vous à la « Procédures de montage/démontage » en pages 13 et 25 pour les consignes de remplacement.

##### 6. Utilisation occasionnelle

Activez les vannes au moins une fois tous les 30 jours afin d'éviter des dysfonctionnements. De plus, pour garantir une utilisation optimale, procéder à un contrôle tous les six mois.

##### 7. Stockage

En cas de stockage à long terme après utilisation, il convient d'éliminer soigneusement toute humidité et de stocker le produit dans un endroit où il n'est pas exposé à la lumière du soleil et à une humidité plus élevée afin d'éviter la rouille et la détérioration des matières plastiques, etc.

##### 8. Effectuez des inspections et un entretien régulier.

Confirmez que le produit est monté correctement en effectuant régulièrement des tests de fonctionnement et d'étanchéité appropriés. Arrêtez l'équipement si les fuites d'air augmentent ou si l'équipement ne fonctionne pas correctement.

### Contrôleur dédié au fonctionnement Série VXFC

#### Câblage

#### ⚠ Attention

1. Le contrôleur commence son fonctionnement au moment où l'interrupteur est placé en position ON. Sachez que même si l'interrupteur d'alimentation est en position OFF, l'alimentation est raccordée au bornier.

#### ⚠ Précaution

1. Assurez-vous que la tension d'alimentation à l'entrée correspond à la tension dans les caractéristiques du contrôleur. La tension d'alimentation à l'entrée devient la tension de sortie qui au niveau de l'électrovanne.
2. Connectez une ligne de terre de catégorie 3 ou supérieure au bornier d'alimentation FG.
3. Si la source d'alimentation est en DC, vérifiez la polarité. Une polarité incorrecte risquerait de provoquer des dysfonctionnements ou des dommages.
4. Pour plus des informations détaillées, reportez-vous au « Manuel d'utilisation » spécifique.
5. L'électrovanne fixée sur le contrôleur doit être équipée d'une protection de circuit.

### Environnement d'utilisation

#### ⚠ Attention

1. Utilisez le produit dans des conditions exemptes de vibrations et de chocs.
2. Utilisez le produit dans une plage de température ambiante comprise entre 0 °C et 50 °C.
3. Utilisez le produit dans une plage d'humidité ambiante comprise entre 45 % et 80 % (sans condensation).

### Retour de produit

#### ⚠ Attention

**Si le produit à retourner est contaminé ou pourrait éventuellement être contaminé par des substances dangereuses pour l'homme, pour des raisons de sécurité, veuillez dans un premier temps contacter SMC, puis employer une entreprise spécialisée pour décontaminer le produit. Après réalisation de la décontamination prescrite ci-dessus, soumettez un formulaire de demande de retour produit ou un certificat de détoxification/décontamination à SMC et attendez l'approbation et les instructions de SMC avant de retourner le produit.**

**Veillez consulter les fiches de données de sécurité internationales (ICSC) pour la liste des substances dangereuses.**

**Si vous avez d'autres questions, veuillez contacter votre représentant SMC.**

## **Consignes de sécurité**

Ces consignes de sécurité ont été rédigées pour prévenir des situations dangereuses pour les personnes et/ou les équipements. Ces instructions indiquent le niveau de risque potentiel à l'aide d'étiquettes "Précaution", "Attention" ou "Danger". Elles sont toutes importantes pour la sécurité et doivent être appliquées, en plus des Normes Internationales (ISO/IEC) <sup>1)</sup>, à tous les textes en vigueur à ce jour.

### **Danger:**

**Danger** indique un risque potentiel de niveau fort qui, s'il est ignoré, pourrait entraîner la mort ou des blessures graves.

### **Attention:**

**Attention** indique un risque potentiel de niveau moyen qui, s'il est ignoré, pourrait entraîner la mort ou des blessures graves.

### **Précaution:**

**Précaution** indique un risque potentiel de faible niveau qui, s'il est ignoré, pourrait entraîner des blessures mineures ou peu graves.

1) ISO 4414 : Fluides pneumatiques – Règles générales et exigences de sécurité pour les systèmes et leurs composants.  
ISO 4413 : Fluides hydrauliques – Règles générales et exigences de sécurité pour les systèmes et leurs composants.  
IEC 60204-1 : Sécurité des machines – Matériel électrique des machines. (1ère partie : recommandations générales).  
ISO 10218-1 : Robots et dispositifs robotiques - Exigences de sécurité pour les robots industriels - Partie 1 : robots.  
etc.

## **Attention**

### **1. La compatibilité du produit est sous la responsabilité de la personne qui a conçu le système et qui a défini ses caractéristiques.**

Étant donné que les produits mentionnés sont utilisés dans certaines conditions, c'est la personne qui a conçu le système ou qui en a déterminé les caractéristiques (après avoir fait les analyses et tests requis) qui décide de la compatibilité de ces produits avec l'installation. Les performances et la sécurité exigées par l'équipement seront de la responsabilité de la personne qui a déterminé la compatibilité du système. Cette personne devra réviser en permanence le caractère approprié de tous les éléments spécifiés en se reportant aux informations du dernier catalogue et en tenant compte de toute éventualité de défaillance de l'équipement pour la configuration d'un système.

### **2. Seules les personnes formées convenablement pourront intervenir sur les équipements ou machines.**

Le produit présenté ici peut être dangereux s'il fait l'objet d'une mauvaise manipulation. Le montage, le fonctionnement et l'entretien des machines ou de l'équipement, y compris de nos produits, ne doivent être réalisés que par des personnes formées convenablement et expérimentées.

### **3. Ne jamais tenter de retirer ou intervenir sur le produit ou des machines ou équipements sans s'être assuré que tous les dispositifs de sécurité ont été mis en place.**

1. L'inspection et l'entretien des équipements ou machines ne devront être effectués qu'une fois que les mesures de prévention de chute et de mouvement non maîtrisé des objets manipulés ont été confirmées.
2. Si un équipement doit être déplacé, assurez-vous que toutes les mesures de sécurité indiquées ci-dessus ont été prises, que le courant a été coupé à la source et que les précautions spécifiques du produit ont été soigneusement lues et comprises.
3. Avant de redémarrer la machine, prenez des mesures de prévention pour éviter les dysfonctionnements malencontreux.

### **4. Nos produits ne peuvent pas être utilisés au-delà de leurs caractéristiques techniques. Nos produits ne sont pas développés, conçus et fabriqués pour une utilisation dans les conditions ou environnements suivants. Une utilisation dans ces conditions ou environnements n'est pas couverte.**

1. Conditions et environnements en dehors des caractéristiques techniques indiquées, ou utilisation en extérieur ou dans un endroit exposé aux rayons du soleil.
2. Utilisation dans les secteurs nucléaire, ferroviaire, aérien, aérospatial, maritime ou automobile, application militaire, équipements affectant la vie humaine, le corps et les biens, équipements relatifs aux carburants, équipements de loisir, circuits d'arrêt d'urgence, embrayages de presse, circuits de freinage, équipements de sécurité, etc. et toute autre application ne correspondant pas aux caractéristiques standard énoncées dans les catalogues et les manuels d'utilisation.
3. Utilisation dans les circuits interlock, sauf pour une utilisation avec double verrouillage telle que l'installation d'une fonction de protection mécanique en cas de défaillance. Inspectez régulièrement le produit pour vérifier son bon fonctionnement.

## **Précaution**

### **Nous développons, concevons et fabriquons des produits pour équipement de commande automatique destinés à une utilisation inoffensive dans les industries de fabrication. L'utilisation dans les industries non manufacturières n'est pas couverte.**

Les produits que nous fabriquons et commercialisons ne peuvent pas être utilisés à des fins de transactions ou de certification indiquées dans la Loi sur les mesures. La nouvelle Loi sur les mesures interdit l'utilisation d'unités autres que SI au Japon.

## **Garantie limitée et clause limitative de responsabilité/ clauses de conformité**

Le produit utilisé est soumis à la "Garantie limitée et clause limitative de responsabilité" et aux "Clauses de conformité". Veuillez les lire attentivement et les accepter avant d'utiliser le produit.

### **Garantie limitée et clause limitative de responsabilité**

1. La période de garantie du produit est d'un an de service ou d'un an et demi après livraison du produit, selon la première échéance.<sup>2)</sup> Le produit peut également tenir une durabilité spéciale, une exécution à distance ou des pièces de rechange. Veuillez demander l'avis de votre succursale commerciale la plus proche.
2. En cas de panne ou de dommage signalé pendant la période de garantie, période durant laquelle nous nous portons entièrement responsable, votre produit sera remplacé ou les pièces détachées nécessaires seront fournies. Cette limitation de garantie s'applique uniquement à notre produit, indépendamment de tout autre dommage encouru, causé par un dysfonctionnement de l'appareil.
3. Avant d'utiliser les produits SMC, veuillez lire et comprendre les termes de la garantie, ainsi que les clauses limitatives de responsabilité figurant dans le catalogue pour tous les produits particuliers.
- 2) Les ventouses sont exclues de la garantie d'un an. Une ventouse étant une pièce consommable, elle est donc garantie pendant un an à compter de sa date de livraison. Ainsi, même pendant sa période de validité, la limitation de garantie ne prend pas en charge l'usure du produit causée par l'utilisation de la ventouse ou un dysfonctionnement provenant d'une détérioration d'un caoutchouc.

### **Clauses de conformité**

1. L'utilisation des produits SMC avec l'équipement de production pour la fabrication des armes de destruction massive (ADM) ou d'autre type d'arme est strictement interdite.
2. Les exportations des produits ou de la technologie SMC d'un pays à un autre sont déterminées par les directives de sécurité et les normes des pays impliqués dans la transaction. Avant de livrer les produits SMC à un autre pays, assurez-vous que toutes les normes locales d'exportation sont connues et respectées.

## **Consignes de sécurité**

Lisez les "Précautions d'utilisation des Produits SMC" (M-E03-3) avant toute utilisation.

## Historique de révision

<b>Édition B</b>	- Un modèle à immersion a été ajouté. - La série 55-JSXFA conforme ATEX a été ajoutée. - Le nombre de pages est passé de 16 à 20.	YT
<b>Édition C</b>	- Les tailles d'orifice 3/4 (20A), 1 1/2 (40A) et 2 (50A) ont été ajoutées au modèle à immersion. - Le nombre de pages est passé de 20 à 24.	ZY
<b>Édition D</b>	- Un modèle à commande électropneumatique a été ajouté. - La conformité UKCA ajoutée. - Le nombre de pages est passé de 24 à 44.	AS
<b>Édition E</b>	- Un modèle SMARTVENTa été ajouté. - Le nombre de pages est passé de 44 à 52.	AS

## SMC Corporation (Europe)

<b>Austria</b>	+43 (0)2262622800	www.smc.at	office@smc.at
<b>Belgium</b>	+32 (0)33551464	www.smc.be	info@smc.be
<b>Bulgaria</b>	+359 (0)2807670	www.smc.bg	office@smc.bg
<b>Croatia</b>	+385 (0)13707288	www.smc.hr	office@smc.hr
<b>Czech Republic</b>	+420 541424611	www.smc.cz	office@smc.cz
<b>Denmark</b>	+45 70252900	www.smc.dk.com	smc@smcdk.com
<b>Estonia</b>	+372 651 0370	www.smcee.ee	info@smcee.ee
<b>Finland</b>	+358 207513513	www.smc.fi	smcfi@smc.fi
<b>France</b>	+33 (0)164761000	www.smc-france.fr	supportclient@smc-france.fr
<b>Germany</b>	+49 (0)61034020	www.smc.de	info@smc.de
<b>Greece</b>	+30 210 2717265	www.smchellas.gr	sales@smchellas.gr
<b>Hungary</b>	+36 23513000	www.smc.hu	office@smc.hu
<b>Ireland</b>	+353 (0)14039000	www.smcautomation.ie	sales@smcautomation.ie
<b>Italy</b>	+39 03990691	www.smcitalia.it	mailbox@smcitalia.it
<b>Latvia</b>	+371 67817700	www.smc.lv	info@smc.lv

<b>Lithuania</b>	+370 5 2308118	www.smclt.lt	info@smclt.lt
<b>Netherlands</b>	+31 (0)205318888	www.smc.nl	info@smc.nl
<b>Norway</b>	+47 67129020	www.smc-norge.no	post@smc-norge.no
<b>Poland</b>	+48 222119600	www.smc.pl	sales@smc.pl
<b>Portugal</b>	+351 214724500	www.smc.eu	apoioclientept@smc.smces.es
<b>Romania</b>	+40 213205111	www.smcromania.ro	smcromania@smcromania.ro
<b>Russia</b>	+7 (812)3036600	www.smc.eu	sales@smcru.com
<b>Slovakia</b>	+421 (0)413213212	www.smc.sk	office@smc.sk
<b>Slovenia</b>	+386 (0)73885412	www.smc.si	office@smc.si
<b>Spain</b>	+34 945184100	www.smc.eu	post@smc.smces.es
<b>Sweden</b>	+46 (0)86031240	www.smc.nu	smc@smc.nu
<b>Switzerland</b>	+41 (0)523963131	www.smc.ch	info@smc.ch
<b>Turkey</b>	+90 212 489 0 440	www.smcturkey.com.tr	info@smcturkey.com.tr
<b>UK</b>	+44 (0)845 121 5122	www.smc.uk	sales@smc.uk

**South Africa** +27 10 900 1233    www.smcza.co.za    zasales@smcza.co.za