

Bedienungsanleitungen

Auf der Frontplatte des Druckers befinden sich zwei Knöpfe. Einer bedient die vordere Klappenverriegelung, der andere steuert den Papiervorschub.

KLAPPENVERRIEGELUNG: Wenn der Drucker in Datenmodus-Stellung montiert ist (das Papier tritt nach unten aus), so daß die beiden Knöpfe links oben liegen, drücken Sie die Klappenverriegelung (den Äußeren der beiden Knöpfe) zur Seite - zum anderen Knopf hin - um die Vorderklappe des Druckers zu öffnen. Benutzen Sie dazu Ihren Daumen oder Zeigefinger (siehe Abbildung 1). Dies löst die Verriegelung, so daß die Klappe nach außen aufgeklappt werden kann und damit die Papierrolle zugänglich wird.

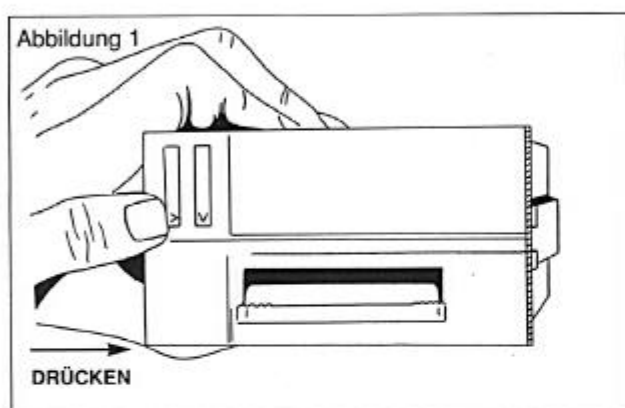

KNOPF FÜR PAPIERVORSCHUB: Wenn sich der Drucker in Datenmodus-Stellung befindet, drücken Sie den oberen Teil des innen liegenden Knopfes, um den Papiervorschub zu aktivieren (siehe Abbildung 2). Solange der Knopf gedrückt gehalten wird, dauert der Vorschub an.

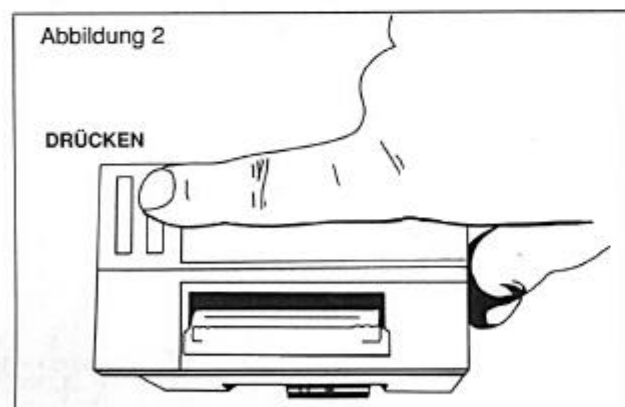

Auswechseln der Papierrolle:

Öffnen Sie die Druckerklappe nach dem oben beschriebenen Verfahren und klappen Sie sie auf, um die Papierrolle freizulegen.

Wenn noch Papier im Drucker ist, reißen Sie das Ende an der Abrißschiene ab und ziehen Sie das restliche Papier vorsichtig nach hinten zurück, bis das Endstück heraustritt. Drücken Sie den Papierrollen-Halteknopf mit Daumen und Zeigefinger nach innen (siehe Abbildung 3) und entfernen sie die leere Papierrolle.

Nehmen Sie eine neue Rolle und lösen Sie das Ende des Papierstreifens von der Rolle. Entfernen Sie beschädigtes oder mit Klebstoff verschmutztes Papier und schneiden Sie das freie Ende mit einer Schere oder einem Messer gerade ab, so daß Sie eine saubere, gerade Kante in den Druckermechanismus einführen können.

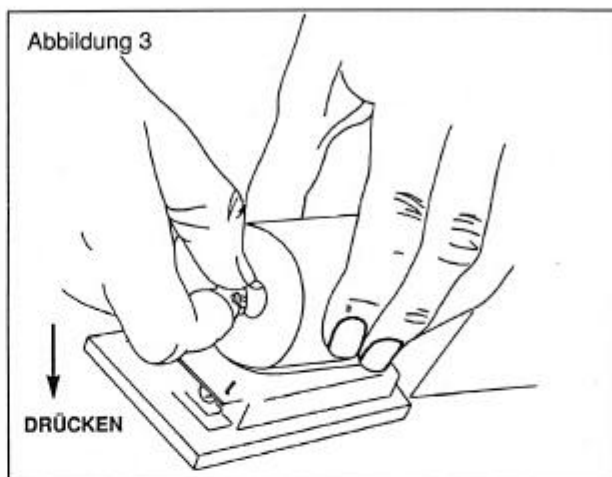

Führen Sie die neue Rolle am Halteknopf vorbei in die Halterung ein, wobei sich das Papier entgegen dem Uhrzeigersinn abwickeln sollte (vom offenen Ende aus betrachtet). (Siehe Abbildung 4).

Drücken Sie den Papiervorschub-Betätigungsarm (im Datenmodus oben links), bis der Mechanismus das Papier greift und es zur Vorderseite des Druckers zieht (siehe Abbildung 5).

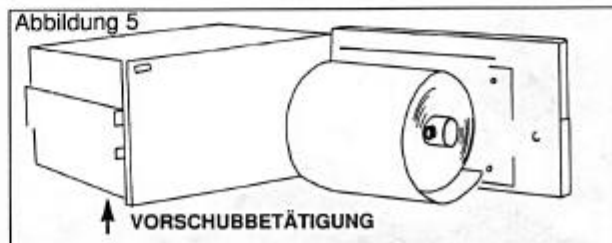
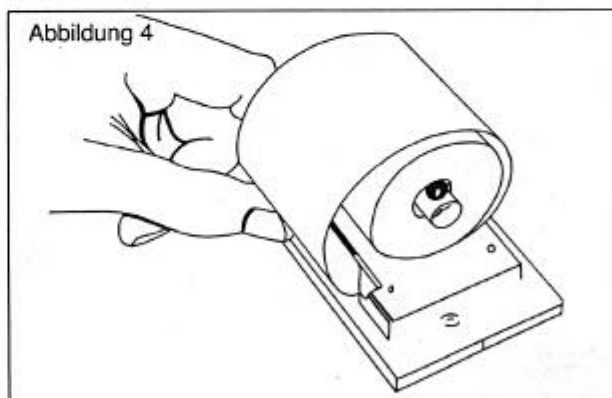

Drehen Sie die Papierrolle, bis etwaiges loses Papier fest auf die Rolle gewickelt ist.

Schließen Sie die Druckerklappe.

Sie können jetzt mehr Papier vorschieben, indem Sie den Papiervorschubknopf auf der Frontplatte drücken (siehe Abbildung 2).

Auswechseln der Farbband-Kassette:

Reißen Sie aus dem Drucker herausragendes Papier ab. Öffnen Sie die Druckerklappe, indem Sie die Klappenverriegelung nach innen drücken.

Legen Sie Ihren Zeigefinger auf die Unterkante des Geräte-Montagegehäuses und den Daumen auf den unteren Teil der Klappe (siehe Abbildung 6).

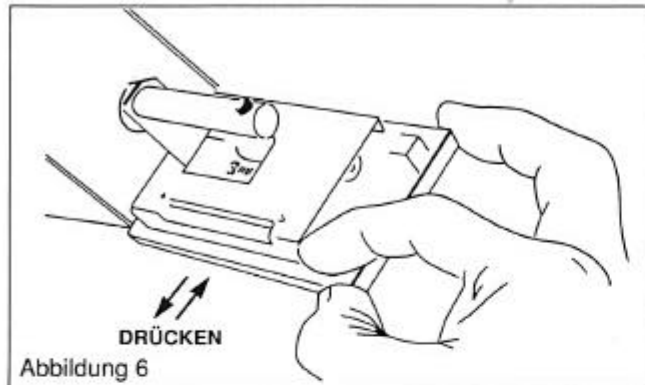

Drücken Sie die Klappe und das Gehäuse vorsichtig in vertikal entgegengesetzte Richtungen, bis die Verriegelung ausrastet. Ziehen Sie niemals die Klappe und das Gehäuse auseinander, ohne vorher die Verriegelung auszurasten.

Drehen Sie das Gehäuse nach hinten, so daß die Klappe vollständig geöffnet ist. Dadurch werden der Druckermechanismus und die Farbband-Kassette freigelegt.

Drücken Sie das mit 'PUSH' (DRÜCKEN) gekennzeichnete Ende der Farbband-Kassette nach unten (siehe Abbildung 7) und entfernen Sie vorsichtig die alte Kassette.

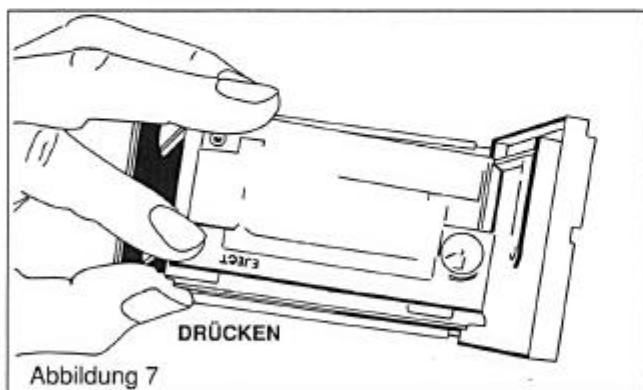

Legen Sie eine neue Kassette ein und stellen Sie sicher, daß das Papier zwischen dem Farbband und den stählernen Druckerplatten liegt.

Prüfen Sie, daß die Farbband-Kassettenspule richtig über der Farbband-Antriebswelle liegt, und rasten Sie die Kassette ein.

Stellen Sie sicher, daß das Band straff ist und parallel zum Papier verläuft.

Straffen Sie falls erforderlich das Farbband, indem Sie die Facettenscheibe mit dem Fingernagel im Uhrzeigersinn drehen (siehe Abbildung 8).

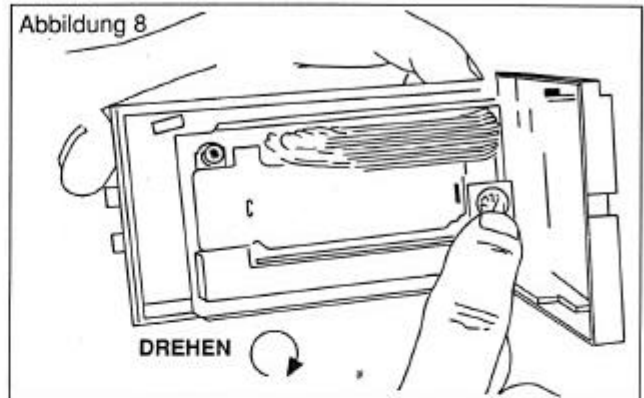

Wenn aus dem Druckermechanismus vorn ein wenig Papier herausragt, stellen Sie sicher, daß es durch die Führungsrinnen und an der Abrißschiene vorbei läuft, bevor Sie das Gehäuse wieder hinten in die Klappe einrasten.

Drehen Sie die Papierrolle von Hand, so daß etwaiges loses Papier fest auf die Rolle gewickelt ist.

Schließen Sie die Klappe und überprüfen Sie mit Hilfe des Papiervorschubknopfes, daß das Papier ungehindert durchlaufen kann.

Erhältliches Verbrauchszubehör

Es ist ein Verbrauchszubehörpaket (Lagernummer A160CBP) erhältlich, das fünf 19m-Rollen Papier und zwei Epson - Farbbandkassetten enthält. Wir empfehlen die Verwendung dieses Papiers, da die meisten Papierrollen aus anderer Herstellung zu groß sind und nicht in das Druckergehäuse passen. Außerdem können sie minderwertig sein und so Staub und Abnutzung verursachen.