

CARACTERISTIQUES

- **Produit homologué par des professionnels**
- **Robuste, robuste et très robuste**
- **Conception optimisée par ordinateur**

Solution économique et stable

Sangle de RS Pro, 20 x 40 mm, rainure de 5 mm, longueur 1 000

RS code commande : 850-8482

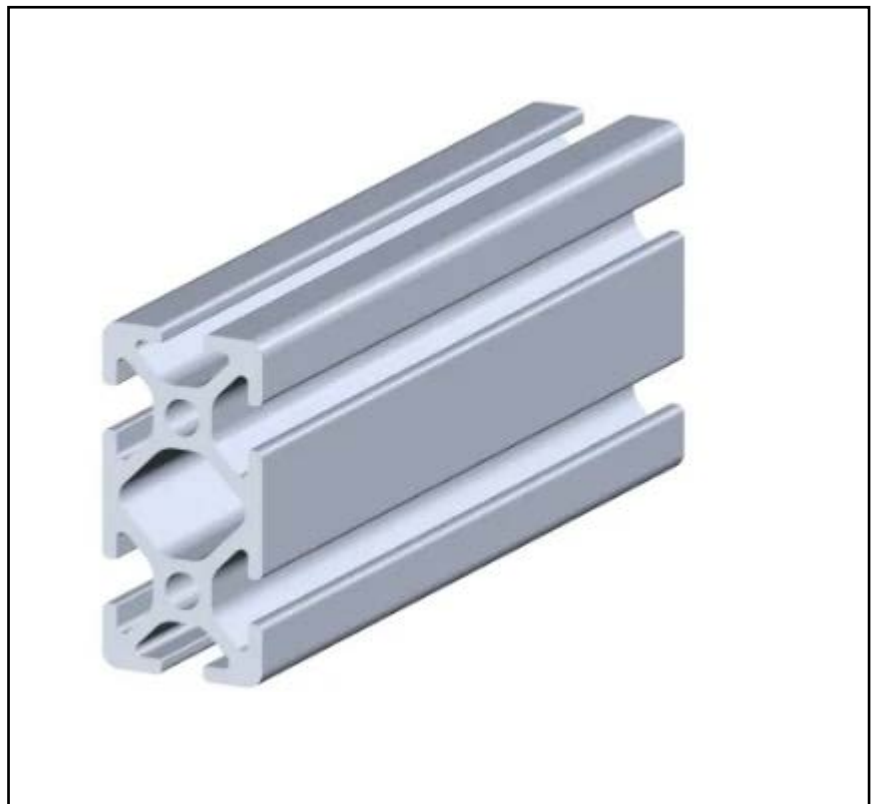

Les produits homologués par RS vous apportent des pièces de qualité professionnelle dans toutes les catégories de produits.

Notre gamme de produits a été testée par des ingénieurs et fournit une qualité comparable aux plus grandes marques sans avoir à payer un prix élevé.

Description du produit

Notre entretoise RS Pro en aluminium peut parfois être appelée "gaine". Chaque entretoise individuelle est composée de rainures de 8 x 5 mm, ces rainures garantissent une connexion solide et sécurisée avec l'application dans laquelle elle est utilisée. Ces vérins de RS Pro fonctionnent parfaitement dans les applications générales Les espaces de travail et les constructions de systèmes de meubles .

Caractéristiques

Type d'élément structurel	Profil d'entretoise
Nombre de rainures	6
Matériau	Aluminium
Applications	Construction, Equipement industriel, Fabrication automobile, Plomberie

Spécifications mécaniques

Profil d'entretoise	20 mm x 40 mm
Longueur	1000mm
Taille de rainure	5mm
Masse (G)	0.89kg/m
Moment d'inertie (I_2)	$I_x = 5,12 \text{ cm}^4$; $I_y = 1,40 \text{ cm}^4$
Module de section (W_x)	$W_x = 2,56 \text{ cm}^3$; $I_y = 1,40 \text{ cm}^3$

