

# Accuride®

## MODÈLE 3832C, 3834C

Came de réglage vertical du tiroir  
Glissière de tiroir coffre système de  
32 mm jusqu'à 100 lbs [45,5] de capacité•

**UTILISATIONS :** Pour l'utilisation dans des socles en bois, tiroirs de commande et de bureau, coffres, placards domestiques et de cuisine. **Ne pas utiliser pour les tiroirs de classement latéraux.†** **Utilisation uniquement pour la fixation latérale.** Ce produit est protégé par des brevets des États-Unis (5 980 007), (488 712) et d'autres pays émis ou en instance.

## 3832C, 3834C RÉFÉRENCE RAPIDE

Espace latéral : (12,7mm + 0,8mm) x 2  
Longueur : 3832C-148 mm-700 mm  
3834C-300 mm-700 mm  
Hauteur : 45,7 mm  
Charge : 3832C-100 lbs. •  
3834C-90 lbs. •

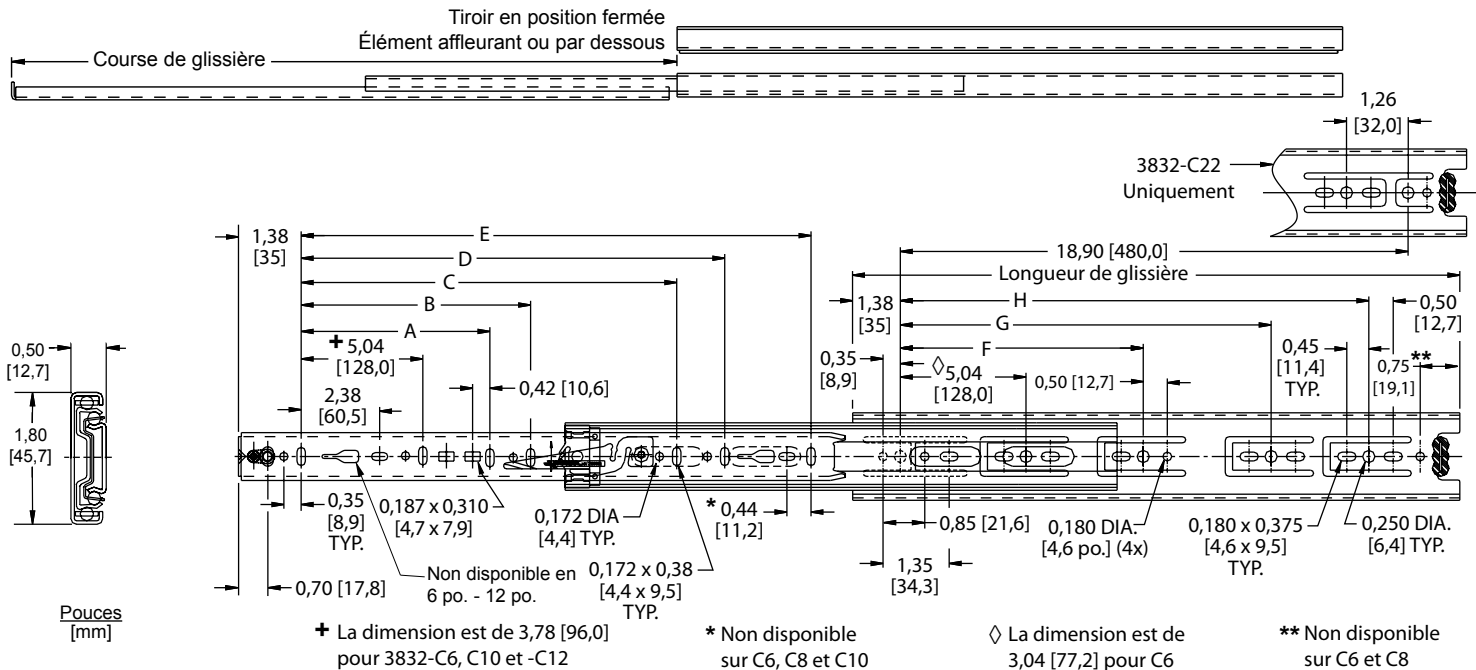

**Finition** 3832C : Revêtement électrozingué brillant (C), zingué noir (CB), électrodéposition blanc (EW), revêtement H (CH) sur 3832 uniquement

3834C : Revêtement électrozingué brillant (C), zinc noir (CB)

**Longueur** 3832C : 6 po.-28 po. [148 mm-700 mm]  
3834C : 12 po.-28 po. [300 mm-700 mm]

**Course** 3832C : Extension complète  
3834C : Dépassement de course de 1 po.

**Hauteur** 1,80 po. [45,7 mm]

**Charge** 3832C : 100 lbs. [45,5 kg] •  
3834C : 90 lbs. [41,0 kg] •

**Espace latéral** 0,50 po. +0,031 / -0,0 [12,7 mm +0,8 / -0,0]

**Déverrouillage** Avant, levier côté gauche ou droit

**Montage** Côté, ferrures de cadre de façade en option

**Quincaillerie** Eurovis à tête plate de 6 mm ou vis à tête cylindrique large #8, vis en acier inoxydable pour finition (CH) uniquement.

**Roulements à billes** Finition C et CB : Acier  
Finition EW : Polymère d'acétal dans l'élément côté tiroir  
Finition CH : Acier inoxydable

**Fonctionnalités** Came de réglage vertical de l'élément côté tiroir, cran de maintien ; ouverture et fermeture silencieuses ; espace-ment de 32 mm sur les trous de l'élément côté armoire

**Finition à l'épreuve des intempéries en option (CH) sur 3832 uniquement** Le placage électrozingué avec revêtement enduit H offre une protection huit fois supérieure pour les installations soumises aux intempéries. Inclut des cages de retenue des billes et des rivets en acier inoxydable.

Numéro de référence	Longueur de glissière	Glissière Course		A	B	C	D	E	F	G	H
		3832	3834								
3832-C6	5,84 [148]	5,50 [140]									
3832-C8	7,84 [199]	8,00 [203]						5,56 [141]			
3832-C10	9,84 [250]	9,57 [243]						7,56 [192]			
3832-C12	11,81 [300]	12,00 [305]	13,00 [330]					9,52 [242]	8,82 [224]		
3832-C14	13,78 [350]	14,00 [356]	15,00 [381]					11,50 [292]	8,82 [224]		
3832-C16	15,75 [400]	16,00 [406]	17,00 [432]					13,47 [342]	8,82 [224]	12,60 [320]	
3832-C18	17,72 [450]	18,00 [457]	19,00 [483]			12,60 [320]		15,43 [392]	8,82 [224]	13,86 [352]	
3832-C20	19,69 [500]	20,00 [508]	21,00 [533]			12,60 [320]		17,40 [442]	8,82 [224]	16,38 [416]	
3832-C22	21,65 [550]	22,00 [559]	23,00 [584]			12,60 [320]	16,38 [416]	19,37 [492]	8,82 [224]	13,86 [352]	17,64 [448]
3832-C24	23,62 [600]	24,00 [610]	25,00 [635]	8,82 [224]		16,38 [416]		21,34 [542]	8,82 [224]	13,86 [352]	18,90 [480]
3832-C26	25,59 [650]	26,00 [660]	27,00 [686]	8,82 [224]		16,38 [416]	21,42 [544]	23,31 [592]	8,82 [224]	13,86 [352]	21,42 [544]
3832-C28	27,56 [700]	28,00 [711]	29,00 [737]	8,82 [224]	11,34 [288]	16,38 [416]	21,42 [544]	25,28 [642]	8,82 [224]	13,86 [352]	21,42 [544]

‡ Un tiroir classeur latéral est plus large qu'il n'est profond  
▲ Non disponible sur 3834-22  
• Charge nominale basée sur des glissières de 18 po. installées dans un tiroir de 16 po. de large manœuvré 50 000 fois.

# Instructions d'installation

## Installer l'élément côté armoire

1. Séparer les éléments de glissière en soulevant le levier de déverrouillage de gauche et en poussant vers le bas le levier de droite.
2. Installer l'élément côté armoire (le plus grand) en premier. Pour les utilisations avec une façade de tiroir en superposition, consulter la figure 1 pour un montage classique et la figure 2 pour un montage avec système de 32 mm. Pour les utilisations avec une façade de tiroir affleurante, reculer la glissière de l'épaisseur de la façade du tiroir plus 1/8 po. [3,2 mm].

## Installer l'élément côté tiroir

3. Installer l'élément côté tiroir avec une vis au travers de la came de réglage et d'un trou ou d'une fente à l'arrière.

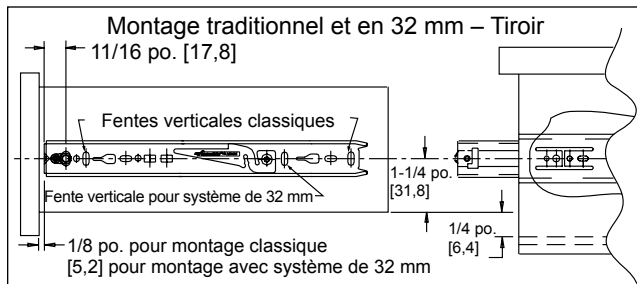
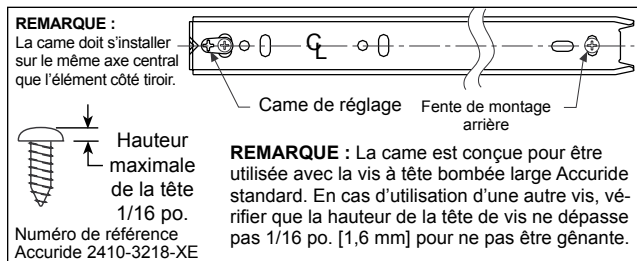

4. Vérifier que les cages de retenue des billes du côté armoire sont entièrement vers l'avant. Installer le tiroir dans l'armoire. Fermer le tiroir.
5. Ouvrir le tiroir et faire pivoter la came avec un tournevis Phillips ou Pozzi pour positionner verticalement le tiroir par rapport à l'armoire.

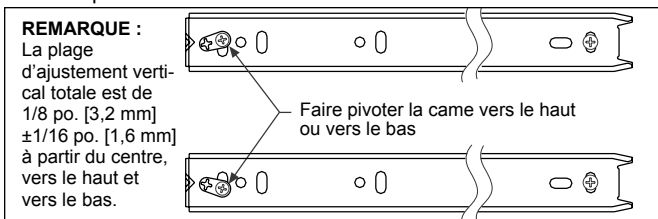

6. Installer les vis de réglage supplémentaires pour fixer la position.

**NOTE :** Installer les poignées ou boutons de tiroir après la mise en place des vis de réglage.

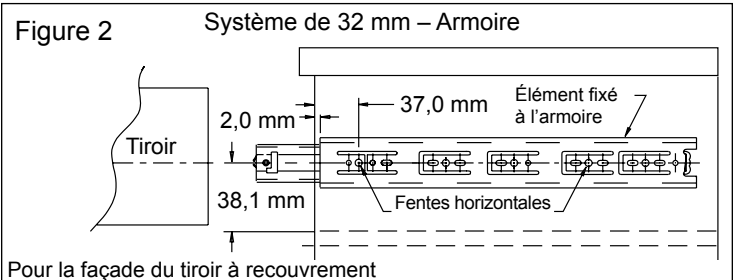
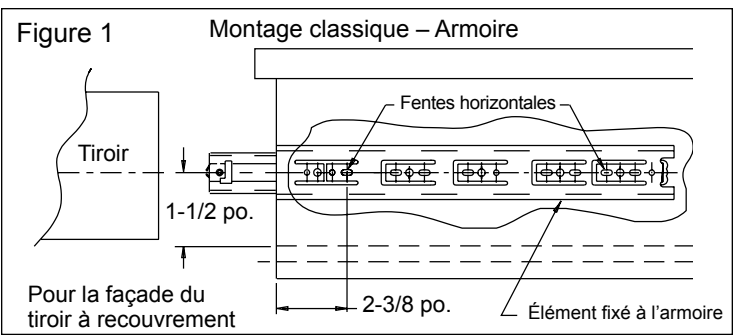
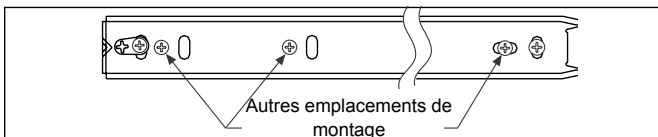

## Ferrures de cadre de façade en option

Les ferrures de cadre de façade sont commandées en kit ou en vrac. Les ferrures ne sont disponibles qu'en finition zinguée transparente. Les vis de fixation ne sont pas incluses.

Pour commander le **kit**, indiquer le numéro de référence 4180-0322-XE. Chaque kit contient : 2 ferrures avant, 2 ferrures arrière et les instructions d'installation. Commander un kit par paire de glissières.

Pour une commande en **vrac**, commander 2 ferrures avant (No de réf. 4010-0516-CE) et 2 ferrures arrière (No de réf. 4080-0508-CE) par paire de glissière.

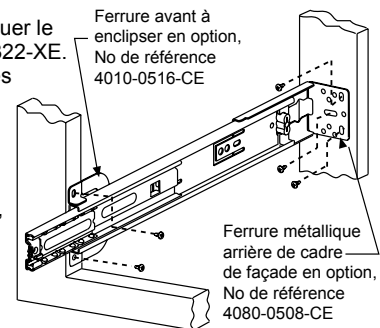

## Options de conditionnement

**Modèles 3832C, 3834C disponible en paquet D ou en vrac. Modèle CH3832 uniquement disponible en paquet D.**

**Paquet (D) pour distributeur :** Toutes les longueurs sont conditionnées à raison de 10 paires par boîte. Le sac plastique contient une paire de glissières et les vis de fixation.

**Conditionnement en vrac (P) :** Toutes les longueurs sont conditionnées à raison de 10 paires par boîte. Les glissières, et les vis sont commandées et conditionnées séparément.

## Spécifications

Pièces de glissières et cages de retenue des billes : Acier laminé à froid  
Roulements à billes : Acier au carbure/polymère d'acétal  
Conformes RoHS.

**REMARQUE :** Les spécifications, matériaux, prix, conditions de vente et livraison sont sujets à modification sans préavis.

# Accuride

ACCURIDE INTERNATIONAL INC.

12311 Shoemaker Avenue  
Santa Fe Springs, CA 90670-2932, États-Unis d'Amérique

TÉL +1 (562) 903-0200

FAX (562) 903-0208

www.accuride.com

Fabrication, Ingénierie et Ventes

États-Unis • Allemagne • Japon • Mexique • Royaume-Uni • Chine

Copyright © 2012 Accuride International Inc. 3700-9464(1107)-MK0097-R7-0912F

## Instructions de commande des glissières

Passer votre commande du modèle Accuride 3832C ou 3834C en précisant ce qui suit :

10 Paires C 3832 -C18 D

Nombre total de glissières demandé \_\_\_\_\_

Finition de glissière \_\_\_\_\_

Longueur de glissière \_\_\_\_\_

Longueur de glissière \_\_\_\_\_

Conditionnement en sac plastique \_\_\_\_\_

Pour les informations techniques les plus récentes, visiter le site [www.accuride.com](http://www.accuride.com)