

弊社製品に関するお断り

弊社製品をご使用いただく際には、事前に必ずお読みください。

注意

■ カタログの記載内容

当カタログの記載内容は2019年10月現在のもので、製品改良などのために予告なく記載内容を変更することや当カタログに記載の製品の供給を停止することがあります。したがって、ご使用の際は必ず最新の情報をご確認の上、ご使用くださいますようお願いいたします。

当カタログの記載内容または納入仕様書の範囲外で弊社製品をご使用になり、万一その使用機器に損害、不具合などが生じても弊社は一切の責任を負いかねますのでご了承ください。

■ 納入仕様書の取り交わし

当カタログに記載の製品の仕様の詳細につきましては、納入仕様書を用意しておりますので、弊社までお問い合わせください。弊社製品のご使用前に、必ず納入仕様書の取り交わしをお願いします。

■ 実機での事前評価

弊社製品のご使用に際しては、使用する機器に実装された状態および実際の使用環境での評価および確認を必ず行ってください。

■ 用途の限定

1. 使用可能な機器

当カタログに記載の製品は、一般的な電子機器【AV機器、OA機器、家電製品、事務機器、情報通信機器（携帯電話、パソコンなど）】、および当カタログまたは納入仕様書に個別に記載されている機器に汎用・標準的な用途で使用されることを意図しています。

なお、自動車用電子機器、通信インフラ・産業機器、医療機器（国際分類クラスI、II、III）へのご使用につきましては、これらの機器に使用されることを意図した製品群を用意していますので、当カタログまたは納入仕様書の内容をご確認の上、該当製品をご使用ください。

2. 個別問合せが必要な機器

当カタログに記載の製品について、その故障や不具合、またそれに起因する誤動作が生命、身体もしくは財産に危害や損害を及ぼす恐れ、または社会に深刻な影響を及ぼす恐れのある以下の機器（当カタログまたは納入仕様書に記載されている使用可能な機器を除く）へのご使用をご検討の際には、必ず事前に弊社までお問い合わせをお願いします。

- (1) 輸送機器（自動車駆動制御装置、列車制御装置、船舶制御装置など）
- (2) 交通用信号機器
- (3) 防災・防犯機器
- (4) 医療機器（国際分類クラスIII）
- (5) 公共性の高い情報通信機器・情報処理機器（電話交換機、電話・無線・放送などの基地局など）
- (6) その他、上記と同等の品質や信頼性が求められる機器

3. 使用禁止機器

極めて高度な安全性や信頼性が求められる以下の機器につきましては、弊社製品をご使用されないようお願いします。

- (1) 宇宙機器（人工衛星、ロケットなど）
- (2) 航空機器^{※注1}
- (3) 医療機器（国際分類クラスIV）、インプラント（体内植込み型）医療機器^{※注2}
- (4) 発電制御機器（原子力・水力・火力発電所向けなどの機器など）
- (5) 海底機器（海底中継機器、海中での作業機器など）

(6) 軍用機器

(7) その他、上記と同等の安全性や信頼性が求められる機器

※注1：航空機の安全運航に直接、支障を及ぼさない機器【機内エンターテインメント機器、機内照明、電動シート、調理用機器など】に限り、弊社が別途指定する一定条件を満たした場合、弊社製品をご使用いただける場合があります。これらの機器へのご使用をご検討の際には、必ず事前に弊社までお問い合わせをお願いします。

※注2：体内に植込む体内ユニットに加え、それと接続する体外ユニットも含まれます。

4. 責任の制限

弊社の書面による事前の承諾を得ることなく、弊社が使用されることを意図していない機器、前述の弊社への問合せが必要な機器または弊社が使用を禁止する機器に当カタログに記載の製品を使用したことによりお客様または第三者に生じた損害に関して、弊社は一切の責任を負いかねますのでご了承ください。

■ 安全設計

安全性や信頼性の要求が高い機器、回路などに弊社製品をご使用の際には、十分な安全性評価や信頼性評価を実施してください。また、保護回路・保護装置を設けたシステム、冗長回路を設けて単一故障では不安全とならないシステムなどによりフェールセーフ設計の配慮を行い、十分な安全性の確保をお願いします。

■ 知的財産権の取扱い

当カタログに記載の情報は、製品の代表的動作・応用を説明するためのものであり、その使用に際して弊社および第三者の知的財産権その他の権利に対する保証または実施権の許諾を行うものではありません。

■ 保証範囲

弊社製品の保証範囲につきましては、納入された弊社製品単体の保証に限られ、弊社製品の故障や不具合から誘発される損害に関して、弊社は一切の責任を負いかねますのでご了承ください。ただし、取引基本契約書、品質保証協定書など別途書面による契約が締結されている場合は、その内容にしたがって保証させていただきます。

■ 正規販売チャンネル

当カタログの記載内容につきましては、弊社の営業所・販売子会社・販売代理店（いわゆる「正規販売チャンネル」）からご購入いただいた弊社製品に適用します。上記以外からご購入いただいた弊社製品に関しては適用対象外とさせていただきますのでご了承ください。

■ 輸出注意事項

当カタログに記載の製品の一部には、輸出の際に「外国為替及び外国貿易法」並びに米国の輸出管理関連法規などの規制をご確認の上、必要な手続きをお取りいただく必要のある製品があります。ご不明な場合には弊社までお問い合わせください。

積層セラミックコンデンサ

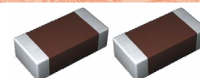

フロー リフロー

■ 品番表記法

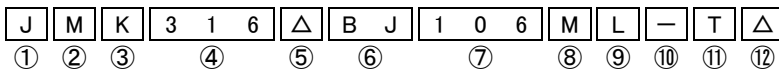

△=スペース

① 定格電圧

記号	定格電圧[VDC]
P	2.5
A	4
J	6.3
L	10
E	16
T	25
G	35
U	50
H	100
Q	250
S	630
X	2000

③ 端子電極

記号	端子電極
K	メッキ品
S	Cu 内部電極品 (高周波用)

④ 形状寸法

形状	L×W [mm]	EIA (inch)
021	0.25 × 0.125	008004
042	0.4 × 0.2	01005
063	0.6 × 0.3	0201
105	1.0 × 0.5	0402
	0.52 × 1.0 ※	0204
107	1.6 × 0.8	0603
	0.8 × 1.6 ※	0306
212	2.0 × 1.25	0805
	1.25 × 2.0 ※	0508
316	3.2 × 1.6	1206
325	3.2 × 2.5	1210
432	4.5 × 3.2	1812

注: ※LW 逆転タイプ(□WK)

② シリーズ名

記号	シリーズ名
M	積層コンデンサ
V	高周波用積層コンデンサ
W	LW 逆転形状積層コンデンサ

⑤ 製品寸法公差

記号	形状	L [mm]	W [mm]	T [mm]
△	全形状	標準	標準	標準
	063	0.6±0.05	0.3±0.05	0.3±0.05
	105	1.0±0.10	0.5±0.10	0.5±0.10
A	107	1.6+0.15/-0.05	0.8+0.15/-0.05	0.8+0.15/-0.05
	212	2.0+0.15/-0.05	1.25+0.15/-0.05	0.45±0.05
				0.85±0.10
				1.25+0.15/-0.05
	316	3.2±0.20	1.6±0.20	0.85±0.10
325	3.2±0.30	2.5±0.30	1.6±0.20	
B	063	0.6±0.09	0.3±0.09	2.5±0.30
	105	1.0+0.15/-0.05	0.5+0.15/-0.05	0.3±0.09
	107	1.6+0.20/-0	0.8+0.20/-0	0.45±0.05
				0.8+0.20/-0
	212	2.0+0.20/-0	1.25+0.20/-0	0.45±0.05
0.85±0.10				
316	3.2±0.30	1.6±0.30	1.25+0.20/-0	
C	105	1.0+0.20/-0	0.5+0.20/-0	1.6±0.30
	063	0.6+0.25/-0	0.3+0.25/-0	0.5+0.20/-0
E	105	1.0+0.30/-0	0.5+0.30/-0	0.3+0.25/-0
				0.5+0.30/-0

注: 標準製品寸法参照

△=スペース

⑥ 温度特性

■ 高誘電率系【超低歪積層セラミックコンデンサ除く】

記号	準拠規格	温度範囲[°C]	基準温度[°C]	静電容量変化率	静電容量許容差	許容差記号
BJ	JIS	-25~+85	20	±10%	±10%	K
	B				±20%	M
B7	EIA	-55~+85	25	±15%	±10%	K
	X5R				±20%	M
B7	EIA	-55~+125	25	±15%	±10%	K
	X7R				±20%	M
C6	EIA	-55~+105	25	±22%	±10%	K
	X6S				±20%	M
C7	EIA	-55~+125	25	±22%	±10%	K
	X7S				±20%	M
LD(※)	EIA	-55~+85	25	±15%	±10%	K
	X5R				±20%	M

注: ※LD 低歪大容量積層セラミックコンデンサ

△=スペース

▶ 当カタログには、紙面の都合上代表的な仕様しか記載しておりませんので、弊社製品をご検討いただく際には、納入仕様書にて詳細な仕様の確認をお願いします。また、各製品の詳細情報(特性グラフ、信頼性情報、使用上の注意事項など)につきましては、弊社Webサイト(<http://www.ty-top.com/>)に掲載しております。

積層セラミックコンデンサ

■温度補償用

記号	準拠規格		温度範囲[°C]	基準温度[°C]	静電容量変化率	静電容量許容差	許容差記号
CH	JIS	CH	-55~+125	20	0±60ppm/°C	±0.05pF	A
						±0.1pF	B
						±0.25pF	C
						±0.5pF	D
						±5%	J
CJ	JIS	CJ	-55~+125	20	0±120ppm/°C	±0.1pF	B
						±0.25pF	C
						±0.05pF	A
CK	JIS	CK	-55~+125	20	0±250ppm/°C	±0.1pF	B
						±0.25pF	C
						±0.05pF	A
UJ	JIS	UJ	-55~+125	20	-750±120ppm/°C	±0.25pF	C
						±0.5pF	D
						±5%	J
UK	JIS	UK	-55~+125	20	-750±250ppm/°C	±0.25pF	C

⑥シリーズ名

・超低歪積層セラミックコンデンサ

記号	シリーズ名
SD	スタンダード

・中高耐圧積層セラミックコンデンサ

記号	シリーズ名
SD	スタンダード

⑦公称静電容量

記号(例)	公称静電容量
0R5	0.5pF
010	1pF
100	10pF
101	100pF
102	1,000pF
103	10,000pF
104	0.1μF
105	1μF
106	10μF
107	100μF

注：R=小数点

⑧容量許容差

記号	容量許容差
A	±0.05pF
B	±0.1pF
C	±0.25pF
D	±0.5pF
F	±1pF
G	±2%
J	±5%
K	±10%
M	±20%
Z	+80/-20%

⑨製品厚み

記号	製品厚み[mm]
K	0.125
H	0.13
E	0.18
C	0.2
D	0.2
P	0.3
T	0.3
K	0.45(107タイプ以上)
V	0.5
W	0.5
A	0.8
D	0.85(212タイプ以上)
F	1.15
G	1.25
L	1.6
N	1.9
Y	2.0 max
M	2.5

⑩個別仕様

記号	個別仕様
-	標準

⑪包装

記号	包装仕様
F	φ178mm テーピング (2mm ピッチ)
T	φ178mm テーピング (4mm ピッチ)
P	φ178mm テーピング (4mm ピッチ, 1000個/リール) 325形状(厚み記号 M)
R	φ178mm エンボステープ(2mm ピッチ) 105形状専用(厚み記号 E,H)
W	φ178mm エンボステープ(1mm ピッチ) 021/042形状専用

⑫管理記号

記号	管理記号
△	標準

■標準製品寸法

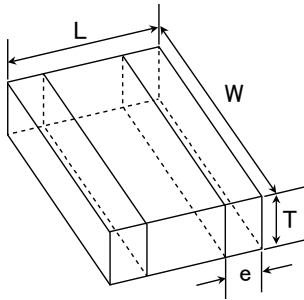
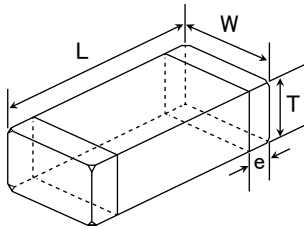

※LW 逆転タイプ

Type(EIA)	標準製品寸法[mm]				
	L	W	T	*1	e
□MK021(008004)	0.25±0.013	0.125±0.013	0.125±0.013	K	0.0675±0.0275
□VS021(008004)	0.25±0.013	0.125±0.013	0.125±0.013	K	0.0675±0.0275
□MK042(01005)	0.4±0.02	0.2±0.02	0.2±0.02	C	0.1±0.03
□VS042(01005)				D	
□MK063(0201)	0.6±0.03	0.3±0.03	0.3±0.03	P	0.15±0.05
□MK105(0402)				T	
□MK105(0402)	1.0±0.05	0.5±0.05	0.5±0.05	H	0.25±0.10
				E	
				C	
				P	
				V	
□VK105(0402)	1.0±0.05	0.5±0.05	0.5±0.05	W	0.25±0.10
□WK105(0204)※	0.52±0.05	1.0±0.05	0.3±0.05	P	0.18±0.08
□MK107(0603)	1.6±0.10	0.8±0.10	0.8±0.10	K	0.35±0.25
				A	
□WK107(0306)※	0.8±0.10	1.6±0.10	0.5±0.05	V	0.25±0.15
□MK212(0805)	2.0±0.10	1.25±0.10	1.25±0.10	K	0.5±0.25
				D	
				G	
□WK212(0508)※	1.25±0.15	2.0±0.15	0.85±0.10	D	0.3±0.2
□MK316(1206)	3.2±0.15	1.6±0.15	1.6±0.15	D	0.5+0.35/-0.25
				F	
				L	
□MK325(1210)	3.2±0.30	2.5±0.20	2.5±0.20	D	0.6±0.3
				F	
				N	
				Y	
				M	
□MK432(1812)	4.5±0.40	3.2±0.30	3.2±0.30	Y	0.6±0.4
				M	0.9±0.6

注: ※LW 逆転タイプ、*1 製品厚み記号

■標準包装

形状	EIA (inch)	製品厚み		標準数量[pcs]	
		[mm]	記号	紙テープ	エンボステープ
021	008004	0.125	K	—	50000
042	01005	0.2	C	—	40000
			D		
063	0201	0.3	P	15000	—
			T		
105	0402	0.5	H	—	20000
			E		
			C		
			P		
			V		
			W		
0204 ※	0.30	P	—	15000	—
107	0603	0.45	K	4000	—
			A		
0306 ※	0.50	0.50	V	—	4000
212	0805	0.85	K	4000	—
			D		
			G		
0508 ※	0.85	0.85	D	—	3000
316	1206	1.6	D	4000	—
			F	—	3000
			L	—	2000
325	1210	2.5	D	—	2000
			F		
			N		
			Y		
			M		
432	1812	2.5	Y	—	1000
			M	—	500

注: ※LW 逆転タイプ(□WK)

▶当カタログには、紙面の都合上代表的な仕様しか記載しておりませんので、弊社製品をご検討いただく際には、納入仕様書にて詳細な仕様の確認をお願いします。また、各製品の詳細情報(特性グラフ、信頼性情報、使用上の注意事項など)につきましては、弊社Webサイト(<http://www.ty-top.com/>)に掲載しております。

・カタログ記載の積層セラミックコンデンサは全てRoHS対応品です。
 ・品番の□には、静電容量の許容差記号が入ります。

注)
 *1 個別仕様の取り交わりにより、X7R/X7S仕様に対応している場合があります。
 *2 ご使用の回路や機器により、個別仕様の取り交わりが必要になります。必ず、正規販売チャンネルにお問合せ下さい。
 *3 寸法規格は、品番表記法の④形状寸法、⑤製品寸法公差、⑨製品厚み、並びに標準製品寸法をご覧ください。

積層セラミックコンデンサ(高誘電率系)

●021形状

【温度特性 BJ : X5R(-55~+85°C)】0.125mm厚み(K)

品番1	品番2	定格電圧[V]	温度特性	静電容量 [F]	静電容量許容差 [%]	tan δ [%]	高温負荷	厚み ^{*3} [mm]	実装 R:リフロー W:フロー
							定格電圧 x %		
EMK021 BJ221□K-W	16	16	X5R	220 p	±10, ±20	10	150	0.125±0.013	R
EMK021 BJ471□K-W				470 p	±10, ±20	10	150	0.125±0.013	R
EMK021 BJ102□K-W				1000 p	±10, ±20	10	150	0.125±0.013	R
JMK021 BJ222□K-W	6.3	6.3	X5R	2200 p	±10, ±20	10	150	0.125±0.013	R
JMK021 BJ472□K-W				4700 p	±10, ±20	10	150	0.125±0.013	R
JMK021 BJ103□K-W				0.01 μ	±10, ±20	10	150	0.125±0.013	R
AMK021 BJ223MK-W	4	4	X5R	0.022 μ	±20	10	150	0.125±0.013	R

●042形状

【温度特性 BJ : B(-25~+85°C)/X5R(-55~+85°C)】0.2mm厚み(C)

品番1	品番2	定格電圧[V]	温度特性	静電容量 [F]	静電容量許容差 [%]	tan δ [%]	高温負荷	厚み ^{*3} [mm]	実装 R:リフロー W:フロー				
							定格電圧 x %						
EMK042 BJ101□C-W	16	16	X5R	100 p	±10, ±20	5	200	0.2±0.02	R				
EMK042 BJ151□C-W				150 p	±10, ±20	5	200	0.2±0.02	R				
EMK042 BJ221□C-W				X5R	220 p	±10, ±20	5	200	0.2±0.02	R			
EMK042 BJ331□C-W				X5R	330 p	±10, ±20	5	200	0.2±0.02	R			
EMK042 BJ471□C-W				X5R	470 p	±10, ±20	5	200	0.2±0.02	R			
EMK042 BJ681□C-W				X5R	680 p	±10, ±20	5	200	0.2±0.02	R			
EMK042 BJ102□C-W				B	X5R	1000 p	±10, ±20	5	200	0.2±0.02	R		
EMK042 BJ152□C-W				X5R	1500 p	±10, ±20	10	150	0.2±0.02	R			
EMK042 BJ222□C-W				X5R	2200 p	±10, ±20	10	150	0.2±0.02	R			
EMK042 BJ332□C-W				X5R	3300 p	±10, ±20	10	150	0.2±0.02	R			
EMK042 BJ472□C-W				X5R	4700 p	±10, ±20	10	150	0.2±0.02	R			
EMK042 BJ682□C-W				X5R	6800 p	±10, ±20	10	150	0.2±0.02	R			
EMK042 BJ103□C-W				X5R	0.01 μ	±10, ±20	10	150	0.2±0.02	R			
LMK042 BJ101□C-W				10	10	X5R ^{*1}	100 p	±10, ±20	5	200	0.2±0.02	R	
LMK042 BJ151□C-W							X5R ^{*1}	150 p	±10, ±20	5	200	0.2±0.02	R
LMK042 BJ221□C-W							X5R ^{*1}	220 p	±10, ±20	5	200	0.2±0.02	R
LMK042 BJ331□C-W	X5R ^{*1}	330 p	±10, ±20				5	200	0.2±0.02	R			
LMK042 BJ471□C-W	X5R ^{*1}	470 p	±10, ±20				5	200	0.2±0.02	R			
LMK042 BJ681□C-W	X5R ^{*1}	680 p	±10, ±20				5	200	0.2±0.02	R			
LMK042 BJ102□C-W	B	X5R ^{*1}	1000 p				±10, ±20	5	200	0.2±0.02	R		
LMK042 BJ152□C-W	X5R	1500 p	±10, ±20				10	150	0.2±0.02	R			
LMK042 BJ222□C-W	X5R	2200 p	±10, ±20				10	150	0.2±0.02	R			
LMK042 BJ332□C-W	X5R	3300 p	±10, ±20				10	150	0.2±0.02	R			
LMK042 BJ472□C-W	X5R	4700 p	±10, ±20				10	150	0.2±0.02	R			
LMK042 BJ682□C-W	X5R	6800 p	±10, ±20				10	150	0.2±0.02	R			
LMK042 BJ103□C-W	X5R	0.01 μ	±10, ±20				10	150	0.2±0.02	R			
JMK042 BJ152□C-W	6.3	6.3	X5R ^{*1}				1500 p	±10, ±20	10	150	0.2±0.02	R	
JMK042 BJ222□C-W							2200 p	±10, ±20	10	150	0.2±0.02	R	
JMK042 BJ332□C-W							3300 p	±10, ±20	10	150	0.2±0.02	R	
JMK042 BJ472□C-W				4700 p	±10, ±20	10	150	0.2±0.02	R				
JMK042 BJ682□C-W				6800 p	±10, ±20	10	150	0.2±0.02	R				
JMK042 BJ103□C-W				X5R ^{*1}	0.01 μ	±10, ±20	10	150	0.2±0.02	R			
JMK042 BJ223□C-W				X5R	0.022 μ	±10, ±20	10	150	0.2±0.02	R			
JMK042 BJ473□C-W				X5R	0.047 μ	±10, ±20	10	150	0.2±0.02	R			
JMK042 BJ104□C-W	4	4	X5R	0.1 μ	±10, ±20	10	150	0.2±0.02	R				
AMK042 BJ473□C-W				X5R	0.047 μ	±10, ±20	10	150	0.2±0.02	R			
AMK042 BJ104□C-W			X5R	0.1 μ	±10, ±20	10	150	0.2±0.02	R				

【温度特性 B7 : X7R(-55~+125°C)】0.2mm厚み(C)

品番1	品番2	定格電圧[V]	温度特性	静電容量 [F]	静電容量許容差 [%]	tan δ [%]	高温負荷	厚み ^{*3} [mm]	実装 R:リフロー W:フロー
							定格電圧 x %		
EMK042 B7101□C-W	16	16	X7R	100 p	±10, ±20	5	200	0.2±0.02	R
EMK042 B7151□C-W				150 p	±10, ±20	5	200	0.2±0.02	R
EMK042 B7221□C-W				220 p	±10, ±20	5	200	0.2±0.02	R
EMK042 B7331□C-W				330 p	±10, ±20	5	200	0.2±0.02	R
EMK042 B7471□C-W				470 p	±10, ±20	5	200	0.2±0.02	R
EMK042 B7681□C-W				680 p	±10, ±20	5	200	0.2±0.02	R
EMK042 B7102□C-W				1000 p	±10, ±20	5	200	0.2±0.02	R
LMK042 B7101□C-W				10	10	X7R	100 p	±10, ±20	5
LMK042 B7151□C-W	150 p	±10, ±20	5				200	0.2±0.02	R
LMK042 B7221□C-W	220 p	±10, ±20	5				200	0.2±0.02	R
LMK042 B7331□C-W	330 p	±10, ±20	5				200	0.2±0.02	R
LMK042 B7471□C-W	470 p	±10, ±20	5				200	0.2±0.02	R
LMK042 B7681□C-W	680 p	±10, ±20	5				200	0.2±0.02	R
LMK042 B7102□C-W	1000 p	±10, ±20	5				200	0.2±0.02	R
LMK042 B7101□C-W			X7R				100 p	±10, ±20	5

▶当カタログには、紙面の都合上代表的な仕様しか記載しておりませんので、弊社製品をご検討いただく際には、納入仕様書にて詳細な仕様の確認をお願いします。また、各製品の詳細情報(特性グラフ、信頼性情報、使用上の注意事項など)につきましては、弊社Webサイト(<http://www.ty-top.com/>)に掲載しております。

●O63形状

【温度特性 BJ : B(-25~+85°C)/X5R(-55~+85°C)】0.3mm厚み(P)

品番1	品番2	定格電圧[V]	温度特性		静電容量 [F]	静電容量許容差 [%]	tan δ [%]	高温負荷	厚み*3 [mm]	実装 R:リフロー W:フロー	
								定格電圧 x %			
UMK063 BJ101□P-F		50	B	X5R ⁺	100 p	±10, ±20	3.5	200	0.3±0.03	R	
UMK063 BJ151□P-F			B	X5R ⁺	150 p	±10, ±20	3.5	200	0.3±0.03	R	
UMK063 BJ212□P-F			B	X5R ⁺	220 p	±10, ±20	3.5	200	0.3±0.03	R	
UMK063 BJ331□P-F			B	X5R ⁺	330 p	±10, ±20	3.5	200	0.3±0.03	R	
UMK063 BJ471□P-F			B	X5R ⁺	470 p	±10, ±20	3.5	200	0.3±0.03	R	
UMK063 BJ681□P-F			B	X5R ⁺	680 p	±10, ±20	3.5	200	0.3±0.03	R	
UMK063 BJ102□P-F			B	X5R ⁺	1000 p	±10, ±20	3.5	200	0.3±0.03	R	
UMK063 BJ152□P-F			B	X5R	1500 p	±10, ±20	5	200	0.3±0.03	R	
UMK063 BJ222□P-F			B	X5R	2200 p	±10, ±20	5	200	0.3±0.03	R	
UMK063 BJ332□P-F			B	X5R	3300 p	±10, ±20	5	200	0.3±0.03	R	
UMK063 BJ472□P-F			B	X5R	4700 p	±10, ±20	5	200	0.3±0.03	R	
UMK063 BJ682□P-F			B	X5R	6800 p	±10, ±20	5	200	0.3±0.03	R	
UMK063 BJ103□P-F			B	X5R	0.01 μ	±10, ±20	5	200	0.3±0.03	R	
GMK063 BJ104□P-F			35		X5R	0.1 μ	±10, ±20	10	150	0.3±0.03	R
TMK063 BJ152□P-F			25	B	X5R	1500 p	±10, ±20	5	200	0.3±0.03	R
TMK063 BJ222□P-F				B	X5R	2200 p	±10, ±20	5	200	0.3±0.03	R
TMK063 BJ332□P-F		B		X5R	3300 p	±10, ±20	5	200	0.3±0.03	R	
TMK063 BJ472□P-F		B		X5R	4700 p	±10, ±20	5	200	0.3±0.03	R	
TMK063 BJ682□P-F		B		X5R	6800 p	±10, ±20	5	200	0.3±0.03	R	
TMK063 BJ103□P-F		B		X5R	0.01 μ	±10, ±20	5	200	0.3±0.03	R	
TMK063 BJ223□P-F		B		X5R	0.022 μ	±10, ±20	7.5	200	0.3±0.03	R	
TMK063ABJ104□P-F					X5R	0.1 μ	±10, ±20	10	150	0.3±0.05	R
EMK063 BJ152□P-F		16	B	X5R ⁺	1500 p	±10, ±20	5	200	0.3±0.03	R	
EMK063 BJ222□P-F			B	X5R ⁺	2200 p	±10, ±20	5	200	0.3±0.03	R	
EMK063 BJ332□P-F			B	X5R ⁺	3300 p	±10, ±20	5	200	0.3±0.03	R	
EMK063 BJ472□P-F			B	X5R ⁺	4700 p	±10, ±20	5	200	0.3±0.03	R	
EMK063 BJ682□P-F			B	X5R ⁺	6800 p	±10, ±20	5	200	0.3±0.03	R	
EMK063 BJ103□P-F			B	X5R ⁺	0.01 μ	±10, ±20	5	200	0.3±0.03	R	
EMK063 BJ153□P-F					X5R	0.015 μ	±10, ±20	7.5	200	0.3±0.03	R
EMK063 BJ223□P-F			B	X5R	0.022 μ	±10, ±20	7.5	200	0.3±0.03	R	
EMK063 BJ333□P-F					X5R	0.033 μ	±10, ±20	7.5	150	0.3±0.03	R
EMK063 BJ473□P-F					X5R	0.047 μ	±10, ±20	7.5	150	0.3±0.03	R
EMK063 BJ683□P-F					X5R	0.068 μ	±10, ±20	10	150	0.3±0.03	R
EMK063 BJ104□P-F					X5R	0.1 μ	±10, ±20	10	150	0.3±0.03	R
EMK063 BJ224□P-F					X5R	0.22 μ	±10, ±20	10	150	0.3±0.03	R
EMK063 BJ474□P-F					X5R	0.47 μ	±10, ±20	10	150	0.3±0.03	R
EMK063BBJ474□PLF					X5R	0.47 μ	±10, ±20	10	150	0.3±0.09	R
LМК063 BJ223□P-F			10	B	X5R	0.022 μ	±10, ±20	7.5	150	0.3±0.03	R
LМК063 BJ333□P-F					X5R	0.033 μ	±10, ±20	7.5	150	0.3±0.03	R
LМК063 BJ473□P-F					X5R	0.047 μ	±10, ±20	7.5	150	0.3±0.03	R
LМК063 BJ683□P-F					X5R	0.068 μ	±10, ±20	10	150	0.3±0.03	R
LМК063 BJ104□P-F					X5R	0.1 μ	±10, ±20	10	150	0.3±0.03	R
LМК063 BJ224□P-F					X5R	0.22 μ	±10, ±20	10	150	0.3±0.03	R
LМК063BBJ474□PLF					X5R	0.47 μ	±10, ±20	10	150	0.3±0.09	R
LМК063BBJ105MPLF					X5R	1 μ	±20	10	150	0.3±0.09	R
JMK063 BJ104□P-F		6.3		X5R	0.1 μ	±10, ±20	10	150	0.3±0.03	R	
JMK063 BJ224□P-F					X5R	0.22 μ	±10, ±20	10	150	0.3±0.03	R
JMK063 BJ334MP-F					X5R	0.33 μ	±20	10	150	0.3±0.03	R
JMK063 BJ474□P-F					X5R	0.47 μ	±10, ±20	10	150	0.3±0.03	R
JMK063ABJ105□P-F					X5R	1 μ	±10, ±20	10	150	0.3±0.05	R
PMK063EBJ475MP-F			2.5		X5R	4.7 μ	±20	10	150	0.3+0.25/-0	R

【温度特性 C6 : X6S(-55~+105°C)】0.3mm厚み(P)

品番1	品番2	定格電圧[V]	温度特性		静電容量 [F]	静電容量許容差 [%]	tan δ [%]	高温負荷	厚み*3 [mm]	実装 R:リフロー W:フロー	
								定格電圧 x %			
TMK063 C6104□P-F		25		X6S	0.1 μ	±10, ±20	10	150	0.3±0.03	R	
EMK063AC6104□P-F		16		X6S	0.1 μ	±10, ±20	10	150	0.3±0.05	R	
LМК063 C6104□P-F		10		X6S	0.1 μ	±10, ±20	10	150	0.3±0.03	R	
LМК063 C6224□P-F					X6S	0.22 μ	±10, ±20	10	150	0.3±0.03	R
LМК063BC6474□PLF					X6S	0.47 μ	±10, ±20	10	150	0.3±0.09	R
JMK063 C6104□P-F					X6S	0.1 μ	±10, ±20	10	150	0.3±0.03	R
JMK063 C6224□P-F		6.3		X6S	0.22 μ	±10, ±20	10	150	0.3±0.03	R	
JMK063BC6474□PLF					X6S	0.47 μ	±10, ±20	10	150	0.3±0.09	R
JMK063BC6105MP-F					X6S	1 μ	±20	10	150	0.3±0.09	R
AMK063 C6474□P-F		4		X6S	0.47 μ	±10, ±20	10	150	0.3±0.03	R	
AMK063AC6105□P-F					X6S	1 μ	±10, ±20	10	150	0.3±0.05	R

▶当カタログには、紙面の都合上代表的な仕様しか記載しておりませんので、弊社製品をご検討いただく際には、納入仕様書にて詳細な仕様の確認をお願いします。また、各製品の詳細情報(特性グラフ、信頼性情報、使用上の注意事項など)につきましては、弊社Webサイト(<http://www.ty-top.com/>)に掲載しております。

■アイテム一覧

【温度特性 B7 : X7R(-55~+125°C)】 0.3mm厚み(P)

品番1	品番2	定格電圧[V]	温度特性	静電容量 [F]	静電容量許容差 [%]	tan δ [%]	高温負荷	厚み ^{*3} [mm]	実装 R: リフロー W: フロー
							定格電圧 x %		
UMK063 B7101□P-F		50	X7R	100 p	±10, ±20	3.5	200	0.3±0.03	R
UMK063 B7151□P-F			X7R	150 p	±10, ±20	3.5	200	0.3±0.03	R
UMK063 B7221□P-F			X7R	220 p	±10, ±20	3.5	200	0.3±0.03	R
UMK063 B7331□P-F			X7R	330 p	±10, ±20	3.5	200	0.3±0.03	R
UMK063 B7471□P-F			X7R	470 p	±10, ±20	3.5	200	0.3±0.03	R
UMK063 B7681□P-F			X7R	680 p	±10, ±20	3.5	200	0.3±0.03	R
UMK063 B7102□P-F			X7R	1000 p	±10, ±20	3.5	200	0.3±0.03	R
TMK063 B7152□P-F			X7R	1500 p	±10, ±20	5	200	0.3±0.03	R
TMK063 B7222□P-F			X7R	2200 p	±10, ±20	5	200	0.3±0.03	R
TMK063 B7332□P-F			X7R	3300 p	±10, ±20	5	200	0.3±0.03	R
TMK063 B7472□P-F			X7R	4700 p	±10, ±20	5	200	0.3±0.03	R
TMK063 B7682□P-F			X7R	6800 p	±10, ±20	5	200	0.3±0.03	R
TMK063 B7103□P-F		25	X7R	0.01 μ	±10, ±20	5	200	0.3±0.03	R
EMK063 B7152□P-F			X7R	1500 p	±10, ±20	5	200	0.3±0.03	R
EMK063 B7222□P-F			X7R	2200 p	±10, ±20	5	200	0.3±0.03	R
EMK063 B7332□P-F			X7R	3300 p	±10, ±20	5	200	0.3±0.03	R
EMK063 B7472□P-F			X7R	4700 p	±10, ±20	5	200	0.3±0.03	R
EMK063 B7682□P-F			X7R	6800 p	±10, ±20	5	200	0.3±0.03	R
EMK063 B7103□P-F			X7R	0.01 μ	±10, ±20	5	200	0.3±0.03	R
EMK063 B7223□P-F			X7R	0.022 μ	±10, ±20	7.5	150	0.3±0.03	R

●105形状

【温度特性 BJ : B(-25~+85°C)/X5R(-55~+85°C)】 0.5mm厚み(V)

品番1	品番2	定格電圧[V]	温度特性	静電容量 [F]	静電容量許容差 [%]	tan δ [%]	高温負荷	厚み ^{*3} [mm]	実装 R: リフロー W: フロー		
							定格電圧 x %				
UMK105 BJ223□V-F		50	X5R	0.022 μ	±10, ±20	5	200	0.5±0.05	R		
UMK105 BJ473□V-F			X5R	0.047 μ	±10, ±20	5	200	0.5±0.05	R		
UMK105 BJ104□V-F			X5R	0.1 μ	±10, ±20	10	150	0.5±0.05	R		
UMK105 BJ224□V-F			X5R	0.22 μ	±10, ±20	10	150	0.5±0.05	R		
UMK105ABJ474□V-F			X5R	0.47 μ	±10, ±20	10	150	0.5±0.10	R		
UMK105CBJ105MV-F			X5R	1 μ	±20	10	150	0.5+0.20/-0	R		
GMK105 BJ104□V-F			35	B	X5R	0.1 μ	±10, ±20	5	150	0.5±0.05	R
GMK105ABJ105□V-F				X5R	1 μ	±10, ±20	10	150	0.5±0.10	R	
TMK105 BJ153□V-F				B	X5R ^{*1}	0.015 μ	±10, ±20	3.5	200	0.5±0.05	R
TMK105 BJ223□V-F				B	X5R ^{*1}	0.022 μ	±10, ±20	3.5	200	0.5±0.05	R
TMK105 BJ333□V-F				B	X5R ^{*1}	0.033 μ	±10, ±20	3.5	150	0.5±0.05	R
TMK105 BJ473□V-F				B	X5R ^{*1}	0.047 μ	±10, ±20	3.5	150	0.5±0.05	R
TMK105 BJ104□V-F		B		X5R	0.1 μ	±10, ±20	5	150	0.5±0.05	R	
TMK105 BJ224□V-F		X5R		0.22 μ	±10, ±20	10	200	0.5±0.05	R		
TMK105ABJ474□V-F		X5R		0.47 μ	±10, ±20	10	200	0.5±0.10	R		
TMK105 BJ105□V-F		X5R		1 μ	±10, ±20	10	150	0.5±0.05	R		
TMK105CBJ225□V-F		X5R		2.2 μ	±10, ±20	10	150	0.5+0.20/-0	R		
EMK105 BJ224□V-F		16		B	X5R	0.22 μ	±10, ±20	5	150	0.5±0.05	R
EMK105ABJ474□V-F			X5R	0.47 μ	±10, ±20	10	200	0.5±0.10	R		
EMK105 BJ105□V-F			X5R	1 μ	±10, ±20	10	150	0.5±0.05	R		
EMK105ABJ225□V-F			X5R	2.2 μ	±10, ±20	10	150	0.5±0.10	R		
LMK105 BJ225□V-F			10	X5R	2.2 μ	±10, ±20	10	150	0.5±0.05	R	
LMK105BBJ475MVL-F				X5R	4.7 μ	±20	10	150	0.5+0.15/-0.05	R	
JMK105 BJ225□V-F				X5R	2.2 μ	±10, ±20	10	150	0.5±0.05	R	
JMK105BBJ475MV-F	JMK105 BJ475MV-FD			6.3	X5R	4.7 μ	±20	10	150	0.5+0.15/-0.05	R
AMK105EBJ226MV-F					4	X5R	2.2 μ	±20	20	150	0.5+0.30/-0

【温度特性 BJ : B(-25~+85°C)/X5R(-55~+85°C)】 0.3mm厚み(P)

品番1	品番2	定格電圧[V]	温度特性	静電容量 [F]	静電容量許容差 [%]	tan δ [%]	高温負荷	厚み ^{*3} [mm]	実装 R: リフロー W: フロー	
							定格電圧 x %			
UMK105 BJ104□P-F		50	X5R	0.1 μ	±10, ±20	10	150	0.3±0.03	R	
TMK105 BJ103□P-F			B	X5R	0.01 μ	±10, ±20	5	150	0.3±0.03	R
TMK105 BJ104□P-F			X5R	0.1 μ	±10, ±20	10	150	0.3±0.03	R	
TMK105 BJ224□P-F			X5R	0.22 μ	±10, ±20	10	150	0.3±0.03	R	
TMK105 BJ474□P-F			X5R	0.47 μ	±10, ±20	10	150	0.3±0.03	R	
EMK105 BJ474□P-F			16	X5R	0.47 μ	±10, ±20	10	150	0.3±0.03	R
LMK105 BJ105□PLF		10	X5R	1 μ	±10, ±20	10	150	0.3±0.03	R	
JMK105 BJ105□P-F		6.3	X5R	1 μ	±10, ±20	10	150	0.3±0.03	R	
AMK105 BJ225MP-F		4	X5R	2.2 μ	±20	10	150	0.3±0.03	R	

【温度特性 BJ : X5R(-55~+85°C)】 0.2mm厚み(C)

品番1	品番2	定格電圧[V]	温度特性	静電容量 [F]	静電容量許容差 [%]	tan δ [%]	高温負荷	厚み ^{*3} [mm]	実装 R: リフロー W: フロー	
							定格電圧 x %			
LMK105 BJ104□C-F		10	X5R	0.1 μ	±10, ±20	10	150	0.2±0.02	R	
JMK105 BJ224□C-F			X5R	0.22 μ	±10, ±20	10	150	0.2±0.02	R	
JMK105 BJ474□C-F			6.3	X5R	0.47 μ	±10, ±20	10	150	0.2±0.02	R
JMK105 BJ105MC-F				X5R	1 μ	±20	10	150	0.2±0.02	R

【温度特性 BJ : X5R(-55~+85°C)】 0.18mm厚み(E)

品番1	品番2	定格電圧[V]	温度特性	静電容量 [F]	静電容量許容差 [%]	tan δ [%]	高温負荷	厚み ^{*3} [mm]	実装 R: リフロー W: フロー	
							定格電圧 x %			
LMK105 BJ104□E-R		10	X5R	0.1 μ	±10, ±20	10	150	0.18±0.02	R	
JMK105 BJ224□E-R			6.3	X5R	0.22 μ	±10, ±20	10	150	0.18±0.02	R
JMK105 BJ474□E-R				X5R	0.47 μ	±10, ±20	10	150	0.18±0.02	R
AMK105 BJ105ME-R		4	X5R	1 μ	±20	10	150	0.18±0.02	R	

▶ 当カタログには、紙面の都合上代表的な仕様しか記載しておりませんので、弊社製品をご検討いただく際には、納入仕様書にて詳細な仕様の確認をお願いします。また、各製品の詳細情報(特性グラフ、信頼性情報、使用上の注意事項など)につきましては、弊社Webサイト(<http://www.ty-top.com/>)に掲載しております。

■アイテム一覧

【温度特性 BJ : X5R(-55~+85°C)】 0.13mm厚み(H)

品番1	品番2	定格電圧[V]	温度特性	静電容量 [F]	静電容量許容差 [%]	tan δ [%]	高温負荷	厚み ^{※3} [mm]	実装 R: リフロー W: フロー
							定格電圧 x %		
LMK105 BJ104MH-R		10	X5R	0.1 μ	±20	10	150	0.13±0.02	R
JMK105 BJ224MH-R		6.3	X5R	0.22 μ	±20	10	150	0.13±0.02	R
AMK105 BJ474MH-R		4	X5R	0.47 μ	±20	10	150	0.13±0.02	R

【温度特性 C6 : X6S(-55~+105°C)】 0.5mm厚み(V)

品番1	品番2	定格電圧[V]	温度特性	静電容量 [F]	静電容量許容差 [%]	tan δ [%]	高温負荷	厚み ^{※3} [mm]	実装 R: リフロー W: フロー
							定格電圧 x %		
GMK105C6105MV-F		35	X6S	1 μ	±20	10	150	0.5±0.20/-0	R
TMK105AC6105[V-F		25	X6S	1 μ	±10, ±20	10	150	0.5±0.10	R
EMK105 C6105[V-F		16	X6S	1 μ	±10, ±20	10	150	0.5±0.05	R
EMK105C6225MV-F			X6S	2.2 μ	±20	10	150	0.5±0.20/-0	R
LMK105 C6105[V-F		10	X6S	1 μ	±10, ±20	10	200	0.5±0.05	R
LMK105AC6225MV-F			X6S	2.2 μ	±20	10	150	0.5±0.10	R
JMK105 C6105[V-F		6.3	X6S	1 μ	±10, ±20	10	150	0.5±0.05	R
JMK105 C6225MV-F			X6S	2.2 μ	±20	10	150	0.5±0.05	R
JMK105BC6475MV-F			X6S	4.7 μ	±20	10	150	0.5±0.15/-0.05	R
AMK105BC6475MV-F		4	X6S	4.7 μ	±20	10	200	0.5±0.15/-0.05	R

【温度特性 B7 : X7R(-55~+125°C)】 0.5mm厚み(V)

品番1	品番2	定格電圧[V]	温度特性	静電容量 [F]	静電容量許容差 [%]	tan δ [%]	高温負荷	厚み ^{※3} [mm]	実装 R: リフロー W: フロー	
							定格電圧 x %			
UMK105 B7152[V-F		50	X7R	1500 p	±10, ±20	2.5	200	0.5±0.05	R	
UMK105 B7222[V-F			X7R	2200 p	±10, ±20	2.5	200	0.5±0.05	R	
UMK105 B7332[V-F			X7R	3300 p	±10, ±20	2.5	200	0.5±0.05	R	
UMK105 B7472[V-F			X7R	4700 p	±10, ±20	2.5	150	0.5±0.05	R	
UMK105 B7682[V-F			X7R	6800 p	±10, ±20	2.5	150	0.5±0.05	R	
UMK105 B7103[V-F			X7R	0.01 μ	±10, ±20	3.5	150	0.5±0.05	R	
UMK105 B7223[V-FR			X7R	0.022 μ	±10, ±20	10	200	0.5±0.05	R	
UMK105 B7473[V-FR			X7R	0.047 μ	±10, ±20	10	200	0.5±0.05	R	
UMK105 B7104[V-FR			X7R	0.1 μ	±10, ±20	10	150	0.5±0.05	R	
TMK105 B7223[V-F			25	X7R	0.022 μ	±10, ±20	3.5	150	0.5±0.05	R
TMK105 B7473[V-F				X7R	0.047 μ	±10, ±20	3.5	150	0.5±0.05	R
TMK105 B7104[V-FR				X7R	0.1 μ	±10, ±20	10	200	0.5±0.05	R
TMK105 B7224[V-FR				X7R	0.22 μ	±10, ±20	10	150	0.5±0.05	R
EMK105 B7223[V-F			16	X7R	0.022 μ	±10, ±20	3.5	200	0.5±0.05	R
EMK105 B7473[V-F		X7R		0.047 μ	±10, ±20	3.5	200	0.5±0.05	R	
EMK105 B7104[V-F		X7R		0.1 μ	±10, ±20	5	150	0.5±0.05	R	
EMK105 B7224[V-FR		10	X7R	0.22 μ	±10, ±20	10	150	0.5±0.05	R	
LMK105 B7224[V-FR			X7R	0.22 μ	±10, ±20	10	150	0.5±0.05	R	
LMK105 B7474[V-F			X7R	0.47 μ	±10, ±20	10	150	0.5±0.05	R	
JMK105 B7224[V-F			6.3	X7R	0.22 μ	±10, ±20	5	150	0.5±0.05	R
JMK105 B7474[V-F				X7R	0.47 μ	±10, ±20	10	150	0.5±0.05	R

●107形状

【温度特性 BJ : B(-25~+85°C)/X5R(-55~+85°C)】 0.8mm厚み(A)

品番1	品番2	定格電圧[V]	温度特性	静電容量 [F]	静電容量許容差 [%]	tan δ [%]	高温負荷	厚み ^{※3} [mm]	実装 R: リフロー W: フロー
							定格電圧 x %		
UMK107ABJ474[A-T	UMK107 BJ474[A-TD	50	X5R	0.47 μ	±10, ±20	10	150	0.8±0.15/-0.05	R
UMK107 BJ105[A-T			X5R	1 μ	±10, ±20	10	150	0.8±0.10	R
UMK107BBJ225[A-T			X5R	2.2 μ	±10, ±20	10	150	0.8±0.20/-0	R
GMK107BBJ475[A-T		35	X5R	4.7 μ	±10, ±20	10	150	0.8±0.20/-0	R
TMK107ABJ225[A-T	TMK107 BJ225[A-TD	25	X5R	2.2 μ	±10, ±20	10	150	0.8±0.15/-0.05	R
TMK107BBJ475[A-T			X5R	4.7 μ	±10, ±20	10	150	0.8±0.20/-0	R
TMK107BBJ106MA-T			X5R	10 μ	±20	10	150	0.8±0.20/-0	R
EMK107ABJ475[A-T	EMK107 BJ475[A-TD	16	X5R	4.7 μ	±10, ±20	10	150	0.8±0.15/-0.05	R
EMK107BBJ106MA-T			X5R	10 μ	±20	10	150	0.8±0.20/-0	R
LMK107BBJ106[ALT	LMK107 BJ106[ALTD	10	X5R	10 μ	±10, ±20	10	150	0.8±0.20/-0	R
LMK107BBJ226MA-T			X5R	22 μ	±20	10	150	0.8±0.20/-0	R
JMK107ABJ106[A-T	JMK107 BJ106[A-T	6.3	X5R	10 μ	±10, ±20	10	150	0.8±0.15/-0.05	R
JMK107BBJ226MA-T			X5R	22 μ	±20	10	150	0.8±0.20/-0	R
JMK107BBJ476MA-RE			X5R	47 μ	±20	15	150	0.8±0.20/-0	R
AMK107BBJ476MA-RE			4	X5R	47 μ	±20	20	150	0.8±0.20/-0

【温度特性 BJ : X5R(-55~+85°C)】 0.45mm厚み(K)

品番1	品番2	定格電圧[V]	温度特性	静電容量 [F]	静電容量許容差 [%]	tan δ [%]	高温負荷	厚み ^{※3} [mm]	実装 R: リフロー W: フロー
							定格電圧 x %		
TMK107 BJ105[K-T		25	X5R	1 μ	±10, ±20	10	150	0.45±0.05	R
EMK107 BJ105[K-T		16	X5R	1 μ	±10, ±20	10	150	0.45±0.05	R
EMK107BBJ225[K-T			X5R	2.2 μ	±10, ±20	10	150	0.45±0.05	R
LMK107 BJ105[K-T		10	X5R	1 μ	±10, ±20	10	150	0.45±0.05	R
LMK107 BJ225[K-T			X5R	2.2 μ	±10, ±20	10	150	0.45±0.05	R
LMK107BBJ475MKLT	LMK107 BJ475MKLTD	6.3	X5R	4.7 μ	±20	10	150	0.45±0.05	R
JMK107 BJ105[K-T			X5R	1 μ	±10, ±20	10	150	0.45±0.05	R
JMK107 BJ225[K-T			X5R	2.2 μ	±10, ±20	10	150	0.45±0.05	R
JMK107 BJ475MK-T			X5R	4.7 μ	±20	10	150	0.45±0.05	R
JMK107BBJ106MK-TT		4	X5R	10 μ	±20	10	150	0.45±0.05	R
AMK107BBJ106MK-T*2			X5R	10 μ	±20	10	150	0.45±0.05	R

▶当カタログには、紙面の都合上代表的な仕様しか記載しておりませんので、弊社製品をご検討いただく際には、納入仕様書にて詳細な仕様の確認をお願いします。また、各製品の詳細情報(特性グラフ、信頼性情報、使用上の注意事項など)につきましては、弊社Webサイト(<http://www.ty-top.com/>)に掲載しております。

タヨイドエン

積層セラミックコンデンサ

■アイテム一覧

【温度特性 C6 : X6S(-55~+105°C)】 0.8mm厚み(A)

品番1	品番2	定格電圧[V]	温度特性		静電容量 [F]	静電容量許容差 [%]	tan δ [%]	高温負荷	厚み*3 [mm]	実装 R:リフロー W:フロー
								定格電圧 x %		
TMK107BC6225□A-T		25		X6S	2.2 μ	±10, ±20	10	150	0.8+0.20/-0	R
EMK107 C6105□A-T		16		X6S	1 μ	±10, ±20	5	150	0.8±0.10	R
EMK107BC6225□A-T				X6S	2.2 μ	±10, ±20	10	150	0.8+0.20/-0	R
EMK107BC6475□A-T				X6S	4.7 μ	±10, ±20	10	150	0.8+0.20/-0	R
EMK107BC6106MA-T				X6S	10 μ	±20	10	150	0.8+0.20/-0	R
LMK107 C6105□A-T		10		X6S	1 μ	±10, ±20	5	150	0.8±0.10	R
LMK107AC6475□A-T				X6S	4.7 μ	±10, ±20	10	150	0.8+0.15/-0.05	R
LMK107BC6106MA-T				X6S	10 μ	±20	10	150	0.8+0.20/-0	R
JMK107 C6475□A-T		6.3		X6S	4.7 μ	±10, ±20	10	150	0.8±0.10	R
JMK107BC6106MA-T				X6S	10 μ	±20	10	150	0.8+0.20/-0	R
JMK107BC6226MA-T				X6S	22 μ	±20	10	150	0.8+0.20/-0	R
AMK107BC6226MA-T		4		X6S	22 μ	±20	10	150	0.8+0.20/-0	R

【温度特性 B7 : X7R(-55~+125°C)】 0.8mm厚み(A)

品番1	品番2	定格電圧[V]	温度特性		静電容量 [F]	静電容量許容差 [%]	tan δ [%]	高温負荷	厚み*3 [mm]	実装 R:リフロー W:フロー
								定格電圧 x %		
UMK107 B7224□A-TR		50		X7R	0.22 μ	±10, ±20	10	150	0.8±0.10	R
UMK107 B7474□A-TR				X7R	0.47 μ	±10, ±20	10	150	0.8±0.10	R
UMK107AB7105□A-T				X7R	1 μ	±10, ±20	10	150	0.8+0.15/-0.05	R
TMK107 B7474□A-TR		25		X7R	0.47 μ	±10, ±20	10	150	0.8±0.10	R
TMK107 B7105□A-T				X7R	1 μ	±10, ±20	10	150	0.8±0.10	R
EMK107 B7474□A-T		16		X7R	0.47 μ	±10, ±20	3.5	150	0.8±0.10	R
EMK107 B7105□A-T				X7R	1 μ	±10, ±20	5	150	0.8±0.10	R
EMK107BB7225□A-T				X7R	2.2 μ	±10, ±20	10	150	0.8+0.20/-0	R
LMK107 B7225□A-TR		10		X7R	2.2 μ	±10, ±20	10	150	0.8±0.10	R
JMK107 B7225□A-TR		6.3		X7R	2.2 μ	±10, ±20	10	200	0.8±0.10	R
JMK107BB7475□A-T				X7R	4.7 μ	±10, ±20	10	150	0.8+0.20/-0	R

●212形状

【温度特性 BJ : B(-25~+85°C)/X5R(-55~+85°C)】 1.25mm厚み(G)

品番1	品番2	定格電圧[V]	温度特性		静電容量 [F]	静電容量許容差 [%]	tan δ [%]	高温負荷	厚み*3 [mm]	実装 R:リフロー W:フロー
								定格電圧 x %		
UMK212BBJ475□G-T		50		X5R	4.7 μ	±10, ±20	10	150	1.25+0.20/-0	R
GMK212BBJ106□G-T		35		X5R	10 μ	±10, ±20	10	150	1.25+0.20/-0	R
TMK212ABJ475□G-T	TMK212 BJ475□G-T	25		X5R	4.7 μ	±10, ±20	10	150	1.25+0.15/-0.05	R
TMK212BBJ106MG-T				X5R	10 μ	±20	10	150	1.25+0.20/-0	R
TMK212BBJ226MG-TT				X5R	22 μ	±20	10	150	1.25+0.20/-0	R
EMK212ABJ106□G-T	EMK212 BJ106□G-T	16		X5R	10 μ	±10, ±20	10	150	1.25+0.15/-0.05	R
EMK212BBJ226MG-T				X5R	22 μ	±20	10	150	1.25+0.20/-0	R
LMK212BBJ476MG-T		10		X5R	47 μ	±20	10	150	1.25+0.20/-0	R
JMK212BBJ476MG-T	JMK212 BJ476MG-T	6.3		X5R	47 μ	±20	10	150	1.25+0.20/-0	R
JMK212BBJ107MG-TE				X5R	100 μ	±20	20	150	1.25+0.20/-0	R
AMK212BBJ107MG-TE			4		X5R	100 μ	±20	20	150	1.25+0.20/-0
PMK212BBJ107MG-T		2.5		X5R	100 μ	±20	10	150	1.25+0.20/-0	R

【温度特性 BJ : B(-25~+85°C)/X5R(-55~+85°C)】 0.85mm厚み(D)

品番1	品番2	定格電圧[V]	温度特性		静電容量 [F]	静電容量許容差 [%]	tan δ [%]	高温負荷	厚み*3 [mm]	実装 R:リフロー W:フロー
								定格電圧 x %		
UMK212ABJ105□D-T	UMK212 BJ105□D-TD	50		X5R	1 μ	±10, ±20	10	150	0.85±0.10	R
UMK212BBJ225□D-T				X5R	2.2 μ	±10, ±20	10	150	0.85±0.10	R
GMK212BBJ475□D-T		35		X5R	4.7 μ	±10, ±20	10	150	0.85±0.10	R
TMK212 BJ474□D-T				B X5R	0.47 μ	±10, ±20	3.5	200	0.85±0.10	R
TMK212 BJ105□D-T				B X5R	1 μ	±10, ±20	5	200	0.85±0.10	R
TMK212ABJ225□D-T	TMK212 BJ225□D-T	25		X5R	2.2 μ	±10, ±20	5	150	0.85±0.10	R
TMK212BBJ475□D-T	TMK212 BJ475□D-TD			X5R	4.7 μ	±10, ±20	10	150	0.85±0.10	R
TMK212BBJ106□D-T				X5R	10 μ	±10, ±20	10	150	0.85±0.10	R
EMK212 BJ105□D-T		16		B X5R ^{*1}	1 μ	±10, ±20	5	200	0.85±0.10	R
EMK212ABJ225□D-T	EMK212 BJ225□D-T			X5R ^{*1}	2.2 μ	±10, ±20	5	200	0.85±0.10	R
EMK212 BJ475□D-T				X5R	4.7 μ	±10, ±20	10	150	0.85±0.10	R
EMK212ABJ106□D-T	EMK212 BJ106□D-TD			X5R	10 μ	±10, ±20	10	150	0.85±0.10	R
LMK212 BJ105□D-T		10		B X5R ^{*1}	1 μ	±10, ±20	3.5	200	0.85±0.10	R
LMK212 BJ225□D-T				X5R ^{*1}	2.2 μ	±10, ±20	5	200	0.85±0.10	R
LMK212ABJ106□D-T	LMK212 BJ106□D-T			X5R	10 μ	±10, ±20	10	150	0.85±0.10	R
LMK212BBJ226MD-T				X5R	22 μ	±20	10	150	0.85±0.10	R
JMK212ABJ106□D-T	JMK212 BJ106□D-T	6.3		X5R	10 μ	±10, ±20	10	200	0.85±0.10	R
JMK212ABJ226MD-T	JMK212 BJ226MD-T			X5R	22 μ	±20	10	150	0.85±0.10	R
AMK212BBJ476MD-T		4		X5R	47 μ	±20	10	150	0.85±0.10	R

【温度特性 C6 : X6S(-55~+105°C)】 1.25mm厚み(G)

品番1	品番2	定格電圧[V]	温度特性		静電容量 [F]	静電容量許容差 [%]	tan δ [%]	高温負荷	厚み*3 [mm]	実装 R:リフロー W:フロー
								定格電圧 x %		
TMK212BC6106□G-T		25		X6S	10 μ	±10, ±20	10	150	1.25+0.20/-0	R
EMK212BC6226MG-TT		16		X6S	22 μ	±20	10	150	1.25+0.20/-0	R
LMK212BC6226MG-T		10		X6S	22 μ	±20	10	150	1.25+0.20/-0	R
JMK212BC6226MG-T		6.3		X6S	22 μ	±20	10	150	1.25+0.20/-0	R
JMK212BC6476MG-T				X6S	47 μ	±20	10	150	1.25+0.20/-0	R
AMK212BC6476MG-T		4		X6S	47 μ	±20	10	150	1.25+0.20/-0	R
AMK212BC6107MG-TE				X6S	100 μ	±20	20	150	1.25+0.20/-0	R

▶ 当カタログには、紙面の都合上代表的な仕様しか記載しておりませんので、弊社製品をご検討いただく際には、納入仕様書にて詳細な仕様の確認をお願いします。また、各製品の詳細情報(特性グラフ、信頼性情報、使用上の注意事項など)につきましては、弊社Webサイト(<http://www.ty-top.com/>)に掲載しております。

■アイテム一覧

【温度特性 C6 : X6S (-55~+105°C)】 0.85mm厚み(D)

品番1	品番2	定格電圧[V]	温度特性	静電容量 [F]	静電容量許容差 [%]	tan δ [%]	高温負荷		実装
							厚み*3 [mm]	R:リフロー W:フロー	
LMK212AC6106□D-T		10	X6S	10 μ	±10, ±20	10	150	0.85±0.10	R
AMK212BC6226MD-T		4	X6S	22 μ	±20	10	150	0.85±0.10	R

【温度特性 B7 : X7R (-55~+125°C)】 1.25mm厚み(G)

品番1	品番2	定格電圧[V]	温度特性	静電容量 [F]	静電容量許容差 [%]	tan δ [%]	高温負荷		実装
							厚み*3 [mm]	R:リフロー W:フロー	
UMK212 B7224□G-T		50	X7R	0.22 μ	±10, ±20	3.5	150	1.25±0.10	R/W
UMK212 B7474□G-T			X7R	0.47 μ	±10, ±20	3.5	150	1.25±0.10	R/W
UMK212 B7105□G-T			X7R	1 μ	±10, ±20	10	150	1.25±0.10	R/W
UMK212BB7225□G-T			X7R	2.2 μ	±10, ±20	10	150	1.25±0.20/-0	R
GMK212 B7105□G-T		35	X7R	1 μ	±10, ±20	3.5	150	1.25±0.10	R/W
TMK212 B7225□G-TR		25	X7R	2.2 μ	±10, ±20	10	150	1.25±0.10	R
TMK212AB7475□G-T	TMK212 B7475□G-T		X7R	4.7 μ	±10, ±20	10	150	1.25±0.15/-0.05	R
EMK212 B7475□G-T		16	X7R	4.7 μ	±10, ±20	10	150	1.25±0.10	R
EMK212BB7106MG-T			X7R	10 μ	±20	10	150	1.25±0.20/-0	R
LMK212AB7106□G-T	LMK212 B7106□G-TD	10	X7R	10 μ	±10, ±20	10	150	1.25±0.15/-0.05	R
JMK212AB7106□G-T	JMK212 B7106□G-T	6.3	X7R	10 μ	±10, ±20	10	150	1.25±0.15/-0.05	R

【温度特性 B7 : X7R (-55~+125°C)】 0.85mm厚み(D)

品番1	品番2	定格電圧[V]	温度特性	静電容量 [F]	静電容量許容差 [%]	tan δ [%]	高温負荷		実装
							厚み*3 [mm]	R:リフロー W:フロー	
UMK212AB7104□D-T		50	X7R	0.1 μ	±10, ±20	10	150	0.85±0.10	R
UMK212AB7224□D-T			X7R	0.22 μ	±10, ±20	10	150	0.85±0.10	R
UMK212AB7474□D-T			X7R	0.47 μ	±10, ±20	10	150	0.85±0.10	R
UMK212AB7105□D-T			X7R	1 μ	±10, ±20	10	150	0.85±0.10	R
TMK212AB7225□D-TR		25	X7R	2.2 μ	±10, ±20	10	150	0.85±0.10	R
EMK212 B7474□D-T		16	X7R	0.47 μ	±10, ±20	3.5	200	0.85±0.10	R/W
EMK212 B7105□D-T			X7R	1 μ	±10, ±20	5	200	0.85±0.10	R
EMK212AB7225□D-T	EMK212 B7225□D-T		X7R	2.2 μ	±10, ±20	5	150	0.85±0.10	R
LMK212 B7105□D-T		10	X7R	1 μ	±10, ±20	3.5	200	0.85±0.10	R
LMK212AB7225□D-T	LMK212 B7225□D-T		X7R	2.2 μ	±10, ±20	5	200	0.85±0.10	R
LMK212AB7475□D-TR	LMK212 B7475□D-TR		X7R	4.7 μ	±10, ±20	10	150	0.85±0.10	R

●316形状

【温度特性 BJ : B (-25~+85°C) / X5R (-55~+85°C)】 1.6mm厚み(L)

品番1	品番2	定格電圧[V]	温度特性	静電容量 [F]	静電容量許容差 [%]	tan δ [%]	高温負荷		実装
							厚み*3 [mm]	R:リフロー W:フロー	
UMK316 BJ475□L-T		50	X5R	4.7 μ	±10, ±20	10	150	1.6±0.20	R
UMK316BBJ106□L-T			X5R	10 μ	±10, ±20	10	150	1.6±0.30	R
TMK316BBJ226ML-T		25	X5R	22 μ	±20	10	150	1.6±0.30	R
EMK316BBJ476ML-T		16	X5R	47 μ	±20	10	150	1.6±0.30	R
LMK316ABJ476ML-T	LMK316 BJ476ML-T	10	X5R	47 μ	±20	10	150	1.6±0.20	R
JMK316ABJ107ML-T	JMK316 BJ107ML-T	6.3	X5R	100 μ	±20	10	150	1.6±0.20	R
AMK316ABJ107ML-T	AMK316 BJ107ML-T	4	X5R	100 μ	±20	10	150	1.6±0.20	R
AMK316BBJ157ML-T			X5R	150 μ	±20	10	150	1.6±0.30	R
PMK316BBJ227ML-T		2.5	X5R	220 μ	±20	10	150	1.6±0.30	R

【温度特性 BJ : B (-25~+85°C) / X5R (-55~+85°C)】 0.85mm厚み(D)

品番1	品番2	定格電圧[V]	温度特性	静電容量 [F]	静電容量許容差 [%]	tan δ [%]	高温負荷		実装	
							厚み*3 [mm]	R:リフロー W:フロー		
UMK316 BJ105□D-T		50	B	X5R	1 μ	±10, ±20	3.5	150	0.85±0.10	R
UMK316 BJ225□D-T			B	X5R	2.2 μ	±10, ±20	3.5	150	0.85±0.10	R
UMK316ABJ475□D-T	UMK316 BJ475□D-T		B	X5R	4.7 μ	±10, ±20	10	150	0.85±0.10	R
TMK316 BJ105□D-T			B	X5R	1 μ	±10, ±20	3.5	200	0.85±0.10	R
TMK316 BJ225□D-T		25	B	X5R	2.2 μ	±10, ±20	3.5	150	0.85±0.10	R
TMK316 BJ475□D-T			X5R	4.7 μ	±10, ±20	5	150	0.85±0.10	R	
TMK316ABJ106□D-T	TMK316 BJ106□D-TD		X5R	10 μ	±10, ±20	10	150	0.85±0.10	R	
EMK316 BJ225□D-T		16	B	X5R	2.2 μ	±10, ±20	3.5	200	0.85±0.10	R
EMK316 BJ475□D-T			B	X5R	4.7 μ	±10, ±20	5	200	0.85±0.10	R
EMK316 BJ106□D-T			X5R	10 μ	±10, ±20	10	150	0.85±0.10	R	
EMK316ABJ226MD-T	EMK316 BJ226MD-T	10	X5R	22 μ	±20	10	150	0.85±0.10	R	
LMK316 BJ475□D-T			B	X5R	4.7 μ	±10, ±20	5	200	0.85±0.10	R
LMK316 BJ106□D-T			X5R	10 μ	±10, ±20	10	200	0.85±0.10	R	
LMK316ABJ226MD-T	LMK316 BJ226MD-T		X5R	22 μ	±20	10	150	0.85±0.10	R	
JMK316 BJ106□D-T		6.3	X5R	10 μ	±10, ±20	10	200	0.85±0.10	R	
JMK316ABJ226MD-T	JMK316 BJ226MD-T		X5R	22 μ	±20	10	150	0.85±0.10	R	
JMK316ABJ476MD-T	JMK316 BJ476MD-T		X5R	47 μ	±20	10	150	0.85±0.10	R	

【温度特性 C6 : X6S (-55~+105°C)】 1.6mm厚み(L)

品番1	品番2	定格電圧[V]	温度特性	静電容量 [F]	静電容量許容差 [%]	tan δ [%]	高温負荷		実装
							厚み*3 [mm]	R:リフロー W:フロー	
EMK316BC6226ML-T		16	X6S	22 μ	±20	10	150	1.6±0.30	R
LMK316BC6476ML-T		10	X6S	47 μ	±20	10	150	1.6±0.30	R
JMK316AC6476ML-T		6.3	X6S	47 μ	±20	10	150	1.6±0.20	R
AMK316AC6476ML-T		4	X6S	47 μ	±20	10	200	1.6±0.20	R
AMK316AC6107ML-T			X6S	100 μ	±20	10	150	1.6±0.20	R

▶当カタログには、紙面の都合上代表的な仕様しか記載しておりませんので、弊社製品をご検討いただく際には、納入仕様書にて詳細な仕様の確認をお願いします。また、各製品の詳細情報(特性グラフ、信頼性情報、使用上の注意事項など)につきましては、弊社Webサイト(<http://www.ty-top.com/>)に掲載しております。

■アイテム一覧

【温度特性 C7 : X7S(-55~+125℃)】 1.6mm厚み(L)

品番1	品番2	定格電圧[V]	温度特性	静電容量 [F]	静電容量許容差 [%]	tan δ [%]	高温負荷	厚み*3 [mm]	実装 R:リフロー W:フロー
							定格電圧 x %		
AMK316AC7476ML-T		4	X7S	47 μ	±20	10	150	1.6±0.20	R

【温度特性 B7 : X7R(-55~+125℃)】 1.6mm厚み(L)

品番1	品番2	定格電圧[V]	温度特性	静電容量 [F]	静電容量許容差 [%]	tan δ [%]	高温負荷	厚み*3 [mm]	実装 R:リフロー W:フロー
							定格電圧 x %		
UMK316 B7225□L-T		50	X7R	2.2 μ	±10, ±20	10	150	1.6±0.20	R
UMK316AB7475□L-T	UMK316 B7475□L-T		X7R	4.7 μ	±10, ±20	10	150	1.6±0.20	R
GMK316AB7106□L-TR		35	X7R	10 μ	±10, ±20	10	150	1.6±0.20	R
TMK316AB7475□L-T	TMK316 B7475□L-T	25	X7R	4.7 μ	±10, ±20	10	200	1.6±0.20	R
TMK316AB7106□L-T	TMK316 B7106□L-TD		X7R	10 μ	±10, ±20	10	150	1.6±0.20	R
EMK316 B7475□L-T		16	X7R	4.7 μ	±10, ±20	5	200	1.6±0.20	R
EMK316AB7106□L-T	EMK316 B7106□L-TD		X7R	10 μ	±10, ±20	10	200	1.6±0.20	R
EMK316BB7226ML-T			X7R	22 μ	±20	10	150	1.6±0.30	R
LMK316AB7106□L-T	LMK316 B7106□L-TD	10	X7R	10 μ	±10, ±20	10	200	1.6±0.20	R
LMK316AB7226□L-TR	LMK316 B7226□L-TD		X7R	22 μ	±10, ±20	10	150	1.6±0.20	R

【温度特性 B7 : X7R(-55~+125℃)】 0.85mm厚み(D)

品番1	品番2	定格電圧[V]	温度特性	静電容量 [F]	静電容量許容差 [%]	tan δ [%]	高温負荷	厚み*3 [mm]	実装 R:リフロー W:フロー
							定格電圧 x %		
UMK316 B7225□D-T		50	X7R	2.2 μ	±10, ±20	10	150	0.85±0.10	R
TMK316AB7475□D-T		25	X7R	4.7 μ	±10, ±20	10	150	0.85±0.10	R
LMK316AB7106MD-T		10	X7R	10 μ	±20	10	150	0.85±0.10	R

●325形状

【温度特性 BJ : B(-25~+85℃)/X5R(-55~+85℃)】 2.5mm厚み(M)

品番1	品番2	定格電圧[V]	温度特性	静電容量 [F]	静電容量許容差 [%]	tan δ [%]	高温負荷	厚み*3 [mm]	実装 R:リフロー W:フロー
							定格電圧 x %		
UMK325 BJ106□M-P		50	X5R	10 μ	±10, ±20	5	150	2.5±0.20	R
GMK325 BJ226MM-P		35	X5R	22 μ	±20	5	150	2.5±0.20	R
TMK325ABJ476MM-P		25	X5R	47 μ	±20	10	150	2.5±0.30	R
EMK325ABJ107MM-P		16	X5R	100 μ	±20	10	150	2.5±0.30	R
LMK325 BJ476MM-P		10	X5R	47 μ	±20	10	150	2.5±0.20	R
LMK325ABJ107MM-P	LMK325 BJ107MM-P		X5R	100 μ	±20	10	150	2.5±0.30	R
JMK325ABJ157MM-P		6.3	X5R	150 μ	±20	10	150	2.5±0.30	R
JMK325ABJ227MM-P			X5R	220 μ	±20	10	150	2.5±0.30	R
JMK325ABJ337MM-PE			X5R	330 μ	±20	10	150	2.5±0.30	R
AMK325ABJ157MM-P		4	X5R	150 μ	±20	10	150	2.5±0.30	R
AMK325ABJ227MM-P			X5R	220 μ	±20	10	150	2.5±0.30	R
AMK325ABJ337MM-P			X5R	330 μ	±20	10	150	2.5±0.30	R

【温度特性 BJ : B(-25~+85℃)/X5R(-55~+85℃)】 1.9mm厚み(Y,N)

品番1	品番2	定格電圧[V]	温度特性	静電容量 [F]	静電容量許容差 [%]	tan δ [%]	高温負荷	厚み*3 [mm]	実装 R:リフロー W:フロー
							定格電圧 x %		
UMK325 BJ475□N-T		50	X5R	4.7 μ	±10, ±20	10	150	1.9±0.20	R
GMK325 BJ225□N-T		35	B X5R	2.2 μ	±10, ±20	3.5	200	1.9±0.20	R
GMK325 BJ475□N-T			X5R	4.7 μ	±10, ±20	10	150	1.9±0.20	R
GMK325 BJ106□N-T			X5R	10 μ	±10, ±20	5	150	1.9±0.20	R
TMK325 BJ335MN-T		25	B X5R ¹	3.3 μ	±20	3.5	200	1.9±0.20	R
TMK325 BJ475□N-T			B X5R ¹	4.7 μ	±10, ±20	3.5	200	1.9±0.20	R
TMK325 BJ106□N-T			B X5R	10 μ	±10, ±20	5	200	1.9±0.20	R
EMK325 BJ475□N-T		16	B X5R ¹	4.7 μ	±10, ±20	3.5	200	1.9±0.20	R
EMK325 BJ106□N-T			X5R	10 μ	±10, ±20	3.5	200	1.9±0.20	R
EMK325 BJ476MY-T			X5R	47 μ	±20	10	150	1.9±0.1/-0.2	R
LMK325 BJ226MY-T		10	B X5R	22 μ	±20	5	150	1.9±0.1/-0.2	R
LMK325 BJ106□N-T			X5R	10 μ	±10, ±20	3.5	200	1.9±0.20	R
JMK325 BJ226MY-T		6.3	B X5R	22 μ	±20	5	200	1.9±0.1/-0.2	R
JMK325 BJ107MY-T			X5R	100 μ	±20	10	150	1.9±0.1/-0.2	R
JMK325 BJ476MN-T			X5R	47 μ	±20	10	150	1.9±0.20	R

【温度特性 BJ : B(-25~+85℃)/X5R(-55~+85℃)】 0.85mm厚み(D)

品番1	品番2	定格電圧[V]	温度特性	静電容量 [F]	静電容量許容差 [%]	tan δ [%]	高温負荷	厚み*3 [mm]	実装 R:リフロー W:フロー
							定格電圧 x %		
TMK325 BJ106□D-T		25	X5R	10 μ	±10, ±20	5	150	0.85±0.10	R
EMK325 BJ106□D-T		16	X5R	10 μ	±10, ±20	5	150	0.85±0.10	R
EMK325 BJ226MD-T			X5R	22 μ	±20	10	150	0.85±0.10	R
LMK325 BJ335□D-T		10	B X5R	3.3 μ	±10, ±20	3.5	200	0.85±0.10	R
LMK325 BJ475□D-T			B X5R	4.7 μ	±10, ±20	5	200	0.85±0.10	R
LMK325 BJ106□D-T			X5R	10 μ	±10, ±20	5	150	0.85±0.10	R

【温度特性 C6 : X6S(-55~+105℃)】 2.5mm厚み(M)

品番1	品番2	定格電圧[V]	温度特性	静電容量 [F]	静電容量許容差 [%]	tan δ [%]	高温負荷	厚み*3 [mm]	実装 R:リフロー W:フロー
							定格電圧 x %		
EMK325AC6476MM-P		16	X6S	47 μ	±20	10	150	2.5±0.30	R
LMK325AC6107MM-P		10	X6S	100 μ	±20	10	150	2.5±0.30	R
AMK325AC6157MM-P		4	X6S	150 μ	±20	10	150	2.5±0.30	R
AMK325AC6227MM-P			X6S	220 μ	±20	10	150	2.5±0.30	R
AMK325AC6337MM-PE			X6S	330 μ	±20	10	150	2.5±0.30	R
PMK325AC6337MM-P		2.5	X6S	330 μ	±20	10	150	2.5±0.30	R

▶当カタログには、紙面の都合上代表的な仕様しか記載しておりませんので、弊社製品をご検討いただく際には、納入仕様書にて詳細な仕様の確認をお願いします。また、各製品の詳細情報(特性グラフ、信頼性情報、使用上の注意事項など)につきましては、弊社Webサイト(<http://www.ty-top.com/>)に掲載しております。

■ アイテム一覧

【温度特性 C7 : X7S (-55~+125°C)】 2.5mm厚み (M)

品番1	品番2	定格電圧[V]	温度特性	静電容量 [F]	静電容量許容差 [%]	tan δ [%]	高温負荷	厚み*3 [mm]	実装 R: リフロー W: フロー
							定格電圧 x %		
JMK325AC7107MM-P		6.3	X7S	100 μ	±20	10	150	2.5±0.30	R

【温度特性 B7 : X7R (-55~+125°C)】 2.5mm厚み (M)

品番1	品番2	定格電圧[V]	温度特性	静電容量 [F]	静電容量許容差 [%]	tan δ [%]	高温負荷	厚み*3 [mm]	実装 R: リフロー W: フロー
							定格電圧 x %		
UMK325 B7335□M-P		50	X7R	3.3 μ	±10, ±20	3.5	200	2.5±0.20	R
UMK325 B7475□M-P			X7R	4.7 μ	±10, ±20	5	150	2.5±0.20	R
UMK325AB7106□M-P			X7R	10 μ	±10, ±20	10	150	2.5±0.30	R
TMK325AB7106□M-P		25	X7R	10 μ	±10, ±20	10	200	2.5±0.30	R
TMK325 B7226□M-PR			X7R	22 μ	±10, ±20	10	150	2.5±0.20	R
EMK325 B7226□M-PR		16	X7R	22 μ	±10, ±20	10	150	2.5±0.20	R
LMK325 B7476□M-PR		10	X7R	47 μ	±10, ±20	10	150	2.5±0.20	R
JMK325 B7476□M-PR		6.3	X7R	47 μ	±10, ±20	10	200	2.5±0.20	R

【温度特性 B7 : X7R (-55~+125°C)】 1.9mm厚み (N)

品番1	品番2	定格電圧[V]	温度特性	静電容量 [F]	静電容量許容差 [%]	tan δ [%]	高温負荷	厚み*3 [mm]	実装 R: リフロー W: フロー
							定格電圧 x %		
UMK325 B7475□N-TR		50	X7R	4.7 μ	±10, ±20	10	150	1.9±0.20	R
TMK325 B7335□N-T		25	X7R	3.3 μ	±10, ±20	3.5	200	1.9±0.20	R
TMK325 B7475□N-T			X7R	4.7 μ	±10, ±20	3.5	150	1.9±0.20	R
TMK325 B7106□N-TR			X7R	10 μ	±10, ±20	10	150	1.9±0.20	R
EMK325 B7475□N-T		16	X7R	4.7 μ	±10, ±20	3.5	200	1.9±0.20	R
EMK325 B7106□N-T			X7R	10 μ	±10, ±20	3.5	150	1.9±0.20	R
LMK325 B7106□N-T		10	X7R	10 μ	±10, ±20	3.5	200	1.9±0.20	R

● 432形状

【温度特性 BJ : X5R (-55~+85°C)】 2.5mm厚み (M)

品番1	品番2	定格電圧[V]	温度特性	静電容量 [F]	静電容量許容差 [%]	tan δ [%]	高温負荷	厚み*3 [mm]	実装 R: リフロー W: フロー
							定格電圧 x %		
AMK432 BJ477MM-T		4	X5R	470 μ	±20	10	150	2.5±0.20	R

【温度特性 C6 : X6S (-55~+105°C)】 2.5mm厚み (M)

品番1	品番2	定格電圧[V]	温度特性	静電容量 [F]	静電容量許容差 [%]	tan δ [%]	高温負荷	厚み*3 [mm]	実装 R: リフロー W: フロー
							定格電圧 x %		
PMK432 C6477MM-T		2.5	X6S	470 μ	±20	10	150	2.5±0.20	R

▶ 当カタログには、紙面の都合上代表的な仕様しか記載しておりませんので、弊社製品をご検討いただく際には、納入仕様書にて詳細な仕様の確認をお願いします。
また、各製品の詳細情報(特性グラフ、信頼性情報、使用上の注意事項など)につきましては、弊社Webサイト(<http://www.ty-top.com/>)に掲載しております。

積層セラミックコンデンサ

■包装

①最小受注単位数

●テーピング梱包

タイプ(EIA)	製品厚み		標準数量 [pcs]	
	mm	code	紙テープ	エンボステープ
□MK021(008004)	0.125	K	—	50000
□VS021(008004)				
□MK042(01005)	0.2	C, D	—	40000
□VS042(01005)				
□MK063(0201)	0.3	P, T	15000	—
□WK105(0204) ※	0.3	P	10000	—
□MK105(0402) □MF105(0402)	0.13	H	—	20000
	0.18	E	—	15000
	0.2	C	20000	—
	0.3	P	15000	—
	0.5	V	10000	—
□VK105(0402)	0.5	W	10000	—
□MK107(0603)	0.45	K	4000	—
□WK107(0306) ※				
□MF107(0603)	0.5	V	—	4000
□VS107(0603)	0.8	A	4000	—
□MJ107(0603)	0.7	C	4000	—
□MK212(0805) □WK212(0508) ※ □MF212(0805)	0.45	K	4000	—
	0.85	D		
	1.25	G	—	3000
□VS212(0805)	0.85	D	4000	—
□MJ212(0805)	0.85	D	4000	—
	1.25	G	—	2000
□MK316(1206) □MF316(1206)	0.85	D	4000	—
	1.15	F	—	3000
	1.6	L	—	2000
□MJ316(1206)	1.15	F	—	3000
	1.6	L	—	2000
□MK325(1210) □MF325(1210)	0.85	D	—	2000
	1.15	F		
	1.9	N		
	2.0max.	Y		
□MJ325(1210)	2.5	M	—	1000
	1.9	N	—	2000
□MK432(1812)	2.5	M	—	500(T), 1000(P)
	2.5	M	—	500

注: ※ LW 逆転タイプ

②テーピング材質

※プレスポケットタイプは、ボトムテープ無し。

●紙テープ

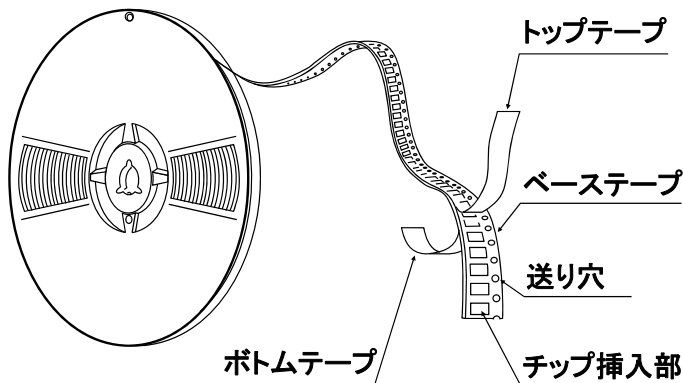

●エンボステープ

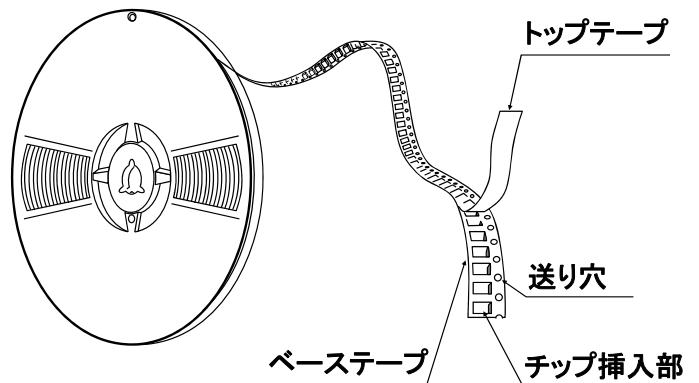

▶ 当カタログには、紙面の都合上代表的な仕様しか記載しておりませんので、当社製品をご検討頂く際には、納入仕様書にて詳細な仕様の確認をお願いします。
また、各商品の詳細情報(特性グラフ、信頼性情報、使用上の注意事項など)につきましては、当社 Web サイト(<http://www.ty-top.com/>)に掲載しております。

チップ詰め状態

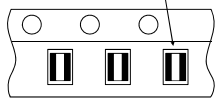
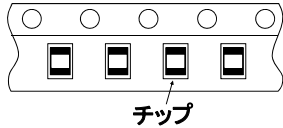

※LW 逆転タイプ

③代表テーピング寸法

●紙テープ(8mm幅)

●プレステーブ(2mmピッチ)

単位: mm (inch)

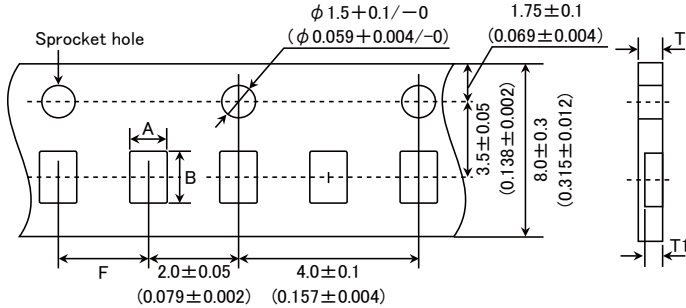

タイプ(EIA)	チップ挿入部		挿入ピッチ F	テープ厚み	
	A	B		T	T1
□MK063(0201)	0.37	0.67	2.0 ± 0.05	0.45max.	0.42max.
□WK105(0204) ※	0.65	1.15		0.4max.	0.3max.
□MK105(0402) (*1 C)				0.45max.	0.42max.
□MK105(0402) (*1 P)					

注: *1 製品厚み、C: 0.2mm、P: 0.3mm。※ LW 逆転タイプ。

単位: mm

●パンチテープ(2mmピッチ)

単位: mm (inch)

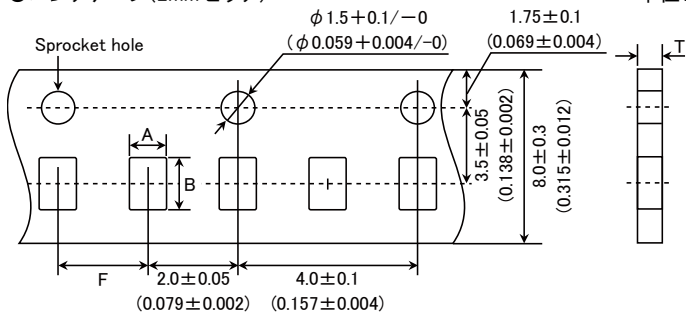

タイプ(EIA)	チップ挿入部		挿入ピッチ F	テープ厚み
	A	B		T
□MK105 (0402)	0.65	1.15	2.0 ± 0.05	0.8max.
□MF105 (0402)				
□VK105 (0402)				

単位: mm

●パンチテープ(4mmピッチ)

単位: mm (inch)

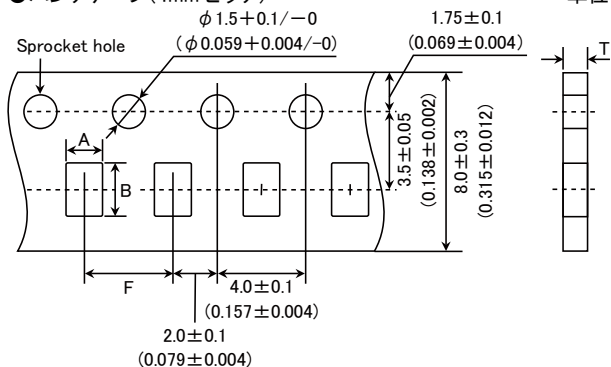

▶ 当カタログには、紙面の都合上代表的な仕様しか記載しておりませんので、当社製品をご検討頂く際には、納入仕様書にて詳細な仕様のご確認をお願いします。また、各商品の詳細情報(特性グラフ、信頼性情報、使用上の注意事項など)につきましては、当社 Web サイト(<http://www.ty-top.com/>)に掲載しております。

タイプ(EIA)	チップ挿入部		挿入ピッチ	テープ厚み
	A	B		
□MK107(0603) □WK107(0306) ※ □MF107(0603)	1.0	1.8	4.0±0.1	1.1max.
□MK212(0805) □WK212(0508) ※ □MK316(1206)	1.65	2.4		1.1max.
	2.0	3.6		

注: 製品寸法によってテーピング寸法が異なる場合があります。※ LW 逆転タイプ。

単位: mm

●エンボステープ(4mm幅)

単位: mm (inch)

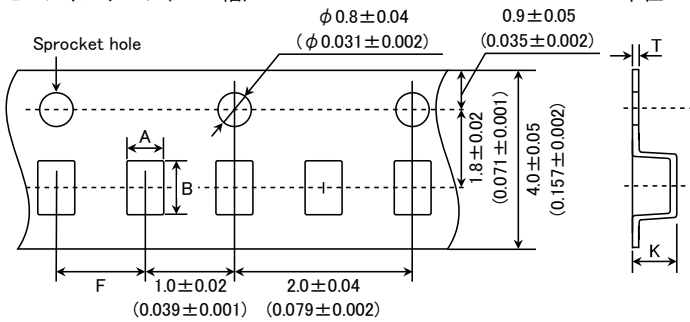

タイプ(EIA)	チップ挿入部		挿入ピッチ	テープ厚み	
	A	B		K	T
□MK021(008004) □VS021(008004)	0.135	0.27	1.0±0.02	0.5max.	0.25max.
□MK042(01005) □VS042(01005)	0.23	0.43			

単位: mm

●エンボステープ(8mm幅)

単位: mm (inch)

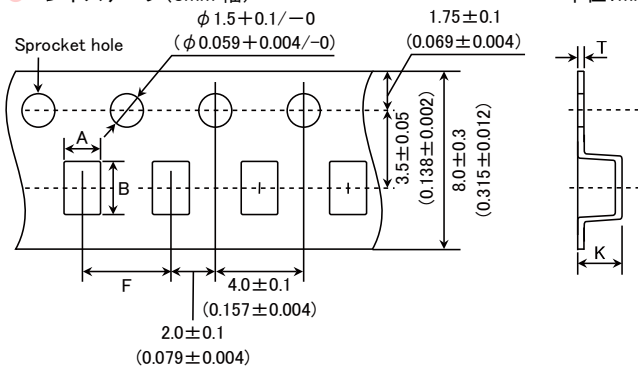

タイプ(EIA)	チップ挿入部		挿入ピッチ	テープ厚み	
	A	B		K	T
□MK105(0402) □WK107(0306) ※	0.6	1.1	2.0±0.1	0.6max	0.2±0.1
□MK212(0805) □MF212(0805)	1.0	1.8	4.0±0.1	1.3max	0.25±0.1
□MK316(1206) □MF316(1206)	1.65	2.4		3.4max.	0.6max.
□MK325(1210) □MF325(1210)	2.0	3.6			

注: ※ LW 逆転タイプ。

単位: mm

●エンボステープ(12mm幅)

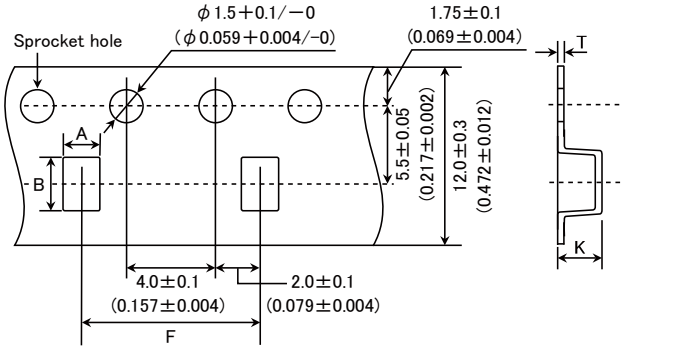

タイプ(EIA)	チップ挿入部		挿入ピッチ	テープ厚み	
	A	B		K	T
□MK325(1210)	3.1	4.0	8.0±0.1	4.0max.	0.6max.
□MK432(1812)	3.7	4.9	8.0±0.1	4.0max.	0.6max.

単位: mm

④トレイル部/リーダー部

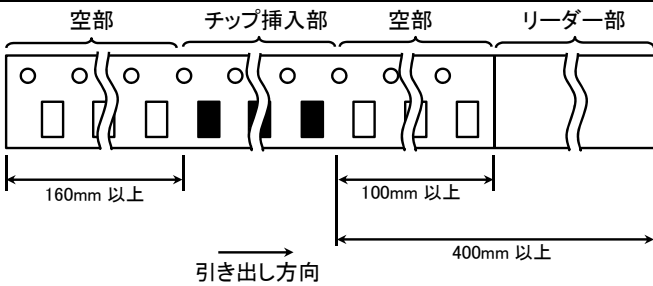

⑤リール寸法

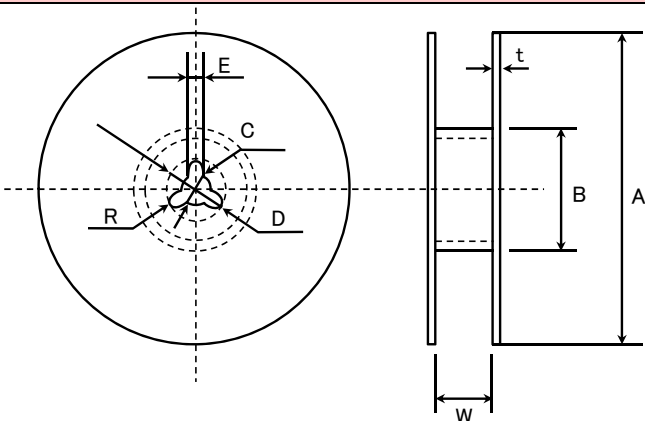

A	B	C	D	E	R
φ178±2.0	φ50min.	φ13.0±0.2	φ21.0±0.8	2.0±0.5	1.0
	t	W			
4mm幅テープ	1.5max.	5±1.0			
8mm幅テープ	2.5max.	10±1.5			
12mm幅テープ	2.5max.	14±1.5			

単位: mm

⑥トップテープ強度

トップテープのはがし力は下図矢印方向にて0.1~0.7Nとなります。

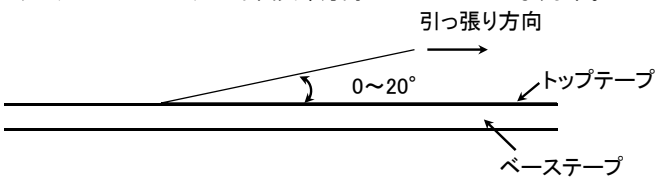

▶ 当カタログには、紙面の都合上代表的な仕様しか記載しておりませんので、当社製品をご検討頂く際には、納入仕様書にて詳細な仕様の確認をお願いします。また、各商品の詳細情報(特性グラフ、信頼性情報、使用上の注意事項など)につきましては、当社 Web サイト(<http://www.ty-top.com/>)に掲載しております。

積層セラミックコンデンサ

■ 信頼性

1. 使用温度範囲

規格値	温度補償用(種類 1)	一般用	-55~+125°C	
		高周波用		
規格値	高誘電率系(種類 2)		規格	温度範囲
		BJ	B	-25~+85°C
			X5R	-55~+85°C
		B7	X7R	-55~+125°C
		C6	X6S	-55~+105°C
		C7	X7S	-55~+125°C
	LD(※)	X5R	-55~+85°C	

注: ※LD 低歪大容量積層セラミックコンデンサ

2. 保存温度範囲

規格値	温度補償用(種類 1)	一般用	-55~+125°C	
		高周波用		
規格値	高誘電率系(種類 2)		規格	温度範囲
		BJ	B	-25~+85°C
			X5R	-55~+85°C
		B7	X7R	-55~+125°C
		C6	X6S	-55~+105°C
		C7	X7S	-55~+125°C
	LD(※)	X5R	-55~+85°C	

注: ※LD 低歪大容量積層セラミックコンデンサ

3. 定格電圧

規格値	温度補償用(種類 1)	一般用	50VDC、25VDC、16VDC
		高周波用	50VDC、25VDC、16VDC
	高誘電率系(種類 2)		50VDC、35VDC、25VDC、16VDC、10VDC、6.3VDC、4VDC、2.5VDC

4. 耐電圧(端子間)

規格値	温度補償用(種類 1)	一般用	絶縁破壊及び破損を生じないこと
		高周波用	
試験方法・摘要	高誘電率系(種類 2)		
		種類 1	種類 2
	印加電圧	定格電圧×3	定格電圧×2.5
	印加時間	1~5 秒	
	充放電電流	50mA 以下	

5. 絶縁抵抗

規格値	温度補償用(種類 1)	一般用	10000Ω 以上
		高周波用	
	高誘電率系(種類 2) 注 1		C ≤ 0.047 F : 10000Ω 以上 C > 0.047 μF : 500Ω・μF
試験方法・摘要	印加電圧	: 定格電圧	
	印加時間	: 60±5 秒	
	充放電電流	: 50mA 以下	

6. 静電容量(許容差)				
規格値	温度補償用(種類 1)	一般用	C□ U□	0.2pF ≤ C ≤ 5pF : ±0.25pF 0.2pF ≤ C ≤ 10pF : ±0.5pF C > 10pF : ±5% or ±10%
		高周波用	CH	0.2pF ≤ C ≤ 2pF : ±0.1pF C > 2pF : ±5%
高誘電率系(種類 2)		±10% or ±20%		
試験方法・摘要		種類 1		種類 2
		一般用	高周波用	C ≤ 10 μF C > 10 μF
	前処理	なし		熱処理(150°C 1hr) 注 2
	測定周波数	1MHz ± 10%		1kHz ± 10% 120 ± 10Hz
	測定電圧 注 1	0.5 ~ 5Vrms		1 ± 0.2Vrms 0.5 ± 0.1Vrms
バイアス印加	なし			

7. Q または誘電正接 (tan δ)				
規格値	温度補償用(種類 1)	一般用	C < 30pF : Q ≥ 400 + 20C C ≥ 30pF : Q ≥ 1000 (C : 公称静電容量値)	
		高周波用	個別規格による。	
高誘電率系(種類 2) 注 1		BJ, B7, C6, C7 : 2.5%以下		
試験方法・摘要		種類 1		種類 2
		一般用	高周波用	C ≤ 10 μF C > 10 μF
	前処理	なし		熱処理(150°C 1hr) 注 2
	測定周波数	1MHz ± 10%		1GHz 1kHz ± 10% 120 ± 10Hz
	測定電圧 注 1	0.5 ~ 5Vrms		1 ± 0.2Vrms 0.5 ± 0.1Vrms
バイアス印加	なし			
高周波用 測定器 : HP4291A 測定治具 : HP16192A				

8. 静電容量温度特性(電圧印加なし)																																							
規格値	温度補償用(種類 1)	一般用	温度特性 [ppm/°C]		許容差 [ppm/°C]																																		
			C□ : 0	CH, CJ, CK	H : ±60 J : ±120 K : ±250																																		
規格値	高誘電率系(種類 2)	高周波用	温度特性 [ppm/°C]		許容差 [ppm/°C]																																		
			C□ : 0	CH	H : ±60																																		
試験方法・摘要	種類 1 20°Cと85°Cの容量を測定し、次式により算出する。 (規定の温度で熱平衡に達してから測定する)	<table border="1"> <thead> <tr> <th></th> <th>規格</th> <th>容量変化率</th> <th>基準温度</th> <th>温度範囲</th> </tr> </thead> <tbody> <tr> <td rowspan="2">BJ</td> <td>B</td> <td>±10%</td> <td>20°C</td> <td>-25 ~ +85°C</td> </tr> <tr> <td>X5R</td> <td>±15%</td> <td>25°C</td> <td>-55 ~ +85°C</td> </tr> <tr> <td>B7</td> <td>X7R</td> <td>±15%</td> <td>25°C</td> <td>-55 ~ +125°C</td> </tr> <tr> <td>C6</td> <td>X6S</td> <td>±22%</td> <td>25°C</td> <td>-55 ~ +105°C</td> </tr> <tr> <td>C7</td> <td>X7S</td> <td>±22%</td> <td>25°C</td> <td>-55 ~ +125°C</td> </tr> <tr> <td>LD(※)</td> <td>X5R</td> <td>±15%</td> <td>25°C</td> <td>-55 ~ +85°C</td> </tr> </tbody> </table>					規格	容量変化率	基準温度	温度範囲	BJ	B	±10%	20°C	-25 ~ +85°C	X5R	±15%	25°C	-55 ~ +85°C	B7	X7R	±15%	25°C	-55 ~ +125°C	C6	X6S	±22%	25°C	-55 ~ +105°C	C7	X7S	±22%	25°C	-55 ~ +125°C	LD(※)	X5R	±15%	25°C	-55 ~ +85°C
			規格	容量変化率	基準温度	温度範囲																																	
BJ	B	±10%	20°C	-25 ~ +85°C																																			
	X5R	±15%	25°C	-55 ~ +85°C																																			
B7	X7R	±15%	25°C	-55 ~ +125°C																																			
C6	X6S	±22%	25°C	-55 ~ +105°C																																			
C7	X7S	±22%	25°C	-55 ~ +125°C																																			
LD(※)	X5R	±15%	25°C	-55 ~ +85°C																																			
試験方法・摘要	種類 2 各段階ごとの温度で容量を測定し、次式により算出する。 (規定の温度で熱平衡に達してから測定する)	<table border="1"> <thead> <tr> <th>段階</th> <th>B</th> <th>X5R, X7R, X6S, X7S</th> </tr> </thead> <tbody> <tr> <td>1</td> <td colspan="2">最低使用温度</td> </tr> <tr> <td>2</td> <td>20°C</td> <td>25°C</td> </tr> <tr> <td>3</td> <td colspan="2">最高使用温度</td> </tr> </tbody> </table>				段階	B	X5R, X7R, X6S, X7S	1	最低使用温度		2	20°C	25°C	3	最高使用温度																							
		段階	B	X5R, X7R, X6S, X7S																																			
1	最低使用温度																																						
2	20°C	25°C																																					
3	最高使用温度																																						
		$\frac{(C_{85} - C_{20})}{C_{20} \times \Delta T} \times 10^6 \text{ (ppm/°C)} \quad \Delta T = 65$																																					
		$\frac{(C - C_2)}{C_2} \times 100 \text{ (%)}$																																					
		C : 段階 1 または 3 での容量 C ₂ : 段階 2 での容量																																					

▶ 当カタログには、紙面の都合上代表的な仕様しか記載しておりませんので、当社製品をご検討頂く際には、納入仕様書にて詳細な仕様の確認をお願いします。また、各商品の詳細情報(特性グラフ、信頼性情報、使用上の注意事項など)につきましては、当社 Web サイト(<http://www.ty-top.com/>)に掲載しております。

9. 耐基板曲げ性			
規格値	温度補償用(種類 1)	一般用	外観 : 異常のないこと 容量変化 : ±5%または±0.5pFのうちいずれか大きい方の値以内
		高周波用	外観 : 異常のないこと 容量変化 : ±0.5pF 以内
	高誘電率系(種類 2)		外観 : 異常のないこと 容量変化 : ±12.5%以内
試験方法・摘要	積層セラミックコンデンサ		<p>(単位: mm)</p>
	基板	021、042、063、※105 形状	
	基板厚み	0.8mm	1.6mm
	たわみ量	1mm	
	保持時間	10 秒	
	※105 形状の厚み(C: 0.2mm, P: 0.3mm)品。		

10. 抗折強度			
規格値	温度補償用(種類 1)	一般用	—
		高周波用	破損等機械的損傷のないこと
	高誘電率系(種類 2)		—
試験方法・摘要	高周波用 105 タイプ		加圧荷重 : 5N 加圧時間 : 10 秒

11. 端子電極固着力			
規格値	温度補償用(種類 1)	一般用	端子電極の剥離またはその徴候がないこと
		高周波用	
	高誘電率系(種類 2)		
試験方法・摘要	積層セラミックコンデンサ		
	021、042、063 形状	105 形状以上	
	加圧荷重	2N	
	加圧時間	30±5 秒	

12. はんだ付け性			
規格値	温度補償用(種類 1)	一般用	端子電極部分の 95%以上新しいはんだで覆われていること
		高周波用	
	高誘電率系(種類 2)		
試験方法・摘要	共晶はんだ		無鉛はんだ
	はんだ種類	H60A または H63A	Sn-3.0Ag-0.5Cu
	はんだ温度	230±5°C	245±3°C
	浸漬時間	4±1 秒	

▶ 当カタログには、紙面の都合上代表的な仕様しか記載しておりませんので、当社製品をご検討頂く際には、納入仕様書にて詳細な仕様のご確認をお願いします。また、各商品の詳細情報(特性グラフ、信頼性情報、使用上の注意事項など)につきましては、当社 Web サイト(<http://www.ty-top.com/>)に掲載しております。

13. はんだ耐熱性

規格値	温度補償用(種類 1)	一般用	外観 : 異常のないこと 容量変化 : ±2.5%または±0.25pFのうち、いずれか大きい値以下 Q : 初期規格値 絶縁抵抗 : 初期規格値 耐電圧(端子間) : 異常のないこと
		高周波用	外観 : 異常のないこと 容量変化 : ±2.5%以内 Q : 初期規格値 絶縁抵抗 : 初期規格値 耐電圧(端子間) : 異常のないこと
	高誘電率系(種類 2) 注 1	外観 : 異常のないこと 容量変化 : ±7.5%以内 tan δ : 初期規格値 絶縁抵抗 : 初期規格値 耐電圧(端子間) : 異常のないこと	

試験方法・摘要	種類 1			
		021、042、063 形状	105 形状	
	前処理	なし		
	予熱	150°C 1~2 分	80~100°C 2~5 分 150~200°C 2~5 分	
	はんだ温度	270±5°C		
	浸漬時間	3±0.5 秒		
	放置時間	6~24hr(標準状態) 注 5		
	種類 2			
		021、042、063 形状	105、107、212 形状	316、325、432 形状
	前処理	熱処理(150°C 1hr)注 2		
	予熱	150°C 1~2 分	80~100°C 2~5 分 150~200°C 2~5 分	80~100°C 5~10 分 150~200°C 5~10 分
	はんだ温度	270±5°C		
	浸漬時間	3±0.5 秒		
	放置時間	24±2hr(標準状態) 注 5		

14. 温度サイクル

規格値	温度補償用(種類 1)	一般用	外観 : 異常のないこと 容量変化 : ±2.5%または±0.25pFのうち、いずれか大きい値以下 Q : 初期規格値 絶縁抵抗 : 初期規格値 耐電圧(端子間) : 異常のないこと
		高周波用	外観 : 異常のないこと 容量変化 : ±0.25pF 以内 Q : 初期規格値 絶縁抵抗 : 初期規格値 耐電圧(端子間) : 異常のないこと
	高誘電率系(種類 2) 注 1	外観 : 異常のないこと 容量変化 : ±7.5%以内 tan δ : 初期規格値 絶縁抵抗 : 初期規格値 耐電圧(端子間) : 異常のないこと	

試験方法・摘要	種類 1		種類 2		
	前処理	なし		熱処理(150°C 1hr) 注 2	
	1 サイクル	段階	温度(°C)	時間(分)	
		1	最低使用温度	30±3	
		2	常温	2~3	
		3	最高使用温度	30±3	
4	常温	2~3			
試験回数	5 回				
放置時間	6~24hr(標準状態) 注 5		24±2hr(標準状態) 注 5		

▶ 当カタログには、紙面の都合上代表的な仕様しか記載しておりませんので、当社製品をご検討頂く際には、納入仕様書にて詳細な仕様の確認をお願いします。また、各商品の詳細情報(特性グラフ、信頼性情報、使用上の注意事項など)につきましては、当社 Web サイト(<http://www.ty-top.com/>)に掲載しております。

15. 耐湿性(定常状態)

規格値	温度補償用(種類 1)	一般用	外観 : 異常のないこと 容量変化 : ±5%または±0.5pFのうち、いずれか大きい値以下 Q : C<10pF : Q≥200+10C 10≤C<30pF : Q≥275+2.5C C≥30pF : Q≥350 (C:公称静電容量値) 絶縁抵抗 : 1000MΩ以上	
		高周波用	外観 : 異常のないこと 容量変化 : ±0.5pF以内 絶縁抵抗 : 1000MΩ以上	
	高誘電率系(種類 2) 注 1		外観 : 異常のないこと 容量変化 : ±12.5%以内 tan δ : 5%以下 絶縁抵抗 : 50MΩ μF または 1000MΩ のうち、いずれか小さい方の値以上	
試験方法・摘要	種類 1		種類 2	
	一般用	高周波用	全アイテム	
	前処理		なし	熱処理(150℃ 1hr)注 2
	試験温度	40±2℃	60±2℃	40±2℃
	試験湿度	90~95%RH		90~95%RH
	試験時間	500+24/-0 時間		500+24/-0 時間
	放置時間	6~24hr(標準状態) 注 5		24±2hr(標準状態) 注 5

16. 耐湿負荷

規格値	温度補償用(種類 1)	一般用	外観 : 異常のないこと 容量変化 : ±7.5%または±0.75pFのうち、いずれか大きい値以下 Q : C<30pF : Q≥100+10C/3 C≥30pF : Q≥200 (C:公称静電容量値) 絶縁抵抗 : 500MΩ以上	
		高周波用	外観 : 異常のないこと 容量変化 : C≤2pF : ±0.4pF以内 C>2pF : ±0.75pF以内 (C:公称静電容量値) 絶縁抵抗 : 500MΩ以上	
	高誘電率系(種類 2) 注 1		外観 : 異常のないこと 容量変化 : ±12.5%以内 tan δ : 5%以下 絶縁抵抗 : 25MΩ μF または 500MΩ のうち、いずれか小さい方の値以上	
試験方法・摘要	種類 1		種類 2	
	一般用	高周波用	全アイテム	
	前処理		なし	電圧処理(40℃、定格電圧を 1hr 印加)注 3
	試験温度	40±2℃	60±2℃	40±2℃
	試験湿度	90~95%RH		90~95%RH
	試験時間	500+24/-0 時間		500+24/-0 時間
	印加電圧	定格電圧		定格電圧
	充放電電流	50mA 以下		50mA 以下
放置時間	6~24hr(標準状態) 注 5		24±2hr(標準状態) 注 5	

▶ 当カタログには、紙面の都合上代表的な仕様しか記載しておりませんので、当社製品をご検討頂く際には、納入仕様書にて詳細な仕様の確認をお願いします。
 また、各商品の詳細情報(特性グラフ、信頼性情報、使用上の注意事項など)につきましては、当社 Web サイト(<http://www.ty-top.com/>)に掲載しております。

17. 高温負荷

規格値	温度補償用(種類 1)	一般用	外観 : 異常のないこと 容量変化 : ±3%または±0.3pFのうち、いずれか大きい値以下 Q : C<10pF : Q≥200+10C 10≤C<30pF : Q≥275+2.5C C≥30pF : Q≥350 (C:公称静電容量値) 絶縁抵抗 : 1000MΩ以上
		高周波用	外観 : 異常のないこと 容量変化 : ±3%または±0.3pFのうち、いずれか大きい値以下 絶縁抵抗 : 1000MΩ以上
	高誘電率系(種類 2) 注 1		外観 : 異常のないこと 容量変化 : ±12.5%以内 tan δ : 5%以下 絶縁抵抗 : 50MΩ μF または 1000MΩ のうち、いずれか小さい方の値以上

試験方法・摘要	種類 1		種類 2		
	一般用	高周波用	BJ、LD(※)	C6	B7、C7
	前処理	なし		電圧処理 (85°C、105°Cあるいは125°C 定格電圧の2倍を1hr印加) 注 3,注 4	
	試験温度	最高使用温度		最高使用温度	
	試験時間	1000+48/-0 時間		1000+48/-0 時間	
	印加電圧	定格電圧×2 注 4		定格電圧×2 注 4	
	充放電電流	50mA 以下		50mA 以下	
	放置時間	6~24hr(標準状態) 注 5		24±2hr(標準状態) 注 5	

注: ※LD 低歪大容量積層セラミックコンデンサ

注 1 代表的な仕様を記載しています。詳細は個別の仕様書をご確認ください。

注 2 熱処理: 試料を 150+0/-10°Cに 1 時間放置し、標準状態に 24±2 時間放置した後、測定する。

注 3 電圧処理: 試験条件で規定されている温度、及び電圧を試料に 1 時間印加し、標準状態に 24±2 時間放置した後、測定する。

注 4 定格電圧×1.5 のアイテムもあります。詳細は個別の仕様書をご確認ください。

注 5 標準状態: 温度 5~35°C、相対湿度 45~85%、気圧 86~106kPa の状態をいいます。

判定に疑義を生じた場合は、温度 20±2°C、相対湿度 60~70%、気圧 86~106kPa で行います。

特に指定のない限り、全ての試験は標準状態で行います。

積層セラミックコンデンサ

■使用上の注意

1. 回路設計

注意点

- ◆使用環境及び定格・性能の確認
医療機器、宇宙用機器あるいは原子力関係機器などは、故障が発生した場合、人命に影響したり、あるいは社会的に甚大な損失を与えます。
これらの機器に使用するコンデンサは、汎用コンデンサと区別した高い信頼性設計が必要になる場合があります。
- ◆使用電圧（定格電圧の確認）
1. コンデンサに印加される電圧は、定格電圧以下で使用して下さい。
また、直流電圧に交流電圧が重畳されている電圧の場合は、尖頭電圧の和が定格電圧以下となるようにして下さい。
交流、又はパルスの電圧の場合は、尖頭電圧の和が定格電圧以下となるようにして下さい。
2. 定格電圧以下でも、高周波の交流電圧や非常に立上りの早いパルス電圧で使用する場合は、コンデンサの信頼性が低下する場合があります。

2. 基板設計

注意点

- ◆取付け箇所的设计(ランドパターンの设计)
1. コンデンサを基板に取付ける際、使用するはんだ量(フィレットの大きさ)は、取付け後のコンデンサに直接的な影響を与えますので、十分な配慮が必要です。
(1)はんだ量が多くなるに従って素子に加わるストレスも大きくなり、破損及びクラックの原因になりますので、基板のランド設計に際しては、はんだ量が適正になるように形状及び、寸法を設定して下さい。
(2)共通ランドに2個以上の部品を取付ける場合は、溶剤レジストでそれぞれの部品用の専用ランドとなるよう分離して下さい。
- ◆取付け箇所的设计(割板基板へのコンデンサ配置)
コンデンサを基板にはんだ付けた後の工程(基板カット・ブレイク、ボードチェッカー、部品取付け、シャーシへの取付け、リフロー後の基板の裏面をフローはんだ付けするとき等)又は取扱い中に基板が曲がると、チップ割れが発生することがありますので基板のたわみに対して極力ストレスの加わらないようなコンデンサ配置にして下さい。

- ◆取付け箇所的设计(ランドパターンの设计)
はんだ盛量が過剰にならないような推奨ランド寸法と避けたい事例及び推奨事例を次に示します。
(1)代表サイズの推奨ランド寸法

●積層セラミックコンデンサ用推奨ランドパターン(単位:mm) フローはんだ

形状	107	212	316	325	
寸法	L	1.6	2.0	3.2	3.2
	W	0.8	1.25	1.6	2.5
A	0.8~1.0	1.0~1.4	1.8~2.5	1.8~2.5	
B	0.5~0.8	0.8~1.5	0.8~1.7	0.8~1.7	
C	0.6~0.8	0.9~1.2	1.2~1.6	1.8~2.5	

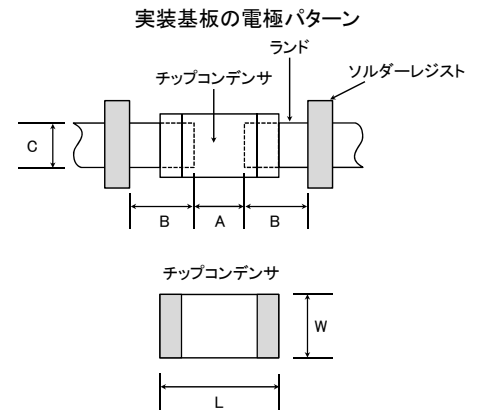

リフローはんだ

形状	021	042	063	105	107	212	316	325	432
寸法	L	0.25	0.4	0.6	1.0	1.6	2.0	3.2	4.5
	W	0.125	0.2	0.3	0.5	0.8	1.25	1.6	3.2
A	0.095~0.135	0.15~0.25	0.20~0.30	0.45~0.55	0.6~0.8	0.8~1.2	1.8~2.5	1.8~2.5	2.5~3.5
B	0.085~0.125	0.10~0.20	0.20~0.30	0.40~0.50	0.6~0.8	0.8~1.2	1.0~1.5	1.0~1.5	1.5~1.8
C	0.110~0.150	0.15~0.30	0.25~0.40	0.45~0.55	0.6~0.8	0.9~1.6	1.2~2.0	1.8~3.2	2.3~3.5

注: 製品寸法公差によって推奨ランド寸法が異なる場合があります。

●LW 逆転タイプ積層コンデンサ用推奨ランドパターン(単位:mm)

形状	105	107	212	
寸法	L	0.52	0.8	1.25
	W	1.0	1.6	2.0
A	0.18~0.22	0.25~0.3	0.5~0.7	
B	0.2~0.25	0.3~0.4	0.4~0.5	
C	0.9~1.1	1.5~1.7	1.9~2.1	

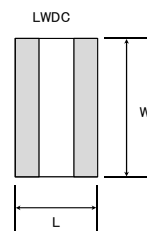

▶ 当カタログには、紙面の都合上代表的な仕様しか記載しておりませんので、当社製品をご検討頂く際には、納入仕様書にて詳細な仕様を確認をお願いします。
また、各商品の詳細情報(特性グラフ、信頼性情報、使用上の注意事項など)につきましては、当社 Web サイト(<http://www.ty-top.com/>)に掲載しております。

(2) 避けたい事例及び推奨例

項目	避けたい事例	パターン分割による推奨事例
リード付部品との混載	リード付部品のリード線	ソルダーレジスト
シャーシ近辺への間配置	シャーシ はんだ(アースソルダー) ランド	ソルダーレジスト
リード付部品の後付け	後付け部品のリード はんだごて	ソルダーレジスト
横置き配置		ソルダーレジスト

◆取付け箇所の設計(割板基板へのコンデンサ配置)

1-1. 基板のそり・たわみに対して極力機械的ストレスが加わらないようなコンデンサ配置の推奨例を、次に示します。

項目	避けたい事例	推奨事例
基板のそり		 ストレスの作用する方向に対して横向きに部品を配置して下さい。

1-2. 割板近辺では、コンデンサの取付け位置によって機械的ストレスが変化しますので、次の図を参考にして下さい。

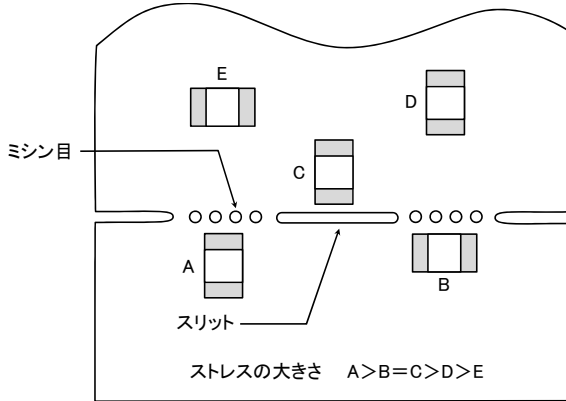

1-3. 基板分割時に、コンデンサが受ける機械的ストレスの大きさは、プッシュバック<スリット<V溝<ミシン目の順になりますので、コンデンサの配置と同時に分割方法も考慮して下さい。

3. 実装

注意点

◆実装機の調整

- コンデンサをプリント配線板に実装する場合は、コンデンサ本体に過度の衝撃荷重が加わらないようにして下さい。
- 実装機の保守及び点検は定期的に行って下さい。

◆接着剤の選定

コンデンサをはんだ付けする前に、接着剤でコンデンサを基板に仮固定する場合、ランドパターン寸法、接着剤の種類、塗布量、硬化温度、及び硬化時間などが適正でないと、コンデンサの特性劣化につながる場合がありますので、詳細につきましては当社へご確認下さい。

◆実装機の調整

1. 吸着ノズルの下死点が低すぎる場合は、実装時、コンデンサに過大な力が加わり、割れの原因になりますので、次のことを参考にしてご使用下さい。
 - (1) 吸着ノズルの下死点は、基板のそりを直して、基板上面に設定し調整して下さい。
 - (2) 実装時のノズル圧力は、静荷重で1～3N以下として下さい。
 - (3) 吸着ノズルの衝撃で基板のたわみを極力小さくするために、基板裏面に支持ピンをあてがい基板のたわみを押さえて下さい。その代表事例を次に示します。

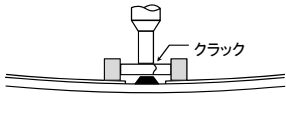
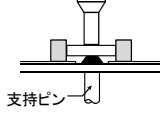
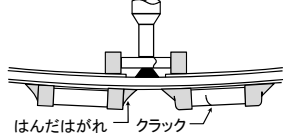
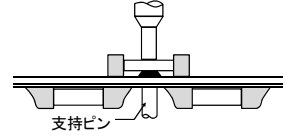
項目	避けたい事例	推奨事例
片面実装		
両面実装		

2. 位置決め爪が磨耗してくると位置決めの際、コンデンサに機械的衝撃が局部的に加わり、コンデンサが欠けたり、クラックが発生する場合がありますので、位置決め爪の閉じ切り寸法を管理し、位置決め爪の保守・点検、及び交換を定期的に行って下さい。

管理ポイント

◆接着剤の選定

接着剤の種類によっては、絶縁抵抗の低下があります。また、コンデンサと接着剤の収縮率の違いから、コンデンサに収縮応力が加わり、クラックが発生する場合があります。

接着剤の塗布量が少なかったり、多すぎた場合にも、不具合が発生する場合がありますので、次のことを注意してご使用下さい。

(1) 接着剤の選定

- a. 実装工程中に部品の落下やズレが生じないように十分な接着強度を有すること。
- b. はんだ付け時の温度にさらされても接着強度が低下しないこと。
- c. 塗布、保形性が良いこと。
- d. ポットライフが長いこと。
- e. 短時間で硬化すること。
- f. 腐食性がないこと。
- g. 絶縁性が良いこと。
- h. 有害なガスの発生など、人体に影響をおよぼさないこと。

(2) 接着剤の塗布量は、次の図を目安に塗布して下さい。

基板とコンデンサを接着する際、接着剤の量によってコンデンサ脱落や、ランドへのはみ出しによるはんだ付け不良を生じる事がありますのでご注意ください。

[推奨条件]

記号	212/316 形状の例
a	0.3mm min.
b	100 ~ 120 μ m
c	ランドに接触しないこと

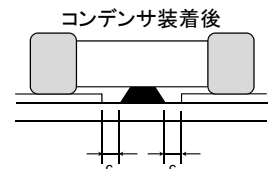
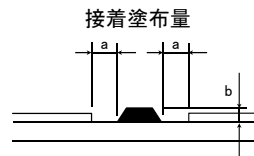

4. はんだ付け

◆フラックスの選定

フラックスはコンデンサの性能に重要な影響をおよぼす場合がありますので、次のことを確認してからご使用下さい。

- (1) フラックスは、ハロゲン系物質含有量が0.1wt%(Cl換算)以下のものを使用して下さい。また、酸性の強いものは使用しないで下さい。
- (2) コンデンサを基板にはんだ付けする際のフラックスは、必要最小限の量を塗布して下さい。
- (3) 水溶性フラックスを使用される場合は、特に十分な洗浄を行なって下さい。

注意点

◆はんだ付け

温度、時間、はんだ盛量等の設定は、推奨条件に従って行って下さい。

Sn-Zn系はんだは、チップ積層セラミックコンデンサの信頼性に悪影響を与えます。

Sn-Zn系はんだをご使用される際は、事前に当社までご連絡ください。

◆フラックスの選定

1-1. フラックスの活性化のために添加されているハロゲン系物質含有量が多いとき、又は酸性の強いものを使用すると、端子電極の腐食やコンデンサ表面の絶縁抵抗低下の原因になる場合があります。

1-2. フローはんだ付け時には、はんだ付け性を良くするためにフラックスを塗布しますが、このフラックス塗布量が多いと、はんだ付け時にフラックスガスが多量に発生し、はんだ付け性を阻害する場合があります。フラックス塗布量を最小限にするために発泡方式を推奨します。

1-3. 水溶性フラックスの残渣は、湿気にも溶けやすい性質があり湿度の高い場合にはコンデンサ表面に付着した残渣によって絶縁抵抗が低下し、信頼性に悪影響をおよぼす場合がありますので、水溶性フラックスの選択の際は、洗浄方式や装置の能力などを十分に考慮して下さい。

管理ポイント

▶ 当カタログには、紙面の都合上代表的な仕様しか記載しておりませんので、当社製品をご検討頂く際には、納入仕様書にて詳細な仕様のご確認をお願いします。また、各商品の詳細情報(特性グラフ、信頼性情報、使用上の注意事項など)につきましては、当社 Web サイト(<http://www.ty-top.com/>)に掲載しております。

◆はんだ付け

- ・コンデンサは、急熱・急冷や局所的な加熱によって破損しやすいので、はんだ付けに際しては熱ショック等による異常のないように御注意下さい。
- ・コンデンサの温度とはんだ温度の差が 130℃以下になるよう十分予熱を行って下さい。
- ・はんだ付け後の洗浄等におきましても、その温度差は 100℃以下になるようにして下さい。

[リフロー法]

【共晶はんだ付け推奨条件】

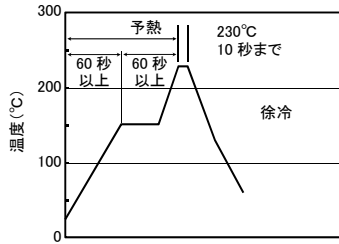

【鉛フリーはんだ付け推奨条件】

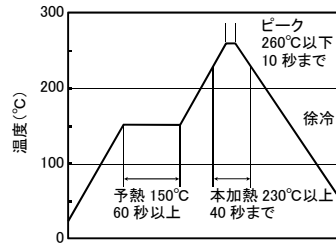

注意事項

- ①理想的なはんだのり具合は右図のようにコンデンサの厚みの 1/2~1/3 の高さまではんだがついた状態です。
- ②はんだ溶融時間は極力短くなるように設定して下さい。回数は2回迄となります。

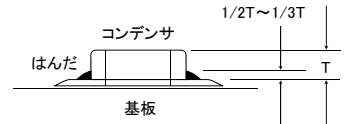

[フロー法]

【共晶はんだ付け推奨条件】

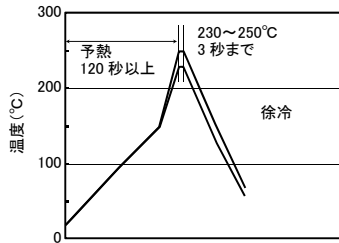

【鉛フリーはんだ付け推奨条件】

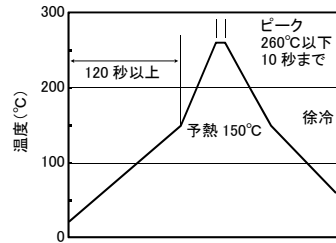

注意事項

- ①フロー法では、リフローはんだ付け用コンデンサは適用外ですので御注意下さい。回数は1回迄となります。

[コテ付け法]

【共晶はんだ付け推奨条件】

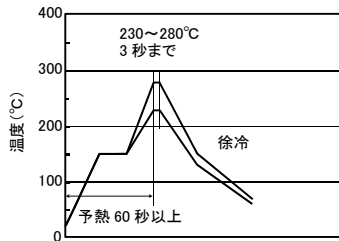

【鉛フリーはんだ付け推奨条件】

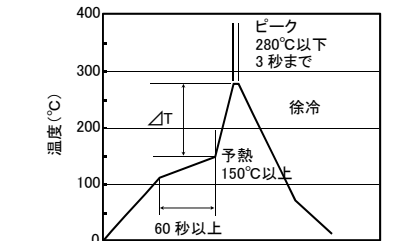
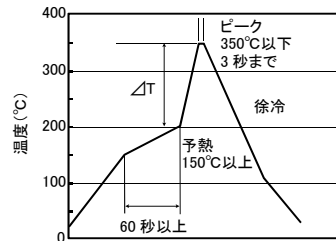

	温度差 ΔT
316 形状以下	$\Delta T \leq 150^\circ\text{C}$

	温度差 ΔT
325 形状以上	$\Delta T \leq 130^\circ\text{C}$

注意事項

- ①はんだこては、50W 以下(温度コントロール付き)で、先端が 1φ以下のものを推奨いたします。
- ②コテ先がコンデンサに直接触れないように御留意下さい。回数は1回迄となります。

5. 洗浄	
注意点	<p>◆基板洗浄</p> <ol style="list-style-type: none"> 1. コンデンサを取付け後に基板洗浄する場合は、洗浄目的(はんだ付けのフラックス及びその他工程で付着したものの除去など)を明確にして洗浄液を選定して下さい。 2. 洗浄条件は、実洗浄装置によって、コンデンサの性能に影響が無いことを確認して決定して下さい。
管理ポイント	<p>◆基板洗浄</p> <ol style="list-style-type: none"> 1. 洗浄液が不適切な場合は、フラックスの残渣その他の異物がコンデンサに付着したり、コンデンサの外装樹脂を劣化させたりして、コンデンサの性能(特に絶縁抵抗)を劣化させる場合があります。 2. 洗浄条件が不適切(洗浄不足、洗浄過剰)な場合は、コンデンサの性能を損なう場合があります。 超音波洗浄の場合、出力が大きすぎると基板が共振し、基板の振動でコンデンサの本体やはんだにクラックが発生したり、端子電極の強度を低下させる場合がありますので、次の条件で行って下さい。 超音波出力: 20W/ℓ以下 超音波周波数: 40kHz以下 超音波洗浄時間: 5分以下

6. 樹脂コーティング及びモールド	
注意点	<ol style="list-style-type: none"> 1. 樹脂の種類によっては、硬化過程や自然放置の状態、樹脂の分解ガスや反応ガスが樹脂の内部にこもりコンデンサの性能劣化に至る場合があります。 2. 樹脂の硬化温度がコンデンサの使用温度を超える場合は、熱膨張収縮応力の影響をさらに大きく受けることになり、コンデンサの破損に至る場合があります。

7. 取り扱い	
注意点	<p>◆基板分割</p> <ol style="list-style-type: none"> 1. コンデンサを含む部品を実装後、基板分割作業の際には、基板にたわみやひねりストレスを与えないように注意して下さい。 2. 基板分割時は、手割りを避け専用治工具などで行って下さい。 <p>◆機械的衝撃</p> <p>コンデンサに過度な機械的衝撃を与えないようにして下さい。</p> <ol style="list-style-type: none"> (1) 落下などにより、過度の衝撃が加えられたと思われるものは使用しないで下さい。 (2) コンデンサを実装した基板を取扱う場合は、コンデンサに他の基板などぶつからないようにして下さい。

8. 貯蔵・保管	
注意点	<p>◆貯蔵・保管</p> <ol style="list-style-type: none"> 1. 包装材の品質や外部電極のはんだ付け性を損なわないため、保管場所の温度、湿度の管理は十分に行い、特に湿度については、できるだけ少なくなるようにして下さい。 ・製品は、周囲温度 40℃以下、湿度 70%RH 以下で保管できますが、周囲温度 30℃以下を推奨致します。また、良好な条件で保管頂いても時間の経過とともにのはんだ付け性は劣化してきますので、弊社出荷 6ヶ月以内に御使用下さいませようお願い致します。 ・大気中に塩素や硫黄などの有害ガスのないところへ保管するようにして下さい。 2. 高誘電率系の製品は、容量経時変化により静電容量がしだいに小さくなりますので、設計時にはご注意ください。 なお、経時変化により静電容量が小さくなくても、熱処理(150℃ 1時間)を行いますと初期値に復帰します。
管理ポイント	<p>◆貯蔵・保管</p> <p>高温高湿環境下では端子電極の酸化によるはんだ付け性の低下や、テーピング、及びパッケージングなどの性能劣化が加速される場合がありますので、極力 6ヶ月以内に使用して下さい。なお、期限が過ぎたものは、はんだ付け性を確認の上、使用して下さい。</p>

※使用上の注意につきましては、「RCR-2335B 電子機器用固定磁器コンデンサの安全アプリケーションガイド」が JEITA より発行されています。基板たわみに関する注意点やスポットヒータによるはんだ付け等が記載されていますので、ご確認をお願いします。