

Pressostat pneumatique

Série IS3000

Peut être utilisé pour de petites charges électriques 10mA, ex. relais, contrôleurs programmables, etc.

Câblage électrique aisé

Espace largement suffisant pour le câblage.
Un câblage fixe est possible avec le connecteur 1/2 G(PF).

Large plage de paramétrage
0.1 à 0.7MPa

Haute utilisation de fréquence et longue durée de service grâce à la construction du piston

Haute fréquence: 1 cycle/sec

Longue durée de service: 10 millions de cycles

Avec visualisation (en option)



IS3100
(raccordement pour bride et joint)



IS3000-02
(filetage 1/4)



IS3110
(raccordement pour bride et joint)



IS3010-02
(filetage 1/4)

Symbole JIS

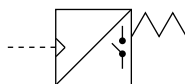

Modèles

Modèles	Méthode de câblage	Modèle microrupteur	Charge mini utilisable
IS3000-02	Filetage 1/4	Standard	5Vcc 160mA
IS3100	Raccordement par bride et joint		
IS3010-02	Filetage 1/4	Microcharge	5Vcc 1mA
IS3110	Raccordement par bride et joint		

Caractéristiques

Fluide	Air
Pression d'épreuve	1.0MPa
Pression maxi	0.8MPa
Plage de pression d'utilisation	0.1 à 0.7MPa
Température d'utilisation	-5 à 60°C (sans eau)
Contacts	1ab
Hystérésis	0.05MPa ou moins
Répétitivité	±0.05MPa
Masse	0.15kg

Classifications microrupteur

Modèles	IS3 ⁰ 00								IS3 ⁰ 10	
	Charge non inductive (A)				Charge inductive (A)				Non inductive (A)	
	Charge de résis.		Charge diode		Charge inductive		Charge moteur		Charge de résistance	
Circuit Tension nominale (V)	N.F.	N.O.	N.F.	N.O.	N.F.	N.O.	N.F.	N.O.	N.F.	N.O.
	AC125	5	1.5	0.7	3	2.5	1.3	0.1	—	—
	AC250	3	1	0.5	2	1.5	0.8	—	—	—
	DC30	4	2	—	3	3	—	—	0.1	—
	DC125	0.4	0.05	—	0.4	0.05	—	—	—	—

Résistance d'isolation: 100M mini à 500Vcc

Résistance aux surtensions: 1500Vca, 50/60Hz pendant 1 min. (pour détecteur avec néon: 1000Vca pendant 1 min.)

Pour passer commande

IS3 0 0 0 - 02 L1 - Q

Méthode de raccordement

0	Filetage 1/4
1	Raccord. par bride et joint

Type de charge du microrupteur

0	Standard
1	Microcharge

Led

—	Sans
L1	Avec néon/110Vca
L2	Avec néon/220Vca
L5	LED/24Vcc



Note) Pour modèle à microcharge : l'option "L2" n'est pas disponible.

Orifice

—	Avec joint
02	Rc(PT) 1/4
N02	NPT 1/4

Construction

IS3000-02/3010-02
(filetage 1/4)

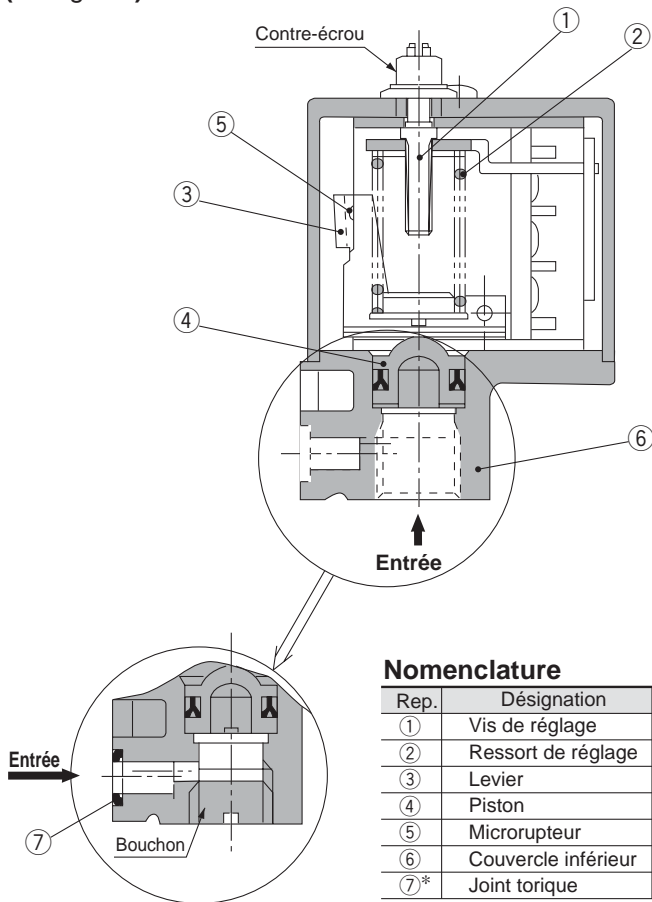

Nomenclature

Rep.	Désignation	Matière
①	Vis de réglage	SS41
②	Ressort de réglage	SWP-B
③	Levier	SPCD
④	Piston	POM
⑤	Microrupteur	—
⑥	Couvercle inférieur	ADC12
⑦*	Joint torique	NBR

* Uniquement pour le raccordement par bride et joint

Dimensions

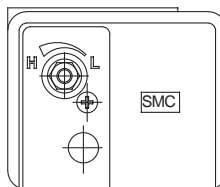
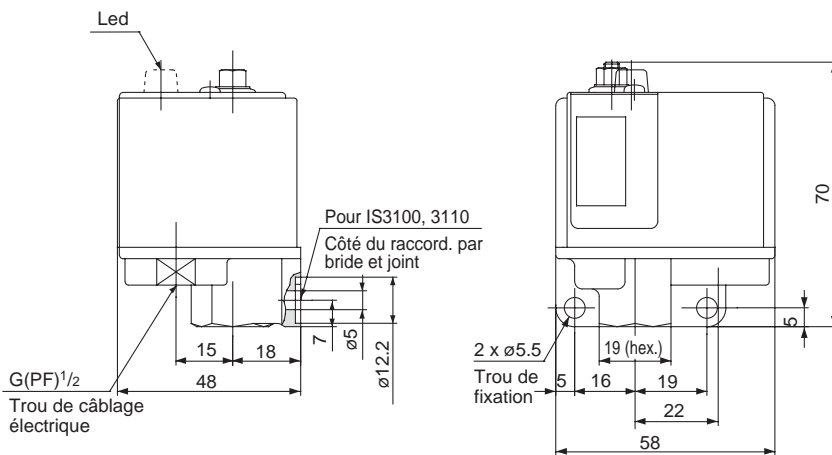

⚠ Précautions

Veillez lire ces consignes avant l'utilisation. Reportez-vous aux p.0-26 à 0-27 pour les consignes de sécurité et les précautions d'utilisation sur les produits mentionnés dans ce catalogue. Reportez-vous aux p.3.0-7 à 3.0-9 pour les précautions d'utilisation de chaque série.

Câblage

⚠ Attention

- L'ensemble visé pour 24Vcc à 2 bornes. L'une est "+" pour le câble rouge et l'autre est "-" pour le câble noir.
- L'ensemble visé pour 24Vcc ou à une fuite de courant de 3mA. Connectez la LED directement à la tension d'alimentation si l'entrée de l'API considère le détecteur inactivé à chaque fuite.

Ex.1) Lorsque vous utilisez le contact "a" uniq. ou les contacts "a&b"

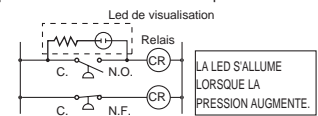

Ex.2) Lorsque vous utilisez uniquement le contact "b"

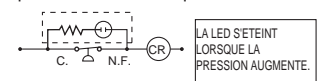

⚠ Précautions

- Si vous utilisez un détecteur avec visé, raccordez-la comme suit:

Ex.3)

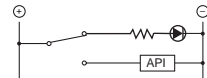

- Placez les inscriptions "LA LED S'ALLUME LORSQUE LA PRESSION AUGMENTE." ou "LA LED S'ETEINT LORSQUE LA PRESSION AUGMENTE." sur l'équipement où la visibilité est bonne.

Installation/Raccordement

⚠ Précautions

- Gardez un espace pour l'entretien en tenant compte de la vis de régulation au sommet du corps du détecteur.
- Montage possible aussi bien en position horizontale que verticale.

Procédures de paramétrage

⚠ Précautions

- Tournez la vis de réglage du fond pour régler la pression avec la visseuse. Fixez la vis avec le contre-écrou après le réglage. L'hystérésis est une valeur fixe. La valeur de consigne augmente en tournant vers "+" La valeur de consigne diminue en tournant vers "-"
- Utilisez un tournevis pour régler la pression. Ensuite, fixez-le avec le contre-écrou. Dans le cas contraire, la pression se modifiera.
- L'hystérésis est fixe.

Milieu

⚠ Attention

N'utilisez pas le produit dans un milieu exposé à l'eau ou aux éclaboussures d'huile afin d'éviter les endommagements ou les dysfonction. du détecteur en raison de la corrosion du circuit électrique.

Autres

⚠ Précautions

- L'ensemble visé est la seule pièce de rechange. Pour les réparations, contactez SMC.

Ensemble visé

Pour 110Vca 1530118-1
220Vca 1530118-2
24Vcc: 1530118-5

3.10-4