

Accessori di connessioni in PFA

Novità

Clean Wet Series

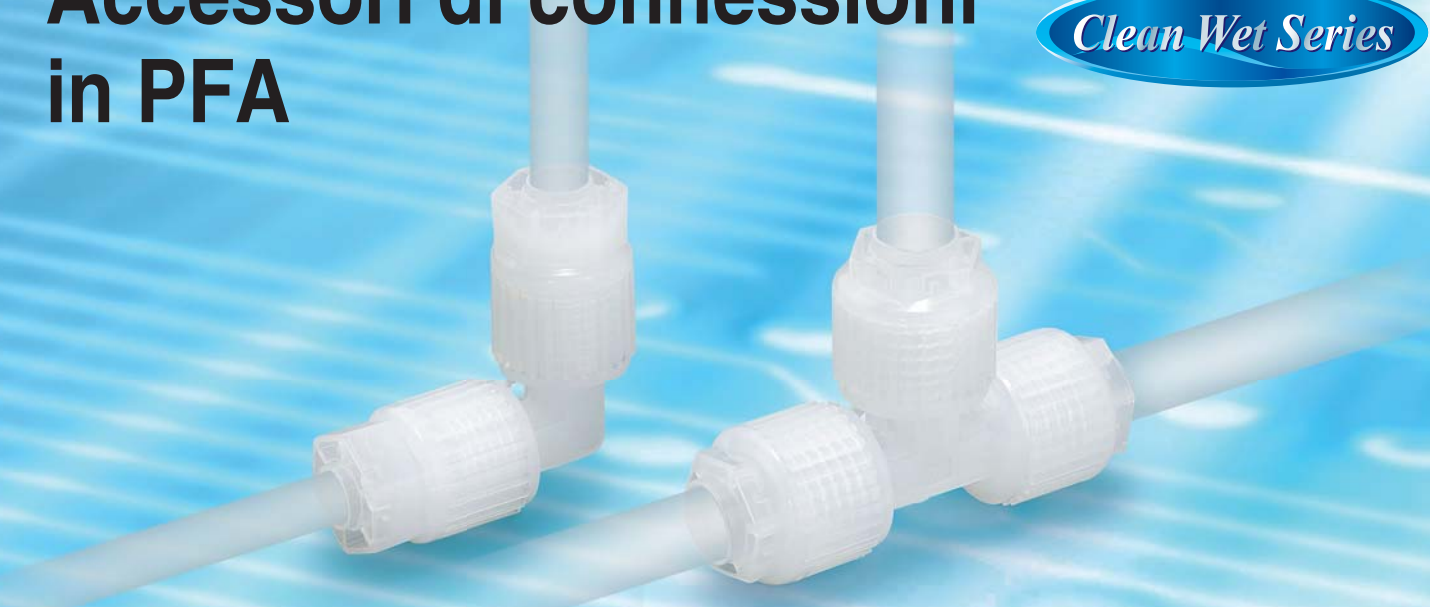

Raccordi Hyper Fitting in PFA
Serie LQ1

Novità

675 Versioni aggiunte

Novità PFA

Raccordi Hyper Fitting in PFA/tipo svasato
Serie LQ3

Novità PFA

Valvole a spillo
Serie LVN

Novità PFA

Passaparete per tubo passante
Serie LQHB

Novità

Novità PFA

Tubi "High Purity" in PFA
Serie TL/TIL

Super PFA

Tubi morbidi in PFA
Serie TD/TID

PTFE modificato

Tubi FEP PFA
Serie TH/TIH

FEP



Raccordi "High Purity" in PFA Hyper Fitting

● Sistema di tenuta su 4 punti

Il sistema di tenuta (PAT.) sviluppato da SMC, dà come risultato un'elevata affidabilità di tenuta con una capacità di prevenzione dei trafiletti davvero notevole.

● Caratteristiche della portata ● Compatibile fino a 200°C

Grazie all'estrema riduzione del deposito di liquido, le caratteristiche di flusso sono eccellenti.

● Blocco

- Il meccanismo di blocco presenta un dado di tenuta.
- La filettatura trapezoidale permette l'applicazione di una coppia di serraggio elevata
- La pressione in 2 fasi del dado garantisce il fissaggio sicuro del tubo.



Base

La costruzione garantisce la tenuta e il bloccaggio del tubo.

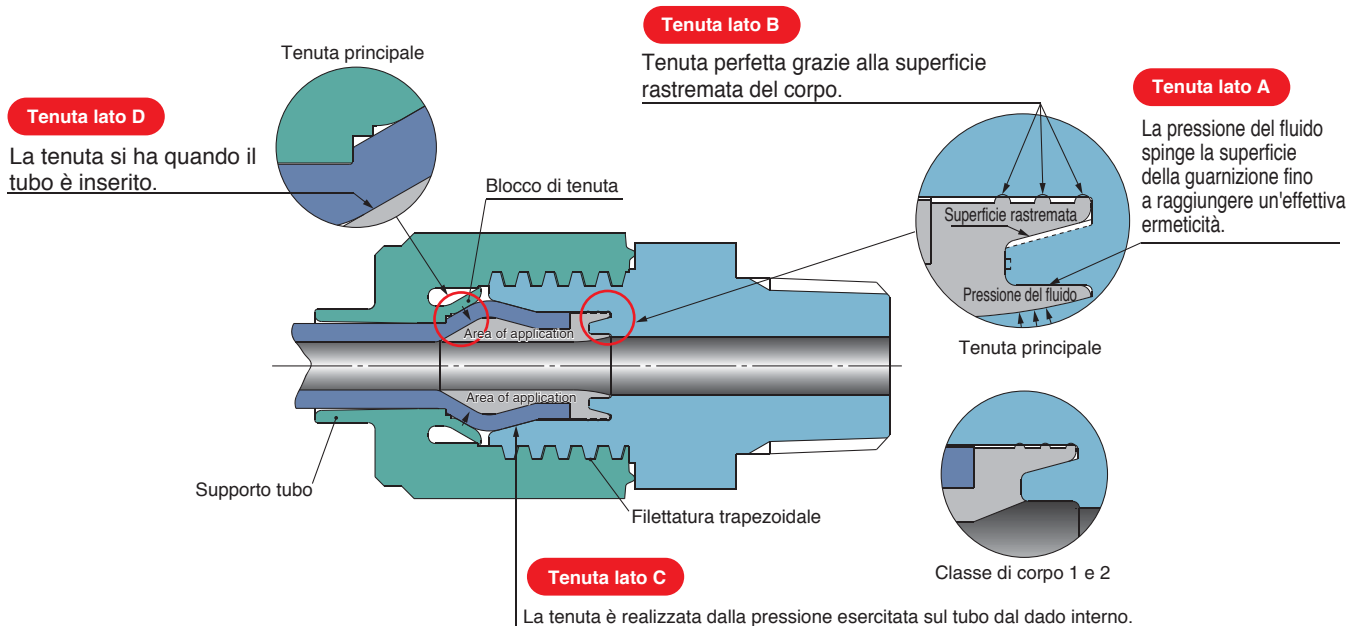

● Elevata resistenza del tubo alle flessioni e deformazioni.

● Intercambiabilità delle dimensioni del tubo

- Grazie al metodo di riduzione usato che consente di modificare la dimensione senza sostituire il corpo.

● Facile serraggio dei dadi.

- Non sono necessarie guide di posizionamento, basta stringere il tubo contro l'estremità del corpo del raccordo.
- La filettatura trapezoidale evita eventuali inserimenti obliqui del dado.

Riduzione

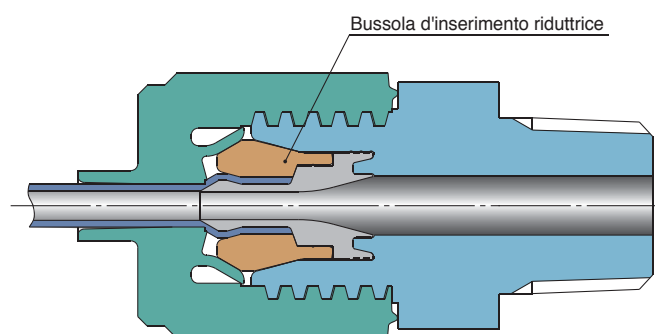

Novità

- La serie LQ1 è formata da 488 varianti di prodotto
Sono state inoltre aggiunte altre **675** nuove varianti.
Offrendo una gamma completa di **1163** prodotti.



● Nuove forme introdotte

<p>Intermedio diritto di riduzione</p>	<p>Intermedio a gomito di riduzione</p>	<p>Intermedio a T di riduzione</p>	<p>Intermedio passaparete di riduzione</p>
<p>Intermedio a gomito con ingombri ridotti</p>	<p>Intermedio a T con ingombri ridotti</p>	<p>Intermedio a gomito di riduzione con ingombri ridotti</p>	<p>Intermedio a T di riduzione con ingombri ridotti</p>
<p>Intermedio a gomito con estensione tubo</p>	<p>Intermedio a T con estensione tubo</p>	<p>Intermedio a gomito di riduzione con estensione tubo</p>	<p>Intermedio a T di riduzione con estensione tubo</p>

● Ingombri ridotti

- Grazie all'uso di connessioni di diametro diverso che riducono le dimensioni longitudinali.

Dimensioni longitudinali ridotte

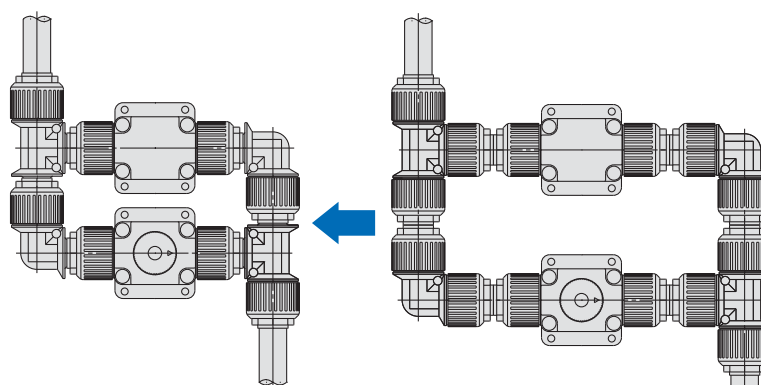

Modello nuovo

Modello attuale

- Costruzione collare di tipo svasato
- Tenuta su 3 punti
- Facile da installare
- Ottima resistenza al calore
- Ottime caratteristiche di portata
- Compatibili fino a **200°C**



- Il dado presenta una forma del fermo tubo ondulata composta da una struttura a due fasi e che garantisce il fissaggio sicuro del tubo.
- La superficie di tenuta del raccordo con il tubo presenta una forma unica che aumenta la pressione in superficie e migliora il livello di ermeticità.

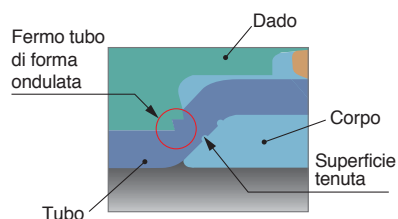

- Per stabilire la corretta posizione di serraggio, non è necessario l'impiego di un calibro dato che il dado è progettato per essere avvitato fino a raggiungere la superficie finale del corpo principale del raccordo.

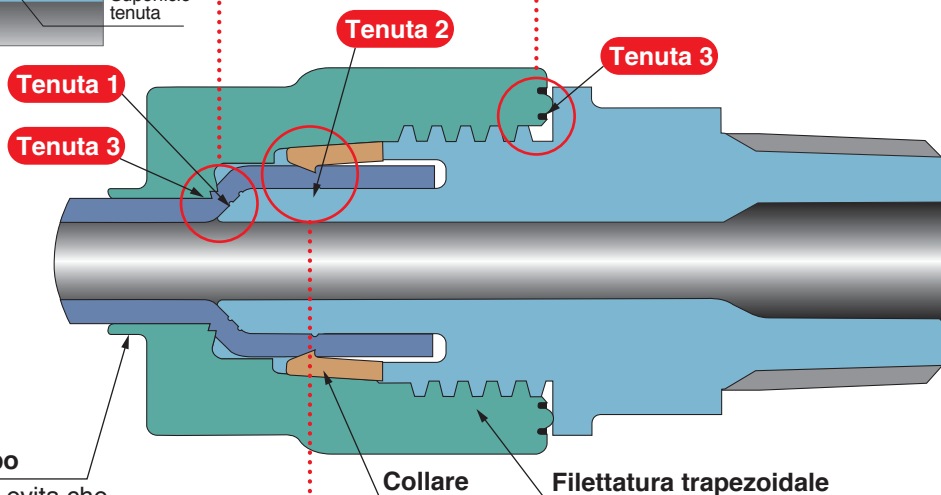
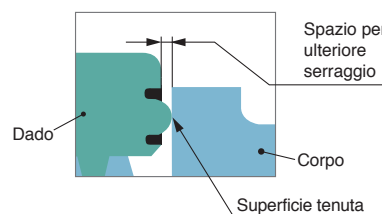

Sostegno per tubo

Rinforza il tubo ed evita che si pieghi o si deformi

Collare

Filettatura trapezoidale

Evita che il dado si allenti con coppie di serraggio elevate e che venga fissato in posizione inclinata.

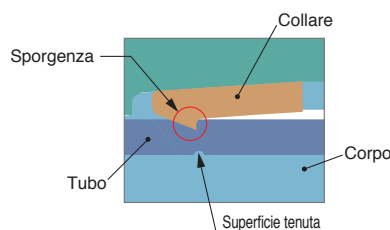

- Migliora la protezione contro il rilascio del tubo mediante una struttura a collare.
- L'ermeticità viene mantenuta grazie alla speciale forma circolare della tenuta che presenta una forma unica, anche sottoposta a condizioni di tensione termica.

Costruzione con raccordo integrato

(Utilizzata la serie LQ2, Hyper fitting).

- Sistema di tenuta su 4 punti
- Meccanismo di blocco con dado
- Forza e flessibilità
- Adattabile a tubi di diverse misure.



● Campo di regolazione del fluido 0 a 12 L/min

● Costruzione con raccordo integrato

Utilizzata la serie LQ2, Hyper fitting.

● Tenuta su 3 punti

Tenuta su 3 punti

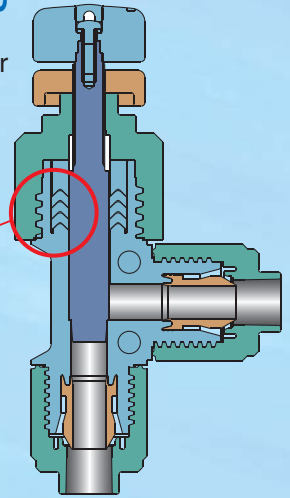

Novità

Passaparete per tubo passante in PFA

Serie LQHB

● Libertà di selezione posizionamento tubo

Dato che il tubo scorre attraverso il raccordo stesso, è possibile collocare i raccordi in qualsiasi posizione.

Dato che il tubo scorre attraverso il raccordo stesso, è possibile collocare i raccordi in qualsiasi posizione.



Facile serraggio dei dadi

La filettatura trapezoidale evita eventuali inserimenti obliqui del dado.

Dado

Materiale Nuovo PFA
Max. temperatura d'esercizio
200°C

Filettatura conica

Filettatura: R, NPT

Corpo

Materiale Nuovo PFA

Bloccabile

La filettatura trapezoidale permette l'applicazione di una coppia di serraggio elevata.

Collare

Il tubo è mantenuto saldamente in posizione mediante il serraggio del dado e del collare.
Materiale PTFE

Applicazioni

Alimentazione a pressione di liquidi

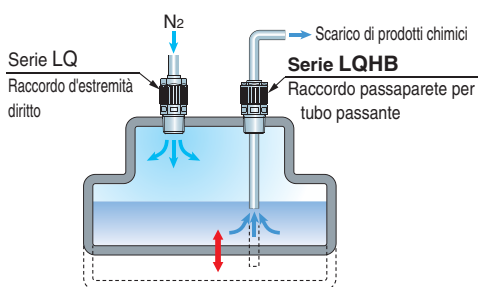

È possibile cambiare la posizione del tubo in funzione della profondità del contenitore

Separatore d'acqua

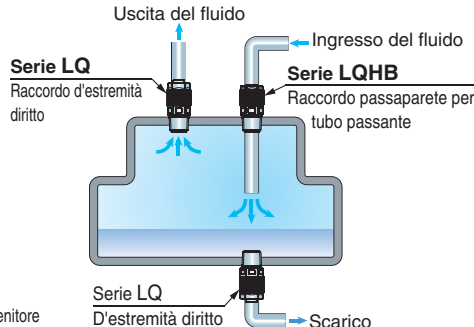

Controllo della temperatura del fluido

Montaggio sulla tubazione e/o passaggio del fluido

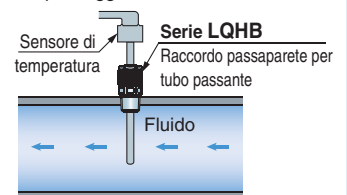

● **Temperatura d'esercizio** ^{Nota)} **Max. 260°C**

Nota) Varia a seconda delle condizioni.

Per maggiori dettagli, vedere pagina 73.

● **Materiali: Super PFA**

● **14 diverse misure**

- Millimetri: $\varnothing 4$ a $\varnothing 19$ (6 misure)
- Pollici: 1/8" a 1" (8 misure)



● **Flessibilità: Migliorata di circa il 20%**

* Confronto SMC (tubi in fluoropolimero serie TL/TIL)

● **Applicazioni:**

Settore alimentare, dei semiconduttori, medicale, automobilistico e delle macchine utensili

● **Conforme alla normativa sanitaria vigente in materia di alimenti.**

● **Materiale: PTFE modificato**

● **Temperatura d'esercizio** ^{Nota)} **Max. 260°C**

Nota) Varia a seconda della pressione d'esercizio.

Consultare il grafico sulla max. pressione d'esercizio (pagina 74 e 75).

● **10 diverse misure**

- Millimetri: $\varnothing 4$ a $\varnothing 12$ (5 misure)
- Pollici: 1/8" a 1/2" ($\varnothing 3.18$ a $\varnothing 12.7$) (5 misure)



● **Temperatura d'esercizio** ^{Nota)} **Max. 200°C**

Nota) Varia a seconda della pressione d'esercizio. Consultare il grafico sulla max. pressione d'esercizio (pagine 77 e 78).

● **Materiale: FEP**

● **4 Colori:**
Traslucido, nero, rosso, blu

● **19 diverse misure**

- Millimetri: $\varnothing 4$ a $\varnothing 12$ (8 misure)
- Pollici: 1/8" a 3/4" (11 misure)

● **Applicazioni: Per connessioni pneumatiche generiche**
Settore alimentare, dei semiconduttori, medicale e automobilistico

● **Conforme alla normativa sanitaria vigente in materia di alimenti.**



Serie LQ1

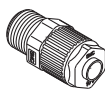
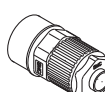
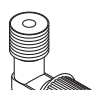
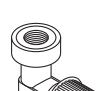
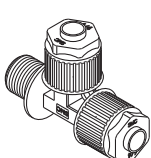
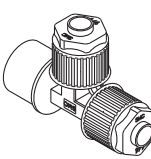

Raccordi in PFA Hyper Fittings

Serie LQ1 P.1

Serie	Esecuzioni	Classe	Attacco								Diam. esterno tubi															
											mm							Pollici								
			Assente	1/8"	1/4"	3/8"	1/2"	3/4"	1"	ø3	ø4	ø6	ø8	ø10	ø12	ø19	ø25	1/8"	3/16"	1/4"	3/8"	1/2"	3/4"	1"		
D'estremità dir. LQ1H	Maschio	 P.4	1	-	○	-	-	-	-	-	○	○	-	-	-	-	-	○	-	-	-	-	-	-	-	
			2	-	○	○	-	-	-	-	●	●	○	-	-	-	-	-	●	●	○	-	-	-	-	-
			3	-	○	○	○	-	-	-	●	●	●	●	○	-	-	-	●	-	●	○	-	-	-	-
			4	-	-	○	○	○	-	-	●	-	●	●	●	○	-	-	●	-	●	●	○	-	-	-
			5	-	-	○	○	○	○	-	-	-	●	-	○	●	○	-	-	-	●	○	●	○	-	-
			6	-	-	-	-	○	○	○	-	-	-	-	-	●	●	○	-	-	-	-	●	●	○	-
	Femmina	 P.5	1	-	○	-	-	-	-	-	○	○	-	-	-	-	-	○	-	-	-	-	-	-	-	
			2	-	○	○	-	-	-	-	●	●	○	-	-	-	-	-	●	●	○	-	-	-	-	
			3	-	○	○	○	-	-	-	-	-	●	●	○	-	-	-	-	-	●	○	-	-	-	
			4	-	○	○	○	○	-	-	-	-	●	●	●	○	-	-	-	-	○	●	○	-	-	
			5	-	-	○	○	○	○	-	-	-	-	-	-	●	○	-	-	-	-	-	●	○	-	
			6	-	-	-	-	-	○	○	-	-	-	-	-	-	●	○	-	-	-	-	-	●	○	
D'estremità a gomito LQ1L	Maschio	 P.6	1	-	○	-	-	-	-	-	○	○	-	-	-	-	-	○	-	-	-	-	-	-		
			2	-	○	○	-	-	-	-	●	●	○	-	-	-	-	-	●	●	○	-	-	-	-	
			3	-	○	○	○	-	-	-	●	●	●	●	○	-	-	-	●	-	●	○	-	-	-	
			4	-	-	○	○	○	-	-	●	●	●	●	○	-	-	●	-	●	●	○	-	-	-	
			5	-	-	-	○	○	○	-	-	-	●	●	○	●	○	-	-	-	●	○	●	○	-	
			6	-	-	-	○	-	○	○	-	-	-	-	-	●	●	○	-	-	-	-	●	●	○	
	Femmina	 P.7	1	-	○	-	-	-	-	-	○	○	-	-	-	-	-	○	-	-	-	-	-	-		
			2	-	○	○	-	-	-	-	●	●	○	-	-	-	-	-	●	●	○	-	-	-		
			3	-	○	○	○	-	-	-	●	-	●	●	○	-	-	-	●	-	●	○	-	-		
			4	-	○	○	○	○	-	-	-	-	●	○	-	-	-	-	-	-	●	○	-	-		
			5	-	-	-	○	○	○	-	-	-	-	-	-	●	○	-	-	-	-	-	●	○	-	
			6	-	-	-	-	-	○	○	-	-	-	-	-	-	●	○	-	-	-	-	-	●	○	
D'estremità T LQ1R	Maschio	 P.8	1	-	○	-	-	-	-	-	○	○	-	-	-	-	-	○	-	-	-	-	-	-		
			2	-	○	○	-	-	-	-	●	●	○	-	-	-	-	-	●	●	○	-	-	-	-	
			3	-	○	○	○	-	-	-	-	-	●	●	○	-	-	-	-	-	●	○	-	-	-	
			4	-	-	○	○	○	-	-	-	-	-	-	●	○	-	-	-	-	-	●	○	-	-	
			5	-	-	-	○	○	○	-	-	-	-	-	-	●	○	-	-	-	-	-	●	○	-	
			6	-	-	-	-	-	○	○	-	-	-	-	-	-	●	○	-	-	-	-	-	●	○	
	Femmina	 P.9	1	-	○	-	-	-	-	-	○	○	-	-	-	-	-	○	-	-	-	-	-	-		
			2	-	○	○	-	-	-	-	●	●	○	-	-	-	-	-	●	●	○	-	-	-		
			3	-	○	○	○	-	-	-	-	-	●	●	○	-	-	-	-	-	●	○	-	-		
			4	-	-	○	○	○	-	-	-	-	-	-	●	○	-	-	-	-	-	●	○	-		
			5	-	-	-	○	○	○	-	-	-	-	-	-	●	○	-	-	-	-	-	●	○	-	
			6	-	-	-	-	-	○	○	-	-	-	-	-	-	●	○	-	-	-	-	-	●	○	

Nota) ○ Dimensioni di base ● Con riduttore

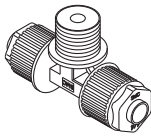
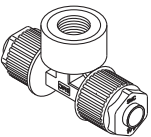
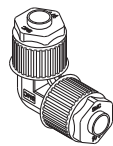
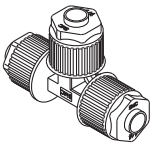
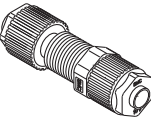
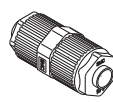
Serie LQ1

Serie	Esecuzioni	Classe	Attacco								Diam. esterno tubi													
											mm							Pollici						
			Assente	1/8"	1/4"	3/8"	1/2"	3/4"	1"	ø3	ø4	ø6	ø8	ø10	ø12	ø19	ø25	1/8"	3/16"	1/4"	3/8"	1/2"	3/4"	1"
D'estrem.T centrale LQ1B	Maschio  P.10	1	-	○	-	-	-	-	-	○	○	-	-	-	-	-	○	-	-	-	-	-	-	
		2	-	○	○	-	-	-	-	●	●	○	-	-	-	-	-	●	●	○	-	-	-	-
		3	-	○	○	○	-	-	-	-	●	●	○	-	-	-	-	-	●	○	-	-	-	-
		4	-	-	○	○	○	-	-	-	-	●	●	○	-	-	-	-	-	●	○	-	-	-
		5	-	-	○	○	○	○	-	-	-	-	-	●	○	-	-	-	-	-	●	○	-	-
		6	-	-	-	-	○	○	○	-	-	-	-	-	●	○	-	-	-	-	-	●	○	-
	Femmina  P.11	1	-	○	-	-	-	-	-	○	○	-	-	-	-	-	-	○	-	-	-	-	-	
		2	-	○	○	-	-	-	-	●	●	○	-	-	-	-	-	●	●	○	-	-	-	-
		3	-	○	○	○	-	-	-	-	●	●	○	-	-	-	-	-	●	○	-	-	-	-
		4	-	-	○	○	○	-	-	-	-	-	●	○	-	-	-	-	-	●	○	-	-	-
		5	-	-	○	○	○	○	-	-	-	-	-	●	○	-	-	-	-	-	●	○	-	-
		6	-	-	-	-	○	○	○	-	-	-	-	-	●	○	-	-	-	-	-	●	○	-
Intermedio a gomito LQ1E	 P.12	1	○	-	-	-	-	-	-	○	○	-	-	-	-	-	-	○	-	-	-	-	-	
		2	○	-	-	-	-	-	-	●	●	○	-	-	-	-	-	●	●	○	-	-	-	-
		3	○	-	-	-	-	-	-	-	●	●	○	-	-	-	-	-	●	○	-	-	-	-
		4	○	-	-	-	-	-	-	-	-	-	●	○	-	-	-	-	-	●	○	-	-	-
		5	○	-	-	-	-	-	-	-	-	-	-	●	○	-	-	-	-	-	●	○	-	-
		6	○	-	-	-	-	-	-	-	-	-	-	-	●	○	-	-	-	-	-	●	○	-
Intermedio a T LQ1T	 P.13	1	○	-	-	-	-	-	-	○	○	-	-	-	-	-	-	○	-	-	-	-	-	
		2	○	-	-	-	-	-	-	●	●	○	-	-	-	-	-	●	●	○	-	-	-	-
		3	○	-	-	-	-	-	-	-	●	●	○	-	-	-	-	-	●	○	-	-	-	-
		4	○	-	-	-	-	-	-	-	-	-	●	○	-	-	-	-	-	●	○	-	-	-
		5	○	-	-	-	-	-	-	-	-	-	-	●	○	-	-	-	-	-	●	○	-	-
		6	○	-	-	-	-	-	-	-	-	-	-	-	●	○	-	-	-	-	-	●	○	-
Intermedio passaparete LQ1P	 P.14	1	○	-	-	-	-	-	-	○	○	-	-	-	-	-	-	○	-	-	-	-	-	
		2	○	-	-	-	-	-	-	●	●	○	-	-	-	-	-	●	●	○	-	-	-	-
		3	○	-	-	-	-	-	-	-	●	●	○	-	-	-	-	-	●	○	-	-	-	-
		4	○	-	-	-	-	-	-	-	-	-	●	○	-	-	-	-	-	●	○	-	-	-
		5	○	-	-	-	-	-	-	-	-	-	-	●	○	-	-	-	-	-	●	○	-	-
		6	○	-	-	-	-	-	-	-	-	-	-	-	●	○	-	-	-	-	-	●	○	-
Intermedio LQ1U	 P.15	1	○	-	-	-	-	-	-	○	○	-	-	-	-	-	-	○	-	-	-	-	-	
		2	○	-	-	-	-	-	-	●	●	○	-	-	-	-	-	●	●	○	-	-	-	-
		3	○	-	-	-	-	-	-	-	●	●	○	-	-	-	-	-	●	○	-	-	-	-
		4	○	-	-	-	-	-	-	-	-	-	●	○	-	-	-	-	-	●	○	-	-	-
		5	○	-	-	-	-	-	-	-	-	-	-	●	○	-	-	-	-	-	●	○	-	-
		6	○	-	-	-	-	-	-	-	-	-	-	-	●	○	-	-	-	-	-	●	○	-
Flangia d'unione LQ1F	 P.15	4	○	-	-	-	-	-	-	-	-	●	○	-	-	-	-	-	●	○	-	-	-	
		5	○	-	-	-	-	-	-	-	-	-	-	●	○	-	-	-	-	●	○	-	-	-
		6	○	-	-	-	-	-	-	-	-	-	-	-	●	○	-	-	-	-	●	○	-	-

Nota) ○ Dimensioni di base ● Con riduttore

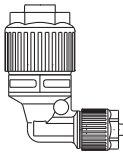
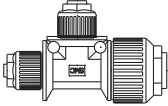
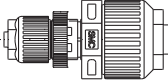
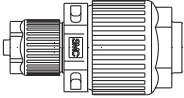
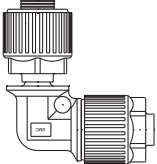
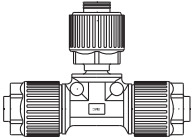

Serie	Esecuzioni	Classe	Diam. esterno tubi															
			mm							Pollici								
			ø3	ø4	ø6	ø8	ø10	ø12	ø19	ø25	1/8"	3/16"	1/4"	3/8"	1/2"	3/4"	1"	
Intermedio a gomito di riduzione LQ1E-R	 P.16	2	●	●	○	-	-	-	-	-	●	●	○	-	-	-	-	
		3	-	-	●	●	○	-	-	-	-	-	●	○	-	-	-	
		4	●	-	●	●	●	○	-	-	●	●	●	●	○	-	-	
		5	-	●	●	●	●	●	○	-	-	●	●	●	●	○	-	
		6	-	-	●	●	●	●	●	○	-	●	●	●	●	●	○	
		Intermedio a T di riduzione LQ1T-R	 P.18	2	●	●	○	-	-	-	-	-	●	●	○	-	-	-
3	●			-	●	●	○	-	-	-	-	-	●	○	-	-	-	
4	●			-	●	●	●	○	-	-	●	-	●	●	○	-	-	
5	●			●	●	●	●	●	○	-	●	-	●	●	●	○	-	
6	-			-	●	●	●	●	●	○	-	-	●	●	●	●	○	
Intermedio passaparete di riduzione LQ1P-R	 P.23			2	●	●	○	-	-	-	-	-	●	●	○	-	-	-
		3	-	-	●	●	○	-	-	-	-	-	●	○	-	-	-	
		4	-	-	●	-	●	○	-	-	-	-	●	●	○	-	-	
		5	-	-	-	-	●	●	○	-	-	-	-	●	●	○	-	
		6	-	-	-	-	-	-	●	○	-	-	-	-	-	-	●	○
		Intermedio passaparete di riduzione LQ1U-R	 P.24	2	●	●	○	-	-	-	-	-	●	●	○	-	-	-
3	●			●	●	●	○	-	-	-	●	●	●	○	-	-	-	
4	●			●	●	●	●	○	-	-	●	●	●	●	○	-	-	
5	●			●	●	●	●	●	○	-	●	●	●	●	●	○	-	
6	-			-	●	-	●	●	●	○	-	-	●	●	●	●	○	
Intermedio a gomito con ingombri ridotti LQ1E-SS	 P.25			2	-	-	○	-	-	-	-	-	-	-	○	-	-	-
		3	-	-	-	●	○	-	-	-	-	-	-	○	-	-	-	
		4	-	-	-	-	-	○	-	-	-	-	-	-	○	-	-	
		5	-	-	-	-	-	-	○	-	-	-	-	-	-	○	-	
		6	-	-	-	-	-	-	-	○	-	-	-	-	-	-	-	○
		Intermedio a T con ingombri ridotti LQ1T-S	 P.27	2	-	-	○	-	-	-	-	-	-	-	○	-	-	-
3	-			-	-	●	○	-	-	-	-	-	-	○	-	-	-	
4	-			-	-	-	-	○	-	-	-	-	-	-	○	-	-	
5	-			-	-	-	-	-	○	-	-	-	-	-	-	○	-	
6	-			-	-	-	-	-	-	○	-	-	-	-	-	-	-	○

Nota) ○ Dimensioni di base ● Con riduttore

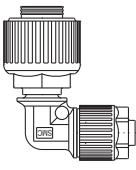
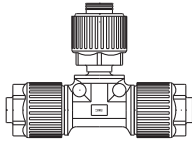
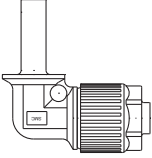
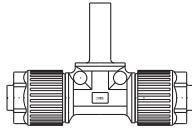
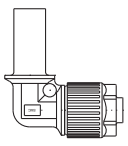
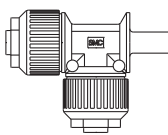
Serie LQ1

Serie	Esecuzioni	Classe	Diam. esterno tubi														Può essere collegato da base corpo									
			mm								Pollici						2	3	4	5	6					
			ø3	ø4	ø6	ø8	ø10	ø12	ø19	ø25	1/8"	3/16"	1/4"	3/8"	1/2"	3/4"						1"				
Intermedio a gomito di riduzione con ingombri ridotti LQ1E-SS-R		P.26	2	-	-	○	-	-	-	-	-	-	-	○	-	-	-	-	-	○	○	-	-			
			3	-	-	-	○	○	-	-	-	-	-	○	-	-	-	-	-	○	○	○	-	-		
			4	-	-	-	-	-	○	-	-	-	-	-	○	-	-	-	-	-	○	○	-	○	-	
			5	-	-	-	-	-	-	-	-	-	-	-	-	-	-	-	-	-	-	-	-	-	-	
			6	-	-	-	-	-	-	-	-	○	-	-	-	-	-	-	-	-	○	-	-	-	○	-
			Intermedio a T di riduzione con ingombri ridotti LQ1T-S-R		P.28	2	-	-	○	-	-	-	-	-	-	-	-	-	-	-	-	-	○	-	-	-
3	-	-				-	●	-	-	-	-	-	-	●	○	-	-	-	-	-	○	-	-	-		
4	-	-				-	-	-	○	-	-	-	-	-	●	○	-	-	-	-	○	-	○	-		
5	-	-				○	-	-	●	○	-	-	-	●	-	●	○	-	-	-	○	○	○	○	-	
6	-	-				-	-	-	-	●	○	-	-	-	-	-	●	○	-	-	-	○	○	○	○	
Intermedio a gomito con estensione tubo LQ1E-T		P.30				2	-	-	○	-	-	-	-	-	-	-	○	-	-	-	-	-	-	-	-	-
			3	-	-	-	●	○	-	-	-	-	-	-	○	-	-	-	-	-	-	-	-	-		
			4	-	-	-	-	-	○	-	-	-	-	-	-	○	-	-	-	-	-	-	-	-		
			5	-	-	-	-	-	-	○	-	-	-	-	-	-	○	-	-	-	-	-	-	-		
			6	-	-	-	-	-	-	-	○	-	-	-	-	-	-	○	-	-	-	-	-	-		
			Intermedio a T con estensione tubo LQ1T-T		P.31	2	-	-	○	-	-	-	-	-	-	-	○	-	-	-	-	-	-	-	-	
3	-	-				-	●	○	-	-	-	-	-	-	○	-	-	-	-	-	-	-	-			
4	-	-				-	-	-	○	-	-	-	-	-	-	○	-	-	-	-	-	-	-	-		
5	-	-				-	-	-	-	○	-	-	-	-	-	-	○	-	-	-	-	-	-	-		
6	-	-				-	-	-	-	-	○	-	-	-	-	-	-	○	-	-	-	-	-	-		
Intermedio a gomito di riduzione con estensione tubo LQ1E-T-R		P.32				2	-	-	○	○	○	○	-	-	-	-	○	○	-	-	-	-	○	○	-	-
			3	-	-	○	○	○	○	○	-	-	-	-	○	○	-	-	-	-	○	○	-	-		
			4	-	-	○	○	○	○	○	○	-	-	-	○	○	-	-	-	-	○	○	-	-		
			5	-	-	-	-	-	-	-	○	-	-	-	-	-	○	-	-	-	-	-	-	-		
			6	-	-	-	-	-	-	-	○	-	-	-	-	-	-	○	-	-	-	-	-	○	-	
			Intermedio a T di riduzione con estensione tubo LQ1T-T-R		P.33	2	-	-	-	-	-	-	-	-	-	-	○	-	-	-	-	-	○	-	-	-
3	-	-				-	-	-	-	-	-	-	-	-	-	○	-	-	-	-	-	-	-	-		
4	-	-				-	-	-	○	-	-	-	-	-	●	○	-	-	-	-	○	-	○	-		
5	-	-				-	-	-	○	-	-	-	-	-	-	○	○	-	-	-	○	○	-	-		
6	-	-				-	-	-	○	-	-	-	-	-	-	○	○	○	-	-	-	○	○	○	-	

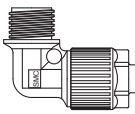
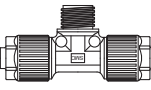
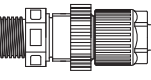
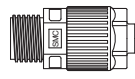

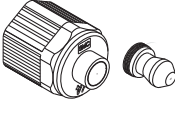
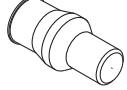
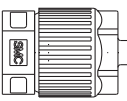





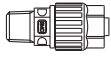

Nota) ○ Dimensioni di base ● Con riduttore



Serie	Esecuzioni	Classe	Diam. esterno tubi														
			mm							Pollici							
			ø3	ø4	ø6	ø8	ø10	ø12	ø19	ø25	1/8"	3/16"	1/4"	3/8"	1/2"	3/4"	1"
Intermedio a gomito con ingombri ridotti LQ1E-S	 P.35	1	○	○	-	-	-	-	-	-	○	-	-	-	-	-	
		2	-	●	○	-	-	-	-	-	●	●	○	-	-	-	
		3	-	-	●	●	○	-	-	-	-	-	●	○	-	-	
		4	-	-	-	-	●	○	-	-	-	-	-	●	○	-	
		5	-	-	-	-	-	●	○	-	-	-	-	-	●	○	-
		6	-	-	-	-	-	-	●	○	-	-	-	-	-	●	○
Intermedio a T con ingombri ridotti LQ1T-S	 P.35	1	○	○	-	-	-	-	-	-	○	-	-	-	-	-	
		2	-	●	○	-	-	-	-	-	●	●	○	-	-	-	
		3	-	-	●	●	○	-	-	-	-	-	●	○	-	-	
		4	-	-	-	-	●	○	-	-	-	-	-	●	○	-	
		5	-	-	-	-	-	●	○	-	-	-	-	-	●	○	-
		6	-	-	-	-	-	-	●	○	-	-	-	-	-	●	○
Intermedio passaparete con ingombri ridotti LQ1P-S	 P.35	1	○	○	-	-	-	-	-	-	○	-	-	-	-	-	
		2	-	●	○	-	-	-	-	-	●	●	○	-	-	-	
		3	-	-	●	●	○	-	-	-	-	-	●	○	-	-	
		4	-	-	-	-	●	○	-	-	-	-	-	●	○	-	
		5	-	-	-	-	-	●	○	-	-	-	-	-	●	○	-
		6	-	-	-	-	-	-	●	○	-	-	-	-	-	●	○
Intermedio con ingombri ridotti LQ1U-S	 P.35	1	○	○	-	-	-	-	-	-	○	-	-	-	-	-	
		2	-	●	○	-	-	-	-	-	●	●	○	-	-	-	
		3	-	-	●	●	○	-	-	-	-	-	●	○	-	-	
		4	-	-	-	-	●	○	-	-	-	-	-	●	○	-	
		5	-	-	-	-	-	●	○	-	-	-	-	-	●	○	-
		6	-	-	-	-	-	-	●	○	-	-	-	-	-	●	○
Dado de montaggio pannello LQNP	 P.35	1	-	-	-	-	-	-	-	-	-	-	-	-	-	-	
		2	-	-	-	-	-	-	-	-	-	-	-	-	-	-	
		3	-	-	-	-	-	-	-	-	-	-	-	-	-	-	-
		4	-	-	-	-	-	-	-	-	-	-	-	-	-	-	-
		5	-	-	-	-	-	-	-	-	-	-	-	-	-	-	-
		6	-	-	-	-	-	-	-	-	-	-	-	-	-	-	-
Bussola di inserimento dado LQ1-U B N	 P.36	1	○	○	-	-	-	-	-	-	○	-	-	-	-	-	
		2	○	○	○	-	-	-	-	-	○	○	○	-	-	-	-
		3	-	-	○	○	○	-	-	-	-	-	○	○	-	-	-
		4	-	-	-	-	○	○	-	-	-	-	-	○	○	-	-
		5	-	-	-	-	-	○	○	-	-	-	-	-	○	○	-
		6	-	-	-	-	-	-	○	○	-	-	-	-	-	○	○
Dado d'otturazione LQ-P	 P.36	1	○	○	-	-	-	-	-	-	○	-	-	-	-	-	
		2	●	●	○	-	-	-	-	-	●	●	○	-	-	-	-
		3	-	●	●	●	○	-	-	-	-	-	●	○	-	-	-
		4	-	-	-	-	●	○	-	-	-	-	-	●	○	-	-
		5	-	-	-	-	-	●	○	-	-	-	-	-	●	○	-
		6	-	-	-	-	-	-	●	○	-	-	-	-	-	●	○
Tappo per tubi LQ1-CP	 P.36	1	○	○	-	-	-	-	-	-	○	-	-	-	-	-	
		2	-	-	○	-	-	-	-	-	-	-	○	-	-	-	-
		3	-	-	-	○	○	-	-	-	-	-	-	○	-	-	-
		4	-	-	-	-	-	○	-	-	-	-	-	-	○	-	-
		5	-	-	-	-	-	-	○	-	-	-	-	-	-	○	-
		6	-	-	-	-	-	-	-	○	-	-	-	-	-	-	○



Nota) ○ Dimensioni di base ● Con riduttore

Serie LQ3

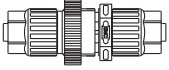

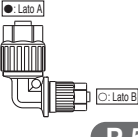

Serie LQ3 P.39





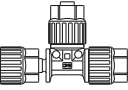

Serie	Esecuzioni	Classe	Attacco								Diam. esterno tubi																	
			Asse	mm							Pollici																	
				1/8"	1/4"	3/8"	1/2"	3/4"	1"	1 1/4"	ø3	ø4	ø6	ø8	ø10	ø12	ø19	ø25	1/8"	1/4"	3/8"	1/2"	3/4"	1"	1 1/4"			
D'estremità diritto LQ3H	Maschio  P.42	1	-	●	-	-	-	-	-	-	-	●	●	-	-	-	-	-	-	●	-	-	-	-	-	-		
		2	-	●	●	-	-	-	-	-	-	-	-	●	-	-	-	-	-	-	-	●	-	-	-	-	-	
		3	-	●	●	●	●	-	-	-	-	-	-	-	●	●	-	-	-	-	-	-	●	-	-	-	-	-
		4	-	-	●	●	●	●	-	-	-	-	-	-	-	●	-	-	-	-	-	-	-	●	-	-	-	-
		5	-	-	-	●	●	●	-	-	-	-	-	-	-	-	●	-	-	-	-	-	-	●	-	-	-	-
		6	-	-	-	-	●	●	●	-	-	-	-	-	-	-	-	●	-	-	-	-	-	-	●	-	-	-
	Femmina  P.43	1	-	●	-	-	-	-	-	-	-	●	●	-	-	-	-	-	-	-	●	-	-	-	-	-	-	
		2	-	●	●	-	-	-	-	-	-	-	-	●	-	-	-	-	-	-	-	-	●	-	-	-	-	
		3	-	●	●	●	-	-	-	-	-	-	-	-	●	●	-	-	-	-	-	-	-	●	-	-	-	-
		4	-	-	●	●	●	-	-	-	-	-	-	-	-	●	-	-	-	-	-	-	-	-	●	-	-	-
		5	-	-	-	●	●	●	-	-	-	-	-	-	-	-	●	-	-	-	-	-	-	-	●	-	-	-
		6	-	-	-	-	●	●	●	-	-	-	-	-	-	-	-	●	-	-	-	-	-	-	-	●	-	-
D'estremità a gomito LQ3L	Maschio  P.44	1	-	●	-	-	-	-	-	-	-	●	●	-	-	-	-	-	-	●	-	-	-	-	-	-		
		2	-	●	●	-	-	-	-	-	-	-	-	●	-	-	-	-	-	-	-	-	●	-	-	-	-	
		3	-	●	●	●	●	-	-	-	-	-	-	-	●	●	-	-	-	-	-	-	-	●	-	-	-	-
		4	-	-	●	●	●	-	-	-	-	-	-	-	-	●	-	-	-	-	-	-	-	-	●	-	-	-
		5	-	-	-	●	●	●	-	-	-	-	-	-	-	-	●	-	-	-	-	-	-	-	●	-	-	-
		6	-	-	-	-	●	●	●	-	-	-	-	-	-	-	-	●	-	-	-	-	-	-	-	●	-	-
	Femmina  P.45	1	-	●	-	-	-	-	-	-	-	-	●	●	-	-	-	-	-	-	-	●	-	-	-	-	-	
		2	-	●	●	-	-	-	-	-	-	-	-	-	●	-	-	-	-	-	-	-	-	●	-	-	-	-
		3	-	●	●	●	-	-	-	-	-	-	-	-	-	●	●	-	-	-	-	-	-	-	●	-	-	-
		4	-	-	●	●	●	-	-	-	-	-	-	-	-	-	●	-	-	-	-	-	-	-	-	●	-	-
		5	-	-	-	●	●	●	-	-	-	-	-	-	-	-	-	●	-	-	-	-	-	-	-	●	-	-
		6	-	-	-	-	●	●	●	-	-	-	-	-	-	-	-	-	●	-	-	-	-	-	-	-	●	-
D'estremità T centrale LQ3B	Maschio  P.46	1	-	●	-	-	-	-	-	-	-	●	●	-	-	-	-	-	-	●	-	-	-	-	-	-		
		2	-	●	●	-	-	-	-	-	-	-	-	●	-	-	-	-	-	-	-	-	●	-	-	-	-	
		3	-	●	●	●	-	-	-	-	-	-	-	-	●	●	-	-	-	-	-	-	-	●	-	-	-	-
		4	-	-	●	●	●	-	-	-	-	-	-	-	-	-	●	-	-	-	-	-	-	-	●	-	-	-
		5	-	-	-	●	●	●	-	-	-	-	-	-	-	-	-	●	-	-	-	-	-	-	-	●	-	-
		6	-	-	-	-	●	●	●	-	-	-	-	-	-	-	-	-	●	-	-	-	-	-	-	-	●	-
	Femmina  P.47	1	-	●	-	-	-	-	-	-	-	-	●	●	-	-	-	-	-	-	-	●	-	-	-	-	-	
		2	-	●	●	-	-	-	-	-	-	-	-	-	●	-	-	-	-	-	-	-	-	●	-	-	-	-
		3	-	●	●	●	-	-	-	-	-	-	-	-	-	●	●	-	-	-	-	-	-	-	●	-	-	-
		4	-	-	●	●	●	-	-	-	-	-	-	-	-	-	●	-	-	-	-	-	-	-	-	●	-	-
		5	-	-	-	●	●	●	-	-	-	-	-	-	-	-	-	●	-	-	-	-	-	-	-	-	●	-
		6	-	-	-	-	●	●	●	-	-	-	-	-	-	-	-	-	●	-	-	-	-	-	-	-	-	●
D'estremità T laterale LQ3R	Maschio  P.48	1	-	●	-	-	-	-	-	-	-	●	●	-	-	-	-	-	-	●	-	-	-	-	-	-		
		2	-	●	●	-	-	-	-	-	-	-	-	●	-	-	-	-	-	-	-	-	-	●	-	-	-	
		3	-	●	●	●	-	-	-	-	-	-	-	-	-	●	●	-	-	-	-	-	-	-	●	-	-	-
		4	-	-	●	●	●	-	-	-	-	-	-	-	-	-	●	-	-	-	-	-	-	-	-	●	-	-
		5	-	-	-	●	●	●	-	-	-	-	-	-	-	-	-	●	-	-	-	-	-	-	-	-	●	-
		6	-	-	-	-	●	●	●	-	-	-	-	-	-	-	-	-	●	-	-	-	-	-	-	-	-	●
	Femmina  P.49	1	-	●	-	-	-	-	-	-	-	-	●	●	-	-	-	-	-	-	-	●	-	-	-	-	-	
		2	-	●	●	-	-	-	-	-	-	-	-	-	●	-	-	-	-	-	-	-	-	-	●	-	-	-
		3	-	●	●	●	-	-	-	-	-	-	-	-	-	●	●	-	-	-	-	-	-	-	-	●	-	-
		4	-	-	●	●	●	-	-	-	-	-	-	-	-	-	●	-	-	-	-	-	-	-	-	-	●	-
		5	-	-	-	●	●	●	-	-	-	-	-	-	-	-	-	●	-	-	-	-	-	-	-	-	-	●
		6	-	-	-	-	●	●	●	-	-	-	-	-	-	-	-	-	●	-	-	-	-	-	-	-	-	-
Intermedio a gomito LQ3E	 P.50	1	●	-	-	-	-	-	-	-	-	●	●	-	-	-	-	-	-	●	-	-	-	-	-	-		
		2	●	-	-	-	-	-	-	-	-	-	-	●	-	-	-	-	-	-	-	-	●	-	-	-	-	
		3	●	-	-	-	-	-	-	-	-	-	-	-	●	●	-	-	-	-	-	-	-	●	-	-	-	
		4	●	-	-	-	-	-	-	-	-	-	-	-	-	-	●	-	-	-	-	-	-	-	●	-	-	
		5	●	-	-	-	-	-	-	-	-	-	-	-	-	-	-	●	-	-	-	-	-	-	-	●	-	
		6	●	-	-	-	-	-	-	-	-	-	-	-	-	-	-	-	●	-	-	-	-	-	-	-	●	
		7	-	-	-	-	-	-	-	-	-	-	-	-	-	-	-	-	-	-	-	-	-	-	-	-	●	
Intermedio a T LQ3T	 P.50	1	●	-	-	-	-	-	-	-	-	●	●	-	-	-	-	-	-	●	-	-	-	-	-	-		
		2	●	-	-	-	-	-	-	-	-	-	-	●	-	-	-	-	-	-	-	-	●	-	-	-	-	
		3	●	-	-	-	-	-	-	-	-	-	-	-	●	●	-	-	-	-	-	-	-	●	-	-	-	
		4	●	-	-	-	-	-	-	-	-	-	-	-	-	-	●	-	-	-	-	-	-	-	●	-	-	
		5	●	-	-	-	-	-	-	-	-	-	-	-	-	-	-	●	-	-	-	-	-	-	-	●	-	
		6	●	-	-	-	-	-	-	-	-	-	-	-	-	-	-	-	●	-	-	-	-	-	-	-	-	

Serie	Esecuzioni	Classe	Attacco								Diam. esterno tubi														
			Asserte								mm				Pollici										
				1/8"	1/4"	3/8"	1/2"	3/4"	1"	1 1/4"	ø3	ø4	ø6	ø8	ø10	ø12	ø19	ø25	1/8"	1/4"	3/8"	1/2"	3/4"	1"	1 1/4"
Intermedio passaparete LQ3P	 P.51	1	●	-	-	-	-	-	-	●	●	-	-	-	-	-	-	●	-	-	-	-	-	-	
		2	●	-	-	-	-	-	-	-	-	●	-	-	-	-	-	-	●	-	-	-	-	-	-
		3	●	-	-	-	-	-	-	-	-	-	●	●	-	-	-	-	-	●	-	-	-	-	-
		4	●	-	-	-	-	-	-	-	-	-	-	-	●	-	-	-	-	-	●	-	-	-	-
		5	●	-	-	-	-	-	-	-	-	-	-	-	-	●	-	-	-	-	-	●	-	-	-
		6	●	-	-	-	-	-	-	-	-	-	-	-	-	-	●	-	-	-	-	-	-	●	-
Intermedio diretto LQ3U	 P.51	1	●	-	-	-	-	-	-	●	●	-	-	-	-	-	-	●	-	-	-	-	-	-	
		2	●	-	-	-	-	-	-	-	-	●	-	-	-	-	-	-	●	-	-	-	-	-	-
		3	●	-	-	-	-	-	-	-	-	-	●	●	-	-	-	-	-	●	-	-	-	-	-
		4	●	-	-	-	-	-	-	-	-	-	-	-	●	-	-	-	-	-	●	-	-	-	-
		5	●	-	-	-	-	-	-	-	-	-	-	-	-	●	-	-	-	-	-	●	-	-	-
		6	●	-	-	-	-	-	-	-	-	-	-	-	-	-	●	-	-	-	-	-	-	●	-
		7	-	-	-	-	-	-	-	-	-	-	-	-	-	-	-	-	-	-	-	-	-	-	●

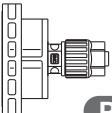
Serie	Esecuzioni	Classe	Diam. esterno tubi																						
			mm								Pollici														
			ø3	ø4	ø6	ø8	ø10	ø12	ø19	ø25	1/8"	1/4"	3/8"	1/2"	3/4"	1"	1 1/4"								
Intermedio diretto di riduzione LQ3U-R	 P.52	1	○	●	-	-	-	-	-	-	-	-	-	-	-	-	-	-	-	-	-	-	-	-	
		2	○	○	●	-	-	-	-	-	-	-	○	●	-	-	-	-	-	-	-	-	-	-	-
		3	-	○	○	●/○	●	-	-	-	-	○	○	●	-	-	-	-	-	-	-	-	-	-	-
		4	-	-	-	○	○	●	-	-	-	-	○	○	●	-	-	-	-	-	-	-	-	-	-
		5	-	-	-	-	-	○	●	-	-	-	○	○	○	●	-	-	-	-	-	-	-	-	-
		6	-	-	-	-	-	●	○	●	-	-	-	-	○	○	●	-	-	-	-	-	-	○	●
		7	-	-	-	-	-	-	-	-	-	-	-	-	-	-	-	-	-	-	-	-	○	●	●
Intermedio a gomito di riduzione LQ3E-R	 P.53	1	○	●	-	-	-	-	-	-	-	-	-	-	-	-	-	-	-	-	-	-	-	-	
		2	○	○	●	-	-	-	-	-	-	○	●	-	-	-	-	-	-	-	-	-	-	-	-
		3	-	○	○	●/○	●	-	-	-	-	○	○	●	-	-	-	-	-	-	-	-	-	-	-
		4	-	-	-	○	○	●	-	-	-	-	○	○	●	-	-	-	-	-	-	-	-	-	-
		5	-	-	-	-	-	○	●	-	-	-	○	○	○	●	-	-	-	-	-	-	-	-	-
		6	-	-	-	-	-	●	○	●	-	-	-	-	○	○	○	○	●	-	-	-	-	○	●
Intermedio a T di riduzione LQ3T-R	 P.54	1	○/○	●/○/○	-	-	-	-	-	-	-	-	-	-	-	-	-	-	-	-	-	-	-	-	
		2	○/○	○/○	●/○/○	-	-	-	-	-	-	-	○/○	●/○/○	-	-	-	-	-	-	-	-	-	-	-
		3	-	-	○/○	●/○/○	●/○/○	-	-	-	-	-	○	●/○/○	●/○/○	-	-	-	-	-	-	-	-	-	-
		4	-	-	-	-	○/○	●/○/○	-	-	-	-	○/○	●/○/○	●/○/○	●/○/○	-	-	-	-	-	-	-	-	-
		5	-	-	-	-	-	○/○	●/○/○	-	-	-	○/○	●/○/○	●/○/○	●/○/○	●/○/○	-	-	-	-	-	-	-	-
		6	-	-	-	-	-	-	○/○	●/○/○	-	-	○/○	●/○/○	●/○/○	●/○/○	●/○/○	○/○	○/○	○/○/○	○/○/○	○/○/○	○/○/○	-	-

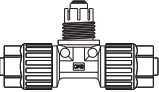
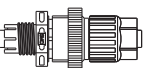
Nota) ● : Lato A Diam. esterno tubi ○ : Lato B Diam. esterno tubi ○ : Lato C Diam. esterno tubi

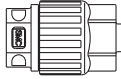
Serie	Esecuzioni	Classe	Diam. esterno tubi																						
			mm								Pollici														
			ø3	ø4	ø6	ø8	ø10	ø12	ø19	ø25	1/8"	1/4"	3/8"	1/2"	3/4"	1"	1 1/4"								
Intermedio a gomito con ingombri ridotti LQ3E-S	 P.56	2	-	-	●	-	-	-	-	-	-	-	-	-	-	-	-	●	-	-	-	-	-	-	
		3	-	-	-	●	●	-	-	-	-	-	-	-	-	-	-	-	●	-	-	-	-	-	-
		4	-	-	-	-	-	●	-	-	-	-	-	-	-	-	-	-	-	●	-	-	-	-	-
		5	-	-	-	-	-	-	●	-	-	-	-	-	-	-	-	-	-	-	●	-	-	-	-
		6	-	-	-	-	-	-	-	●	-	-	-	-	-	-	-	-	-	-	-	●	-	-	-
		7	-	-	-	-	-	-	-	-	-	-	-	-	-	-	-	-	-	-	-	-	-	-	●
		D'estremità T centrale con ingombri ridotti LQ3T-SB	 P.57	2	-	-	●	-	-	-	-	-	-	-	-	-	-	-	-	-	●	-	-	-	-
3	-			-	-	●	●	-	-	-	-	-	-	-	-	-	-	-	-	●	-	-	-	-	-
4	-			-	-	-	-	●	-	-	-	-	-	-	-	-	-	-	-	-	●	-	-	-	-
5	-			-	-	-	-	-	●	-	-	-	-	-	-	-	-	-	-	-	-	●	-	-	-
6	-			-	-	-	-	-	-	●	-	-	-	-	-	-	-	-	-	-	-	-	●	-	-
7	-			-	-	-	-	-	-	-	-	-	-	-	-	-	-	-	-	-	-	-	-	-	●
D'estremità T laterale con ingombri ridotti LQ3T-SR	 P.58	2	-	-	●	-	-	-	-	-	-	-	-	-	-	-	-	-	●	-	-	-	-	-	
		3	-	-	-	●	●	-	-	-	-	-	-	-	-	-	-	-	-	●	-	-	-	-	-
		4	-	-	-	-	-	●	-	-	-	-	-	-	-	-	-	-	-	-	●	-	-	-	-
		5	-	-	-	-	-	-	●	-	-	-	-	-	-	-	-	-	-	-	-	●	-	-	-
		6	-	-	-	-	-	-	-	●	-	-	-	-	-	-	-	-	-	-	-	-	●	-	-
		7	-	-	-	-	-	-	-	-	-	-	-	-	-	-	-	-	-	-	-	-	-	-	●
D'estremità diritto estensione tubi LQ3H-T	 P.59	2	-	-	●	-	-	-	-	-	-	-	-	-	-	-	-	-	●	-	-	-	-	-	
		3	-	-	-	●	●	-	-	-	-	-	-	-	-	-	-	-	-	●	-	-	-	-	-
		4	-	-	-	-	-	●	-	-	-	-	-	-	-	-	-	-	-	-	●	-	-	-	-
		5	-	-	-	-	-	-	●	-	-	-	-	-	-	-	-	-	-	-	-	●	-	-	-
		6	-	-	-	-	-	-	-	●	-	-	-	-	-	-	-	-	-	-	-	-	●	-	-
		7	-	-	-	-	-	-	-	-	-	-	-	-	-	-	-	-	-	-	-	-	-	-	●

Serie	Esecuzioni	Classe	Diam. esterno tubi															
			mm								Pollici							
			ø3	ø4	ø6	ø8	ø10	ø12	ø19	ø25	1/8"	1/4"	3/8"	1/2"	3/4"	1"	1 1/4"	
D'estremità diritto LQ3A	 P.60	2	-	-	●	-	-	-	-	-	-	-	●	-	-	-	-	
		3	-	-	-	●	●	-	-	-	-	-	-	●	-	-	-	
		4	-	-	-	-	-	●	-	-	-	-	-	●	-	-	-	
		5	-	-	-	-	-	-	●	-	-	-	-	-	●	-	-	
		6	-	-	-	-	-	-	-	●	-	-	-	-	-	●	-	
		7	-	-	-	-	-	-	-	-	-	-	-	-	-	-	-	●
Flangia d'unione LQ3F	 P.62	2	-	-	●	-	-	-	-	-	-	-	●	-	-	-	-	
		3	-	-	-	-	-	-	-	-	-	-	-	-	-	-	-	
		4	-	-	-	-	-	●	-	-	-	-	-	●	-	-	-	
		5	-	-	-	-	-	-	●	-	-	-	-	-	●	-	-	
		6	-	-	-	-	-	-	-	●	-	-	-	-	-	●	-	
		6	-	-	-	-	-	-	-	-	●	-	-	-	-	-	●	-
Intermedio a gomito con ingombri ridotti LQ3E-S	 P.63	2	-	-	●	-	-	-	-	-	-	-	●	-	-	-	-	
		3	-	-	-	●	●	-	-	-	-	-	-	●	-	-	-	
		4	-	-	-	-	-	●	-	-	-	-	-	-	●	-	-	
		5	-	-	-	-	-	-	●	-	-	-	-	-	-	●	-	
		6	-	-	-	-	-	-	-	●	-	-	-	-	-	-	●	-
		6	-	-	-	-	-	-	-	-	●	-	-	-	-	-	-	●
Intermedio a T con ingombri ridotti LQ3T-S	 P.63	2	-	-	●	-	-	-	-	-	-	-	●	-	-	-	-	
		3	-	-	-	●	●	-	-	-	-	-	-	●	-	-	-	
		4	-	-	-	-	-	●	-	-	-	-	-	-	●	-	-	
		5	-	-	-	-	-	-	●	-	-	-	-	-	-	●	-	
		6	-	-	-	-	-	-	-	●	-	-	-	-	-	-	●	-
		6	-	-	-	-	-	-	-	-	●	-	-	-	-	-	-	●
Intermedio passaparete con ingombri ridotti LQ3P-S	 P.63	2	-	-	●	-	-	-	-	-	-	-	●	-	-	-	-	
		3	-	-	-	●	●	-	-	-	-	-	-	●	-	-	-	
		4	-	-	-	-	-	●	-	-	-	-	-	-	●	-	-	
		5	-	-	-	-	-	-	●	-	-	-	-	-	-	●	-	
		6	-	-	-	-	-	-	-	●	-	-	-	-	-	-	●	-
		6	-	-	-	-	-	-	-	-	●	-	-	-	-	-	-	●
Intermedio con ingombri ridotti LQ3U-S	 P.63	2	-	-	●	-	-	-	-	-	-	-	●	-	-	-	-	
		3	-	-	-	●	●	-	-	-	-	-	-	●	-	-	-	
		4	-	-	-	-	-	●	-	-	-	-	-	-	●	-	-	
		5	-	-	-	-	-	-	●	-	-	-	-	-	-	●	-	
		6	-	-	-	-	-	-	-	●	-	-	-	-	-	-	●	-
		6	-	-	-	-	-	-	-	-	●	-	-	-	-	-	-	●
Tappo d'otturazione LQ3-P-1	 P.64	1	●	●	-	-	-	-	-	-	-	-	●	-	-	-	-	
		2	-	-	●	-	-	-	-	-	-	-	-	●	-	-	-	
		3	-	-	-	●	●	-	-	-	-	-	-	-	●	-	-	
		4	-	-	-	-	-	●	-	-	-	-	-	-	-	●	-	
		5	-	-	-	-	-	-	●	-	-	-	-	-	-	-	●	-
		6	-	-	-	-	-	-	-	●	-	-	-	-	-	-	-	●
		7	-	-	-	-	-	-	-	-	●	-	-	-	-	-	-	●
Tappo per tubi LQ3-P-2	 P.64	1	●	●	-	-	-	-	-	-	-	-	●	-	-	-	-	
		2	-	-	●	-	-	-	-	-	-	-	-	●	-	-	-	
		3	-	-	-	●	●	-	-	-	-	-	-	-	●	-	-	
		4	-	-	-	-	-	●	-	-	-	-	-	-	-	●	-	
		5	-	-	-	-	-	-	●	-	-	-	-	-	-	-	●	-
		6	-	-	-	-	-	-	-	●	-	-	-	-	-	-	-	●
		7	-	-	-	-	-	-	-	-	●	-	-	-	-	-	-	●
Dado LQ3-N	 P.64	1	●	●	-	-	-	-	-	-	-	-	●	-	-	-	-	
		2	-	-	●	-	-	-	-	-	-	-	-	●	-	-	-	
		3	-	-	-	●	●	-	-	-	-	-	-	-	●	-	-	
		4	-	-	-	-	-	●	-	-	-	-	-	-	-	●	-	
		5	-	-	-	-	-	-	●	-	-	-	-	-	-	-	●	-
		6	-	-	-	-	-	-	-	●	-	-	-	-	-	-	-	●
		7	-	-	-	-	-	-	-	-	●	-	-	-	-	-	-	●

Valvola a spillo **Pag. 65**

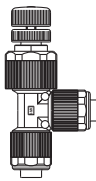



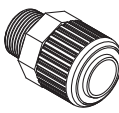

Serie	Aspetto	Classe	Diam. est. tubo									
			mm					Pollici				
			ø4	ø6	ø8	ø10	ø12	1/8"	3/16"	1/4"	3/8"	1/2"
Valvola a spillo LVN		2	●	○	-	-	-	●	●	○	-	-
		3	-	●	●	○	-	-	-	●	○	-
		4	-	-	-	●	○	-	-	-	●	○

Nota) ○Dimensioni di base ●Con riduttore

Passaparete per tubo passante **Pag. 68**

Serie	Aspetto	Classe	Diam. est. tubo													
			mm							Pollici						
			ø3	ø4	ø6	ø8	ø10	ø12	ø19	ø25	1/8"	1/4"	3/8"	1/2"	3/4"	1"
Passaparete per tubo passante LQHB		1	●	●	-	-	-	-	-	-	-	●	-	-	-	-
		2	-	-	●	-	-	-	-	-	-	-	●	-	-	-
		3	-	-	-	●	●	-	-	-	-	-	●	-	-	-
		4	-	-	-	-	-	●	-	-	-	-	-	●	-	-
		5	-	-	-	-	-	-	●	-	-	-	-	-	●	-
		6	-	-	-	-	-	-	-	-	●	-	-	-	-	-

Tubi in PFA **Pag. 73**

Serie	Diam. est. tubo		
TL	Materiale: Super PFA 	mm	ø4
			ø6
			ø8
			ø10
			ø12
			ø19
TIL	Materiale: Super PFA 	Pollici	1/8"
			3/16"
			1/4"
			3/8"
			1/2"
TD	Materiale: PTFE modificato (Resina politetrafluoroetilena) 	mm	ø4
			ø6
			ø8
			ø10
			ø12
			ø19
TID	Materiale: PTFE modificato (Resina politetrafluoroetilena) 	Pollici	1/8"
			3/16"
			1/4"
			3/8"
			1/2"
TH	Materiale: FEP 	mm	ø4
			ø6
			ø8
			ø10
			ø12
			ø19
TIH	Materiale: FEP 	Pollici	1/8"
			3/16"
			1/4"
			3/8"
			1/2"
			3/4"

Raccordi "High Purity" in PFA HYPER FITTING®

RoHS

Serie LQ1

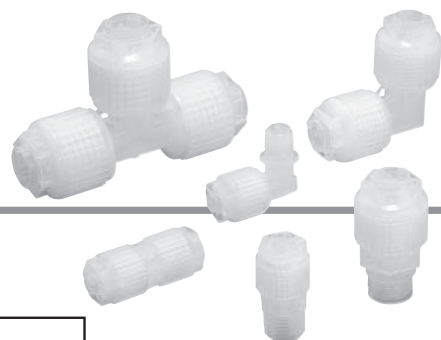

Codici di ordinazione

Connessione filettata

LQ1 H 11 [] - M [] - []

• Tipo raccordo

Simbolo	Tipo
H	Diritto
L	Gomito
R	T laterale
B	Centrale

• Filettatura*

Simbolo	Tipo
-	R, Rc
N	NPT

* Taglia 310 prevista solo con filettatura R.

• Tipo di raccordo

Simbolo	Tipo
M	Maschio
F	Femmina

• Imballaggio

Simbolo	Imballaggio
-	Imballaggio asettico equivalente a Classe M3.5
1	Imballaggio di serie equivalente a Classe M5.5

• Combinazione misura

Simbolo Classe	N.	Diametro raccordo applicabile (mm)	Diam esterno tubi	Simbolo Classe	N.	Diametro raccordo applicabile (pollici)	Diam esterno tubi
1	1	4 x 3	1/8"	1	A	1/8" x 0.086"	1/8"
1	2	3 x 2	1/8"	2	A	1/4" x 5/32"	1/8"
2	1	6 x 4	1/8"	2	B	3/16" x 1/8"	1/8"
2	2	4 x 3	1/8"	2	C	1/8" x 0.086"	1/8"
2	C	3 x 2	1/8"	2	D	1/4" x 5/32"	1/4"
2	3	6 x 4	1/4"	2	E	3/16" x 1/8"	1/4"
2	4	4 x 3	1/4"	2	F	1/8" x 0.086"	1/4"
2	F	3 x 2	1/4"	3	A	3/8" x 1/4"	1/4"
3	1	10 x 8	1/4"	3	B	1/4" x 5/32"	1/4"
3	2	8 x 6	1/4"	3	C	3/8" x 1/4"	1/4"
3	3	6 x 4	3/8"	3	D	1/4" x 5/32"	3/8"
3	4	10 x 8	3/8"	3	E	1/8" x 0.086"	3/8"
3	5	8 x 6	3/8"	3	F	3/8" x 1/4"	1/8"
3	6	6 x 4	3/8"	4	A	1/2" x 3/8"	3/8"
3	7	4 x 3	3/8"	4	B	3/8" x 1/4"	3/8"
3	E	3 x 2	3/8"	4	C	1/2" x 3/8"	1/2"
3	9	10 x 8	1/8"	4	D	3/8" x 1/4"	1/2"
3	10	8 x 6	1/8"	4	E	1/4" x 5/32"	1/2"
4	1	12 x 10	3/8"	4	F	1/8" x 0.086"	1/2"
4	2	10 x 8	3/8"	4	G	1/2" x 3/8"	1/4"
4	3	12 x 10	1/2"	5	A	3/4" x 5/8"	1/2"
4	4	10 x 8	1/2"	5	B	1/2" x 3/8"	1/2"
4	5	8 x 6	1/2"	5	C	3/4" x 5/8"	3/4"
4	6	6 x 4	1/2"	5	D	1/2" x 3/8"	3/4"
4	F	3 x 2	1/2"	5	E	3/8" x 1/4"	3/4"
4	9	12 x 10	1/4"	5	F	1/4" x 5/32"	3/4"
5	1	19 x 16	1/2"	5	G	3/4" x 5/8"	1/4"
5	2	12 x 10	1/2"	5	H	3/4" x 5/8"	3/8"
5	3	19 x 16	3/4"	6	A	1" x 7/8"	3/4"
5	4	12 x 10	3/4"	6	B	3/4" x 5/8"	3/4"
5	5	10 x 8	3/4"	6	C	1" x 7/8"	3/4"
5	7	6 x 4	3/4"	6	D	3/4" x 5/8"	1"
5	8	19 x 16	1/4"	6	E	1/2" x 3/8"	1"
5	9	19 x 16	3/8"	6	F	1" x 7/8"	1/2"
6	1	25 x 22	3/4"				
6	2	19 x 16	3/4"				
6	3	25 x 22	1"				
6	4	19 x 16	1"				
6	5	12 x 10	1"				
6	6	25 x 22	1/2"				

• Per diametro diverso (su lato B)

Simbolo	Applicazione												
-	Stessa misura di tubi												
	Fare riferimento alla tabella applicabile delle connessioni. I tubi di diverso diametro possono essere scelti all'interno di una classe dello stesso corpo.												
	<table border="1"> <thead> <tr> <th colspan="2">LQ1B</th> <th colspan="2">LQ1R</th> </tr> <tr> <th>T Centrale maschio</th> <th>T Centrale femmina</th> <th>T laterale maschio</th> <th>T laterale femmina</th> </tr> </thead> <tbody> <tr> <td></td> <td></td> <td></td> <td></td> </tr> </tbody> </table>	LQ1B		LQ1R		T Centrale maschio	T Centrale femmina	T laterale maschio	T laterale femmina				
LQ1B		LQ1R											
T Centrale maschio	T Centrale femmina	T laterale maschio	T laterale femmina										

La tabella della combinazione è la stessa indicata per il lato A.



Nota 1) Solo la T intermedia e la T laterale possono presentare diametri diversi.

Nota 2) Con la misura 1 non è possibile l'uso di diversi diametri.



Nota 1) Qualunque sia la misura del corpo, il secondo e l'ultimo numero o simbolo indicano la riduzione. Tuttavia, in caso di corpo misura 1, la tubazione non potrà essere cambiata mediante riduzione.

Nota 2) Le combinazioni sono diverse a seconda del tipo di raccordo. Per la disponibilità delle combinazioni, consultare da pagina 4 a pagina 11. Questi sono realizzati su richiesta mediante codice di ordinazione.

Nota 3) Per maggiori informazioni sulle dimensioni dei tubi applicabili, andare a pagina 72.

Codici di ordinazione

Connessione per tubi **LQ1 E 11** □ □ - □ □

Tipo raccordo

Simbolo	Tipo
E	Intermedio a gomito
T	Intermedio a T
P	Passaparete
U	Intermedio
F	Giunto a flangia

Combinazione di diversi diametri (lato B).

Simbolo	Diametro raccordo applicabile (mm)
1 1	4 x 3
1 2	3 x 2
2 1	6 x 4
2 2	4 x 3
2 C	3 x 2
3 1	10 x 8
3 2	8 x 6
3 3	6 x 4
4 1	12 x 10
4 2	10 x 8
5 1	19 x 16
5 2	12 x 10
6 1	25 x 22
6 2	19 x 16

Imballaggio

Simbolo	Imballaggio
—	Imballaggio asettico equivalente a Classe M3.5
1	Imballaggio di serie equivalente a Classe M5.5

Simbolo	Diametro raccordo applicabile (pollici)
1 A	1/8" x 0.086"
2 A	1/4" x 5/32"
2 B	3/16" x 1/8"
2 C	1/8" x 0.086"
3 A	3/8" x 1/4"
3 B	1/4" x 5/32"
4 A	1/2" x 3/8"
4 B	3/8" x 1/4"
5 A	3/4" x 5/8"
5 B	1/2" x 3/8"
6 A	1" x 7/8"
6 B	3/4" x 5/8"

Nota 1) Qualunque sia la misura del corpo, il secondo e l'ultimo numero o simbolo indicano la riduzione. Tuttavia, in caso di corpo misura 1, la tubazione non potrà essere cambiata mediante riduzione.
 Nota 2) Per maggiori informazioni sulle dimensioni dei tubi applicabili, andare a pagina 72.

Combinazione misura

Simbolo	Diametro raccordo applicabile (mm)	Flangia applicabile
1 1	4 x 3	—
1 2	3 x 2	—
2 1	6 x 4	—
2 2	4 x 3	—
2 C	3 x 2	—
3 1	10 x 8	—
3 2	8 x 6	—
3 3	6 x 4	—
4 1	12 x 10	15A
4 2	10 x 8	—
5 1	19 x 16	20A
5 2	12 x 10	—
6 1	25 x 22	25A
6 2	19 x 16	—

Nota 1) Qualunque sia la misura del corpo, il secondo e l'ultimo numero o simbolo indicano la riduzione. Tuttavia, in caso di corpo misura 1, la tubazione non potrà essere cambiata mediante riduzione.
 Nota 2) Il giunto a flangia non dispone delle misure da 1 a 3
 Nota 3) Per il giunto a flangia, i dadi di misura 4 e 5 vengono illustrati qui sotto.
 LQ1F4□: LQ-4N□□
 LQ1F5□: LQ-5N□□
 Nota 4) Le combinazioni sono diverse a seconda del tipo di raccordo. Per la disponibilità delle combinazioni, consultare da pagina 12 a pagina 15.
 Nota 5) Per maggiori informazioni sulle dimensioni dei tubi applicabili, andare a pagina 72.

Simbolo	Applicazione
—	Stessa misura di tubi
Fare riferimento alla tabella applicabile delle connessioni. I tubi di diverso diametro possono essere scelti all'interno di una classe dello stesso corpo.	
Intermedio a gomito LQ1E	Intermedio a T LQ1T
Passaparete LQ1P	Intermedio LQ1U

Esempio di ordinazione di tubi con diametri diversi

I tubi di diverso diametro possono essere scelti all'interno di una classe dello stesso corpo. (Esempio) Intermedio a gomito

Classe di corpo 3
 Lato A: ø10 x ø8
 Lato B: ø8 x ø6
 Ordinare come mostrato sotto.

Scegliere combinazioni solo dalla stessa classe di corpo.

LQ1 E 31 32

- Tubi di diametro diverso (lato B)
- Diametro raccordo applicabile (lato A)
- Intermedio a gomito

LQ1
LQ3
LVN
LQHB
TL/TIL
TD/TID
TH/THI
Fluido applicabile
Precauzioni

Caratteristiche



Caratteristiche	Modello	LQ1□10	LQ1□20	LQ1□30	LQ1□40	LQ1□50	LQ1□60
Materiale		NUOVO PFA ^{Nota)}					
Max. pressione d'esercizio (a 20°C)		1.0 MPa					
Pressione di prova		Fare riferimento al grafico sottoriportato.					
Temperatura d'esercizio:		0 a 200°C					

Nota) Il corpo del raccordo di alcuni prodotti specifici è realizzato in PTFE. Questi prodotti si realizzano su richiesta e in questo catalogo sono contrassegnati con "**".

Curve della resistenza alla pressione e della resistenza al calore

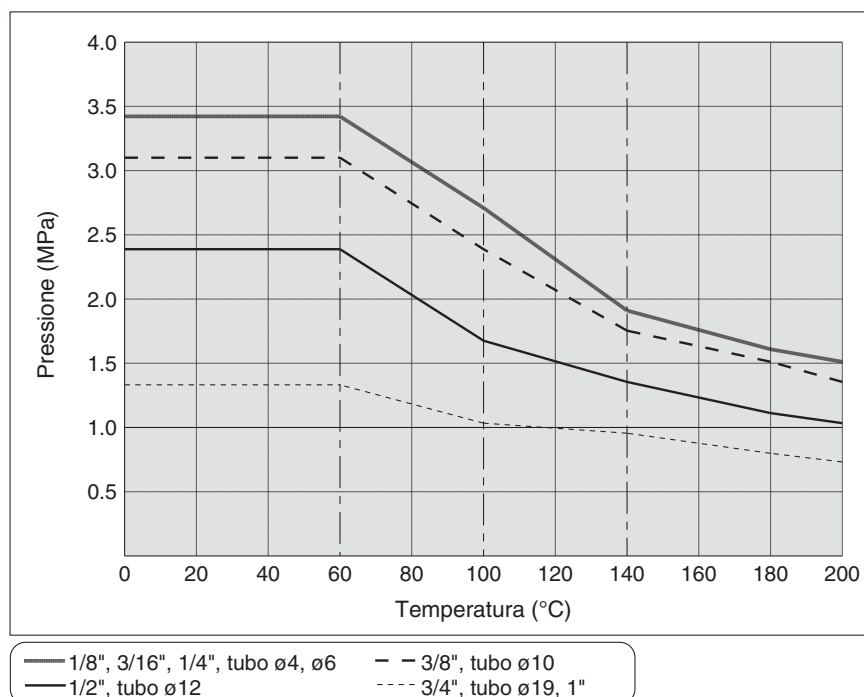

Tubazione

⚠ Precauzione

1. Collegare i tubi con appositi utensili

Consultare il catalogo "Raccordi "High Purity" in PFA Hyper Fitting Serie LQ1, 2 Istruzioni procedure di lavoro" (M-E05-1) per i collegamenti dei tubi e gli utensili speciali. (Scaricabile dal nostro sito web).

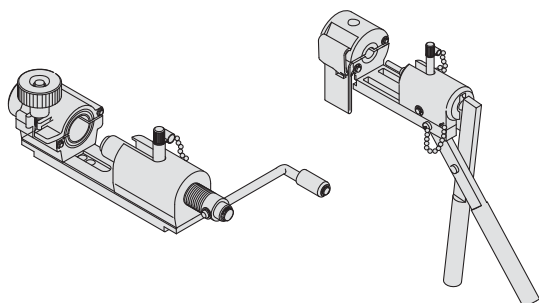

2. Serrare il dado sulla superficie terminale del corpo. Fare riferimento alla coppia di serraggio sotto riportata.

Coppia di serraggio

Classe corpo	Coppia (N·m)
2	0.3 a 0.4
3	0.8 a 1.0
4	1.0 a 1.2
5	2.5 a 3.0
6	5.5 a 6.0



Nota) In caso di corpo classe 1, il dado deve essere stretto manualmente.

Dimensioni

Raccordo diretto maschio: LQ1H-M

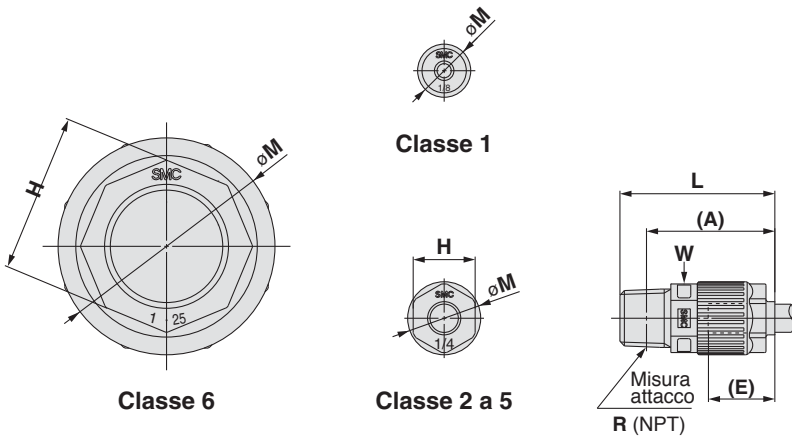

(A) mostra la misura di riferimento dopo il collegamento.
 (E) mostra la misura approssimata del raccordo inserito dall'estremità del dado.
 "A" indica il piano chiave.

mm

Modello	Diam. esterno tubo applicabile	Connessione filettata R/NPT	A	E	H	L	M	W
LQ1H11-M	ø4	1/8"	21	10	—	25	11.5	10
LQ1H12-M	ø3	1/8"	21	10	—	25	11.5	10
LQ1H21-M	ø6	1/8"	31.5	15	14	35	16.5	14
LQ1H22-M	ø4	1/8"	31.5	15	14	35	16.5	14
LQ1H2C-M	ø3	1/8"	31.5	15	14	35	16.5	14
LQ1H23-M	ø6	1/4"	29	20	17	42.5	23	19
LQ1H24-M	ø4	1/4"	29	20	17	42.5	23	19
LQ1H2F-M	ø3	1/4"	29	20	17	42.5	23	19
LQ1H31-M	ø10	1/4"	36.5	20	17	42.5	23	19
LQ1H32-M	ø8	1/4"	36.5	20	17	42.5	23	19
LQ1H33-M	ø6	3/8"	36	20	17	42.5	23	19
LQ1H34-M	ø10	3/8"	36	20	17	42.5	23	19
LQ1H35-M	ø8	3/8"	36	20	17	42.5	23	19
LQ1H36-M	ø6	3/8"	36	20	17	42.5	23	19
LQ1H37-M	ø4	3/8"	31.5	15	14	37.6	16.5	14
LQ1H3E-M	ø3	3/8"	31.5	15	14	37.6	16.5	14
LQ1H39-M	ø10	1/8"	34.5	20	17	38	23	19
LQ1H310-M	ø8	1/8"	34.5	20	17	38	23	19
LQ1H41-M	ø12	3/8"	46	24	21	52	28	23
LQ1H42-M	ø10	3/8"	46	24	21	52	28	23
LQ1H43-M	ø12	1/2"	44	24	21	52	28	23
LQ1H44-M	ø10	1/2"	44	24	21	52	28	23
LQ1H45-M	ø8	1/2"	39.5	20	17	47.5	23	19
LQ1H46-M	ø6	1/2"	39.5	20	17	47.5	23	19
LQ1H4F-M	ø3	1/2"	34	15	14	42	16.5	14
LQ1H49-M	ø12	1/4"	42	24	21	48	28	23
LQ1H51-M	ø19	1/2"	55	29	26	62.5	39	32
LQ1H52-M	ø12	1/2"	55	29	26	62.5	39	32
LQ1H53-M	ø19	3/4"	53.5	29	26	62.5	39	32
LQ1H54-M	ø12	3/4"	53.5	29	26	62.5	39	32
LQ1H55-M	ø10	3/4"	43.5	20	17	52.5	23	19
LQ1H57-M	ø6	3/4"	43.5	20	17	52.5	23	19
LQ1H58-M	ø19	1/4"	52	29	26	58	39	32
LQ1H59-M	ø19	3/8"	52	29	26	58	39	32
LQ1H61-M	ø25	3/4"	72	39.5	36	81	49	46
LQ1H62-M	ø19	3/4"	72	39.5	36	81	49	46
LQ1H63-M	ø25	1"	71	39.5	36	81	49	46
LQ1H64-M	ø19	1"	71	39.5	36	81	49	46
LQ1H65-M	ø12	1"	61	29	26	71	39	32
LQ1H66-M	ø25	1/2"	69.5	39.5	36	77.5	49	46

Pollici

Modello	Diam. esterno tubo applicabile	Connessione filettata R/NPT	A	E	H	L	M	W
LQ1H1A-M	1/8"	1/8"	21	10	—	25	11.5	10
LQ1H2A-M	1/4"	1/8"	31.5	15	14	35	16.5	14
LQ1H2B-M	3/16"	1/8"	31.5	15	14	35	16.5	14
LQ1H2C-M	1/8"	1/8"	31.5	15	14	35	16.5	14
LQ1H2D-M	1/4"	1/4"	29	20	17	42.5	23	19
LQ1H2E-M	3/16"	1/4"	29	20	17	42.5	23	19
LQ1H2F-M	1/8"	1/4"	29	20	17	42.5	23	19
LQ1H3A-M	3/8"	1/4"	36.5	20	17	42.5	23	19
LQ1H3B-M	1/4"	1/4"	36.5	20	17	42.5	23	19
LQ1H3C-M	3/8"	3/8"	36	20	17	42.5	23	19
LQ1H3D-M	1/4"	3/8"	36	20	17	42.5	23	19
LQ1H3E-M	1/8"	3/8"	31.5	15	14	37.6	16.5	14
LQ1H3F-M	3/8"	1/8"	34.5	20	17	38	23	19
LQ1H4A-M	1/2"	3/8"	46	24	21	52	28	23
LQ1H4B-M	3/8"	3/8"	46	24	21	52	28	23
LQ1H4C-M	1/2"	1/2"	44	24	21	52	28	23
LQ1H4D-M	3/8"	1/2"	44	24	21	52	28	23
LQ1H4E-M	1/4"	1/2"	39.5	20	17	47.5	23	19
LQ1H4F-M	1/8"	1/2"	34	15	14	42	16.5	14
LQ1H4G-M	1/2"	1/4"	42	24	21	48	28	23
LQ1H5A-M	3/4"	1/2"	55	29	26	62.5	39	32
LQ1H5B-M	1/2"	1/2"	55	29	26	62.5	39	32
LQ1H5C-M	3/4"	3/4"	53.5	29	26	62.5	39	32
LQ1H5D-M	1/2"	3/4"	53.5	29	26	62.5	39	32
LQ1H5E-M	3/8"	3/4"	43.5	20	17	52.5	23	19
LQ1H5F-M	1/4"	3/4"	43.5	20	17	52.5	23	19
LQ1H5G-M	3/4"	1/4"	52	29	26	58	39	32
LQ1H5H-M	3/8"	3/8"	52	29	26	58	39	32
LQ1H6A-M	1"	3/4"	72	39.5	36	81	49	46
LQ1H6B-M	3/4"	3/4"	72	39.5	36	81	49	46
LQ1H6C-M	1"	3/4"	72	39.5	36	81	49	46
LQ1H6D-M	3/4"	1"	71	39.5	36	81	49	46
LQ1H6E-M	1/2"	1"	61	29	26	71	39	32
LQ1H6F-M	1"	1/2"	69.5	39.5	36	77.5	49	46

LQ1
LQ3
LVN
LQHB
TL/TIL
TD/TID
TH/THH
Fluido applicabile
Precauzioni

Serie LQ1

Dimensioni

Raccordo diritto femmina: LQ1H-F

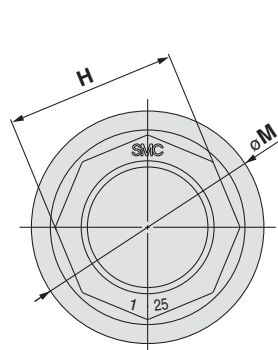

Classe 6

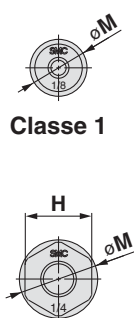

Classe 1

Classe 2 a 5

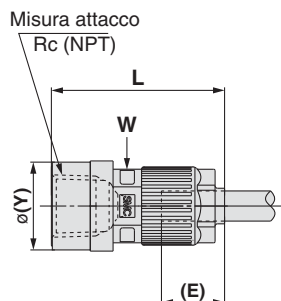

(E) mostra il riferimento del raccordo inserito dall'estremità del dado.
"A" indica il piano chiave.

mm

Modello	Diam. esterno tubo applicabile	Connessione filettata R/NPT	E	H	L	M	W	Y
LQ1H11-F□	ø4	1/8"	10	—	26.5	11.5	10	18.5
LQ1H12-F□	ø3	1/8"	10	—	26.5	11.5	10	18.5
LQ1H21-F□	ø6	1/8"	15	14	35	16.5	14	18.5
LQ1H22-F□	ø4	1/8"	15	14	35	16.5	14	18.5
LQ1H2C-F□	ø3	1/8"	15	14	35	16.5	14	18.5
LQ1H23-F□	ø6	1/8"	15	14	35	16.5	14	18.5
LQ1H24-F□	ø4	1/4"	15	14	36.5	16.5	14	21.5
LQ1H2F-F□	ø3	1/4"	15	14	36.5	16.5	14	21.5
LQ1H31-F□	ø10	1/4"	20	17	42.5	23	19	25
LQ1H32-F□	ø8	1/4"	20	17	42.5	23	19	25
LQ1H33-F□	ø6	1/4"	20	17	42.5	23	19	25
LQ1H34-F□	ø10	3/8"	20	17	42.5	23	19	25
LQ1H35-F□	ø8	3/8"	20	17	42.5	23	19	25
LQ1H36-F□	ø6	3/8"	20	17	42.5	23	19	25
LQ1H39-F□	ø10	1/8"	20	17	42.5	23	19	18.5
LQ1H310-F□	ø8	1/8"	20	17	42.5	23	19	18.5
LQ1H41-F□	ø12	3/8"	24	21	47.5	28	23	25
LQ1H42-F□	ø10	3/8"	24	21	47.5	28	23	25
LQ1H43-F□	ø12	1/2"	24	21	50	28	23	29.5
LQ1H44-F□	ø10	1/2"	24	21	50	28	23	29.5
LQ1H45-F□	ø8	1/2"	24	21	50	28	23	29.5
LQ1H46-F□	ø6	1/2"	24	21	50	28	23	29.5
LQ1H49-F□	ø12	1/4"	29	26	56.5	39	32	21.5
LQ1H410-F□	ø12	1/8"	24	21	46.5	28	23	18.5
LQ1H51-F□	ø19	1/2"	39.5	36	58.5	49	46	29.5
LQ1H52-F□	ø12	1/2"	39.5	36	58.5	49	46	29.5
LQ1H53-F□	ø19	3/4"	39.5	36	60	39	32	36
LQ1H54-F□	ø12	3/4"	39.5	36	60	39	32	36
LQ1H58-F□	ø19	1/4"	39.5	36	56.5	49	46	21.5
LQ1H59-F□	ø19	3/8"	39.5	36	56	49	46	25
LQ1H61-F□	ø25	3/4"	39.5	36	75	49	46	36
LQ1H62-F□	ø19	3/4"	39.5	36	75	49	46	36
LQ1H63-F□	ø25	1"	39.5	36	78.5	49	46	44.5
LQ1H64-F□	ø19	1"	39.5	36	78.5	49	46	44.5

Pollici

Modello	Diam. esterno tubo applicabile	Connessione filettata R/NPT	E	H	L	M	W	Y
LQ1H1A-F□	1/8"	1/8"	10	—	26.5	11.5	10	18.5
LQ1H2A-F□	1/4"	1/8"	15	14	35	16.5	14	18.5
LQ1H2B-F□	3/16"	1/8"	15	14	35	16.5	14	18.5
LQ1H2C-F□	1/8"	1/8"	15	14	35	16.5	14	18.5
LQ1H2D-F□	1/4"	1/8"	15	14	35	16.5	14	18.5
LQ1H2E-F□	3/16"	1/4"	15	14	36.5	16.5	14	21.5
LQ1H2F-F□	1/8"	1/4"	15	14	36.5	16.5	14	21.5
LQ1H3A-F□	3/8"	1/4"	20	17	42.5	23	19	25
LQ1H3B-F□	1/4"	1/4"	20	17	42.5	23	19	25
LQ1H3C-F□	3/8"	3/8"	20	17	42.5	23	19	25
LQ1H3D-F□	1/4"	3/8"	20	17	42.5	23	19	25
LQ1H3F-F□	3/8"	1/8"	20	17	42.5	23	19	18.5
LQ1H4A-F□	1/2"	3/8"	24	21	47.5	28	23	25
LQ1H4B-F□	3/8"	3/8"	24	21	47.5	28	23	25
LQ1H4C-F□	1/2"	1/2"	24	21	50	28	23	29.5
LQ1H4D-F□	3/8"	1/2"	24	21	50	28	23	29.5
LQ1H4E-F□	1/4"	1/2"	20	17	45.5	23	19	25
LQ1H4G-F□	1/2"	1/4"	29	26	56.5	39	32	21.5
LQ1H4H-F□	1/2"	1/8"	24	21	46.5	28	23	18.5
LQ1H5A-F□	3/4"	1/2"	39.5	36	58.5	49	46	29.5
LQ1H5B-F□	1/2"	1/2"	39.5	36	58.5	49	46	29.5
LQ1H5C-F□	3/4"	3/4"	39.5	36	60	39	32	36
LQ1H5D-F□	1/2"	3/4"	39.5	36	60	39	32	36
LQ1H5G-F□	3/4"	1/4"	39.5	36	56.5	49	46	21.5
LQ1H5H-F□	3/4"	3/8"	39.5	36	56	49	46	25
LQ1H6A-F□	1"	3/4"	39.5	36	75	49	46	36
LQ1H6B-F□	3/4"	3/4"	39.5	36	75	49	46	36
LQ1H6C-F□	1"	1"	39.5	36	78.5	49	46	44.5
LQ1H6D-F□	3/4"	1"	39.5	36	78.5	49	46	44.5

D'estremità a gomito maschio: LQ1L-M

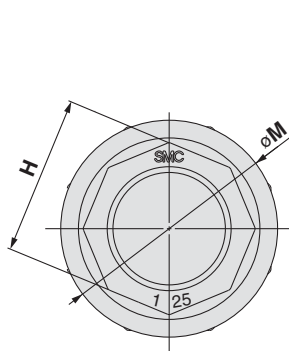

Classe 6



Classe 1

Classe 2 a 5

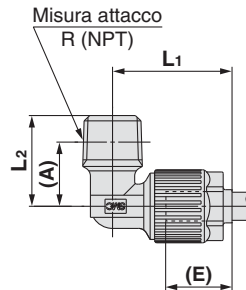

(A) mostra la misura di riferimento dopo il collegamento.
(E) mostra la misura approssimata del raccordo inserito dall'estremità del dado.

mm

Modello	Diam. esterno tubo applicabile	Connessione filettata R/NPT	A	E	H	L ₁	L ₂	M
LQ1L11-M□	ø4	1/8"	11.5	10	—	18	15	11.5
LQ1L12-M□	ø3	1/8"	11.5	10	—	18	15	11.5
LQ1L21-M□	ø6	1/8"	14.5	15	14	27	20.5	16.5
LQ1L22-M□	ø4	1/8"	14.5	15	14	27	20.5	16.5
LQ1L2C-M□	ø3	1/8"	14.5	15	14	27	20.5	16.5
LQ1L23-M□	ø6	1/4"	14.5	15	14	27	20.5	16.5
LQ1L24-M□	ø4	1/4"	14.5	15	14	27	20.5	16.5
LQ1L2F-M□	ø3	1/4"	14.5	15	14	27	20.5	16.5
LQ1L31-M□	ø10	1/4"	20	20	17	35	26.5	23
LQ1L32-M□	ø8	1/4"	20	20	17	35	26.5	23
LQ1L33-M□	ø6	1/4"	20	20	17	35	26.5	23
LQ1L34-M□	ø10	3/8"	20.6	20	17	36.6	24.1	23
LQ1L35-M□	ø8	3/8"	20.6	20	17	36.6	24.1	23
LQ1L36-M□	ø6	3/8"	20.6	20	17	36.6	24.1	23
LQ1L37-M□	ø4	3/8"	20.6	20	17	36.6	24.1	23
LQ1L3E-M□	ø3	3/8"	20.6	20	17	36.6	24.1	23
LQ1L39-M□	ø10	1/8"	22.6	24	21	43	28.6	28
LQ1L310-M□	ø8	1/8"	22.6	24	21	43	28.6	28
LQ1L41-M□	ø12	3/8"	25	24	21	45	33	28
LQ1L42-M□	ø10	3/8"	25	24	21	45	33	28
LQ1L43-M□	ø12	3/8"	25	24	21	45	33	28
LQ1L44-M□	ø10	3/8"	25	24	21	45	33	28
LQ1L45-M□	ø8	1/2"	24.1	20	17	38.5	32.1	23
LQ1L46-M□	ø6	1/2"	24.1	20	17	38.5	32.1	23
* LQ1L47-M□	ø4	1/2"	17.5	15	14	30	25.5	16.5
* LQ1L4F-M□	ø3	1/2"	17.5	15	14	30	25.5	16.5
LQ1L49-M□	ø12	1/4"	22.6	24	21	43	28.6	28
LQ1L51-M□	ø19	1/2"	34	39.5	36	53	40	49
LQ1L52-M□	ø12	1/2"	34	39.5	36	53	40	49
LQ1L53-M□	ø19	1/2"	34	39.5	36	53	40	49
LQ1L54-M□	ø12	1/2"	34	39.5	36	53	40	49
LQ1L55-M□	ø10	3/4"	34	39.5	36	53	40	49
LQ1L56-M□	ø8	3/4"	34	39.5	36	53	40	49
LQ1L57-M□	ø6	3/4"	34	39.5	36	53	40	49
* LQ1L59-M□	ø19	3/8"	34	39.5	36	53	40	49
LQ1L61-M□	ø25	3/4"	35	39.5	36	68.5	46	49
LQ1L62-M□	ø19	3/4"	35	39.5	36	68.5	46	49
LQ1L63-M□	ø25	3/4"	35	39.5	36	68.5	46	49
LQ1L64-M□	ø19	3/4"	35	39.5	36	68.5	46	49
LQ1L65-M□	ø12	1"	37	29	26	60	47	39
* LQ1L67-M□	ø25	3/8"	34	39.5	36	53	40	49

Nota 1) I prodotti indicati con "*" si realizzano su richiesta.

Pollici

Modello	Diam. esterno tubo applicabile	Connessione filettata R/NPT	A	E	H	L ₁	L ₂	M
LQ1L1A-M□	1/8"	1/8"	11.5	10	—	18	15	11.5
LQ1L2A-M□	1/4"	1/8"	14.5	15	14	27	20.5	16.5
LQ1L2B-M□	3/16"	1/8"	14.5	15	14	27	20.5	16.5
LQ1L2C-M□	1/8"	1/8"	14.5	15	14	27	20.5	16.5
LQ1L2D-M□	1/4"	1/4"	14.5	15	14	27	20.5	16.5
LQ1L2E-M□	3/16"	1/4"	14.5	15	14	27	20.5	16.5
LQ1L2F-M□	1/8"	1/4"	14.5	15	14	27	20.5	16.5
LQ1L3A-M□	3/8"	1/4"	20	20	17	35	26.5	23
LQ1L3B-M□	1/4"	1/4"	20	20	17	35	26.5	23
LQ1L3C-M□	3/8"	3/8"	20	20	17	35	26.5	23
LQ1L3D-M□	1/4"	3/8"	20	20	17	35	26.5	23
LQ1L3E-M□	1/8"	3/8"	20.6	20	17	36.6	24.1	23
LQ1L3F-M□	3/8"	1/8"	20.6	20	17	36.6	24.1	23
LQ1L4A-M□	1/2"	3/8"	25	24	21	45	33	28
LQ1L4B-M□	3/8"	3/8"	25	24	21	45	33	28
LQ1L4C-M□	1/2"	1/2"	24.1	20	17	38.5	32.1	23
LQ1L4D-M□	3/8"	1/2"	24.1	20	17	38.5	32.1	23
LQ1L4E-M□	1/4"	1/2"	24.1	20	17	38.5	32.1	23
* LQ1L4F-M□	1/8"	1/2"	17.5	15	14	30	25.5	16.5
LQ1L4G-M□	1/2"	1/4"	22.6	24	21	43	28.6	28
LQ1L5A-M□	3/4"	1/2"	34	39.5	36	53	40	49
LQ1L5B-M□	1/2"	1/2"	34	39.5	36	53	40	49
LQ1L5C-M□	3/4"	3/4"	34	39.5	36	53	40	49
LQ1L5D-M□	1/2"	3/4"	34	39.5	36	53	40	49
LQ1L5E-M□	3/8"	3/4"	34	39.5	36	53	40	49
LQ1L5F-M□	1/4"	3/4"	34	39.5	36	53	40	49
* LQ1L5H-M□	3/4"	3/8"	34	39.5	36	53	40	49
LQ1L6A-M□	1"	3/4"	35	39.5	36	68.5	46	49
LQ1L6B-M□	3/4"	3/4"	35	39.5	36	68.5	46	49
LQ1L6C-M□	1"	1"	37	29	26	60	47	39
LQ1L6D-M□	3/4"	1"	37	29	26	60	47	39
LQ1L6E-M□	1/2"	1"	37	29	26	60	47	39
* LQ1L6G-M□	1"	3/8"	34	39.5	36	53	40	49

Nota 1) I prodotti indicati con "*" si realizzano su richiesta.

Series LQ1

Dimensioni

D'estremità a gomito femmina: LQ1L-F

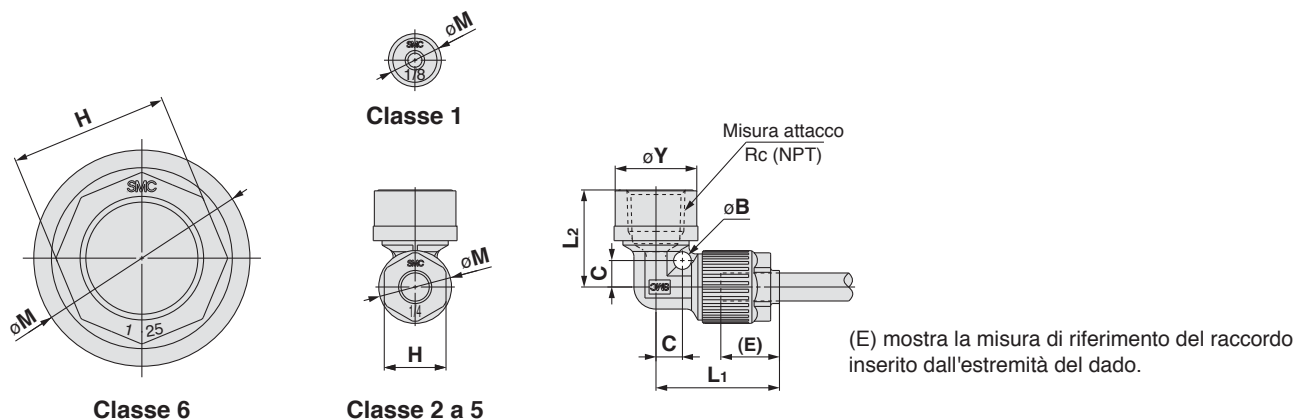

mm

Modello	Diam. esterno tubo applicabile	Connessione filettata R/NPT	B	C	E	H	L ₁	L ₂	M	Y
LQ1L11-F□	ø4	1/8"	2	4	10	—	18.5	16	11.5	18.5
LQ1L12-F□	ø3	1/8"								
LQ1L21-F□	ø6	1/8"								
LQ1L22-F□	ø4	1/8"						19.5		18.5
LQ1L2C-F□	ø3	1/8"	4	6	15	14	28		16.5	
LQ1L23-F□	ø6	1/8"								
LQ1L24-F□	ø4	1/4"						22		21.5
LQ1L2F-F□	ø3	1/4"								
LQ1L31-F□	ø10	1/4"								
LQ1L32-F□	ø8	1/4"						22		21.5
LQ1L33-F□	ø6	1/4"								
LQ1L34-F□	ø10	1/4"							23	
LQ1L35-F□	ø8	3/8"	5	9	20	17	36.5			25
LQ1L36-F□	ø6	3/8"						24.5		
LQ1L3E-F□	ø3	3/8"			15	14	31.6	24.5	16.5	
* LQ1L39-F□	ø10	1/8"			20	17	36.6	21.8	23	18.5
* LQ1L310-F□	ø8	1/8"								
LQ1L41-F□	ø12	3/8"						25.5		25
LQ1L42-F□	ø10	3/8"								
LQ1L43-F□	ø12	1/2"	6	9	24	21	43	30.5	28	29.5
LQ1L44-F□	ø10	1/2"								
LQ1L49-F□	ø12	1/4"						23.8		21.5
LQ1L410-F□	ø12	1/8"								18.5
LQ1L51-F□	ø19	1/2"						35.5		29.5
LQ1L52-F□	ø12	1/2"								
LQ1L53-F□	ø19	3/4"	7	14	29	26	54	37	39	36
LQ1L54-F□	ø12	3/4"								
LQ1L59-F□	ø19	3/8"						30.5		25
LQ1L61-F□	ø25	3/4"								
LQ1L62-F□	ø19	3/4"						42.5		36
LQ1L63-F□	ø25	1"	8	18	39.5	36	69.5		49	
LQ1L64-F□	ø19	1"						46		44.5

Nota 1) I prodotti indicati con "*" si realizzano su richiesta.

Pollici

Modello	Diam. esterno tubo applicabile	Connessione filettata R/NPT	B	C	E	H	L ₁	L ₂	M	Y
LQ1L1A-F□	1/8"	1/8"	2	4	10	—	18.5	16	11.5	18.5
LQ1L2A-F□	1/4"	1/8"								
LQ1L2B-F□	3/16"	1/8"						19.5		18.5
LQ1L2C-F□	1/8"	1/8"	4	6	15	14	28		16.5	
LQ1L2D-F□	1/4"	1/4"								21.5
LQ1L2E-F□	3/16"	1/4"						22		
LQ1L2F-F□	1/8"	1/4"								
LQ1L3A-F□	3/8"	1/4"							22	21.5
LQ1L3B-F□	1/4"	1/4"							23	
LQ1L3C-F□	3/8"	3/8"	5	9	20	17	36.5			25
LQ1L3D-F□	1/4"	3/8"						24.5		
LQ1L3E-F□	1/8"	3/8"						31.6	16.5	
* LQ1L3F-F□	3/8"	1/8"			15	14	36.6	21.8	23	18.5
LQ1L4A-F□	1/2"	3/8"						25.5		25
LQ1L4B-F□	3/8"	3/8"								
LQ1L4C-F□	1/2"	1/2"	6	9	24	21	43	30.5	28	29.5
LQ1L4D-F□	3/8"	1/2"								
LQ1L4G-F□	1/2"	1/4"						23.8		21.5
LQ1L4H-F□	1/2"	1/8"								18.5
LQ1L5A-F□	3/4"	1/2"						35.5		29.5
LQ1L5B-F□	1/2"	1/2"								
LQ1L5C-F□	3/4"	3/4"	7	14	29	26	54	37	39	36
LQ1L5D-F□	1/2"	3/4"								
LQ1L5H-F□	3/4"	3/8"						30.5		25
LQ1L6A-F□	1"	3/4"						42.5		36
LQ1L6B-F□	3/4"	3/4"	8	18	39.5	36	69.5		49	
LQ1L6C-F□	1"	1"						46		44.5
LQ1L6D-F□	3/4"	1"								

Nota 1) I prodotti indicati con "*" si realizzano su richiesta.

D'estremità T laterale maschio: **LQ1R-M**

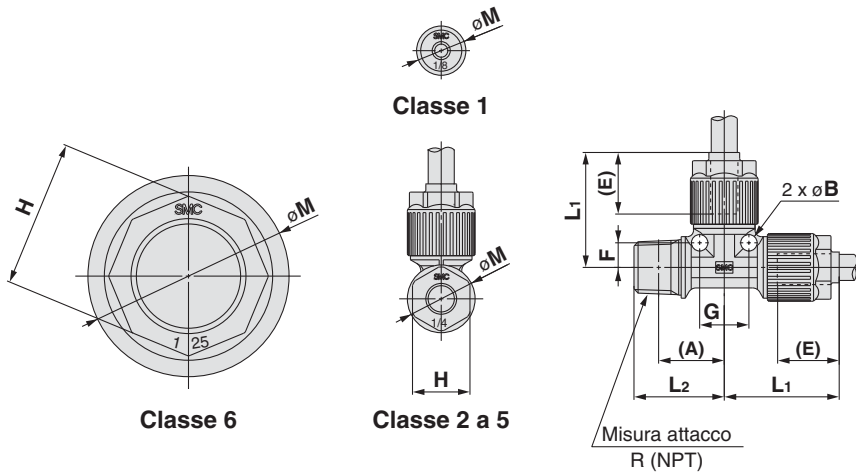

(A) mostra la misura di riferimento dopo il collegamento.
(E) mostra la misura approssimata del raccordo inserito dall'estremità del dado.

mm

Modello	Diam. esterno tubo applicabile	Connessione filettata R/NPT	A	B	E	F	G	H	L ₁	L ₂	M
LQ1R11-M	ø4	1/8"	12	2	10	4	8	—	18.5	15.5	11.5
LQ1R12-M	ø3	1/8"	12	2	10	4	8	—	18.5	15.5	11.5
LQ1R21-M	ø6	1/8"	16	4	15	6	12	14	28	19.5	16.5
LQ1R22-M	ø4	1/8"	16	4	15	6	12	14	28	19.5	16.5
LQ1R2C-M	ø3	1/8"	16	4	15	6	12	14	28	19.5	16.5
LQ1R23-M	ø6	1/4"	16	4	15	6	12	14	28	19.5	16.5
LQ1R24-M	ø4	1/4"	16	4	15	6	12	14	28	19.5	16.5
LQ1R2F-M	ø3	1/4"	16	4	15	6	12	14	28	19.5	16.5
LQ1R31-M	ø10	1/4"	19	5	20	9	18	17	36.5	25	23
LQ1R32-M	ø8	1/4"	19	5	20	9	18	17	36.5	25	23
LQ1R33-M	ø6	3/8"	21	5	20	9	18	17	36.5	27	23
LQ1R34-M	ø10	3/8"	21	5	20	9	18	17	36.5	27	23
LQ1R35-M	ø8	3/8"	21	5	20	9	18	17	36.5	27	23
LQ1R36-M	ø6	3/8"	21	5	20	9	18	17	36.5	27	23
* LQ1R39-M	ø10	1/8"	17	—	—	—	—	—	34.5	20.5	—
* LQ1R310-M	ø8	1/8"	17	—	—	—	—	—	34.5	20.5	—
LQ1R41-M	ø12	3/8"	23	6	24	9	18	21	43	29	28
LQ1R42-M	ø10	3/8"	23	6	24	9	18	21	43	29	28
LQ1R43-M	ø12	1/2"	24.5	7	25	10	20	23	46	32	31
LQ1R44-M	ø10	1/2"	24.5	7	25	10	20	23	46	32	31
LQ1R49-M	ø12	1/4"	27.5	7	29	14	28	26	54	33.5	39
LQ1R51-M	ø19	1/2"	30.5	7	29	14	28	26	54	38	39
LQ1R52-M	ø12	1/2"	30.5	7	29	14	28	26	54	38	39
LQ1R53-M	ø19	3/4"	30	7	29	14	28	26	54	39	39
LQ1R54-M	ø12	3/4"	30	7	29	14	28	26	54	39	39
LQ1R58-M	ø19	1/4"	27.5	7	29	14	28	26	54	33.5	39
LQ1R59-M	ø19	3/8"	29	7	29	14	28	26	54	35	39
LQ1R61-M	ø25	3/4"	36	8	39.5	18	36	36	69.5	45	49
LQ1R62-M	ø19	3/4"	36	8	39.5	18	36	36	69.5	45	49
LQ1R63-M	ø25	1"	35	8	39.5	18	36	36	69.5	45	49
LQ1R64-M	ø19	1"	35	8	39.5	18	36	36	69.5	45	49

Nota 1) I prodotti indicati con "*" si realizzano su richiesta.

Pollici

Modello	Diam. esterno tubo applicabile	Connessione filettata R/NPT	A	B	E	F	G	H	L ₁	L ₂	M
LQ1R1A-M	1/8"	1/8"	12	2	10	4	8	—	18.5	15.5	11.5
LQ1R2A-M	1/4"	1/8"	12	2	10	4	8	—	18.5	15.5	11.5
LQ1R2B-M	3/16"	1/8"	12	2	10	4	8	—	18.5	15.5	11.5
LQ1R2C-M	1/8"	1/8"	12	2	10	4	8	—	18.5	15.5	11.5
LQ1R2D-M	1/4"	1/8"	12	2	10	4	8	—	18.5	15.5	11.5
LQ1R2E-M	3/16"	1/4"	16	4	15	6	12	14	28	19.5	16.5
LQ1R2F-M	1/8"	1/4"	16	4	15	6	12	14	28	19.5	16.5
LQ1R3A-M	3/8"	1/4"	19	5	20	9	18	17	36.5	25	23
LQ1R3B-M	1/4"	1/4"	19	5	20	9	18	17	36.5	25	23
LQ1R3C-M	3/8"	3/8"	21	5	20	9	18	17	36.5	27	23
LQ1R3D-M	1/4"	3/8"	21	5	20	9	18	17	36.5	27	23
* LQ1R3F-M	3/8"	1/8"	17	—	—	—	—	—	34.5	20.5	—
LQ1R4A-M	1/2"	3/8"	23	6	24	9	18	21	43	29	28
LQ1R4B-M	3/8"	3/8"	23	6	24	9	18	21	43	29	28
LQ1R4C-M	1/2"	1/2"	24.5	7	25	10	20	23	46	32	31
LQ1R4D-M	3/8"	1/2"	24.5	7	25	10	20	23	46	32	31
LQ1R4G-M	1/2"	1/4"	27.5	7	29	14	28	26	54	33.5	39
LQ1R5A-M	3/4"	1/2"	30.5	7	29	14	28	26	54	38	39
LQ1R5B-M	1/2"	1/2"	30.5	7	29	14	28	26	54	38	39
LQ1R5C-M	3/4"	3/4"	30	7	29	14	28	26	54	39	39
LQ1R5D-M	1/2"	3/4"	30	7	29	14	28	26	54	39	39
LQ1R5G-M	3/4"	1/4"	27.5	7	29	14	28	26	54	33.5	39
LQ1R5H-M	3/4"	3/8"	29	7	29	14	28	26	54	35	39
LQ1R6A-M	1"	3/4"	36	8	39.5	18	36	36	69.5	45	49
LQ1R6B-M	3/4"	3/4"	36	8	39.5	18	36	36	69.5	45	49
LQ1R6C-M	1"	1"	35	8	39.5	18	36	36	69.5	45	49
LQ1R6D-M	3/4"	1"	35	8	39.5	18	36	36	69.5	45	49

Nota 1) I prodotti indicati con "*" si realizzano su richiesta.

LQ1
LQ3
LVN
LQHB
TL/TIL
TD/TID
TH/THI
Fluidi applicabile
Precauzioni

Serie LQ1

Dimensioni

D'estremità T laterale femmina: LQ1R-F

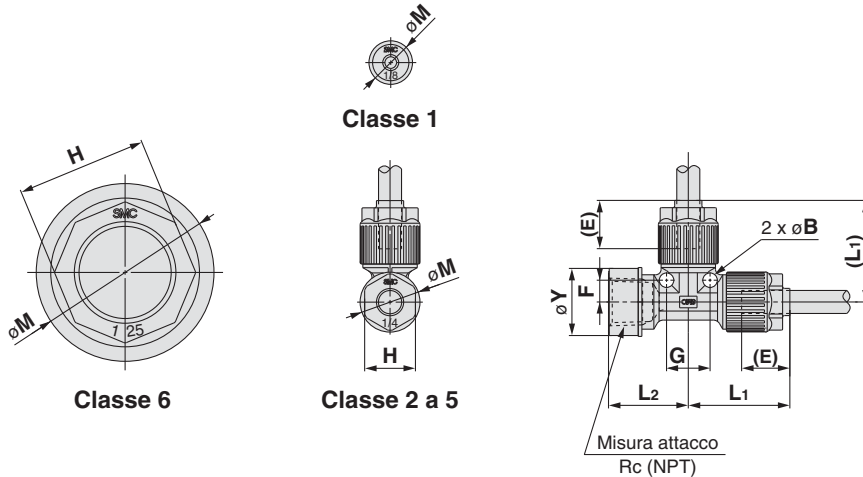

(E) mostra la misura approssimata del raccordo inserito dall'estremità del dado.

mm

Modello	Diam. esterno tubo applicabile	Connessione filettata R/NPT	B	E	F	G	H	L ₁	L ₂	M	Y
LQ1R11-F□	ø4	1/8"	2	10	4	8	—	18.5	16	11.5	18.5
LQ1R12-F□	ø3	1/8"	2	10	4	8	—	18.5	16	11.5	18.5
LQ1R21-F□	ø6	1/8"	4	15	6	12	14	28	19.5	16.5	18.5
LQ1R22-F□	ø4	1/8"	4	15	6	12	14	28	19.5	16.5	18.5
LQ1R2C-F□	ø3	1/8"	4	15	6	12	14	28	19.5	16.5	18.5
LQ1R23-F□	ø6	1/4"	4	15	6	12	14	28	19.5	16.5	18.5
LQ1R24-F□	ø4	1/4"	4	15	6	12	14	28	19.5	16.5	18.5
LQ1R2F-F□	ø3	1/4"	4	15	6	12	14	28	19.5	16.5	18.5
LQ1R31-F□	ø10	1/4"	5	20	9	18	17	36.5	25.5	23	25
LQ1R32-F□	ø8	1/4"	5	20	9	18	17	36.5	25.5	23	25
LQ1R33-F□	ø6	1/4"	5	20	9	18	17	36.5	25.5	23	25
LQ1R34-F□	ø10	3/8"	5	20	9	18	17	36.5	25.5	23	25
LQ1R35-F□	ø8	3/8"	5	20	9	18	17	36.5	25.5	23	25
LQ1R36-F□	ø6	3/8"	5	20	9	18	17	36.5	25.5	23	25
* LQ1R39-F□	ø10	1/8"	—	—	—	—	—	34.5	19.7	—	18.5
* LQ1R310-F□	ø8	1/8"	—	—	—	—	—	34.5	19.7	—	18.5
LQ1R41-F□	ø12	3/8"	6	24	9	18	21	43	25	28	29.5
LQ1R42-F□	ø10	3/8"	6	24	9	18	21	43	25	28	29.5
LQ1R43-F□	ø12	1/2"	6	24	9	18	21	43	25	28	29.5
LQ1R44-F□	ø10	1/2"	6	24	9	18	21	43	25	28	29.5
* LQ1R49-F□	ø12	1/4"	—	—	—	—	—	41.5	21.2	—	21.5
LQ1R51-F□	ø19	1/2"	7	29	14	28	26	54	35.5	37	39
LQ1R52-F□	ø12	1/2"	7	29	14	28	26	54	35.5	37	39
LQ1R53-F□	ø19	3/4"	7	29	14	28	26	54	35.5	37	39
LQ1R54-F□	ø12	3/4"	7	29	14	28	26	54	35.5	37	39
LQ1R59-F□	ø19	3/8"	7	29	14	28	26	54	35.5	37	39
LQ1R61-F□	ø25	3/4"	8	39.5	18	36	36	69.5	42.5	46	49
LQ1R62-F□	ø19	3/4"	8	39.5	18	36	36	69.5	42.5	46	49
LQ1R63-F□	ø25	1"	8	39.5	18	36	36	69.5	42.5	46	49
LQ1R64-F□	ø19	1"	8	39.5	18	36	36	69.5	42.5	46	49
LQ1R66-F□	ø25	1/2"	8	39.5	18	36	36	69.5	42.5	46	49

Nota 1) I prodotti indicati con "*" si realizzano su richiesta.

Pollici

Modello	Diam. esterno tubo applicabile	Connessione filettata R/NPT	B	E	F	G	H	L ₁	L ₂	M	Y
LQ1R1A-F□	1/8"	1/8"	2	10	4	8	—	18.5	16	11.5	18.5
LQ1R2A-F□	1/4"	1/8"	4	15	6	12	14	28	19.5	16.5	18.5
LQ1R2B-F□	3/16"	1/8"	4	15	6	12	14	28	19.5	16.5	18.5
LQ1R2C-F□	1/8"	1/8"	4	15	6	12	14	28	19.5	16.5	18.5
LQ1R2D-F□	1/4"	1/4"	4	15	6	12	14	28	19.5	16.5	18.5
LQ1R2E-F□	3/16"	1/4"	4	15	6	12	14	28	19.5	16.5	18.5
LQ1R2F-F□	1/8"	1/4"	4	15	6	12	14	28	19.5	16.5	18.5
LQ1R3A-F□	3/8"	1/4"	5	20	9	18	17	36.5	25.5	23	25
LQ1R3B-F□	1/4"	1/4"	5	20	9	18	17	36.5	25.5	23	25
LQ1R3C-F□	3/8"	3/8"	5	20	9	18	17	36.5	25.5	23	25
LQ1R3D-F□	1/4"	3/8"	5	20	9	18	17	36.5	25.5	23	25
* LQ1R3F-F□	3/8"	1/8"	—	—	—	—	—	34.5	19.7	—	18.5
LQ1R4A-F□	1/2"	3/8"	6	24	9	18	21	43	25	28	29.5
LQ1R4B-F□	3/8"	3/8"	6	24	9	18	21	43	25	28	29.5
LQ1R4C-F□	1/2"	1/2"	6	24	9	18	21	43	25	28	29.5
LQ1R4D-F□	3/8"	1/2"	6	24	9	18	21	43	25	28	29.5
* LQ1R4G-F□	1/2"	1/4"	—	—	—	—	—	41.5	21.2	—	21.5
LQ1R5A-F□	3/4"	1/2"	7	29	14	28	26	54	35.5	37	39
LQ1R5B-F□	1/2"	1/2"	7	29	14	28	26	54	35.5	37	39
LQ1R5C-F□	3/4"	3/4"	7	29	14	28	26	54	35.5	37	39
LQ1R5D-F□	1/2"	3/4"	7	29	14	28	26	54	35.5	37	39
LQ1R5H-F□	3/4"	3/8"	7	29	14	28	26	54	35.5	37	39
LQ1R6A-F□	1"	3/4"	8	39.5	18	36	36	69.5	42.5	46	49
LQ1R6B-F□	3/4"	3/4"	8	39.5	18	36	36	69.5	42.5	46	49
LQ1R6C-F□	1"	1"	8	39.5	18	36	36	69.5	42.5	46	49
LQ1R6D-F□	3/4"	1"	8	39.5	18	36	36	69.5	42.5	46	49

Nota 1) I prodotti indicati con "*" si realizzano su richiesta.

D'estremità T centrale maschio: LQ1B-M



Classe 1

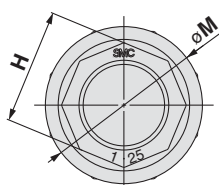

Classe 6

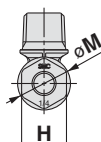

Classe 2 a 5

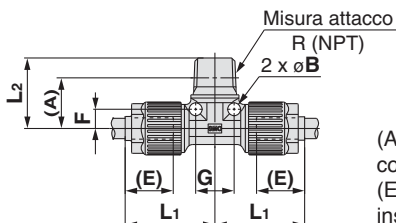

(A) mostra la misura di riferimento dopo il collegamento.
(E) mostra la misura approssimata del raccordo inserito dall'estremità del dado.

mm

Modello	Diam. esterno tubo applicabile	Connessione filettata R/NPT	A	B	E	F	G	H	L ₁	L ₂	M
LQ1B11-M□	ø4	1/8"	12	2	10	4	8	—	18.5	15.5	11.5
LQ1B12-M□	ø3	1/8"	12	2	10	4	8	—	18.5	15.5	11.5
LQ1B21-M□	ø6	1/8"	12	2	10	4	8	—	18.5	15.5	11.5
LQ1B22-M□	ø4	1/8"	12	2	10	4	8	—	18.5	15.5	11.5
LQ1B2C-M□	ø3	1/8"	12	2	10	4	8	—	18.5	15.5	11.5
LQ1B23-M□	ø6	1/8"	12	2	10	4	8	—	18.5	15.5	11.5
LQ1B24-M□	ø4	1/4"	12	2	10	4	8	—	18.5	15.5	11.5
LQ1B2F-M□	ø3	1/4"	12	2	10	4	8	—	18.5	15.5	11.5
LQ1B31-M□	ø10	1/4"	19	5	20	9	18	17	36.5	27	23
LQ1B32-M□	ø8	1/4"	19	5	20	9	18	17	36.5	27	23
LQ1B33-M□	ø6	1/4"	19	5	20	9	18	17	36.5	27	23
LQ1B34-M□	ø10	3/8"	21	5	20	9	18	17	36.5	27	23
LQ1B35-M□	ø8	3/8"	21	5	20	9	18	17	36.5	27	23
LQ1B36-M□	ø6	3/8"	21	5	20	9	18	17	36.5	27	23
* LQ1B39-M□	ø10	1/8"	18.4	—	—	—	—	—	29	21.9	—
* LQ1B310-M□	ø8	1/8"	18.4	—	—	—	—	—	29	21.9	—
LQ1B41-M□	ø12	3/8"	23	6	24	9	18	21	43	29	28
LQ1B42-M□	ø10	3/8"	23	6	24	9	18	21	43	29	28
LQ1B43-M□	ø12	1/2"	24.5	6	24	9	18	21	43	32	28
LQ1B44-M□	ø10	1/2"	24.5	6	24	9	18	21	43	32	28
* LQ1B45-M□	ø8	1/2"	21.5	—	20	—	—	17	34	29.5	23
LQ1B49-M□	ø12	1/4"	27.5	7	29	14	28	26	54	33.5	39
LQ1B51-M□	ø19	1/2"	30.5	7	29	14	28	26	54	33.5	39
LQ1B52-M□	ø12	1/2"	30.5	7	29	14	28	26	54	33.5	39
LQ1B53-M□	ø19	3/4"	30	7	29	14	28	26	54	39	39
LQ1B54-M□	ø12	3/4"	30	7	29	14	28	26	54	39	39
LQ1B58-M□	ø19	1/4"	27.5	7	29	14	28	26	54	33.5	39
LQ1B59-M□	ø19	3/8"	29	7	29	14	28	26	54	35	39
LQ1B61-M□	ø25	3/4"	36	8	39.5	18	36	36	69.5	45	49
LQ1B62-M□	ø19	3/4"	36	8	39.5	18	36	36	69.5	45	49
LQ1B63-M□	ø25	1"	35	8	39.5	18	36	36	69.5	45	49
LQ1B64-M□	ø19	1"	35	8	39.5	18	36	36	69.5	45	49
LQ1B66-M□	ø25	1/2"	37	8	39.5	18	36	36	69.5	45	49

Nota 1) I prodotti indicati con "*" si realizzano su richiesta.

Pollici

Modello	Diam. esterno tubo applicabile	Connessione filettata R/NPT	A	B	E	F	G	H	L ₁	L ₂	M
LQ1B1A-M□	1/8"	1/8"	12	2	10	4	8	—	18.5	15.5	11.5
LQ1B2A-M□	1/4"	1/8"	12	2	10	4	8	—	18.5	15.5	11.5
LQ1B2B-M□	3/16"	1/8"	12	2	10	4	8	—	18.5	15.5	11.5
LQ1B2C-M□	1/8"	1/8"	12	2	10	4	8	—	18.5	15.5	11.5
LQ1B2D-M□	1/4"	1/8"	12	2	10	4	8	—	18.5	15.5	11.5
LQ1B2E-M□	3/16"	1/4"	12	2	10	4	8	—	18.5	15.5	11.5
LQ1B2F-M□	1/8"	1/4"	12	2	10	4	8	—	18.5	15.5	11.5
LQ1B3A-M□	3/8"	1/4"	19	5	20	9	18	17	36.5	27	23
LQ1B3B-M□	1/4"	1/4"	19	5	20	9	18	17	36.5	27	23
LQ1B3C-M□	3/8"	3/8"	21	5	20	9	18	17	36.5	27	23
LQ1B3D-M□	1/4"	3/8"	21	5	20	9	18	17	36.5	27	23
* LQ1B3F-M□	3/8"	1/8"	18.4	—	—	—	—	—	29	21.9	—
LQ1B4A-M□	1/2"	3/8"	23	6	24	9	18	21	43	29	28
LQ1B4B-M□	3/8"	3/8"	23	6	24	9	18	21	43	29	28
LQ1B4C-M□	1/2"	1/2"	24.5	6	24	9	18	21	43	32	28
LQ1B4D-M□	3/8"	1/2"	24.5	6	24	9	18	21	43	32	28
LQ1B4G-M□	1/2"	1/4"	27.5	7	29	14	28	26	54	33.5	39
LQ1B5A-M□	3/4"	1/2"	30.5	7	29	14	28	26	54	33.5	39
LQ1B5B-M□	1/2"	1/2"	30.5	7	29	14	28	26	54	33.5	39
LQ1B5C-M□	3/4"	3/4"	30	7	29	14	28	26	54	39	39
LQ1B5D-M□	1/2"	3/4"	30	7	29	14	28	26	54	39	39
LQ1B5G-M□	3/4"	1/4"	27.5	7	29	14	28	26	54	33.5	39
LQ1B5H-M□	3/4"	3/8"	29	7	29	14	28	26	54	35	39
LQ1B6A-M□	1"	3/4"	36	8	39.5	18	36	36	69.5	45	49
LQ1B6B-M□	3/4"	3/4"	36	8	39.5	18	36	36	69.5	45	49
LQ1B6C-M□	1"	1"	35	8	39.5	18	36	36	69.5	45	49
LQ1B6D-M□	3/4"	3/4"	35	8	39.5	18	36	36	69.5	45	49
LQ1B6F-M□	1"	1/2"	37	8	39.5	18	36	36	69.5	45	49

Nota 1) I prodotti indicati con "*" si realizzano su richiesta.

LQ1

LQ3

LVN

LQHB

TL/TIL

TD/TID

TH/TH

Fluidi applicabile

Precauzioni

Serie LQ1

Dimensioni

D'estremità T centrale femmina: LQ1B-F



Classe 1

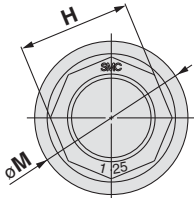

Classe 6

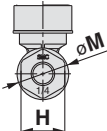

Classe 2 a 5

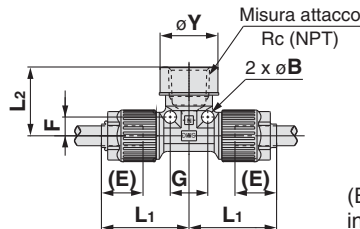

(E) mostra la misura approssimata del raccordo inserito dall'estremità del dado.

mm

Modello	Diam. esterno tubo applicabile	Connessione filettata R/NPT	B	E	F	G	H	L ₁	L ₂	M	Y
LQ1B11-F□	ø4	1/8"	2	10	4	8	—	18.5	16	11.5	18.5
LQ1B12-F□	ø3	1/8"	2	10	4	8	—	18.5	16	11.5	18.5
LQ1B21-F□	ø6	1/8"	4	15	6	12	14	28	19.5	16.5	18.5
LQ1B22-F□	ø4	1/8"	4	15	6	12	14	28	19.5	16.5	18.5
LQ1B2C-F□	ø3	1/8"	4	15	6	12	14	28	19.5	16.5	18.5
LQ1B23-F□	ø6	1/4"	4	15	6	12	14	28	19.5	16.5	18.5
LQ1B24-F□	ø4	1/4"	4	15	6	12	14	28	19.5	16.5	18.5
LQ1B2F-F□	ø3	1/4"	4	15	6	12	14	28	19.5	16.5	18.5
LQ1B31-F□	ø10	1/4"	5	20	9	18	17	36.5	23	23	25
LQ1B32-F□	ø8	1/4"	5	20	9	18	17	36.5	23	23	25
LQ1B33-F□	ø6	3/8"	5	20	9	18	17	36.5	23	23	25
LQ1B34-F□	ø10	3/8"	5	20	9	18	17	36.5	23	23	25
LQ1B35-F□	ø8	3/8"	5	20	9	18	17	36.5	23	23	25
LQ1B36-F□	ø6	3/8"	5	20	9	18	17	36.5	23	23	25
* LQ1B39-F□	ø10	1/8"	—	—	—	—	—	32.3	18.7	—	18.5
* LQ1B310-F□	ø8	1/8"	—	—	—	—	—	32.3	18.7	—	18.5
LQ1B41-F□	ø12	3/8"	6	24	9	18	21	43	25	28	25
LQ1B42-F□	ø10	3/8"	6	24	9	18	21	43	25	28	25
LQ1B43-F□	ø12	1/2"	6	24	9	18	21	43	25	28	25
LQ1B44-F□	ø10	1/2"	6	24	9	18	21	43	25	28	25
* LQ1B49-F□	ø12	1/4"	7	29	14	28	26	44.3	27.5	39	21.5
LQ1B51-F□	ø19	1/2"	7	29	14	28	26	44.3	27.5	39	21.5
LQ1B52-F□	ø12	1/2"	7	29	14	28	26	44.3	27.5	39	21.5
LQ1B53-F□	ø19	3/4"	7	29	14	28	26	44.3	27.5	39	21.5
LQ1B54-F□	ø12	3/4"	7	29	14	28	26	44.3	27.5	39	21.5
* LQ1B58-F□	ø19	1/4"	—	—	—	—	—	46	29.5	—	25
* LQ1B59-F□	ø19	3/8"	—	—	—	—	—	46	29.5	—	25
LQ1B61-F□	ø25	3/4"	8	39.5	18	36	36	69.5	46	49	44.5
LQ1B62-F□	ø19	3/4"	8	39.5	18	36	36	69.5	46	49	44.5
LQ1B63-F□	ø25	1"	8	39.5	18	36	36	69.5	46	49	44.5
LQ1B64-F□	ø19	1"	8	39.5	18	36	36	69.5	46	49	44.5
LQ1B66-F□	ø25	1/2"	8	39.5	18	36	36	69.5	46	49	44.5

Nota 1) I prodotti indicati con "*" si realizzano su richiesta.

Pollici

Modello	Diam. esterno tubo applicabile	Connessione filettata R/NPT	B	E	F	G	H	L ₁	L ₂	M	Y
LQ1B1A-F□	1/8"	1/8"	2	10	4	8	—	18.5	16	11.5	18.5
LQ1B2A-F□	1/4"	1/8"	4	15	6	12	14	28	19.5	16.5	18.5
LQ1B2B-F□	3/16"	1/8"	4	15	6	12	14	28	19.5	16.5	18.5
LQ1B2C-F□	1/8"	1/8"	4	15	6	12	14	28	19.5	16.5	18.5
LQ1B2D-F□	1/4"	1/4"	4	15	6	12	14	28	19.5	16.5	18.5
LQ1B2E-F□	3/16"	1/4"	4	15	6	12	14	28	19.5	16.5	18.5
LQ1B2F-F□	1/8"	1/4"	4	15	6	12	14	28	19.5	16.5	18.5
LQ1B3A-F□	3/8"	1/4"	5	20	9	18	17	36.5	23	23	25
LQ1B3B-F□	1/4"	1/4"	5	20	9	18	17	36.5	23	23	25
LQ1B3C-F□	3/8"	3/8"	5	20	9	18	17	36.5	23	23	25
LQ1B3D-F□	1/4"	3/8"	5	20	9	18	17	36.5	23	23	25
* LQ1B3F-F□	3/8"	1/8"	—	—	—	—	—	32.3	18.7	—	18.5
LQ1B4A-F□	1/2"	3/8"	6	24	9	18	21	43	25	28	25
LQ1B4B-F□	3/8"	3/8"	6	24	9	18	21	43	25	28	25
LQ1B4C-F□	1/2"	1/2"	6	24	9	18	21	43	25	28	25
LQ1B4D-F□	3/8"	1/2"	6	24	9	18	21	43	25	28	25
* LQ1B4G-F□	1/2"	1/4"	—	29	—	—	26	44.3	27.5	39	21.5
LQ1B5A-F□	3/4"	1/2"	7	29	14	28	26	44.3	27.5	39	21.5
LQ1B5B-F□	1/2"	1/2"	7	29	14	28	26	44.3	27.5	39	21.5
LQ1B5C-F□	3/4"	3/4"	7	29	14	28	26	44.3	27.5	39	21.5
LQ1B5D-F□	1/2"	3/4"	7	29	14	28	26	44.3	27.5	39	21.5
* LQ1B5G-F□	3/4"	1/4"	—	—	—	—	—	44.3	27.5	—	21.5
* LQ1B5H-F□	3/4"	3/8"	—	—	—	—	—	46	29.5	—	25
LQ1B6A-F□	1"	3/4"	8	39.5	18	36	36	69.5	46	49	44.5
LQ1B6B-F□	3/4"	3/4"	8	39.5	18	36	36	69.5	46	49	44.5
LQ1B6C-F□	1"	1"	8	39.5	18	36	36	69.5	46	49	44.5
LQ1B6D-F□	3/4"	3/4"	8	39.5	18	36	36	69.5	46	49	44.5
LQ1B6F-F□	1"	1/2"	8	39.5	18	36	36	69.5	46	49	44.5

Nota 1) I prodotti indicati con "*" si realizzano su richiesta.

Intermedio a gomito: LQ1E

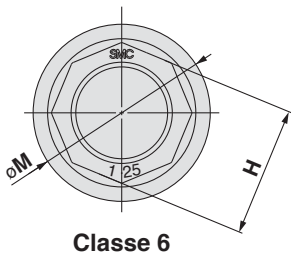
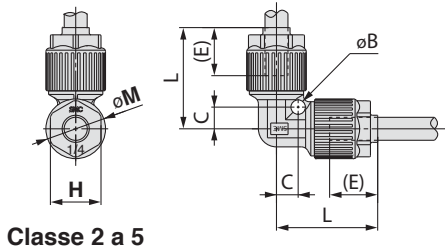
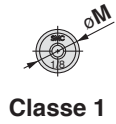

(E) mostra la misura approssimata del raccordo inserito dall'estremità del dado.

mm

Modello	Diam. esterno tubo applicabile	B	C	E	H	L	M
LQ1E11	$\phi 4$	2	4	10	—	18.5	11.5
LQ1E12	$\phi 3$						
LQ1E21□□	$\phi 6$	4	6	15	14	28	16.5
LQ1E22□□	$\phi 4$						
LQ1E2C□□	$\phi 3$						
LQ1E31□□	$\phi 10$	5	9	20	17	36.5	23
LQ1E32□□	$\phi 8$						
LQ1E33□□	$\phi 6$						
LQ1E41□□	$\phi 12$	6	9	24	21	43	28
LQ1E42□□	$\phi 10$						
LQ1E51□□	$\phi 19$	7	14	29	26	54	39
LQ1E52□□	$\phi 12$						
LQ1E61□□	$\phi 25$	8	18	39.5	36	69.5	49
LQ1E62□□	$\phi 19$						

Pollici

Modello	Diam. esterno tubo applicabile	B	C	E	H	L	M
LQ1E1A	1/8"	2	4	10	—	18.5	11.5
LQ1E2A□□	1/4"						
LQ1E2B□□	3/16"	4	6	15	14	28	16.5
LQ1E2C□□	1/8"						
LQ1E3A□□	3/8"						
LQ1E3B□□	1/4"	5	9	20	17	36.5	23
LQ1E4A□□	1/2"						
LQ1E4B□□	3/8"	6	9	24	21	43	28
LQ1E5A□□	3/4"						
LQ1E5B□□	1/2"	7	14	29	26	54	39
LQ1E6A□□	1"						
LQ1E6B□□	3/4"	8	18	39.5	36	69.5	49
LQ1E6B□□	3/4"						

LQ1

LQ3

LVN

LQHB

TL/TIL

TDTID

TH/THH

Fluido applicabile

Precauzioni

Serie LQ1

Dimensioni

Intermedio a T: LQ1T



Classe 1



Classe 2 a 5

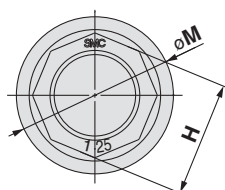
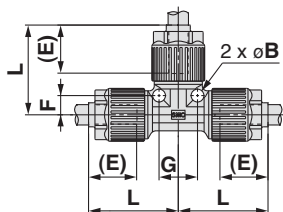

Classe 6

(E) mostra la misura approssimata del raccordo inserito dall'estremità del dado.

mm

Modello	Diam. esterno tubo applicabile	B	E	F	G	H	L	M
LQ1T11	ø4	2	10	4	8	—	18.5	11.5
LQ1T12	ø3							
LQ1T21□□	ø6	4	15	6	12	14	28	16.5
LQ1T22□□	ø4							
LQ1T2C□□	ø3							
LQ1T31□□	ø10	5	20	9	18	17	36.5	23
LQ1T32□□	ø8							
LQ1T33□□	ø6							
LQ1T41□□	ø12	6	24	9	18	21	43	28
LQ1T42□□	ø10							
LQ1T51□□	ø19	7	29	14	28	26	54	39
LQ1T52□□	ø12							
LQ1T61□□	ø25	8	39.5	18	36	36	69.5	49
LQ1T62□□	ø19							

Pollici

Modello	Diam. esterno tubo applicabile	B	E	F	G	H	L	M
LQ1T1A	1/8"	2	10	4	8	—	18.5	11.5
LQ1T2A□□	1/4"							
LQ1T2B□□	3/16"	4	15	6	12	14	28	16.5
LQ1T2C□□	1/8"							
LQ1T3A□□	3/8"							
LQ1T3B□□	1/4"	5	20	9	18	17	36.5	23
LQ1T4A□□	1/2"							
LQ1T4B□□	3/8"	6	24	9	18	21	43	28
LQ1T5A□□	3/4"							
LQ1T5B□□	1/2"	7	29	14	28	26	54	39
LQ1T6A□□	1"							
LQ1T6B□□	3/4"	8	39.5	18	36	36	69.5	49
LQ1T6B□□	3/4"							

Intermedio passaparete: **LQ1P**



Classe 1

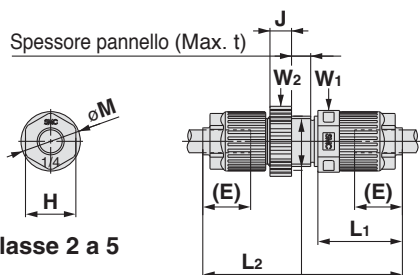

Classe 2 a 5

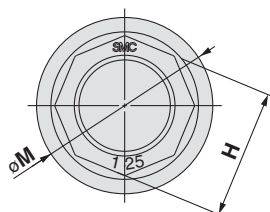

Classe 6

Diametro foro pannello ϕK

(E) mostra la misura approssimata del raccordo inserito dall'estremità del dado.
 "A" indica l'ampiezza del piano chiave.

mm

Modello	Diam. esterno tubo applicabile	E	H	J	K	L ₁	L ₂	M	t	W ₁	W ₂
LQ1P11	$\phi 4$	10	—	6	10.5	17	44	11.5	8	11	13
LQ1P12	$\phi 3$										
LQ1P21□□	$\phi 6$	15	14	6	14.5	23.5	55.5	16.5	8	15	17
LQ1P22□□	$\phi 4$										
LQ1P2C□□	$\phi 3$										
LQ1P31□□	$\phi 10$	20	17	7	20.5	30	69	23	8	21	24
LQ1P32□□	$\phi 8$										
LQ1P33□□	$\phi 6$										
LQ1P41□□	$\phi 12$	24	21	7	24.5	35	78.5	28	8	26	28
LQ1P42□□	$\phi 10$										
LQ1P51□□	$\phi 19$	29	26	9	36.5	43.5	100	39	9	39	43
LQ1P52□□	$\phi 12$										
LQ1P61□□	$\phi 25$	39.5	36	10	48.5	58.5	133	49	10	51	55
LQ1P62□□	$\phi 19$										

Pollici

Modello	Diam. esterno tubo applicabile	E	H	J	K	L ₁	L ₂	M	t	W ₁	W ₂
LQ1P1A	1/8"	10	—	6	10.5	17	44	11.5	8	11	13
LQ1P2A□□	1/4"										
LQ1P2B□□	3/16"	15	14	6	14.5	23.5	55.5	16.5	8	15	17
LQ1P2C□□	1/8"										
LQ1P3A□□	3/8"										
LQ1P3B□□	1/4"	20	17	7	20.5	30	69	23	8	21	24
LQ1P4A□□	1/2"										
LQ1P4B□□	3/8"	24	21	7	24.5	35	78.5	28	8	26	28
LQ1P5A□□	3/4"										
LQ1P5B□□	1/2"	29	26	9	36.5	43.5	100	39	9	39	43
LQ1P6A□□	1"										
LQ1P6B□□	3/4"	39.5	36	10	48.5	58.5	133	49	10	51	55
LQ1P6B□□	3/4"										

LQ1

LQ3

LVN

LQHB

TL/TIL

TD/TID

TH/THH

Fluido applicabile

Precauzioni

Serie LQ1

Dimensioni

Intermedio: LQ1U



Classe 1

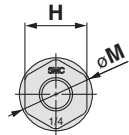

Classe 2 a 5

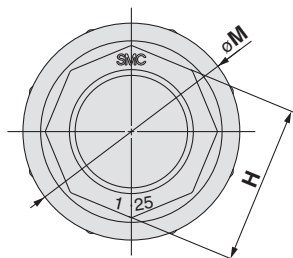
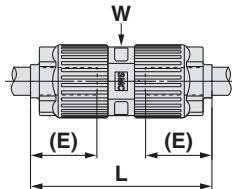

Classe 6

(E) mostra la misura approssimata del raccordo inserito dall'estremità del dado.
"A" indica il piano chiave.

Giunto a flangia: LQ1F

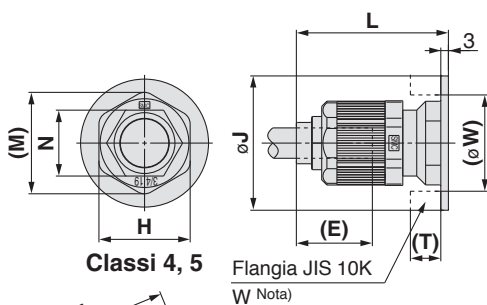

Classi 4, 5

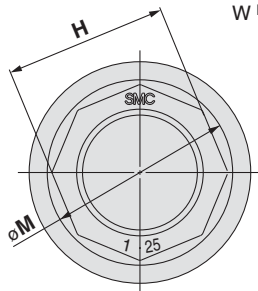

Classe 6

(E) mostra la misura approssimata del raccordo inserito dall'estremità del dado.
(A) è il diametro della flangia JIS necessaria per il montaggio. Questa flangia viene venduta a parte.
Per ordinare dadi come parti di ricambio, vedere le misure 4 e 5 qui sotto.

LQ1F4□: LQ-4N□□

LQ1F5□: LQ-5N□□

mm

Modello	Diam. esterno tubo applicabile	E	H	L	M	W
LQ1U11	ø4	10	—	29	11.5	10
LQ1U12	ø3					
LQ1U21□□	ø6	15	14	41	16.5	14
LQ1U22□□	ø4					
LQ1U2C□□	ø3					
LQ1U31□□	ø10	20	17	54	23	19
LQ1U32□□	ø8					
LQ1U33□□	ø6					
LQ1U41□□	ø12	24	21	63	28	23
LQ1U42□□	ø10					
LQ1U51□□	ø19	29	26	77	39	32
LQ1U52□□	ø12					
LQ1U61□□	ø25	39.5	36	102	49	46
LQ1U62□□	ø19					

Pollici

Modello	Diam. esterno tubo applicabile	E	H	L	M	W
LQ1U1A	1/8"	10	—	29	11.5	10
LQ1U2A□□	1/4"					
LQ1U2B□□	3/16"	15	14	41	16.5	14
LQ1U2C□□	1/8"					
LQ1U3A□□	3/8"					
LQ1U3B□□	1/4"	20	17	54	23	19
LQ1U4A□□	1/2"					
LQ1U4B□□	3/8"	24	21	63	28	23
LQ1U5A□□	3/4"					
LQ1U5B□□	1/2"	29	26	77	39	32
LQ1U6A□□	1"					
LQ1U6B□□	3/4"	39.5	36	102	49	46

mm

Modello	Diam. esterno tubo applicabile	E	H	J	L	N	M	W	(T)
LQ1F41	ø12	28	30	53	60	21	33.1	34	12
LQ1F42	ø10				58				
LQ1F51	ø19	32	36	58	65.2	26	40	41	14
LQ1F52	ø12				63.2				
LQ1F61	ø25	39.5	36	69	81.5	—	49	51	14
LQ1F62	ø19								

Pollici

Modello	Diam. esterno tubo applicabile	E	H	J	L	N	M	W	(T)
LQ1F4A	1/2"	28	30	53	60	21	33.1	34	12
LQ1F4B	3/8"				58				
LQ1F5A	3/4"	32	36	58	65.2	26	40	41	14
LQ1F5B	1/2"				63.2				
LQ1F6A	1"	39.5	36	69	81.5	—	49	51	14
LQ1F6B	3/4"								

Codici di ordinazione

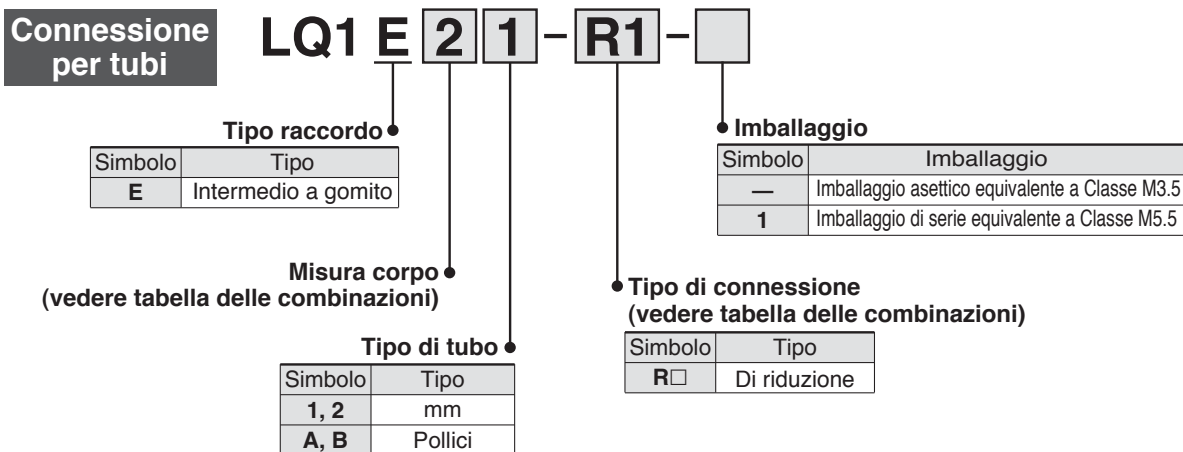

Combinazione misura (mm)

Classe	Modello	Lato A	Lato B
		Misura tubo applicabile (mm)	
2	LQ1E21-R1	6 x 4	4 x 3
	LQ1E21-R2		3 x 2
	LQ1E22-R1	4 x 3	3 x 2
3	LQ1E31-R1	10 x 8	8 x 6
	LQ1E31-R2		6 x 4
	LQ1E32-R1	8 x 6	6 x 4
4	LQ1E41-R1	12 x 10	10 x 8
	LQ1E41-R2		8 x 6
	* LQ1E41-R3		6 x 4
	* LQ1E41-R5		3 x 2
5	LQ1E51-R1	19 x 16	12 x 10
	* LQ1E51-R2		10 x 8
	* LQ1E51-R3		8 x 6
	* LQ1E51-R4		6 x 4
	* LQ1E51-R5		4 x 3
6	LQ1E61-R1	25 x 22	19 x 16
	* LQ1E61-R2		12 x 10
	* LQ1E61-R3		10 x 8
	* LQ1E61-R4		8 x 6
	* LQ1E61-R5		6 x 4

Nota 1) I prodotti indicati con "*" si realizzano su richiesta.

Nota 2) Per maggiori informazioni sulle dimensioni dei tubi applicabili, andare a pagina 72.

Combinazione misura (pollici)

Classe	Modello	Lato A	Lato B
		Misura tubo applicabile (pollici)	
2	LQ1E2A-R1	1/4" x 5/32"	3/16" x 1/8"
	LQ1E2A-R2		1/8" x 0.086"
	LQ1E2B-R1	3/16" x 1/8"	1/8" x 0.086"
3	LQ1E3A-R1	3/8" x 1/4"	1/4" x 5/32"
	* LQ1E3A-R3		1/8" x 0.086"
4	LQ1E4A-R1	1/2" x 3/8"	3/8" x 1/4"
	LQ1E4A-R2		1/4" x 5/32"
	* LQ1E4A-R3		3/16" x 0.127"
	* LQ1E4A-R4		1/8" x 0.086"
5	LQ1E5A-R1	3/4" x 5/8"	1/2" x 3/8"
	* LQ1E5A-R2		3/8" x 1/4"
	* LQ1E5A-R3		1/4" x 5/32"
	* LQ1E5A-R4		3/16" x 0.127"
6	LQ1E6A-R1	1" x 7/8"	3/4" x 5/8"
	* LQ1E6A-R2		1/2" x 3/8"
	* LQ1E6A-R3		3/8" x 1/4"
	* LQ1E6A-R4		1/4" x 5/32"
			3/16" x 0.127"

Nota 1) I prodotti indicati con "*" si realizzano su richiesta.

Nota 2) Per maggiori informazioni sulle dimensioni dei tubi applicabili, andare a pagina 72.

Serie LQ1

Dimensioni

Intermedio a gomito di riduzione: LQ1E-R

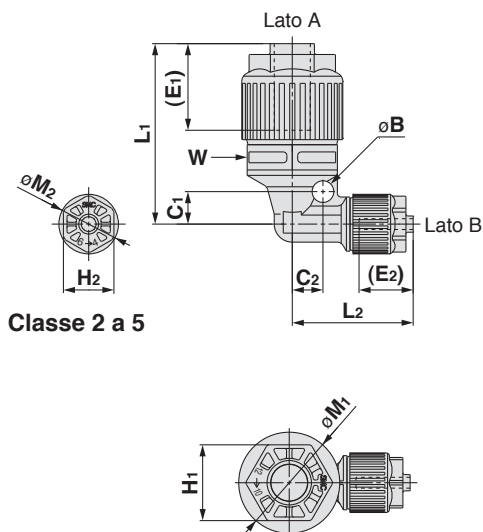

Classe 2 a 5

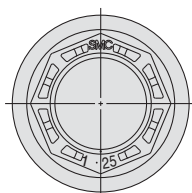

Classe 6

mm

Modello	Lato A	Lato B	B	C ₁	C ₂	E ₁	E ₂	H ₁	H ₂	L ₁	L ₂	M ₁	M ₂	W
	Diam. esterno tubo applicabile													
LQ1E21-R1	ø6	ø4												
LQ1E21-R2	ø6	ø3	4	6	6	15	15	14	14	28	28	16.5	16.5	—
LQ1E22-R1	ø4	ø3												
LQ1E31-R1	ø10	ø8												
LQ1E31-R2	ø10	ø6	5	9	9	20	20	17	17	36.5	36.5	23	23	—
LQ1E32-R1	ø8	ø6												
LQ1E41-R1	ø12	ø10	6	9	9	24	24	21	21	43	43	28	28	—
LQ1E41-R2	ø12	ø8					20		17	38.5	23			
* LQ1E41-R3	ø12	ø6	—	—	—		15		14	35.5	31.5		16.5	25
* LQ1E41-R5	ø12	ø3												
LQ1E51-R1	ø19	ø12	7	14	14	29	29	26	26	54	54	39	39	—
* LQ1E51-R2	ø19	ø10	—	—	—	39.5	20	36	17	56.5	52.5	49	23	46
* LQ1E51-R3	ø19	ø8								54	47.5			
* LQ1E51-R4	ø19	ø6	—	—	—	39.5	15	36	14	51	42	39	16.5	32
* LQ1E51-R5	ø19	ø4												
LQ1E61-R1	ø25	ø19	8	18	18	39.5	39.5	36	36	69.5	69.5	49	—	—
* LQ1E61-R2	ø25	ø12					24		21	56.5	52.5		28	
* LQ1E61-R3	ø25	ø10	—	—	—		20		17	54	47.5	49	23	46
* LQ1E61-R4	ø25	ø8					15		15	51	42		16.5	
* LQ1E61-R5	ø25	ø6												

Nota) I prodotti indicati con "*" si realizzano su richiesta.

Pollici

Modello	Lato A	Lato B	B	C ₁	C ₂	E ₁	E ₂	H ₁	H ₂	L ₁	L ₂	M ₁	M ₂	W
	Diam. esterno tubo applicabile													
LQ1E2A-R1	1/4"	3/16"												
LQ1E2A-R2	1/4"	1/8"	4	6	6	15	15	14	14	41	41	16.5	16.5	14
LQ1E2B-R1	3/16"	1/8"												
LQ1E3A-R1	3/8"	1/4"	5	9	9	20	20	17	17	36.5	36.5	23	23	—
* LQ1E3A-R3	3/8"	1/8"	—	—	—	24	15	21	14	35.5	31.5	28	16.5	—
LQ1E4A-R1	1/2"	3/8"	6	9	9	24	24	21	21	43	43	28	28	—
LQ1E4A-R2	1/2"	1/4"					20		17	38.5	23			
* LQ1E4A-R3	1/2"	3/16"	—	—	—		15		14	35.5	31.5		16.5	—
* LQ1E4A-R4	1/2"	1/8"												
LQ1E5A-R1	3/4"	1/2"	7	14	14	29	29	26	26	54	54	39	39	—
* LQ1E5A-R2	3/4"	3/8"	—	—	—	39.5	20	36	17	54	47.5	49	23	46
* LQ1E5A-R3	3/4"	1/4"												
* LQ1E5A-R4	3/4"	3/16"					15		14	51	42		16.5	
LQ1E6A-R1	1"	3/4"	8	18	18	39.5	39.5	36	36	69.5	69.5	49	—	—
* LQ1E6A-R2	1"	1/2"					24		21	56.5	52.5		28	
* LQ1E6A-R3	1"	3/8"	—	—	—		20		17	54	47.5	49	23	46
* LQ1E6A-R4	1"	1/4"					15		14	51	42		16.5	
* LQ1E6A-R5	1"	3/16"												

Nota) I prodotti indicati con "*" si realizzano su richiesta.

Intermedio a T di riduzione

Codici di ordinazione

Connessione per tubi

LQ1 T 2 1 - R1 -

• Tipo raccordo

Simbolo	Tipo
T	Intermedio a T

• Misura corpo

(vedere tabella delle combinazioni)

• Tipo di tubo

Simbolo	Tipo
1, 2	mm
A, B	Pollici

• Imballaggio

Simbolo	Imballaggio
—	Imballaggio asettico equivalente a Classe M3.5
1	Imballaggio di serie equivalente a Classe M5.5

• Tipo di connessione

(vedere tabella delle combinazioni)

Simbolo	Tipo
R□	Di riduzione

Combinazione misura (mm)

Classe	Modello	Lato A	Lato B	Lato C
		Misura tubo applicabile (mm)		
2	LQ1T21-R1	6 x 4	4 x 3	6 x 4
	LQ1T21-R2	6 x 4	3 x 2	6 x 4
	LQ1T21-R9	4 x 3	6 x 4	4 x 3
	LQ1T21-R10	3 x 2	6 x 4	3 x 2
	LQ1T22-R1	4 x 3	3 x 2	4 x 3
LQ1T22-R9	3 x 2	4 x 3	3 x 2	
3	LQ1T31-R1	10 x 8	8 x 6	10 x 8
	LQ1T31-R2	10 x 8	6 x 4	10 x 8
	LQ1T31-R4	10 x 8	3 x 2	10 x 8
	LQ1T31-R7	8 x 6	8 x 6	10 x 8
	LQ1T31-R8	6 x 4	6 x 4	10 x 8
	LQ1T31-R9	8 x 6	10 x 8	8 x 6
	LQ1T31-R10	6 x 4	10 x 8	6 x 4
	LQ1T32-R1	8 x 6	6 x 4	8 x 6
	LQ1T32-R5	6 x 4	8 x 6	8 x 6
	LQ1T32-R6	6 x 4	10 x 8	10 x 8
LQ1T32-R7	6 x 4	6 x 4	8 x 6	
LQ1T32-R9	6 x 4	8 x 6	6 x 4	
4	LQ1T41-R1	12 x 10	10 x 8	12 x 10
	LQ1T41-R2	12 x 10	8 x 6	12 x 10
	LQ1T41-R3	12 x 10	6 x 4	12 x 10
	LQ1T41-R5	12 x 10	12 x 10	12 x 10
	LQ1T41-R7	10 x 8	10 x 8	12 x 10
	LQ1T41-R9	10 x 8	12 x 10	10 x 8
	LQ1T41-R11	6 x 4	10 x 8	12 x 10
	LQ1T41-R12	10 x 8	12 x 10	12 x 10
	LQ1T41-R22	10 x 8	6 x 4	12 x 10
	LQ1T41-R23	6 x 4	6 x 4	12 x 10
LQ1T41-R26	12 x 10	3 x 2	12 x 10	
LQ1T41-R32	6 x 4	12 x 10	6 x 4	
LQ1T41-R34	3 x 2	12 x 10	3 x 2	
5	LQ1T51-R1	19 x 16	12 x 10	19 x 16
	LQ1T51-R2	19 x 16	10 x 8	19 x 16
	LQ1T51-R3	19 x 16	8 x 6	19 x 16
	LQ1T51-R4	19 x 16	6 x 4	19 x 16
	LQ1T51-R5	12 x 10	19 x 16	19 x 16
	LQ1T51-R6	10 x 8	19 x 16	19 x 16
	* LQ1T51-R7	12 x 10	12 x 10	19 x 16
	* LQ1T51-R8	10 x 8	10 x 8	19 x 16
	LQ1T51-R9	12 x 10	19 x 16	12 x 10
	LQ1T51-R10	10 x 8	19 x 16	10 x 8
	LQ1T51-R12	8 x 6	19 x 16	19 x 16
	LQ1T51-R13	6 x 4	19 x 16	19 x 16
	* LQ1T51-R17	10 x 8	12 x 10	19 x 16
	LQ1T51-R24	12 x 10	6 x 4	19 x 16
	LQ1T51-R26	19 x 16	4 x 3	19 x 16
LQ1T51-R28	19 x 16	3 x 2	19 x 16	
LQ1T51-R31	10 x 8	19 x 16	12 x 10	
6	LQ1T61-R1	25 x 22	19 x 16	25 x 22
	LQ1T61-R2	25 x 22	12 x 10	25 x 22
	LQ1T61-R3	25 x 22	10 x 8	25 x 22
	* LQ1T61-R4	25 x 22	8 x 6	25 x 22
	LQ1T61-R5	19 x 16	25 x 22	25 x 22
	LQ1T61-R6	12 x 10	25 x 22	25 x 22
	LQ1T61-R7	19 x 16	19 x 16	25 x 22
	* LQ1T61-R8	12 x 10	12 x 10	25 x 22
	LQ1T61-R9	19 x 16	25 x 22	19 x 16
	LQ1T61-R10	12 x 10	25 x 22	12 x 10
	LQ1T61-R11	12 x 10	19 x 16	25 x 22
	LQ1T61-R12	10 x 8	25 x 22	25 x 22
	* LQ1T61-R13	8 x 6	25 x 22	25 x 22
	LQ1T61-R15	6 x 4	25 x 22	25 x 22
	LQ1T61-R18	10 x 8	19 x 16	25 x 22
	LQ1T61-R19	6 x 4	19 x 16	25 x 22
	LQ1T61-R20	19 x 16	12 x 10	25 x 22
	* LQ1T61-R26	25 x 22	6 x 4	25 x 22
LQ1T61-R30	10 x 8	25 x 22	19 x 16	
LQ1T61-R31	12 x 10	25 x 22	19 x 16	
* LQ1T61-R34	6 x 4	25 x 22	6 x 4	

Nota 1) I prodotti indicati con "*" si realizzano su richiesta.

Nota 2) Per maggiori informazioni sulle dimensioni dei tubi applicabili, andare a pagina 72.

Combinazione misura (pollici)

Classe	Modello	Lato A	Lato B	Lato C
		Misura tubo applicabile (pollici)		
2	LQ1T2A-R1	1/4" x 5/32"	3/16" x 1/8"	1/4" x 5/32"
	LQ1T2A-R2	1/4" x 5/32"	1/8" x 0.086"	1/4" x 5/32"
	LQ1T2A-R9	3/16" x 1/8"	1/4" x 5/32"	3/16" x 1/8"
	LQ1T2A-R10	1/8" x 0.086"	1/4" x 5/32"	1/8" x 0.086"
	LQ1T2B-R1	3/16" x 1/8"	1/8" x 0.086"	3/16" x 1/8"
LQ1T2B-R9	1/8" x 0.086"	3/16" x 1/8"	1/8" x 0.086"	
3	LQ1T3A-R1	3/8" x 1/4"	1/4" x 5/32"	3/8" x 1/4"
	LQ1T3A-R5	1/4" x 5/32"	3/8" x 1/4"	3/8" x 1/4"
	LQ1T3A-R7	1/4" x 5/32"	1/4" x 5/32"	3/8" x 1/4"
	LQ1T3A-R9	1/4" x 5/32"	3/8" x 1/4"	1/4" x 5/32"
	LQ1T4A-R1	1/2" x 3/8"	3/8" x 1/4"	1/2" x 3/8"
LQ1T4A-R2	1/2" x 3/8"	1/4" x 5/32"	1/2" x 3/8"	
LQ1T4A-R4	1/2" x 3/8"	1/8" x 0.086"	1/2" x 3/8"	
LQ1T4A-R5	3/8" x 1/4"	1/2" x 3/8"	1/2" x 3/8"	
LQ1T4A-R6	1/4" x 5/32"	1/2" x 3/8"	1/2" x 3/8"	
LQ1T4A-R7	3/8" x 1/4"	3/8" x 1/4"	1/2" x 3/8"	
LQ1T4A-R8	1/4" x 5/32"	1/4" x 5/32"	1/2" x 3/8"	
LQ1T4A-R9	3/8" x 1/4"	1/2" x 3/8"	3/8" x 1/4"	
LQ1T4A-R10	1/4" x 5/32"	1/2" x 3/8"	1/4" x 5/32"	
LQ1T4A-R17	1/4" x 5/32"	3/8" x 1/4"	1/2" x 3/8"	
LQ1T4A-R20	3/8" x 1/4"	1/4" x 5/32"	1/2" x 3/8"	
LQ1T4A-R33	1/8" x 0.086"	1/2" x 3/8"	1/8" x 0.086"	
5	LQ1T5A-R2	3/4" x 5/8"	1/2" x 3/8"	3/4" x 5/8"
	LQ1T5A-R22	3/4" x 5/8"	3/8" x 1/4"	3/4" x 5/8"
	LQ1T5A-R5	1/2" x 3/8"	3/4" x 5/8"	3/4" x 5/8"
	LQ1T5A-R6	3/8" x 1/4"	3/4" x 5/8"	3/4" x 5/8"
	* LQ1T5A-R7	1/2" x 3/8"	1/2" x 3/8"	3/4" x 5/8"
	LQ1T5A-R8	3/8" x 1/4"	3/8" x 1/4"	3/4" x 5/8"
	LQ1T5A-R9	1/2" x 3/8"		1/2" x 3/8"
	* LQ1T5A-R10	3/8" x 1/4"	3/4" x 5/8"	3/8" x 1/4"
	LQ1T5A-R12	1/4" x 5/32"		3/4" x 5/8"
	* LQ1T5A-R17	1/2" x 3/8"	3/8" x 1/4"	3/4" x 5/8"
	LQ1T5A-R21	3/8" x 1/4"	1/4" x 5/32"	3/4" x 5/8"
	LQ1T5A-R26	1/2" x 3/8"	1/4" x 5/32"	3/4" x 5/8"
LQ1T5A-R22	3/4" x 5/8"	1/8" x 0.086"	3/4" x 5/8"	
LQ1T5A-R31	3/8" x 1/4"		1/2" x 3/8"	
* LQ1T5A-R32	1/4" x 5/32"	3/4" x 5/8"	1/4" x 5/32"	
6	LQ1T6A-R1	1" x 7/8"	3/4" x 5/8"	1" x 7/8"
	LQ1T6A-R2	1" x 7/8"	1/2" x 3/8"	1" x 7/8"
	LQ1T6A-R3	1" x 7/8"	3/8" x 1/4"	1" x 7/8"
	* LQ1T6A-R4	1" x 7/8"	1/4" x 5/32"	1" x 7/8"
	LQ1T6A-R5	3/4" x 5/8"		1" x 7/8"
	LQ1T6A-R6	1/2" x 3/8"	1" x 7/8"	1" x 7/8"
	LQ1T6A-R7	3/4" x 5/8"	3/4" x 5/8"	1" x 7/8"
	* LQ1T6A-R8	1/2" x 3/8"	1/2" x 3/8"	1" x 7/8"
	LQ1T6A-R9	3/4" x 5/8"		3/4" x 5/8"
	LQ1T6A-R10	1/2" x 3/8"	1" x 7/8"	1/2" x 3/8"
	LQ1T6A-R11	3/8" x 1/4"	3/4" x 5/8"	1" x 7/8"
	LQ1T6A-R12	3/8" x 1/4"		1" x 7/8"
	* LQ1T6A-R13	1/4" x 5/32"	1" x 7/8"	1" x 7/8"
	LQ1T6A-R17	1/2" x 3/8"		1" x 7/8"
	* LQ1T6A-R18	1/4" x 5/32"	3/4" x 5/8"	1" x 7/8"
LQ1T6A-R20	3/4" x 5/8"	1/2" x 3/8"	1" x 7/8"	
LQ1T6A-R30	3/8" x 1/4"		3/4" x 5/8"	
* LQ1T6A-R33	1/2" x 3/8"	1" x 7/8"	3/4" x 5/8"	
LQ1T6A-R31	1/4" x 5/32"		1/4" x 5/32"	

Nota 1) I prodotti indicati con "*" si realizzano su richiesta.

Nota 2) Per maggiori informazioni sulle dimensioni dei tubi applicabili, andare a pagina 72.

Serie LQ1

Dimensioni

Intermedio a T di riduzione: LQ1T-R

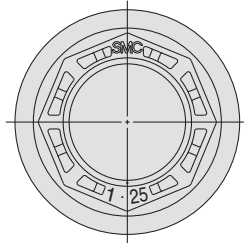

Classe 6

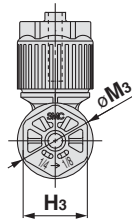

Classe 2 a 5

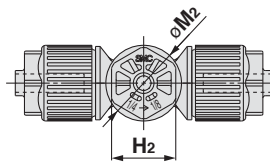
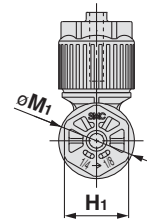
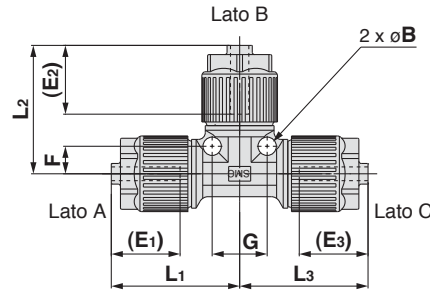

mm

Modello	Lato A	Lato B	Lato C	B	E ₁	E ₂	E ₃	F	G	H ₁	H ₂	H ₃	L ₁	L ₂	L ₃	M ₁	M ₂	M ₃															
	Diam. esterno tubo applicabile																																
LQ1T21-R1	ø6	ø4	ø6	4	15	15	15	6	12	14	14	14	28	28	28	16.5	16.5	16.5															
LQ1T21-R2	ø6	ø3	ø6																														
LQ1T21-R9	ø4	ø6	ø4																														
LQ1T21-R10	ø3	ø6	ø3																														
LQ1T22-R1	ø4	ø3	ø4																														
LQ1T22-R9	ø3	ø4	ø3																														
LQ1T31-R1	ø10	ø8	ø10	5	20	20	20	9	18	17	17	17	36.5	36.5	36.5	23	23	23															
LQ1T31-R2	ø10	ø6	ø10																														
LQ1T31-R4	ø10	ø3	ø10	6	24	15	24	9	18	21	14	21	43	33	43	28	16.5	28															
LQ1T31-R7	ø8	ø8	ø10																														
LQ1T31-R8	ø6	ø6	ø10																														
LQ1T31-R9	ø8	ø10	ø8																														
LQ1T31-R10	ø6	ø10	ø6																														
LQ1T32-R1	ø8	ø6	ø8																5	20	20	20	9	18	17	17	17	36.5	36.5	36.5	23	23	23
LQ1T32-R5	ø6	ø8	ø8																														
LQ1T32-R6	ø6	ø10	ø10																														
LQ1T32-R7	ø6	ø6	ø8																														
LQ1T32-R9	ø6	ø8	ø6																														
LQ1T41-R1	ø12	ø10	ø12	6	24	24	24	9	18	21	21	21	43	43	43	28	16.5	28															
LQ1T41-R2	ø12	ø8	ø12																														
LQ1T41-R3	ø12	ø6	ø12																														
LQ1T41-R5	ø10	ø12	ø12																														
LQ1T41-R7	ø10	ø10	ø12																														
LQ1T41-R9	ø10	ø12	ø10																														
LQ1T41-R11	ø6	ø10	ø12																7	20	20	29	14	28	17	17	26	44	44	54	23	23	39
LQ1T41-R12	ø6	ø12	ø12																														
LQ1T41-R22	ø10	ø6	ø12																6	24	20	24	9	18	21	21	21	43	38.5	43	28	23	28
LQ1T41-R23	ø6	ø6	ø12																														
LQ1T41-R26	ø12	ø3	ø12																														
LQ1T41-R32	ø6	ø12	ø6																														
LQ1T41-R34	ø3	ø12	ø3																														
LQ1T51-R1	ø19	ø12	ø19	7	29	29	29	14	28	26	26	26	54	54	54	39	39	39															
LQ1T51-R2	ø19	ø10	ø19																														
LQ1T51-R3	ø19	ø8	ø19																														

mm

Modello	Lato A	Lato B	Lato C	B	E ₁	E ₂	E ₃	F	G	H ₁	H ₂	H ₃	L ₁	L ₂	L ₃	M ₁	M ₂	M ₃													
	Diam. esterno tubo applicabile																														
LQ1T51-R4	ø19	ø6	ø19	7	29	15	29	14	28	26	14	26	54	38.5	54	39	16.5	39													
LQ1T51-R5	ø12	ø19	ø19			29				26	26		54	54		39															
LQ1T51-R6	ø10	ø19	ø19			20				17	26		44	54		23															
* LQ1T51-R7	ø12	ø12	ø19	—	24	24	39.5	—	—	21	21	36	42	52.5	57.5	28	28	49													
* LQ1T51-R8	ø10	ø10	ø19																												
LQ1T51-R9	ø12	ø19	ø12	7	29	29	29	14	28	26	26	26	54	54	54	39	39	39													
LQ1T51-R10	ø10	ø19	ø10							20			17		21	54		49	28												
LQ1T51-R12	ø8	ø19	ø19							20			17		26	44		54	23	39											
LQ1T51-R13	ø6	ø19	ø19							20			17		26	44		54	23	39											
* LQ1T51-R17	ø10	ø12	ø19	—	24	24	39.5	18	36	21	21	36	42	52.5	57.5	28	28	49													
LQ1T51-R24	ø12	ø6	ø19																												
LQ1T51-R26	ø19	ø4	ø19	7	29	15	29	14	28	26	14	26	54	38.5	54	39	16.5	39													
LQ1T51-R28	ø19	ø3	ø19																												
LQ1T51-R31	ø10	ø19	ø12																												
LQ1T61-R1	ø25	ø19	ø25	8	39.5	39.5	39.5	18	36	36	21	36	36	69.5	69.5	49	49	49													
LQ1T61-R2	ø25	ø12	ø25			24								54.5	69.5		28														
LQ1T61-R3	ø25	ø10	ø25			20								47.5	55		23														
* LQ1T61-R4	ø25	ø8	ø25	—	39.5	39.5	39.5	18	36	36	36	36	36	55	47.5	55	23	49													
LQ1T61-R5	ø19	ø25	ø25	8										39.5	69.5	49															
LQ1T61-R6	ø12	ø25	ø25	8										24	39.5	39.5	18		36	21	36	36	54.5	69.5	69.5	28	49				
LQ1T61-R7	ø19	ø19	ø25	8	39.5	39.5	39.5	18	36	36	36	36	69.5	69.5	69.5	49	49	49													
* LQ1T61-R8	ø12	ø12	ø25										—	24	24	39.5	—		—	21	21	36	47	52.5	57.5	28	28				
LQ1T61-R9	ø19	ø25	ø19	8	39.5	39.5	24	18	36	36	36	36	69.5	69.5	69.5	49	49	28													
LQ1T61-R10	ø12	ø25	ø12										8	24	39.5	24	18		36	21	36	21	54.5	69.5	54.5	28	49				
LQ1T61-R11	ø12	ø19	ø25	8	24	39.5	39.5	18	36	21	36	36	36	36	36	28	49	49													
* LQ1T61-R13	ø8	ø25	ø25																—	20	39.5	39.5	—	—	17	36	36	46.5	68	68	23
LQ1T61-R15	ø6	ø25	ø25	8	15	39.5	39.5	18	36	21	36	36	36	36	36	16.5	49	49													
LQ1T61-R18	ø10	ø19	ø25																8	24	39.5	39.5	18	36	21	36	36	44	69.5	69.5	28
LQ1T61-R19	ø6	ø19	ø25	8	15	39.5	39.5	18	36	14	36	36	36	36	36	16.5	49	49													
LQ1T61-R20	ø19	ø12	ø25																8	24	39.5	39.5	18	36	21	36	36	69.5	54.5	69.5	49
* LQ1T61-R26	ø25	ø6	ø25	—	39.5	39.5	39.5	—	—	36	36	36	36	36	36	49	23	49													
LQ1T61-R30	ø10	ø25	ø19	8															24	39.5	39.5	18	36	21	36	36	54.5	69.5	49.5	28	49
LQ1T61-R31	ø12	ø25	ø19	8															24	39.5	39.5	18	36	21	36	36	54.5	69.5	49.5	28	49
* LQ1T61-R34	ø6	ø25	ø6	—	20	39.5	20	—	—	17	36	36	17	46.5	55	46.5	23	23													

Nota) I prodotti indicati con "*" si realizzano su richiesta.

LQ1

LQ3

LVN

LQHB

TL/TIL

TD/TID

TH/THH

Fluido applicabile

Precauzioni

Serie LQ1

Dimensioni

Intermedio a T di riduzione: LQ1T-R

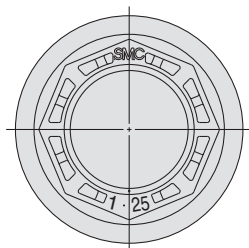

Classe 6

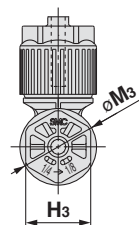

Classe 2 a 5

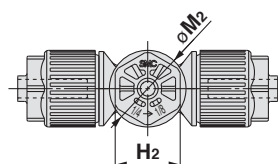
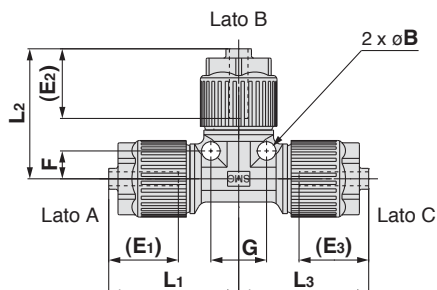

Pollici

Modello	Lato A	Lato B	Lato C	B	E ₁	E ₂	E ₃	F	G	H ₁	H ₂	H ₃	L ₁	L ₂	L ₃	M ₁	M ₂	M ₃			
	Diam. esterno tubo applicabile																				
LQ1T2A-R1	1/4"	3/16"	1/4"	4	15	15	15	6	12	14	14	14	28	28	28	16.5	16.5	16.5			
LQ1T2A-R2	1/4"	1/8"	1/4"																		
LQ1T2A-R9	3/16"	1/4"	3/16"																		
LQ1T2A-R10	1/8"	1/4"	1/8"																		
LQ1T2B-R1	3/16"	1/8"	3/16"																		
LQ1T2B-R9	1/8"	3/16"	1/8"																		
LQ1T3A-R1	3/8"	1/4"	3/8"	5	20	20	20	9	18	17	17	17	36.5	36.5	36.5	23	23	23			
LQ1T3A-R5	1/4"	3/8"	3/8"																		
LQ1T3A-R7	1/4"	1/4"	3/8"																		
LQ1T3A-R9	1/4"	3/8"	1/4"																		
LQ1T4A-R1	1/2"	3/8"	1/2"	6	24	24	24	9	18	21	21	21	43	43	43	28	16.5	28			
LQ1T4A-R2	1/2"	1/4"	1/2"			15					14								33		
LQ1T4A-R4	1/2"	1/8"	1/2"			24					21								43		
LQ1T4A-R5	3/8"	1/2"	1/2"			24															
LQ1T4A-R6	1/4"	1/2"	1/2"			29														26	54
LQ1T4A-R7	3/8"	3/8"	1/2"	6	24	24	24	9	18	21	21	21	43	43	43	28	28	28			
LQ1T4A-R8	1/4"	1/4"	1/2"	7	20	20	29	14	28	17	17	26	44	44	54	23	23	39			
LQ1T4A-R9	3/8"	1/2"	3/8"	6	24	24	24	9	18	21	21	21	43	43	43	28	28	28			
LQ1T4A-R10	1/4"	1/2"	1/4"																15	14	33
LQ1T4A-R17	1/4"	3/8"	1/2"																20	17	26
LQ1T4A-R20	3/8"	1/4"	1/2"	6	24	20	24	9	18	21	17	21	43	38.5	43	28	23	28			
LQ1T4A-R33	1/8"	1/2"	1/8"																15	21	14
LQ1T5A-R1	3/4"	1/2"	3/4"	7	29	29	29	14	28	26	26	26	54	44	54	39	23	39			
LQ1T5A-R2	3/4"	3/8"	3/4"			20					17								44		
LQ1T5A-R5	1/2"	3/4"	3/4"			29					17								54		
LQ1T5A-R6	3/8"	3/4"	3/4"			20															
* LQ1T5A-R7	1/2"	1/2"	3/4"			—					24								24	39.5	—
LQ1T5A-R8	3/8"	3/8"	3/4"	7	20	20	29	14	28	17	17	26	44	44	54	23	23	39			

Nota) I prodotti indicati con "*" si realizzano su richiesta.

Pollici

Modello	Lato A Diam. esterno tubo	Lato B applicabile	Lato C applicabile	B	E ₁	E ₂	E ₃	F	G	H ₁	H ₂	H ₃	L ₁	L ₂	L ₃	M ₁	M ₂	M ₃									
LQ1T5A-R9	1/2"	3/4"	1/2"	7	29	29	29	14	28	26	26	26	54	54	54	39	39	39									
* LQ1T5A-R10	3/8"	3/4"	3/8"	—	20	39.5	20	—	—	17	36	17	46.5	55	46.5	23	49	23									
LQ1T5A-R12	1/4"	3/4"	3/4"	7	15	29	29	14	28	14	26	26	38.5	54	54	16.5	39	39									
* LQ1T5A-R17	1/2"	3/8"	3/4"	—	24	24	39.5	—	—	21	21	36	42	52.5	57.5	28	28	49									
LQ1T5A-R21	3/8"	1/4"	3/4"	7	20	20	29	14	28	17	17	26	44	44	54	23	23	39									
LQ1T5A-R22	1/2"	1/4"	3/4"		29	15				26	14		54	38.5		39	16.5										
LQ1T5A-R26	3/4"	1/8"	3/4"		20	29				24	17		26	21		44	54		49	23	39	28					
LQ1T5A-R31	3/8"	3/4"	1/2"		39.5	20	—			—	36	17	46.5	55	46.5	49	49	23	23								
* LQ1T5A-R32	1/4"	3/4"	1/4"	—	20	39.5	20	—	—	17	36	17	46.5	55	46.5	23	49	23									
LQ1T6A-R1	1"	3/4"	1"	8	39.5	39.5	39.5	18	36	36	21	36	69.5	54.5	69.5	49	28	49									
LQ1T6A-R2	1"	1/2"	1"			24													36	17	55	47.5	55	23			
LQ1T6A-R3	1"	3/8"	1"			20													—	—	69.5	69.5	69.5	28	49		
* LQ1T6A-R4	1"	1/4"	1"			—													—	—	69.5	69.5	69.5	49	49		
LQ1T6A-R5	3/4"	1"	1"	8	24	39.5	39.5	18	36	21	36	36	69.5	69.5	69.5	28	49	49									
LQ1T6A-R6	1/2"	1"	1"																39.5	36	17	55	47.5	55	23		
LQ1T6A-R7	3/4"	3/4"	1"																20	—	—	69.5	69.5	69.5	49	49	
* LQ1T6A-R8	1/2"	1/2"	1"																—	24	24	69.5	69.5	69.5	49	49	
LQ1T6A-R9	3/4"	1"	3/4"	8	39.5	39.5	39.5	18	36	36	36	21	69.5	69.5	69.5	49	49	28									
LQ1T6A-R10	1/2"	1"	1/2"	8	24	39.5		39.5	18	36	21		36	36	69.5	69.5	69.5		28	49							
LQ1T6A-R11	3/8"	3/4"	1"																		24	36	17	54.5	69.5	69.5	23
LQ1T6A-R12	3/8"	1"	1"																		—	20	—	—	69.5	69.5	69.5
* LQ1T6A-R13	1/4"	1"	1"				—					20						—			—	69.5	69.5	69.5	23		
LQ1T6A-R17	1/2"	3/4"	1"	8	24	39.5	39.5	18	36	21	36	36	54.5	69.5	69.5	28	49	49									
* LQ1T6A-R18	1/4"	3/4"	1"	—	20			39.5	24	—			—	17	36	46.5			68	68	23	49					
LQ1T6A-R20	3/4"	1/2"	1"	8	39.5			24	39.5	18			36	36	21	36			69.5	54.5	69.5	49	28				
LQ1T6A-R30	3/8"	1"	3/4"	8	24			39.5	39.5	18			36	21	36	36			69.5	69.5	69.5	28	49	49			
LQ1T6A-R31	1/2"	1"	3/4"			20	—				—	17					46.5	55							46.5	23	23
* LQ1T6A-R33	1/4"	1"	1/4"			—	20				—	—					17	—							—	—	—

Nota) I prodotti indicati con "*" si realizzano su richiesta.

LQ1
LQ3
LVN
LQHB
TL/TIL
TDTID
TH/TH
 Fluido applicabile
 Precauzioni

Serie LQ1

Intermedio Passaparete di riduzione

Codici di ordinazione

Connessione per tubi

LQ1 P 2 1 - R1 -

Imballaggio

Simbolo	Imballaggio
—	Imballaggio asettico equivalente a Classe M3.5
1	Imballaggio di serie equivalente a Classe M5.5

Tipo raccordo

Simbolo	Tipo
P	Passaparete

Misura corpo (vedere tabella delle combinazioni)

Tipo di connessione (vedere tabella delle combinazioni)

Simbolo	Tipo
R□	Di riduzione

Tipo di tubo

Simbolo	Tipo
1, 2	mm
A, B	Pollici

Combinazione misura (mm)

Classe	Modello	Lato A	Lato B
		Misura tubo applicabile (mm)	
2	LQ1P21-R1	6 x 4	4 x 3
	LQ1P21-R2	6 x 4	3 x 2
3	LQ1P22-R1	4 x 3	3 x 2
	LQ1P31-R1	10 x 8	8 x 6
4	LQ1P31-R2	10 x 8	6 x 4
	LQ1P32-R1	8 x 6	6 x 4
5	LQ1P41-R1	12 x 10	10 x 8
	* LQ1P41-R3	12 x 10	6 x 4
6	LQ1P51-R1	19 x 16	12 x 10
	* LQ1P51-R2	19 x 16	10 x 8
	LQ1P61-R1	25 x 22	19 x 16

Combinazione misura (pollici)

Classe	Modello	Lato A	Lato B
		Misura tubo applicabile (pollici)	
2	LQ1P2A-R1	1/4" x 5/32"	3/16" x 0.127"
	LQ1P2A-R2	1/4" x 5/32"	1/8" x 0.086"
	LQ1P2B-R1	3/16" x 0.127"	1/8" x 0.086"
3	LQ1P3A-R1	1/4" x 5/32"	3/8" x 1/4"
4	LQ1P4A-R1	1/2" x 3/8"	3/8" x 1/4"
	* LQ1P4A-R2	1/2" x 3/8"	1/4" x 5/32"
5	LQ1P5A-R1	3/4" x 5/8"	1/2" x 3/8"
	* LQ1P5A-R2	3/4" x 5/8"	3/8" x 1/4"
6	LQ1P6A-R1	1" x 7/8"	3/4" x 5/8"

Nota 1) I prodotti indicati con "*" si realizzano su richiesta.
Nota 2) Per maggiori informazioni sulle dimensioni dei tubi applicabili, andare a pagina 72.

Dimensioni

Intermedio passaparete di riduzione: LQ1P-R

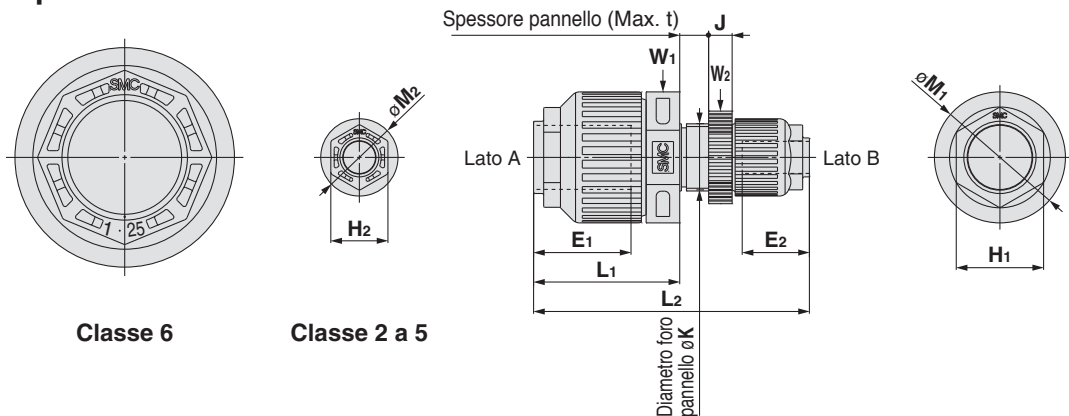

mm

Modello	Lato A	Lato B	E ₁	E ₂	H ₁	H ₂	J	K	L ₁	L ₂	M ₁	M ₂	t	W ₁	W ₂
	Diam. esterno tubo applicabile														
LQ1P21-R1	ø6	ø4	15	15	14	14	6	14.5	23.5	55.5	16.5	16.5	8	15	17
LQ1P21-R2	ø6	ø3													
LQ1P22-R1	ø4	ø3													
LQ1P31-R1	ø10	ø8	20	20	17	17	7	20.5	30	69	23	23	8	21	24
LQ1P31-R2	ø10	ø6													
LQ1P32-R1	ø8	ø6													
LQ1P41-R1	ø12	ø10	24	24	21	21	7	24.5	35	78.5	28	28	8	26	28
* LQ1P41-R3	ø12	ø6	29	20	26	17		20.5	43.5	82.1	39	23		39	23
LQ1P51-R1	ø19	ø12	29	29	26	26	9	36.5	43.5	100	39	39	9	39	43
* LQ1P51-R2	ø19	ø10													
LQ1P61-R1	ø25	ø19	39.5	39.5	36	36	10	48.5	58.5	133	49	49	10	51	55

Pollici

Modello	Lato A	Lato B	E ₁	E ₂	H ₁	H ₂	J	K	L ₁	L ₂	M ₁	M ₂	t	W ₁	W ₂	
	Diam. esterno tubo applicabile															
LQ1P2A-R1	1/4"	3/16"	15	15	14	14	6	14.5	23.5	55.5	16.5	16.5	8	15	17	
LQ1P2A-R2	1/4"	1/8"														
LQ1P2B-R1	3/16"	1/8"														
LQ1P3A-R1	1/4"	3/8"	20	20	17	17	7	20.5	30	69	23	23	8	21	24	
LQ1P4A-R1	1/2"	3/8"	24	24	21	21		24.5	35	78.5	28	28		8	26	28
* LQ1P4A-R2	1/2"	1/4"	29	20	26	17	7	20.5	43.5	82.1	39	23	39	23	39	24
LQ1P5A-R1	3/4"	1/2"	29	29	26	26	9	30.5	43.5	100	39	39	9	39	43	
* LQ1P5A-R2	3/4"	3/8"														20
LQ1P6A-R1	1"	3/4"	39.5	39.5	36	36	10	48.5	58.5	133	49	49	10	51	55	

Nota) I prodotti indicati con "*" si realizzano su richiesta.

Intermedio di riduzione

Codici di ordinazione

Connessione per tubi

LQ1 U 2 1 - R1 -

Tipo raccordo

Simbolo	Tipo
U	Intermedio

Misura corpo
(vedere tabella delle combinazioni)

Tipo di tubo

Simbolo	Tipo
1, 2	mm
A, B	Pollici

Tipo di connessione (vedere tabella delle combinazioni)

Simbolo	Tipo
R□	Di riduzione

Imballaggio

Simbolo	Imballaggio
—	Imballaggio asettico equivalente a Classe M3.5
1	Imballaggio di serie equivalente a Classe M5.5

Combinazione misura (mm)

Classe	Modello	Lato A	Lato B
		Misura tubo applicabile (mm)	
2	LQ1U21-R1	6 x 4	4 x 3
	LQ1U21-R2		3 x 2
	LQ1U22-R1	4 x 3	3 x 2
3	LQ1U31-R1	10 x 8	8 x 6
	LQ1U31-R2		6 x 4
	LQ1U31-R3		4 x 3
	LQ1U31-R4	3 x 2	
	LQ1U32-R1	8 x 6	6 x 4
	LQ1U41-R1	12 x 10	10 x 8
LQ1U41-R2	8 x 6		
LQ1U41-R3	6 x 4		
LQ1U41-R4	4 x 3		
LQ1U41-R5	3 x 2		
5	LQ1U51-R1	19 x 16	12 x 10
	* LQ1U51-R2		10 x 8
	* LQ1U51-R3		8 x 6
	LQ1U51-R4	6 x 4	
	LQ1U51-R5	4 x 3	
	LQ1U51-R6	3 x 2	
6	LQ1U61-R1	25 x 22	19 x 16
	LQ1U61-R2		12 x 10
	LQ1U61-R3		10 x 8
	* LQ1U61-R5		6 x 4

Combinazione misura (pollici)

Classe	Modello	Lato A	Lato B
		Misura tubo applicabile (pollici)	
2	LQ1U2A-R1	1/4" x 5/32"	3/16" x 1/8"
	LQ1U2A-R2		1/8" x 0.086"
3	LQ1U2B-R1	3/16" x 0.127"	1/8" x 0.086"
	LQ1U3A-R1		1/4" x 5/32"
	LQ1U3A-R2		3/16" x 0.127"
4	LQ1U3A-R3	3/8" x 1/4"	1/8" x 0.086"
	LQ1U4A-R1		3/8" x 1/4"
	LQ1U4A-R2		1/4" x 5/32"
	LQ1U4A-R3		3/16" x 0.127"
5	LQ1U4A-R4	1/2" x 3/8"	1/8" x 0.086"
	* LQ1U5A-R1		1/2" x 3/8"
	LQ1U5A-R2		3/8" x 1/4"
	LQ1U5A-R3		1/4" x 5/32"
	LQ1U5A-R5		3/16" x 0.127"
6	LQ1U5A-R4	3/4" x 5/8"	1/8" x 0.086"
	LQ1U6A-R1		3/4" x 5/8"
	LQ1U6A-R2		1/2" x 3/8"
	LQ1U6A-R3		3/8" x 1/4"
* LQ1U6A-R4		1/4" x 5/32"	

Nota 1) I prodotti indicati con "*" si realizzano su richiesta.
Nota 2) Per maggiori informazioni sulle dimensioni dei tubi applicabili, andare a pagina 72.

Nota 1) I prodotti indicati con "*" si realizzano su richiesta.
Nota 2) Per maggiori informazioni sulle dimensioni dei tubi applicabili, andare a pagina 72.

Dimensioni

Intermedio di riduzione: LQ1U-R

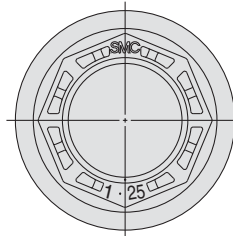

Classe 6

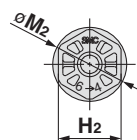

Classe 2 a 5

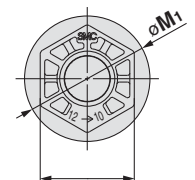
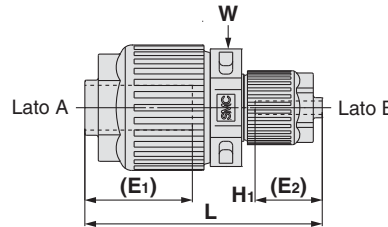

mm

Modello	Lato A Diam. esterno tubo applicabile	Lato B Diam. esterno tubo applicabile	E1	E2	H1	H2	L	M1	M2	W
LQ1U21-R1	ø6	ø4	15	15	14	14	41	16.5	16.5	14
LQ1U21-R2	ø6	ø3								
LQ1U22-R1	ø4	ø3								
LQ1U31-R1	ø10	ø8	20	20	17	17	54	23	23	19
LQ1U31-R2	ø10	ø6								
LQ1U31-R3	ø10	ø4								
LQ1U31-R4	ø10	ø3	24	15	21	14	53	28	16.5	23
LQ1U32-R1	ø8	ø6								
LQ1U41-R1	ø12	ø10								
LQ1U41-R2	ø12	ø8	24	20	21	14	53	28	16.5	23
LQ1U41-R3	ø12	ø6								
LQ1U41-R4	ø12	ø4								
LQ1U41-R5	ø12	ø3	29	29	26	17	66.5	39	23	32
LQ1U51-R1	ø19	ø12								
* LQ1U51-R2	ø19	ø10								
* LQ1U51-R3	ø19	ø8								
LQ1U51-R4	ø19	ø6								
LQ1U51-R5	ø19	ø4								
LQ1U51-R6	ø19	ø3	39.5	24	36	21	87	49	28	46
LQ1U61-R1	ø25	ø19								
LQ1U61-R2	ø25	ø12								
LQ1U61-R3	ø25	ø10								
* LQ1U61-R5	ø25	ø6	20		17	82		23	36	

Nota) I prodotti indicati con "*" si realizzano su richiesta.

Pollici

Modello	Lato A Diam. esterno tubo applicabile	Lato B Diam. esterno tubo applicabile	E1	E2	H1	H2	L	M1	M2	W
LQ1U2A-R1	1/4"	3/16"	15	15	14	14	41	16.5	16.5	14
LQ1U2A-R2	1/4"	1/8"								
LQ1U2B-R1	3/16"	0.127"	20	20	17	17	54	23	23	19
LQ1U3A-R1	3/8"	1/4"								
LQ1U3A-R2	3/8"	3/16"								
LQ1U3A-R3	3/8"	1/8"	24	15	21	14	53	28	16.5	23
LQ1U4A-R1	1/2"	3/8"								
LQ1U4A-R2	1/2"	1/4"								
LQ1U4A-R3	1/2"	3/16"	24	15	21	14	53	28	16.5	23
LQ1U4A-R4	1/2"	1/8"								
LQ1U5A-R1	3/4"	1/2"								
* LQ1U5A-R2	3/4"	3/8"	29	20	26	14	61.5	39	23	32
LQ1U5A-R3	3/4"	1/4"								
LQ1U5A-R4	3/4"	3/16"								
LQ1U5A-R5	3/4"	1/8"	39.5	24	36	21	87	49	28	46
LQ1U6A-R1	1"	3/4"								
LQ1U6A-R2	1"	1/2"								
LQ1U6A-R3	1"	3/8"								
* LQ1U6A-R4	1"	1/4"	20		17	82		23	36	

Nota) I prodotti indicati con "*" si realizzano su richiesta.

Codici di ordinazione

Connessione per tubi

LQ1 E 21 - SS -

Tipo raccordo

Simbolo	Tipo
E	Intermedio a gomito

Imballaggio

Simbolo	Imballaggio
—	Imballaggio asettico equivalente a Classe M3.5
1	Imballaggio di serie equivalente a Classe M5.5

Tipo de connessione

Simbolo	Tipo
SS	Ingombri Ridotti

Combinazione misura

Simbolo	Misura tubo applicabile (mm)	
Classe	N.	
2	1	6 x 4
3	1	10 x 8
3	2	8 x 6
4	1	12 x 10
5	1	19 x 16 *
6	1	25 x 22

Simbolo	Misura tubo applicabile (pollici)	
Classe	N.	
2	A	1/4" x 5/32"
3	A	3/8" x 1/4"
4	A	1/2" x 3/8"
5	A	3/4" x 5/8"
6	A	1" x 7/8"

Nota 1) I prodotti indicati con "*" si realizzano su richiesta.

Nota 2) Per maggiori informazioni sulle dimensioni dei tubi applicabili, andare a pagina 72.

Nota 1) I prodotti indicati con "*" si realizzano su richiesta.

Nota 2) Per maggiori informazioni sulle dimensioni dei tubi applicabili, andare a pagina 72.

Dimensioni

Intermedio a gomito con ingombri ridotti: LQ1E-SS

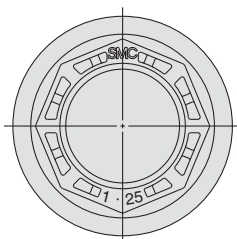

Classe 6

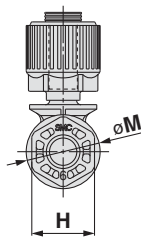

Classe 2 a 5

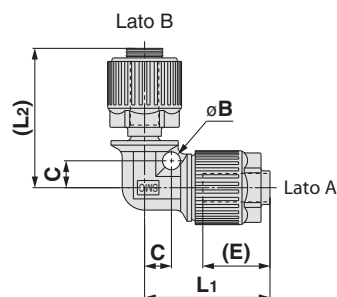

mm

Modello	Lato A	Lato B	B	C	E	H	L1	L2	M
	Diam. esterno tubo applicabile	Taglia corpo applicabile							
LQ1E21-SS	ø6	2	4	6	15	14	28	31.1	16.5
LQ1E31-SS	ø10	3	5	9	20	17	36.6	41.1	23
LQ1E32-SS	ø8	3							
LQ1E41-SS	ø12	4	6	9	24	21	43	47.5	28
* LQ1E51-SS	ø19	5	—	—	29	26	45.5	59	39
LQ1E61-SS	ø25	6	8	18	39.5	36	69.5	75.5	49

Nota) I prodotti indicati con "*" si realizzano su richiesta.

Pollici

Modello	Lato A	Lato B	B	C	E	H	L1	L2	M
	Diam. esterno tubo applicabile	Taglia corpo applicabile							
LQ1E2A-SS	1/4"	2	4	6	15	14	28	31.1	16.5
LQ1E3A-SS	3/8"	3	5	9	20	17	36.6	41.1	23
LQ1E4A-SS	1/2"	4	6	9	24	21	43	47.5	28
* LQ1E5A-SS	3/4"	5	—	—	29	26	45.5	59	39
LQ1E6A-SS	1"	6	8	18	39.5	36	69.5	75.5	49

Nota) I prodotti indicati con "*" si realizzano su richiesta.

Serie LQ1

Intermedio a Gomito di riduzione con ingombri ridotti

Codici di ordinazione

Connessione per tubi

LQ1 E 2 1 - SS - R9 -

Tipo raccordo	
Simbolo	Tipo
E	Intermedio a gomito

Misura corpo (vedere tabella delle combinazioni)

Tipo di tubo	
Simbolo	Tipo
1, 2	mm
A	Pollici

Tipo di connessione	
Simbolo	Tipo
R□	Di riduzione

Tipo de connessione (vedere tabella delle combinazioni)	
Simbolo	Tipo
SS	Ingombri Ridotti

Imballaggio	
Simbolo	Imballaggio
—	Imballaggio asettico equivalente a Classe M3.5
1	Imballaggio di serie equivalente a Classe M5.5

Combinazione misura (mm)

Classe	Modello	Lato A	Lato B
		Misura tubo applicabile (mm)	Taglia corpo applicabile
2	* LQ1E21-SS-R9	6 x 4	3
	* LQ1E21-SS-R10		4
3	* LQ1E31-SS-R2	10 x 8	2
	* LQ1E31-SS-R8		4
	* LQ1E32-SS-R1	8 x 6	2
	* LQ1E32-SS-R8		3
4	* LQ1E41-SS-R1	12 x 10	3
	* LQ1E41-SS-R3		2
	* LQ1E41-SS-R8		5
6	* LQ1E61-SS-R1	25 x 22	5

Combinazione misura (Pollici)

Classe	Modello	Lato A	Lato B
		Misura tubo applicabile (pollici)	Taglia corpo applicabile
2	* LQ1E2A-SS-R8	1/4" x 5/32"	3
	* LQ1E2A-SS-R9		4
3	* LQ1E3A-SS-R1	3/8" x 1/4"	2
	* LQ1E3A-SS-R8		4
4	* LQ1E4A-SS-R1	1/2" x 3/8"	3
	* LQ1E4A-SS-R2		2
6	* LQ1E4A-SS-R8	1" x 7/8"	5
	* LQ1E6A-SS-R1		5

Nota 1) I prodotti indicati con "*" si realizzano su richiesta.
Nota 2) Per maggiori informazioni sulle dimensioni dei tubi applicabili, andare a pagina 72.

Nota 1) I prodotti indicati con "*" si realizzano su richiesta.
Nota 2) Per maggiori informazioni sulle dimensioni dei tubi applicabili, andare a pagina 72.

Dimensioni

Intermedio a gomito di riduzione con ingombri ridotti: LQ1E-SS-R

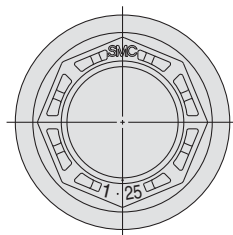

Classe 6

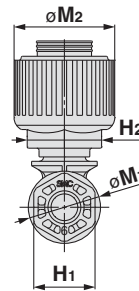

Classe 2 a 5

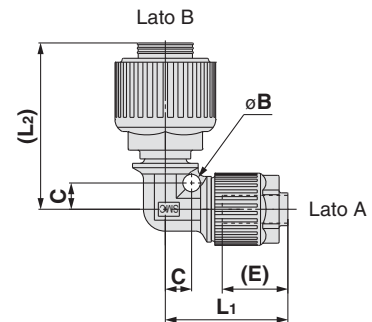

mm

Modello	Lato A	Lato B	B	C	E	H1	H2	L1	L2	M1	M2			
	Diam. esterno tubo applicabile	Taglia corpo applicabile												
* LQ1E21-SS-R9	ø6	3	—	—	15	14	17	23.5	35.8	16.5	23			
* LQ1E21-SS-R10		4					21	25	40.8		28			
* LQ1E31-SS-R2	ø10	2	—	—	20	17	14	27.2	32.1	23	16.5			
* LQ1E31-SS-R8		4					21	30.4	44		28			
* LQ1E32-SS-R1	ø8	2	—	—	20	17	14	27.2	32.1	23	16.5			
* LQ1E32-SS-R8		3					5	9	17		36.6	41.1	23	
* LQ1E41-SS-R1	ø12	3	—	—	24	21	17	34.8	41.5	28	23			
* LQ1E41-SS-R3		2					6	9	14		43	35.6	28	16.5
* LQ1E41-SS-R8		5					—	—	26		39.6	49	39	
* LQ1E61-SS-R1	ø25	5	8	18	39.5	36	26	69.5	64.5	49	39			

Pollici

Modello	Lato A	Lato B	B	C	E	H1	H2	L1	L2	M1	M2	
	Diam. esterno tubo applicabile	Taglia corpo applicabile										
* LQ1E2A-SS-R8	1/4"	3	—	—	15	14	17	23.5	35.8	16.5	23	
* LQ1E2A-SS-R9		4					21	25	40.8		28	
* LQ1E3A-SS-R1	3/8"	2	—	—	20	17	14	27.2	32.1	23	16.5	
* LQ1E3A-SS-R8		4					21	30.4	44		28	
* LQ1E4A-SS-R1	1/2"	3	—	—	24	21	17	34.8	41.5	28	23	
* LQ1E4A-SS-R2		2					14	43	35.6		28	16.5
* LQ1E4A-SS-R8		5					26	39.6	49		39	
* LQ1E6A-SS-R1	1"	5	8	18	39.5	36	26	69.5	64.5	49	39	

Nota) I prodotti indicati con "*" si realizzano su richiesta.

Nota) I prodotti indicati con "*" si realizzano su richiesta.

Codici di ordinazione

Connessione per tubi

LQ1 T 21 - S T1 -

• Tipo raccordo

Simbolo	Tipo
T	Intermedia a T

• Combinazione misura

Simbolo	Misura tubo applicabile (pollici)
2 A	1/4" x 5/32"
3 A	3/8" x 1/4"
4 A	1/2" x 3/8"
5 A	3/4" x 5/8"
6 A	1" x 7/8"

• Imballaggio

Simbolo	Imballaggio
—	Imballaggio aseptico equivalente a Classe M3.5
1	Imballaggio di serie equivalente a Classe M5.5

• Tipo raccordo

Simbolo	Tipo
T1	Tipo 1
T2	Tipo 2
T3	Tipo 3
T4	Tipo 4

• Tipo de connessione

Simbolo	Tipo
S	Ingombri Ridotti

Simbolo	Misura tubo applicabile (mm)
2 1	6 x 4
3 1	10 x 8
3 2	8 x 6
4 1	12 x 10
5 1	19 x 16
6 1	25 x 22

Nota) Per maggiori informazioni sulle dimensioni dei tubi applicabili, andare a pagina 72.

Nota) Per maggiori informazioni sulle dimensioni dei tubi applicabili, andare a pagina 72.

Dimensioni

Intermedio a T con ingombri ridotti: LQ1T-ST

mm

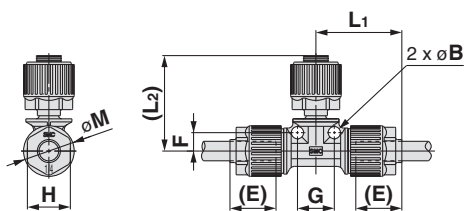

Classe 2 a 5

Tipo T1

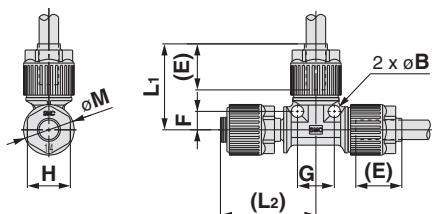

Classe 2 a 5

Tipo T2

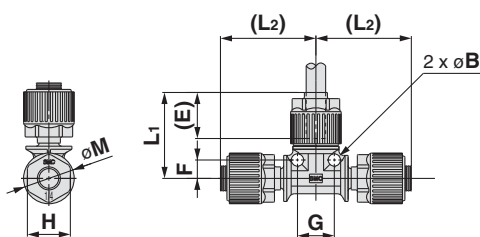

Classe 2 a 5

Tipo T3

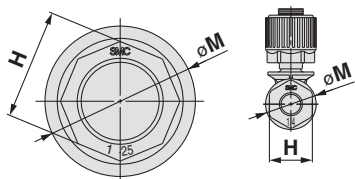

Classe 6

Classe 2 a 5

Tipo T4

Modello	Diam. esterno tubo applicabile	B	E	F	G	H	L ₁	L ₂	M
LQ1T21-ST1	ø6	4	15	6	12	14	28	31.1	16.5
LQ1T21-ST2									
LQ1T21-ST3									
LQ1T21-ST4									
LQ1T31-ST1	ø10	5	20	9	18	17	36.5	41.1	23
LQ1T31-ST2									
LQ1T31-ST3									
LQ1T31-ST4									
LQ1T32-ST1	ø8	5	20	9	18	17	36.5	41.1	23
LQ1T32-ST2									
LQ1T32-ST3									
LQ1T32-ST4									
LQ1T41-ST1	ø12	6	24	9	18	21	43	47.5	28
LQ1T41-ST2									
LQ1T41-ST3									
LQ1T41-ST4									
LQ1T51-ST1	ø19	7	29	14	28	26	54	59	39
LQ1T51-ST2									
LQ1T51-ST3									
LQ1T51-ST4									
LQ1T61-ST1	ø25	8	39.5	18	36	36	69.5	75.5	49
LQ1T61-ST2									
LQ1T61-ST3									
LQ1T61-ST4									

Pollici

Modello	Diam. esterno tubo applicabile	B	E	F	G	H	L ₁	L ₂	M
LQ1T2A-ST1	1/4"	4	15	6	12	14	28	31.1	16.5
LQ1T2A-ST2									
LQ1T2A-ST3									
LQ1T2A-ST4									
LQ1T3A-ST1	3/8"	5	20	9	18	17	36.5	41.1	23
LQ1T3A-ST2									
LQ1T3A-ST3									
LQ1T3A-ST4									
LQ1T4A-ST1	1/2"	6	24	9	18	21	43	47.5	28
LQ1T4A-ST2									
LQ1T4A-ST3									
LQ1T4A-ST4									
LQ1T5A-ST1	3/4"	7	29	14	28	26	54	59	39
LQ1T5A-ST2									
LQ1T5A-ST3									
LQ1T5A-ST4									
LQ1T6A-ST1	1"	8	39.5	18	36	36	69.5	75.5	49
LQ1T6A-ST2									
LQ1T6A-ST3									
LQ1T6A-ST4									

Intermedio a T di riduzione con ingombri ridotti

Codici di ordinazione

Connessione per tubi

LQ1 T 2 1 - S T1 - R39 -

Tipo raccordo

Simbolo	Tipo
T	Intermedia a T

Misura corpo (vedere tabella delle combinazioni)

Tipo di tubo

Simbolo	Tipo
1, 2	mm
A	Pollici

Tipo de connessione

Simbolo	Tipo
S	Ingombri Ridotti

Tipo raccordo

Simbolo	Tipo
T1	Tipo 1
T2	Tipo 2
T3	Tipo 3
T4	Tipo 4

Imballaggio

Simbolo	Imballaggio
—	Imballaggio asettico equivalente a Classe M3.5
1	Imballaggio di serie equivalente a Classe M5.5

Tipo di connessione

Simbolo	Tipo
R□	Di riduzione

Combinazione misura (mm)

Classe	Modello	Lato A	Lato B	Lato C
		Diam. esterno e interno tubo applicabile / Misura corpo applicabile		
2	LQ1T21-ST1-R39	6 x 4	dimensione corpo 3	6 x 4
	LQ1T21-ST2-R41	dimensione corpo 3	6 x 4	
3	LQ1T32-ST1-R37	8 x 6	dimensione corpo 3	8 x 6
	LQ1T32-ST2-R40	dimensione corpo 3	8 x 6	
4	* LQ1T41-ST1-R1	12 x 10	dimensione corpo 3	12 x 10
	* LQ1T41-ST1-R37		dimensione corpo 5	
5	* LQ1T51-ST1-R1	19 x 16	dimensione corpo 4	19 x 16
	* LQ1T51-ST1-R2		dimensione corpo 3	
	* LQ1T51-ST1-R5	12 x 10	dimensione corpo 5	
	* LQ1T51-ST1-R13	6 x 4	dimensione corpo 6	
	* LQ1T51-ST1-R36	12 x 10		
	* LQ1T51-ST1-R37	19 x 16	12 x 10	
6	* LQ1T51-ST2-R4	dimensione corpo 5	6 x 4	19 x 16
	* LQ1T61-ST1-R1	25 x 22	dimensione corpo 5	
	* LQ1T61-ST1-R2		dimensione corpo 4	25 x 22
	* LQ1T61-ST2-R1	dimensione corpo 6	19 x 16	

Nota 1) I prodotti indicati con "*" si realizzano su richiesta.
 Nota 2) Per maggiori informazioni sulle dimensioni dei tubi applicabili, andare a pagina 72.

Combinazione misura (Pollici)

Classe	Modello	Lato A	Lato B	Lato C
		Diam. esterno e interno tubo applicabile / Misura corpo applicabile		
3	LQ1T3A-ST2-R5	dimensione corpo 3	3/8" x 1/4"	1/4" x 5/32"
4	* LQ1T4A-ST1-R1	1/2" x 3/8"	dimensione corpo 3	1/2" x 3/8"
	* LQ1T4A-ST1-R7	3/8" x 1/4"		
	* LQ1T4A-ST1-R37	1/2" x 3/8"		
5	* LQ1T5A-ST1-R1	3/4" x 5/8"	dimensione corpo 4	3/4" x 5/8"
	* LQ1T5A-ST1-R2		dimensione corpo 3	
	* LQ1T5A-ST1-R5	1/2" x 3/8"	dimensione corpo 5	
	* LQ1T5A-ST1-R7	dimensione corpo 4	dimensione corpo 4	
	* LQ1T5A-ST1-R12	1/4" x 5/32"	dimensione corpo 5	
	* LQ1T5A-ST2-R1	dimensione corpo 4	3/4" x 5/8"	
6	* LQ1T5A-ST2-R3	dimensione corpo 5	1/4" x 5/32"	dimensione corpo 4
	* LQ1T5A-ST3-R5	dimensione corpo 4	3/4" x 5/8"	
	* LQ1T6A-ST1-R1	1" x 7/8"	dimensione corpo 5	1" x 7/8"
	* LQ1T6A-ST1-R2		dimensione corpo 4	
	* LQ1T6A-ST1-R3	dimensione corpo 3	dimensione corpo 6	
	* LQ1T6A-ST2-R1	dimensione corpo 6		3/4" x 5/8"
* LQ1T6A-ST2-R2	dimensione corpo 6	3/4" x 5/8"	3/4" x 5/8"	

Nota 1) I prodotti indicati con "*" si realizzano su richiesta.
 Nota 2) Per maggiori informazioni sulle dimensioni dei tubi applicabili, andare a pagina 72.

LQ1

LQ3

LVN

LQHB

TL/TIL

TD/TID

TH/THI

Fluido applicabile

Precauzioni

Serie LQ1

Dimensioni

Intermedio a T di riduzione con ingombri ridotti: LQ1T-S-R

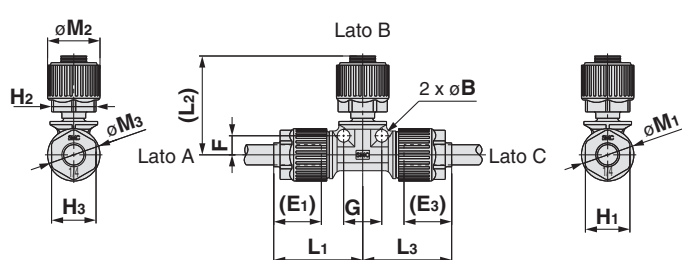

Classe 2 a 5

Tipo T1

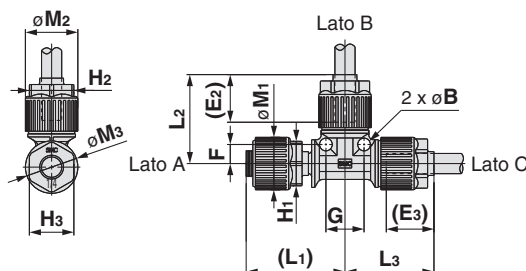

Classe 2 a 5

Tipo T2

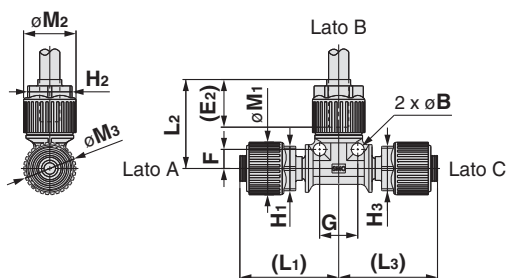

Classe 2 a 5

Tipo T3

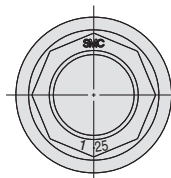

Classe 6

Classe 2 a 5

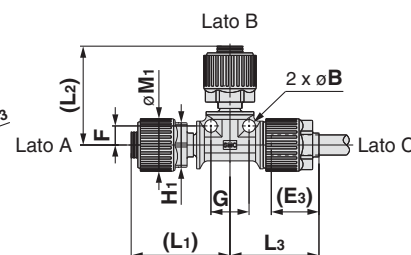

Tipo T4

mm

Modello	Lato A	Lato B	Lato C	B	E ₁	E ₂	E ₃	F	G	H ₁	H ₂	H ₃	L ₁	L ₂	L ₃	M ₁	M ₂	M ₃
	Diam. esterno tubo applicabile																	
LQ1T21-ST1-R39	ø6	dimensione corpo 3	ø6	5	20	—	20	9	18	17	17	17	36.5	41.1	36.5	23	23	23
LQ1T21-ST2-R41	dimensione corpo 3	ø6	ø6	—	—	20	20	9	18	17	17	17	41.1	36.5	36.5	23	23	23
LQ1T32-ST1-R37	ø8	dimensione corpo 3	ø8	5	20	—	20	9	18	17	17	17	36.5	41.1	36.5	23	23	23
LQ1T32-ST2-R40	dimensione corpo 3	ø8	ø8	—	—	20	20	9	18	17	17	17	41.1	36.5	36.5	23	23	23
* LQ1T41-ST1-R1	ø12	dimensione corpo 3	ø12	—	24	—	24	—	—	21	17	21	34	41.5	34	28	23	28
* LQ1T41-ST1-R37	ø12	dimensione corpo 5	ø12	—	24	—	24	—	—	21	26	21	39.5	52.5	39.5	28	39	28
* LQ1T51-ST1-R1	ø19	dimensione corpo 4	ø19	—	—	—	—	—	—	26	21	21	41.9	53	41.9	—	28	—
* LQ1T51-ST1-R2	ø19	dimensione corpo 3	ø19	—	29	—	29	—	—	26	17	26	41	48	41	39	23	39
LQ1T51-ST1-R5	ø12	dimensione corpo 5	ø19	7	—	—	—	14	28	26	26	26	54	59	54	—	39	—
* LQ1T51-ST1-R13	ø6	dimensione corpo 5	ø19	—	15	—	29	—	—	14	26	26	29	53	49	16.5	39	39
* LQ1T51-ST1-R36	ø12	dimensione corpo 6	ø19	—	24	—	39.5	—	—	36	36	36	42.7	71	58.2	49	49	49
* LQ1T51-ST1-R37	ø19	dimensione corpo 6	ø12	—	39.5	—	—	—	—	14	—	—	26	58.2	71	42.7	16.5	49
LQ1T51-ST2-R4	dimensione corpo 5	ø6	ø19	7	—	15	24	14	28	26	14	26	54	54	54	39	16.5	39
* LQ1T61-ST1-R1	ø25	dimensione corpo 5	ø25	—	39.5	—	—	—	—	36	26	26	58.2	63.5	—	—	39	—
* LQ1T61-ST1-R2	ø25	dimensione corpo 4	ø25	—	39.5	—	39.5	—	—	36	21	36	58.2	57	58.2	49	28	49
LQ1T61-ST2-R1	dimensione corpo 6	ø19	ø25	8	—	39.5	—	18	36	36	36	36	72	69.5	69.5	—	49	—

Pollici

Modello	Lato A	Lato B	Lato C	B	E ₁	E ₂	E ₃	F	G	H ₁	H ₂	H ₃	L ₁	L ₂	L ₃	M ₁	M ₂	M ₃
	Diam. esterno tubo applicabile																	
LQ1T3A-ST2-R5	dimensione corpo 3	3/8	1/4	5	—	15	20	9	18	17	14	17	37.6	31.6	36.5	23	16.5	23
* LQ1T4A-ST1-R1	1/2	dimensione corpo 3	1/2	—	24	—	—	—	—	21	17	21	34	41.5	34	28	23	28
* LQ1T4A-ST1-R7	3/8	dimensione corpo 3	1/2	—	20	—	24	—	—	17	17	21	38.5	41.5	34	23	23	28
* LQ1T4A-ST1-R37	1/2	dimensione corpo 5	1/2	—	24	—	—	—	—	21	26	26	39.5	52.5	39.5	28	39	—
* LQ1T5A-ST1-R1	3/4	dimensione corpo 4	3/4	—	29	—	—	—	—	26	17	26	41.9	53	41.9	39	28	—
* LQ1T5A-ST1-R2	3/4	dimensione corpo 3	3/4	—	—	—	—	—	—	26	17	26	41	48	41	39	23	—
LQ1T5A-ST1-R5	1/2	dimensione corpo 5	3/4	7	15	—	29	14	28	26	26	26	38.5	55.5	54	16.5	39	—
LQ1T5A-ST1-R7	1/2	dimensione corpo 4	3/4	—	29	—	—	—	—	21	21	26	54	55.5	—	28	28	39
* LQ1T5A-ST1-R12	1/4	dimensione corpo 5	3/4	—	—	—	—	—	—	14	—	26	29	53	49	16.5	39	—
* LQ1T5A-ST2-R1	dimensione corpo 4	3/4	3/4	—	—	29	—	—	—	21	26	26	50.5	51.5	52.5	28	—	—
LQ1T5A-ST2-R3	dimensione corpo 5	1/4	3/4	7	—	15	29	14	28	26	14	—	59	38	54	39	16.5	—
* LQ1T5A-ST3-R5	dimensione corpo 4	3/4	dimensione corpo 4	—	—	29	—	—	—	21	26	21	50.5	44.5	50.5	28	39	28
* LQ1T6A-ST1-R1	1	dimensione corpo 5	1	—	—	—	—	—	—	26	26	26	58.2	63.5	—	—	39	—
* LQ1T6A-ST1-R2	1	dimensione corpo 4	1	—	39.5	—	—	—	—	21	—	—	58.2	57	58.2	49	28	—
* LQ1T6A-ST1-R3	1	dimensione corpo 3	1	—	—	—	39.5	—	—	36	17	36	52	52	—	49	23	49
LQ1T6A-ST2-R1	dimensione corpo 6	3/4	1	8	—	39.5	—	18	36	36	36	36	75.5	69.5	69.5	—	49	—
LQ1T6A-ST2-R2	dimensione corpo 6	3/4	3/4	—	—	—	—	—	—	—	—	—	—	—	—	—	—	—

Nota) I prodotti indicati con "*" si realizzano su richiesta.

Codici di ordinazione

Connessione per tubi LQ1 E 21 - T - □

Tipo raccordo

Simbolo	Tipo
E	Intermedio a gomito

Imballaggio

Simbolo	Imballaggio
—	Imballaggio aseptico equivalente a Classe M3.5
1	Imballaggio di serie equivalente a Classe M5.5

Tipo de connessione

Simbolo	Tipo
T	Estensione tubi

Combinazione misura

Simbolo	Misura tubo applicabile (mm)	
Classe	N.	
2	1	6 x 4
3	1	10 x 8
3	2	8 x 6
4	1	12 x 10
5	1	19 x 16
6	1	25 x 22

Simbolo	Misura tubo applicabile (pollici)	
Classe	N.	
2	A	1/4" x 5/32"
3	A	3/8" x 1/4"
4	A	1/2" x 3/8"
5	A	3/4" x 5/8"
6	A	1" x 7/8"

Nota) Per maggiori informazioni sulle dimensioni dei tubi applicabili, andare a pagina 72.

Nota) Per maggiori informazioni sulle dimensioni dei tubi applicabili, andare a pagina 72.

Dimensioni

Intermedio a gomito con estensione tubo: LQ1E-T

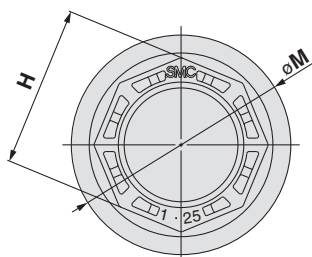

Classe 6

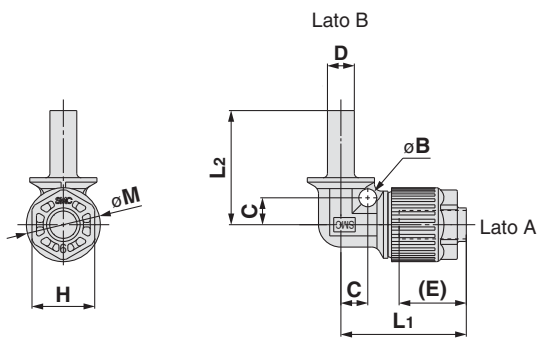

Classe 2 a 5

mm

Modello	Lato A	Lato B	B	C	E	H	L ₁	L ₂	M
	Diam. esterno tubo applicabile	Misura tubo (D)							
LQ1E21-T	ø6	6 x 4	4	6	15	14	28	28.5	16.5
LQ1E31-T	ø10	10 x 8	5	9	20	17	36.6	37.6	23
LQ1E32-T	ø8	8 x 6	—	—	—	—	—	—	—
LQ1E41-T	ø12	12 x 10	6	9	24	21	43	43	28
* LQ1E51-T	ø19	19 x 16	—	—	29	26	45.5	55.5	39
LQ1E61-T	ø25	25 x 22	8	18	39.5	36	69.5	72	49

Nota) I prodotti indicati con "*" si realizzano su richiesta.

Pollici

Modello	Lato A	Lato B	B	C	E	H	L ₁	L ₂	M
	Diam. esterno tubo applicabile	Misura tubo (D)							
LQ1E2A-T	1/4"	1/4" x 5/32"	4	6	15	14	28	28.5	16.5
LQ1E3A-T	3/8"	3/8" x 1/4"	5	9	20	17	36.6	37.6	23
LQ1E4A-T	1/2"	1/2" x 3/8"	6	9	24	21	43	43	28
* LQ1E5A-T	3/4"	3/4" x 5/8"	—	—	29	26	45.5	55.5	39
LQ1E6A-T	1"	1" x 7/8"	8	18	39.5	36	69.5	72	49

Nota) I prodotti indicati con "*" si realizzano su richiesta.

Serie LQ1

Intermedio a T con estensione tubo

Codici di ordinazione

Connessione per tubi

LQ1 T 21 - T T1 -

Tipo raccordo

Simbolo	Tipo
T	Intermedio a T

Combinazione misura

Simbolo	Classe	N.	Misura tubo applicabile (pollici)
2	A		1/4" x 5/32"
3	A		3/8" x 1/4"
4	A		1/2" x 3/8"
5	A		3/4" x 5/8"
6	A		1" x 7/8"

Imballaggio

Simbolo	Imballaggio
—	Imballaggio asettico equivalente a Classe M3.5
1	Imballaggio di serie equivalente a Classe M5.5

Tipo de connessione

Simbolo	Tipo
T	Estensione tubi

Tipo raccordo

Simbolo	Tipo
T1	Tipo 1
T2	Tipo 2
T3	Tipo 3
T4	Tipo 4

Simbolo	Classe	N.	Misura tubo applicabile (mm)
2	1		6 x 4
3	1		10 x 8
3	2		8 x 6
4	1		12 x 10
5	1		19 x 16
6	1		25 x 22

Nota) Per maggiori informazioni sulle dimensioni dei tubi applicabili, andare a pagina 72.

Nota) Per maggiori informazioni sulle dimensioni dei tubi applicabili, andare a pagina 72.

Dimensioni

Intermedio a T con estensione tubo: LQ1T-TT

mm

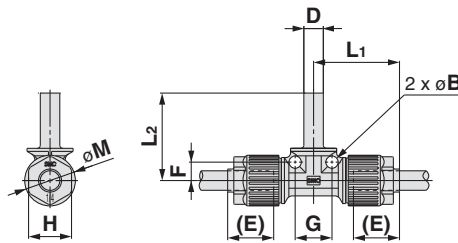

Classe 2 a 5

Tipo T1

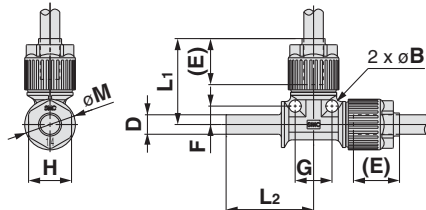

Classe 2 a 5

Tipo T2

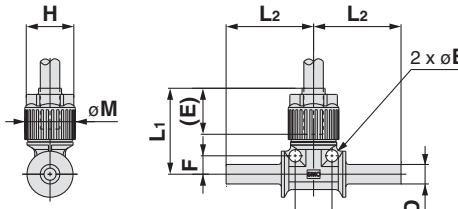

Classe 2 a 5

Tipo T3

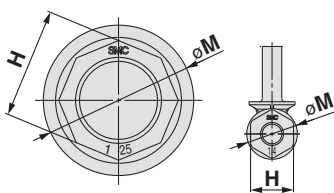

Classe 6

Classe 2 a 5

Tipo T4

Modello	Diam. esterno tubo applicabile	B	E	F	G	H	L ₁	L ₂	M	D
* LQ1T21-TT1	ø6	—	15	—	—	14	21.5	26.5	16.5	6.35 x 3.95
* LQ1T21-TT2							25.5	26.5		
* LQ1T31-TT1	ø10	—	20	—	—	17	30.6	35.5	23	10 x 8
* LQ1T31-TT2							34.5	35.5		
* LQ1T32-TT1	ø8	—	20	—	—	17	29.6	35.5	23	9.53 x 6.35
* LQ1T32-TT2							34.5			
* LQ1T32-TT3	ø12	—	24	—	—	21	36	42	28	12.7 x 9.5
* LQ1T41-TT1							41.5	41		
* LQ1T41-TT2	ø19	7	29	14	28	26	54	55.5	39	19.05 x 16
* LQ1T41-TT3										
LQ1T51-TT1	ø25	8	39.5	18	36	36	69.5	72	49	25.4 x 22.5
LQ1T51-TT2										
LQ1T51-TT3										
LQ1T51-TT4										
LQ1T61-TT1	ø25	8	39.5	18	36	36	69.5	72	49	25.4 x 22.5
LQ1T61-TT2										
LQ1T61-TT3										
LQ1T61-TT4										

Pollici

Modello	Diam. esterno tubo applicabile	B	E	F	G	H	L ₁	L ₂	M	D
LQ1T2A-TT1	1/4"	4	15	6	12	14	28	28.5	16.5	1/4" x 5/32"
LQ1T2A-TT2										
LQ1T2A-TT3										
LQ1T2A-TT4										
LQ1T3A-TT1	3/8"	5	20	9	18	17	36.5	37.6	23	3/8" x 1/4"
LQ1T3A-TT2										
LQ1T3A-TT3										
LQ1T3A-TT4										
LQ1T4A-TT1	1/2"	6	24	9	18	21	43	43	28	1/2" x 3/8"
LQ1T4A-TT2										
LQ1T4A-TT3										
LQ1T4A-TT4										
LQ1T5A-TT1	3/4"	7	29	14	28	26	54	55.5	39	3/4" x 5/8"
LQ1T5A-TT2										
LQ1T5A-TT3										
LQ1T5A-TT4										
LQ1T6A-TT1	1"	8	39.5	18	36	36	69.5	72	49	1" x 7/8"
LQ1T6A-TT2										
LQ1T6A-TT3										
LQ1T6A-TT4										

Nota) I prodotti indicati con "*" si realizzano su richiesta.

Intermedio a gomito di riduzione con estensione tubo

Codici di ordinazione

Connessione per tubi

LQ1 E 2 1 - T - R8 -

Combinazione misura (mm)

Classe	Modello	Lato A	Lato B
		Misura tubo applicabile (mm)	Misura tubo (mm)
2	LQ1E21-T-R8	6 x 4	8 x 6
	LQ1E21-T-R9		10 x 8
	LQ1E21-T-R10		12 x 10
	LQ1E22-T-R8	4 x 3	6 x 4
	LQ1E22-T-R9		8 x 6
	LQ1E22-T-R10		10 x 8
3	LQ1E22-T-R11	10 x 8	12 x 10
	LQ1E31-T-R1		6 x 4
	LQ1E31-T-R2		8 x 6
	LQ1E31-T-R8	8 x 6	12 x 10
	LQ1E31-T-R9		19 x 16
	LQ1E32-T-R1		6 x 4
4	LQ1E32-T-R8	12 x 10	10 x 8
	LQ1E32-T-R9		12 x 10
	LQ1E32-T-R10		19 x 16
	LQ1E41-T-R1	12 x 10	10 x 8
	LQ1E41-T-R2		8 x 6
	LQ1E41-T-R3		6 x 4
5	LQ1E41-T-R8	19 x 16	19 x 16
	LQ1E41-T-R9		25 x 22
	LQ1E51-T-R8		25 x 22
6	LQ1E61-T-R1	25 x 22	19 x 16

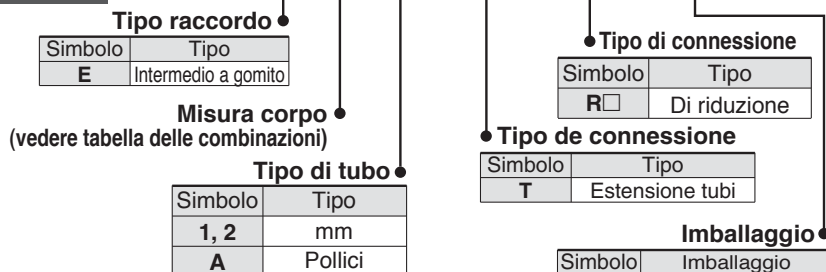

Combinazione misura (Pollici)

Classe	Modello	Lato A	Lato B
		Misura tubo applicabile (pollici)	Misura tubo (pollici)
2	* LQ1E2A-T-R8	1/4" x 5/32"	3/8" x 1/4"
	* LQ1E2A-T-R9		1/2" x 3/8"
3	* LQ1E3A-T-R1	3/8" x 1/4"	1/4" x 5/32"
	* LQ1E3A-T-R8		1/2" x 3/8"
	* LQ1E3A-T-R9		3/4" x 5/8"
4	* LQ1E4A-T-R1	1/2" x 3/8"	3/8" x 1/2"
	* LQ1E4A-T-R8		3/4" x 5/8"
	* LQ1E4A-T-R9		1" x 7/8"
5	* LQ1E5A-T-R8	3/4" x 5/8"	1" x 7/8"
6	LQ1E6A-T-R1	1" x 7/8"	3/4" x 5/8"

Simbolo	Imballaggio
-	Imballaggio asettico equivalente a Classe M3.5
1	Imballaggio di serie equivalente a Classe M5.5

Nota 1) I prodotti indicati con "*" si realizzano su richiesta.
 Nota 2) Per maggiori informazioni sulle dimensioni dei tubi applicabili, andare a pagina 72.

Nota 1) I prodotti indicati con "*" si realizzano su richiesta.
 Nota 2) Per maggiori informazioni sulle dimensioni dei tubi applicabili, andare a pagina 72.

Dimensioni

Intermedio a gomito di riduzione con estensione tubo: LQ1E-T-R

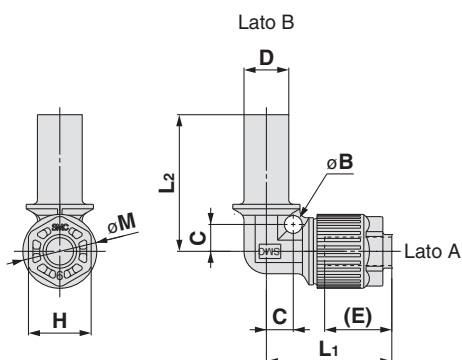

Classe 2 a 5

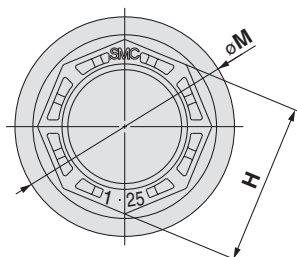

Classe 6

mm

Modello	Lato A	Lato B	B	C	D	E	H	L1	L2	M
	Diam. esterno tubo applicabile	Misura tubo (D)								
LQ1E21-T-R8	ø6	8 x 6	4	6	8	15	14	28	16.5	34.5
LQ1E21-T-R9		10 x 8			10					34.5
LQ1E21-T-R10		12 x 10			12					38.5
LQ1E22-T-R8	ø4	6 x 4			8					28.5
LQ1E22-T-R9		8 x 6			8					34.5
LQ1E22-T-R10		10 x 8			10					34.5
LQ1E22-T-R11	ø10	12 x 10	12	38.5						
LQ1E31-T-R1		6 x 4	8	37.6						
LQ1E31-T-R2		8 x 6	6	31.6						
LQ1E31-T-R8	ø8	12 x 10	12	41.6						
* LQ1E31-T-R9		19 x 16	19	46.5						
LQ1E32-T-R1		6 x 4	6	31.6						
LQ1E32-T-R8	ø12	10 x 8	5	9	10	36.6	37.6			
LQ1E32-T-R9		12 x 10	12	41.6						
* LQ1E32-T-R10		19 x 16	19	46.5						
LQ1E41-T-R1	ø19	10 x 8	10	39						
LQ1E41-T-R2		8 x 6	8	39						
LQ1E41-T-R3		6 x 4	6	33						
* LQ1E41-T-R8	ø25	19 x 16	19	49						
* LQ1E41-T-R9		25 x 22	25	60						
* LQ1E51-T-R8		25 x 22	25	66.5						
LQ1E61-T-R1	ø25	19 x 16	8	18	19	39.5	36	69.5	61	49

Pollici

Modello	Lato A	Lato B	B	C	D	E	H	L1	L2	M	
	Diam. esterno tubo applicabile	Misura tubo (D)									
* LQ1E2A-T-R8	1/4"	3/8" x 1/4"	-	-	3/8"	15	14	23.5	32.3	16.5	
* LQ1E2A-T-R9		1/2" x 3/8"			1/2"						25
* LQ1E3A-T-R1	1/4" x 5/32"	1/4"			27.2						
* LQ1E3A-T-R8	3/8"	1/2" x 3/8"			1/2"						30.4
* LQ1E3A-T-R9		3/4" x 5/8"			3/4"						39.5
* LQ1E4A-T-R1	1/2"	3/8" x 1/4"			3/8"						34.8
* LQ1E4A-T-R8		3/4" x 5/8"	3/4"	39.6							
* LQ1E4A-T-R9		1" x 7/8"	1"	41							
* LQ1E5A-T-R8	3/4"	1" x 7/8"	1"	29	26	48.5	66.5	39			
LQ1E6A-T-R1	1"	3/4" x 5/8"	8	18	3/4"	39.5	36	69.5	61	49	

Nota) I prodotti indicati con "*" si realizzano su richiesta.

Intermedio a T di riduzione con estensione tubo

Codici di ordinazione

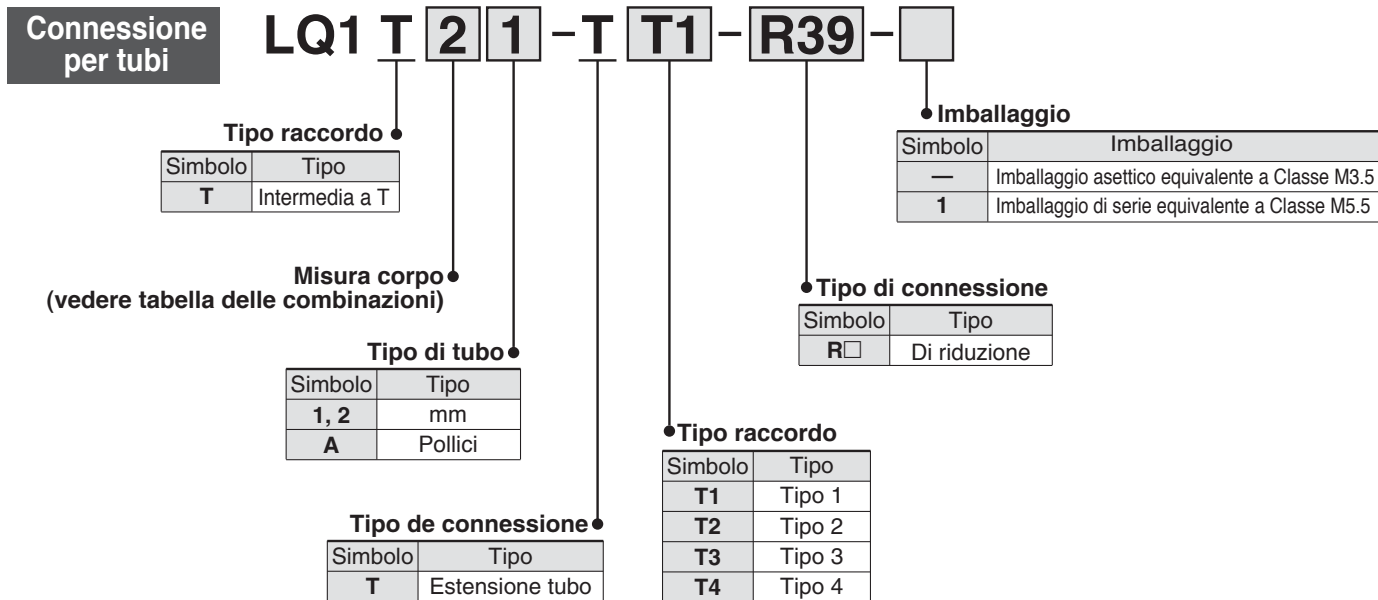

Combinazione misura (mm)

Classe	Modello	Lato A	Lato B	Lato C
		Diam. esterno e interno tubo applicabile / Estesione tubi		
2	* LQ1T21-TT1-R39	6 x 4	Tubo 10 x 8	6 x 4
	* LQ1T21-TT2-R41	Tubo 10 x 8	6 x 4	
3	* LQ1T32-TT1-R37	8 x 6	Tubo 10 x 8	8 x 6
	* LQ1T32-TT2-R40	Tubo 10 x 8	8 x 6	
4	* LQ1T41-TT1-R1	12 x 10	Tubo 10 x 8	12 x 10
	* LQ1T41-TT1-R37		Tubo 19 x 16	
5	* LQ1T51-TT1-R1	19 x 16	Tubo 12 x 10	19 x 16
	* LQ1T51-TT1-R2		Tubo 10 x 8	
	* LQ1T51-TT1-R5	12 x 10	Tubo 19 x 16	
	* LQ1T51-TT1-R13	6 x 4		
	* LQ1T51-TT1-R37	19 x 16	Tubo 25 x 22	
	* LQ1T51-TT1-R38	6 x 4		
	* LQ1T51-TT2-R4	Tubo 19 x 16		
6	* LQ1T61-TT1-R1	25 x 22	Tubo 19 x 16	25 x 22
	* LQ1T61-TT1-R2		Tubo 1/2" x 3/8"	
	* LQ1T61-TT2-R1	Tubo 25 x 22	19 x 16	

Nota 1) I prodotti indicati con "*" si realizzano su richiesta.
 Nota 2) Per maggiori informazioni sulle dimensioni dei tubi applicabili, andare a pagina 72.

Combinazione misura (Pollici)

Classe	Modello	Lato A	Lato B	Lato C
		Diam. esterno e interno tubo applicabile / Estesione tubi		
3	LQ1T3A-TT2-R5	Tubo 3/8" x 1/4"	3/8" x 1/4"	1/4" x 5/32"
4	* LQ1T4A-TT1-R1	1/2" x 3/8"	Tubo 3/8" x 1/4"	1/2" x 3/8"
	* LQ1T4A-TT1-R7	3/8" x 1/4"		
5	* LQ1T4A-TT1-R37	1/2" x 3/8"	Tubo 3/4" x 5/8"	3/4" x 5/8"
	* LQ1T5A-TT1-R1	3/4" x 5/8"	Tubo 1/2" x 3/8"	
	* LQ1T5A-TT1-R2		Tubo 3/8" x 1/4"	
	* LQ1T5A-TT1-R3	1/4" x 5/32"	Tubo 3/4" x 5/8"	
	* LQ1T5A-TT1-R5	1/2" x 3/8"	Tubo 1/2" x 3/8"	
	* LQ1T5A-TT2-R4	Tubo 3/4" x 5/8"	1/4" x 5/32"	
	* LQ1T5A-TT2-R40	Tubo 1" x 7/8"	3/4" x 5/8"	
* LQ1T5A-TT3-R5	Tubo 3/4" x 5/8"	Tubo 1/2" x 3/8"		
* LQ1T5A-TT3-R7	Tubo 1/2" x 3/8"			
6	* LQ1T6A-TT1-R1	1" x 7/8"	Tubo 3/4" x 5/8"	1" x 7/8"
	* LQ1T6A-TT1-R2		Tubo 1/2" x 3/8"	
	* LQ1T6A-TT1-R3		Tubo 3/8" x 1/4"	
	* LQ1T6A-TT2-R1		Tubo 3/4" x 5/8"	

Nota 1) I prodotti indicati con "*" si realizzano su richiesta.
 Nota 2) Per maggiori informazioni sulle dimensioni dei tubi applicabili, andare a pagina 72.

Dimensioni

Intermedio a T di riduzione con estensione tubo: LQ1T-T-R

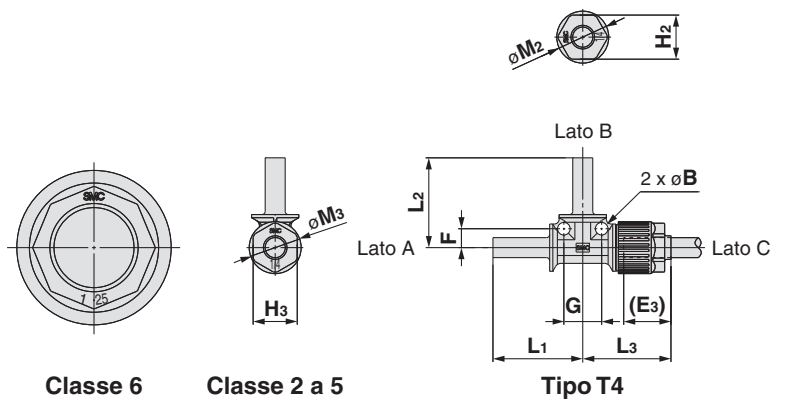
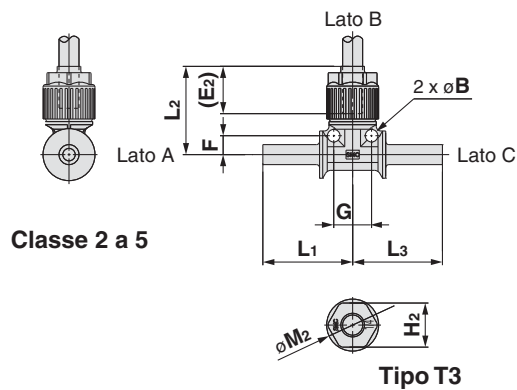
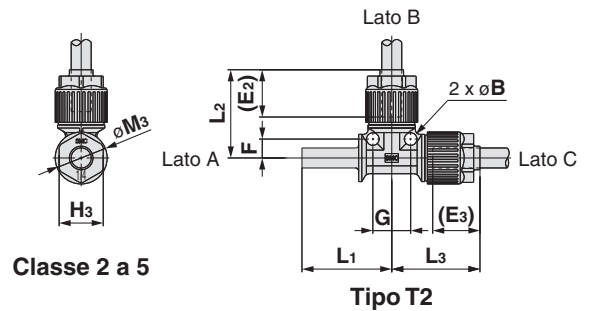
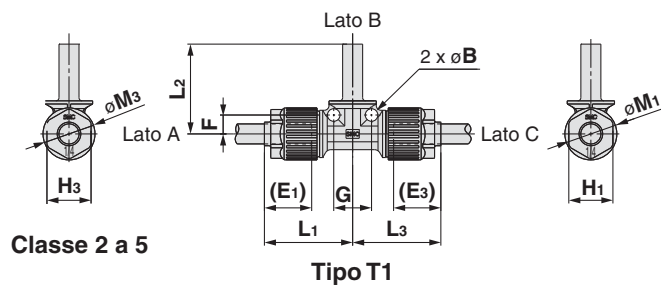

mm

Modello	Lato A	Lato B	Lato C	B	E ₁	E ₂	E ₃	F	G	H ₁	H ₂	H ₃	L ₁	L ₂	L ₃	M ₁	M ₂	M ₃
	Diam. esterno tubo applicabile																	
* LQ1T21-TT1-R39	ø6	Tubo ø10	ø6	—	20	—	20	—	—	17	—	17	29	35.5	29	23	—	23
* LQ1T21-TT2-R41	Tubo ø10	ø6	ø6	—	—	20	20	—	—	17	—	17	35.5	34.5	—	—	23	—
* LQ1T32-TT1-R37	ø8	Tubo ø10	ø8	—	20	—	20	—	—	17	—	17	29	35.5	29	23	—	23
* LQ1T32-TT2-R40	Tubo ø10	ø8	ø8	—	—	20	20	—	—	17	—	17	35.5	34.5	—	—	23	—
* LQ1T41-TT1-R1	ø12	Tubo ø10	ø12	—	24	—	24	—	—	21	—	21	35	38	35	28	—	28
* LQ1T41-TT1-R37	ø12	Tubo ø19	ø12	—	—	—	—	—	—	—	—	—	39.5	49	39.5	—	—	—
* LQ1T51-TT1-R1	ø19	Tubo ø12	ø19	—	—	—	—	—	—	—	—	—	41.5	47.5	41.5	—	—	—
* LQ1T51-TT1-R2	ø19	Tubo ø10	ø19	—	29	—	29	—	—	26	—	26	41	44.5	41	39	—	39
LQ1T51-TT1-R5	ø12	Tubo ø19	ø19	7	—	—	—	—	14	28	—	—	54	55.5	54	—	—	—
* LQ1T51-TT1-R13	ø6	Tubo ø19	ø19	—	15	—	29	—	—	14	—	26	29	54.5	45	16.5	—	39
LQ1T51-TT1-R37	ø19	Tubo ø25	ø19	8	39.5	—	39.5	18	36	36	—	36	69.5	49	69.5	49	—	49
* LQ1T51-TT1-R38	ø6	Tubo ø25	ø19	—	15	—	29	—	—	14	—	26	32.2	64	48.2	16.5	—	39
LQ1T51-TT2-R4	Tubo ø19	ø6	ø19	7	—	15	29	14	28	—	14	26	55.5	38	54	—	16.5	39
* LQ1T61-TT1-R1	ø25	Tubo ø19	ø25	—	39.5	—	39.5	—	—	36	—	26	55.1	59.5	55.1	49	—	49
* LQ1T61-TT1-R2	ø25	Tubo 1/2	ø25	—	—	—	—	—	—	—	—	36	53.5	52.5	53.5	—	—	—
LQ1T61-TT2-R1	Tubo ø25	ø19	ø25	8	—	39.5	—	18	36	—	36	—	72	69.5	69.5	—	49	—

Pollici

Modello	Lato A	Lato B	Lato C	B	E ₁	E ₂	E ₃	F	G	H ₁	H ₂	H ₃	L ₁	L ₂	L ₃	M ₁	M ₂	M ₃
	Diam. esterno tubo applicabile																	
LQ1T3A-TT2-R5	Tubo 3/8	3/8	1/4	5	—	20	15	9	18	—	17	14	37.6	36.5	31.6	—	23	16.5
* LQ1T4A-TT1-R1	1/2	Tubo 3/8	1/2	—	24	—	24	—	—	21	—	21	34	38	34	28	—	28
* LQ1T4A-TT1-R7	3/8	Tubo 3/8	1/2	—	20	—	24	—	—	17	—	21	34	38	34	23	—	28
* LQ1T4A-TT1-R37	1/2	Tubo 3/4	1/2	—	24	—	24	—	—	21	—	21	39.5	49	39.5	28	—	28
* LQ1T5A-TT1-R1	3/4	Tubo 1/2	3/4	—	29	—	29	—	—	26	—	26	41.9	47.5	41.9	39	—	39
* LQ1T5A-TT1-R2	3/4	Tubo 3/8	3/4	—	29	—	29	—	—	26	—	26	41	44.5	41	39	—	39
* LQ1T5A-TT1-R3	1/4	Tubo 3/4	3/4	—	15	—	29	—	—	14	—	26	29	54.5	49	16.5	—	39
LQ1T5A-TT1-R5	1/2	Tubo 3/4	3/4	7	29	—	29	14	28	26	—	26	54	55.5	54	39	—	39
LQ1T5A-TT1-R7	1/2	Tubo 1/2	3/4	7	29	—	29	14	28	26	—	26	54	48.5	54	39	—	39
LQ1T5A-TT2-R4	Tubo 3/4	1/4	3/4	7	—	15	29	14	28	—	14	26	55.5	38	54	—	16.5	39
* LQ1T5A-TT2-R40	Tubo 1	3/4	3/4	—	—	29	29	—	—	26	—	26	64	54	51.5	—	39	39
LQ1T5A-TT3-R5	Tubo 3/4	3/4	Tubo 1/2	7	—	29	—	14	28	—	26	—	48.5	54	55.5	—	39	—
* LQ1T5A-TT3-R7	Tubo 1/2	3/4	Tubo 1/2	—	—	29	—	—	—	26	—	26	46	44.5	46	—	39	—
* LQ1T6A-TT1-R1	ø25	Tubo 3/4	ø25	—	39.5	—	39.5	—	—	36	—	36	55.1	59.5	55.1	49	—	49
* LQ1T6A-TT1-R2	ø25	Tubo 1/2	ø25	—	—	—	—	—	—	—	—	—	53.5	52.5	53.5	—	—	—
* LQ1T6A-TT1-R3	ø25	Tubo 3/8	ø25	—	—	—	—	—	—	—	—	—	53.5	48.5	53.5	—	—	—
LQ1T6A-TT2-R1	Tubo 1	ø19	ø25	8	—	39.5	—	18	36	—	36	—	72	69.5	69.5	—	49	—

Nota) I prodotti indicati con "*" si realizzano su richiesta.



LQ1
LQ3
LVN
LQHB
TL/TIL
TD/TID
TH/THI
Fluido applicabile
Precauzioni

Codici raccordi con ingombri ridotti

Questo prodotto, adatto per l'uso con prodotti con un dado montato (bussola di inserimento), ed uno rimosso.

LQ1 **E** **21** - SN -

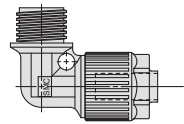
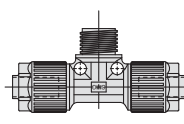
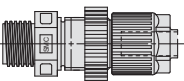
Tipo di raccordo

E	T
Intermedio a gomito 	Intermedio a T 
P	U
Intermedio passaparete 	Intermedio 

Imballaggio

Simbolo	Imballaggio
—	Imballaggio sterile equivalente a classe M3.5
1	Imballaggio standard equivalente a classe M5.5

• Senza un dado (compresa bussola di inserimento) su un lato

Combinazione di diametri diversi (sul lato B)

Simbolo	Misura tubo applicabile (mm)		Simbolo	Misura tubo applicabile (pollici)	
Taglia	N.		Taglia	N.	
1	1	4 x 3	1	A	1/8" x 0.086"
1	2	3 x 2	—	—	—
2	1	6 x 4	2	A	1/4" x 5/32"
2	2	4 x 3	2	B	3/16" x 1/8"
3	1	10 x 8	2	C	1/8" x 0.086"
3	2	8 x 6	3	A	3/8" x 1/4"
3	3	6 x 4	3	B	1/4" x 5/32"
4	1	12 x 10	4	A	1/2" x 3/8"
4	2	10 x 8	4	B	3/8" x 1/4"
5	1	19 x 16	5	A	3/4" x 5/8"
5	2	12 x 10	5	B	1/2" x 3/8"
6	1	25 x 22	6	A	1" x 7/8"
6	2	19 x 16	6	B	3/4" x 5/8"

Esempio di collegamento

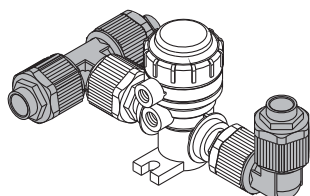

Nota 1) Per ogni classe di corpo, il secondo numero o simbolo e quelli successivi indicano una riduzione. Tuttavia, con la misura 1 non è possibile l'uso di diversi diametri.

Nota 2) Selezionare lo stesso raccordo di quello del prodotto collegato.

Nota 3) Per maggiori informazioni sulle dimensioni dei tubi applicabili, andare a pagina 72.

Opzioni

Dado per montaggio a pannello

LQN P **11** -

Raccordo applicabile

Simbolo	Taglia
11	1
12	2
13	3
14	4
15	5
16	6

Imballaggio

Simbolo	Imballaggio
—	Imballaggio sterile equivalente a classe M3.5
1	Imballaggio standard equivalente a classe M5.5

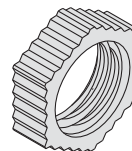

Opzioni

Dado bussola di inserimento

LQ 1 - 2 U 03 - In caso di modifica della misura della tubazione, raccomandiamo il tipo U.

Raccordo applicabile

Simbolo	Raccordo applicabile
1	LQ1

Taglia

Simbolo	Taglia
1	1
2	2
3	3
4	4
5	5
6	6

Tipologia delle parti

Simbolo	Tipologia delle parti
U	Dado bussola di inserimento
B	Bussola di inserimento
N	Dado

Imballaggio

Simbolo	Imballaggio
—	Imballaggio sterile equivalente a classe M3.5
1	Imballaggio standard equivalente a classe M5.5

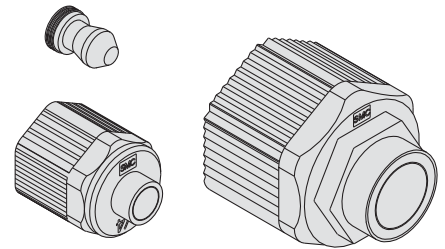

Misura tubo applicabile

Millimetri

Simbolo	Misura tubo applicabile	Taglia					
		1	2	3	4	5	6
03	ø3 x ø2	○	○				
04	ø4 x ø3	○	○				
06	ø6 x ø4		○	○			
08	ø8 x ø6			○			
10	ø10 x ø8				○	○	
12	ø12 x ø10					○	○
19	ø19 x ø16						○
25	ø25 x ø22.5						○

Pollici

Simbolo	Misura tubo applicabile	Taglia					
		1	2	3	4	5	6
03	1/8" x 0.086"	○	○				
05	3/16" x 1/8"		○				
07	1/4" x 5/32"			○	○		
11	3/8" x 1/4"				○	○	
13	1/2" x 3/8"					○	○
19	3/4" x 5/8"						○
25	1" x 7/8"						○

Nota 1) Nel caso della taglia 1, non è possibile cambiare la tubazione mediante riduzione.
 Nota 2) Per maggiori informazioni sulle dimensioni dei tubi applicabili, andare a pagina 72.

Dado d'otturazione

LQ - 11 P 04 -

Raccordo applicabile

Simbolo	Taglia
11	1
12	2
13	3
14	4
15	5
16	6

Imballaggio

Simbolo	Imballaggio
—	Imballaggio sterile equivalente a classe M3.5
1	Imballaggio standard equivalente a classe M5.5

Misura tubo applicabile

Millimetri

Simbolo	Misura tubo applicabile	Taglia					
		1	2	3	4	5	6
03	ø3 x ø2	○	●				
04	ø4 x ø3	○	●				
06	ø6 x ø4		○	●			
08	ø8 x ø6			●			
10	ø10 x ø8				○	●	
12	ø12 x ø10					○	●
19	ø19 x ø16						○
25	ø25 x ø22.5						○

Pollici

Simbolo	Misura tubo applicabile	Taglia					
		1	2	3	4	5	6
03	1/8" x 0.086"	○	●				
05	3/16" x 1/8"		●				
07	1/4" x 5/32"		○	●			
11	3/8" x 1/4"			○	●		
13	1/2" x 3/8"				○	●	
19	3/4" x 5/8"					○	●
25	1" x 7/8"						○

○ Dimensioni di base ● Con riduttore

Nota) Per maggiori informazioni sulle dimensioni dei tubi applicabili, andare a pagina 72.

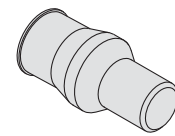

Per bloccare i raccordi non utilizzati.

Tappo per tubi

LQ1 - 2 CP Il tappo per tubi sarà un'esecuzione speciale.

Taglia

Simbolo	Taglia
1	1
2	2
3	3
4	4
5	5
6	6

Taglia

—	Senza bussola di inserimento
1	Con bussola di inserimento

Tipo di raccordo

Simbolo	Tipo
CP	Tappo per tubo

Misura tubo applicabile

Millimetri

Simbolo	Misura tubo applicabile	Taglia
03	ø3 x ø2	1
04	ø4 x ø3	1
06	ø6 x ø4	2
08	ø8 x ø6	3
10	ø10 x ø8	3
12	ø12 x ø10	4
19	ø19 x ø16	5
25	ø25 x ø22	6

Pollici

Simbolo	Misura tubo applicabile	Taglia
03	1/8" x 0.086"	1
07	1/4" x 5/32"	2
11	3/8" x 1/4"	3
13	1/2" x 3/8"	4
19	3/4" x 5/8"	5
25	1" x 7/8"	6

Nota) Per maggiori informazioni sulle dimensioni dei tubi applicabili, andare a pagina 72.

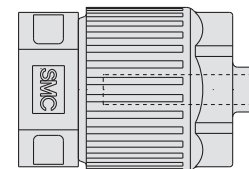

Per bloccare i raccordi non utilizzati.

LQ1
LQ3
LVN
LQHB
TLTIL
TD/TID
TH/TH
Fluido applicabile
Precauzioni

Raccordi

Cambio misure tubi

La misura dei tubi può essere cambiata all'interno della stessa classe di corpo (dimensioni corpo) sostituendo il dado e la boccia di inserimento. Tuttavia, in caso di corpo misura 1, la tubazione non potrà essere cambiata mediante riduzione.

Classe corpo	Diam. esterno tubi														
	mm								Pollici						
	ø3	ø4	ø6	ø8	ø10	ø12	ø19	ø25	1/8"	3/16"	1/4"	3/8"	1/2"	3/4"	1"
1	○	○	—	—	—	—	—	—	○	—	—	—	—	—	—
2	●	●	○	—	—	—	—	—	●	●	○	—	—	—	—
3	—	—	●	●	○	—	—	—	—	—	●	○	—	—	—
4	—	—	—	—	●	○	—	—	—	—	—	●	○	—	—
5	—	—	—	—	—	●	○	—	—	—	—	—	●	○	—
6	—	—	—	—	—	—	●	○	—	—	—	—	—	●	○

Composizione parti

	Componenti		
	Dado	Innesto	Collare (assieme innesto)
○ Dimensioni di base	Sì	Sì	No
● Tipo riduttore	Sì	Sì	Sì

⚠ Precauzione

1. Collegare i tubi con appositi utensili

Per consultare il metodo di montaggio della serie LQ3 in "Raccordi "High Purity" in PFA: Hyper Fitting/tipo svasato" (M-E06-4) per i collegamenti per tubi e gli utensili speciali. (Scaricabile dal nostro sito web).

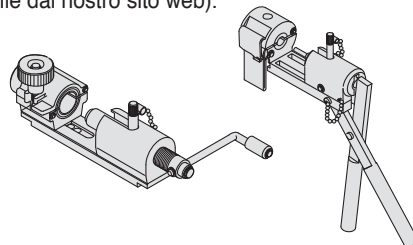

Cambio misura tubi

Esempio) Cambio diametro esterno da 1/4" a 1/8" in LQ2 classe di corpo 2.

Dotarsi di una boccia di inserimento e di un dado per un tubo con diam. esterno 1/8" (LQ-2U03) e cambiare la misura del tubo. (vedere la sezione relativa ai codici di ordinazione dei raccordi).

🔍 Nota) Il tubo è venduto a parte.

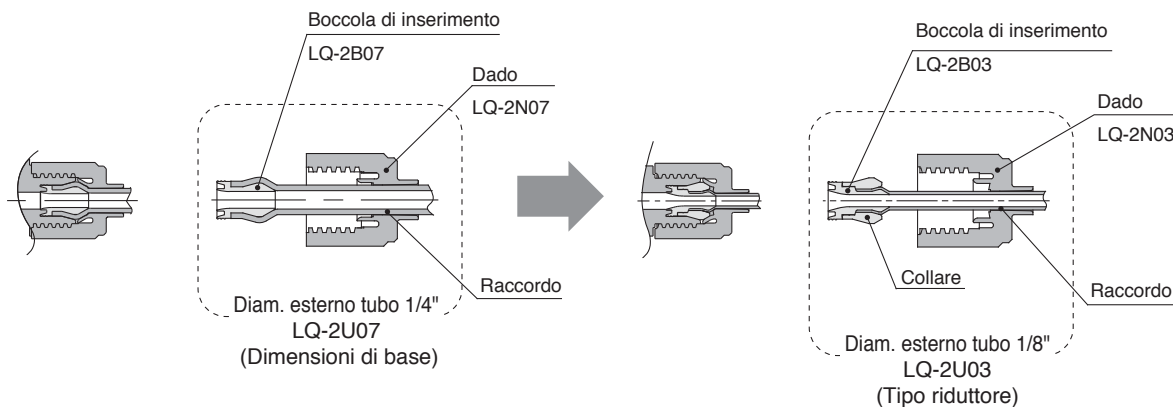

Precauzioni

Fluido applicabile

TH/THH

TD/TID

TL/TIL

LQHB

LVN

LQ3

LQ1

Raccordi in PFA

Hyper Fitting / Tipo svasato

Serie LQ3



Codici di ordinazione

Connessione filettata

LQ3 H 11 - M - -

• Tipo di raccordo

Simbolo	Tipo
H	D'estremità diritto
L	D'estremità a gomito
B	D'estremità T centrale
R	D'estremità T laterale

• Materiale dado, imballaggio

Simbolo	Materiale dado	Imballaggio
-	PFA	Imballaggio sterile equivalente a classe M3.5
1	PFA	Imballaggio standard equivalente a classe M5.5
2	PVDF	Imballaggio sterile equivalente a classe M3.5
3	PVDF	Imballaggio standard equivalente a classe M5.5

• Filettatura

Simbolo	Tipo
-	R, Rc
N	NPT

• Tipo di connessione

Simbolo	Tipo
M	Maschio
F	Femmina

• Combinazione misura

Misura	N.	Misura tubo applicabile (mm)	Attacco
1	1	4 x 3	1/8"
1	2	3 x 2	
2	1	6 x 4	1/8"
2	2		1/4"
3	1	10 x 8	1/8"
3	2	8 x 6	
3	3	10 x 8	1/4"
3	4	8 x 6	
3	5	10 x 8	
3	6	8 x 6	3/8"
3	8		1/2"
4	1	12 x 10	1/4"
4	2		3/8"
4	3		1/2"
4	4		3/4"
5	1	19 x 16	3/8"
5	2		1/2"
5	3		3/4"
6	1	25 x 22	1/2"
6	2		3/4"
6	3		1"

Misura	Simbolo	Misura tubo applicabile (pollici)	Attacco
1	A	1/8" x 0.086"	1/8"
2	A	1/4" x 5/32"	1/8"
2	B		1/4"
3	A	3/8" x 1/4"	1/8"
3	B		1/4"
3	C		3/8"
3	D		1/2"
4	A	1/2" x 3/8"	1/4"
4	B		3/8"
4	C		1/2"
4	D		3/4"
5	A	3/4" x 5/8"	3/8"
5	B		1/2"
5	C		3/4"
6	A	1" x 7/8"	1/2"
6	B		3/4"
6	C		1"
7*	A*	1 1/4" x 1.1"	3/4"
7*	B*		1"
7*	C*		1 1/4"

* H: Solo connettore

Nota) Per maggiori informazioni sulle dimensioni dei tubi applicabili, andare a pagina 72.

Codici di ordinazione

Connessione per tubi

LQ3 E 11 -

Tipo di raccordo

Simbolo	Tipo
E	Intermedio a gomito
T	Intermedio a T
P	Intermedio passaparete
U	Intermedio diritto

Materiale dado, imballaggio

Simbolo	Materiale dado	Imballaggio
—	PFA	Imballaggio sterile equivalente a classe M3.5
1	PFA	Imballaggio standard equivalente a classe M5.5
2	PVDF	Imballaggio sterile equivalente a classe M3.5
3	PVDF	Imballaggio standard equivalente a classe M5.5

Combinazione misura

Misura	N.	Misura tubo applicabile (mm)
1	1	4 x 3
1	2	3 x 2
2	1	6 x 4
3	1	10 x 8
3	2	8 x 6
4	1	12 x 10
5	1	19 x 16
6	1	25 x 22

Misura	Simbolo	Misura tubo applicabile (pollici)
1	A	1/8" x 0.086"
2	A	1/4" x 5/32"
3	A	3/8" x 1/4"
4	A	1/2" x 3/8"
5	A	3/4" x 5/8"
6	A	1" x 7/8"
7*	A*	1 1/4" x 1.1"

* E: Intermedio a gomito e
U: Solo intermedio

Nota) Per maggiori informazioni sulle dimensioni dei tubi applicabili, andare a pagina 72.

LQ1

LQ3

LVN

LQHB

TL/TIL

TD/TID

TH/TIH

Fluido applicabile

Precauzioni

Serie LQ3



⚠️ Precauzioni specifiche del prodotto

Leggere attentamente prima dell'uso.
Consultare la retrocopertina per le
Istruzioni di sicurezza.

Connessione

⚠️ Precauzione

1. Collegare i tubi con appositi utensili

Per il metodo di montaggio della serie LQ3 consultare il catalogo Raccordi "High Purity" (M-E06-4) scaricabile dal ns. sito web. Hyper Fitting/tipo svasato" (M-E06-4) per i collegamenti per tubi e gli utensili speciali. (Scaricabile dal nostro sito web).

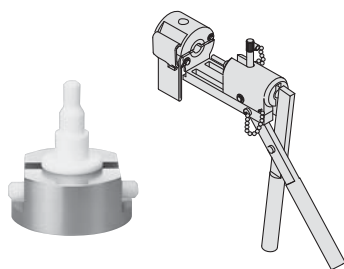

2. Serrare il dado sulla superficie terminale del corpo. Fare riferimento alla coppia di serraggio sotto riportata.

Coppia di serraggio

Classe corpo	Coppia (N·m)
1	0.7 a 0.9
2	1.6 a 1.8
3	3.2 a 3.5
4	5.0 a 5.3
5	10.0 a 10.5
6	22.5 a 23.0
7	23.0 a 26.5

Caratteristiche

Modello		LQ3□10	LQ3□20	LQ3□30	LQ3□40	LQ3□50	LQ3□60	LQ3□70
Caratteristica		Nuovo PFA						
Massima pressione d'esercizio (a 20°C)		1.0 MPa						
Pressione di prova		Fare riferimento al grafico sottoriportato.						
Temp. d'esercizio	Materiale dado PVDF	0 a 150°C						
	Materiale dado PFA	0 a 200°C						

Curve della resistenza alla pressione e della resistenza al calore

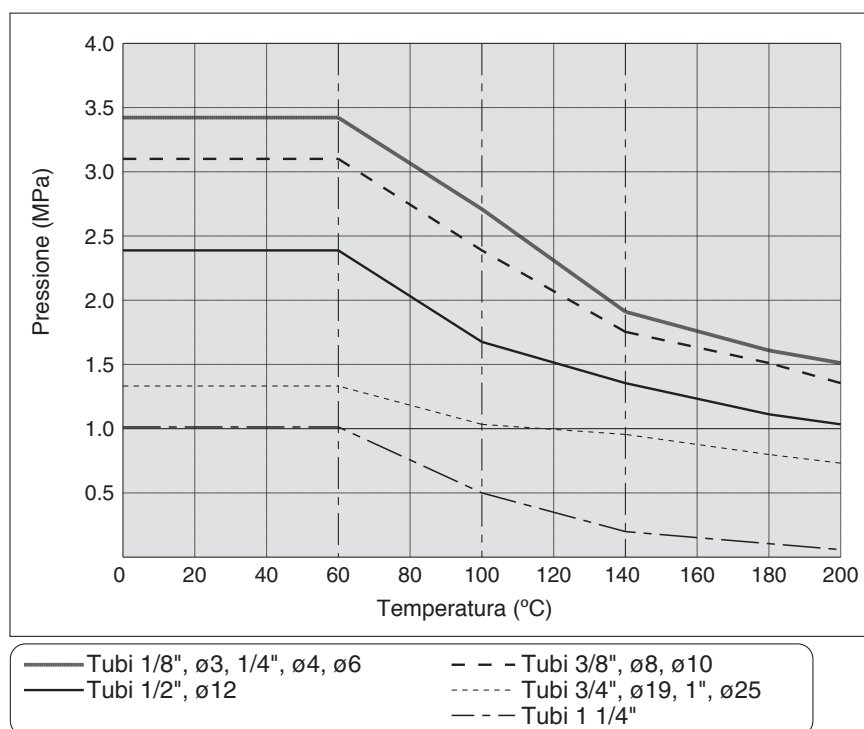

Dimensioni

D'estremità diritto maschio: LQ3H-M

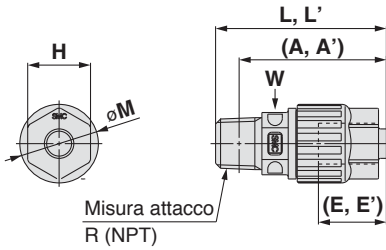

- (A,A'): Dimensioni di riferimento dopo l'installazione.
 (E,E'): Dimensioni di riferimento per tubi inseriti dall'estremità del dado.
 (A'),L',E': Dimensioni dado PVDF.
 W: Piano chiave.

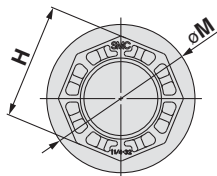

Classe 7

mm

Modello	Diam. est.tubo applicabile	Filettature di collegamento R/NPT	A	A'	E	E'	H	L	L'	M	W
LQ3H11-M□	ø4	1/8"	29.5	28.5	10	9	11	33.5	32.5	14	10
LQ3H12-M□	ø3	1/8"	29.5	28.5	10	9	11	33.5	32.5	14	10
LQ3H21-M□	ø6	1/8"	39.5	38.5	17	16	16	43.5	42.5	20	14
LQ3H22-M□		1/4"	37.5	36.5							
LQ3H31-M□	ø10	1/8"	51	48	22.5	19.5	21	55	52	25	18
LQ3H32-M□	ø8	1/8"	49	46							
LQ3H33-M□	ø10	1/4"	49	46							
LQ3H34-M□	ø8	1/4"	49	46							
LQ3H35-M□	ø10	3/8"	48.5	45.5	24	22	24	62	59	29	22
LQ3H36-M□	ø8	3/8"	48.5	45.5							
LQ3H38-M□	ø8	1/2"	54	51							
LQ3H41-M□	ø12	1/4"	58	56	24	22	24	64	62	29	22
LQ3H42-M□		3/8"	57.5	55.5							
LQ3H43-M□		1/2"	56	54							
LQ3H44-M□		3/4"	59.8	57.6							
LQ3H51-M□	ø19	3/8"	69.5	67	26.5	24	32	76	73.5	37	30
LQ3H52-M□		1/2"	68	65.5							
LQ3H53-M□		3/4"	66.5	64							
LQ3H61-M□	ø25	1/2"	80	76	30	26	41	88	84	49	36
LQ3H62-M□		3/4"	78.5	74.5							
LQ3H63-M□		1"	77.5	73.5							

Pollici

Modello	Diam. est.tubo applicabile	Filettature di collegamento R/NPT	A	A'	E	E'	H	L	L'	M	W
LQ3H1A-M□	1/8"	1/8"	29.5	28.5	10	9	11	33.5	32.5	14	10
LQ3H2A-M□	1/4"	1/8"	39.5	38.5	17	16	16	43.5	42.5	20	14
LQ3H2B-M□		1/4"	37.5	36.5							
LQ3H3A-M□	3/8"	1/8"	51	48	22.5	19.5	21	55	52	25	18
LQ3H3B-M□		1/4"	49	46							
LQ3H3C-M□		3/8"	48.5	45.5							
LQ3H3D-M□		1/2"	54	51							
LQ3H4A-M□	1/2"	1/4"	58	56	24.5	22.5	24	64	62	29	22
LQ3H4B-M□		3/8"	57.5	55.5							
LQ3H4C-M□		1/2"	56	54							
LQ3H4D-M□		3/4"	59.8	57.6							
LQ3H5A-M□	3/4"	3/8"	69.5	67	26.5	24	32	76	73.5	37	30
LQ3H5B-M□		1/2"	68	65.5							
LQ3H5C-M□		3/4"	66.5	64							
LQ3H6A-M□	1"	1/2"	80	76	30	26	41	88	84	49	36
LQ3H6B-M□		3/4"	78.5	74.5							
LQ3H6C-M□		1"	77.5	73.5							
LQ3H7A-M□	1 1/4"	3/4"	96.5	96.5	35	35	50	106	106	64	46
LQ3H7B-M□		1"	95.5	95.5							
LQ3H7C-M□		1 1/4"	93.3	93.3							

LQ1

LQ3

LVN

LQHB

TL/TIL

TD/TID

TH/THI

Fluido applicabile

Precauzioni

Dimensioni

D'estremità diritto femmina: LQ3H-F

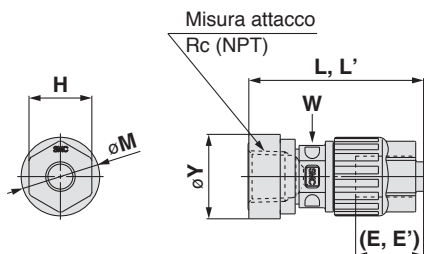

(E,E'): Dimensioni di riferimento per tubi inseriti dall'estremità del dado.

(E'),L': Dimensioni dado PVDF.

W: Piano chiave.

mm

Modello	Diam. est.tubo applicabile	Filettature di collegamento R/NPT	E	E'	H	L	L'	M	W	Y
LQ3H11-F□	ø4	1/8"	10	9	11	35	34	14	10	18.5
LQ3H12-F□	ø3									
LQ3H21-F□	ø6	1/8"	17	16	16	40	39	20	14	18.5
LQ3H22-F□		1/4"				45	44			21.5
LQ3H31-F□	ø10	1/8"	22.5	19.5	21	50.5	47.5	25	18	18.5
LQ3H32-F□	ø8									
LQ3H33-F□	ø10	1/4"	22.5	19.5	21	55	52	25	18	21.5
LQ3H34-F□	ø8									
LQ3H35-F□	ø10	3/8"	24	22	24	55.5	52.5	29	22	25
LQ3H36-F□	ø8									
LQ3H41-F□	ø12	1/4"	24	22	24	55.5	53	29	22	21.5
LQ3H42-F□		3/8"				58	56			25
LQ3H43-F□		1/2"				66	64			29.5
LQ3H51-F□	ø19	3/8"	26.5	24	32	67	64.5	37	30	25
LQ3H52-F□		1/2"				72	69.5			29.5
LQ3H53-F□		3/4"				73.5	71			36
LQ3H61-F□	ø25	1/2"	30	26	41	81.5	77.5	49	36	29.5
LQ3H62-F□		3/4"				83	79			36
LQ3H63-F□		1"				90.5	86.5			44.5

Pollici

Modello	Diam. est.tubo applicabile	Filettature di collegamento R/NPT	E	E'	H	L	L'	M	W	Y
LQ3H1A-F□	1/8"	1/8"	10	9	11	35	34	14	10	18.5
LQ3H2A-F□	1/4"	1/8"	17	16	16	40	39	20	14	18.5
LQ3H2B-F□		1/4"				45	44			21.5
LQ3H3A-F□	3/8"	1/8"	22.5	19.5	21	50.5	47.5	25	18	18.5
LQ3H3B-F□		1/4"				55	52			21.5
LQ3H3C-F□		3/8"				55.5	52.5			25
LQ3H4A-F□	1/2"	1/4"	24.5	22.5	24	55.5	53	29	22	21.5
LQ3H4B-F□		3/8"				58	56			25
LQ3H4C-F□		1/2"				66	64			29.5
LQ3H5A-F□	3/4"	3/8"	26.5	24	32	67	64.5	37	30	25
LQ3H5B-F□		1/2"				72	69.5			29.5
LQ3H5C-F□		3/4"				73.5	71			36
LQ3H6A-F□	1"	1/2"	30	26	41	81.5	77.5	49	36	29.5
LQ3H6B-F□		3/4"				83	79			36
LQ3H6C-F□		1"				90.5	86.5			44.5

Dimensions

D'estremità a gomito maschio: LQ3L-M

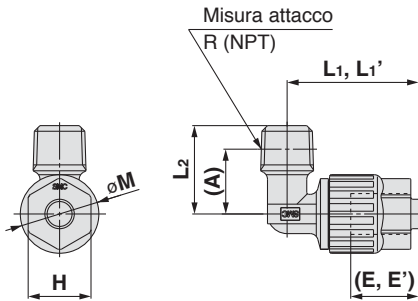

- (A): Dimensioni di riferimento dopo l'installazione.
- (E,E'): Dimensioni di riferimento per tubi inseriti dall'estremità del dado.
- (E'),L1': Dimensioni dado PVDF.

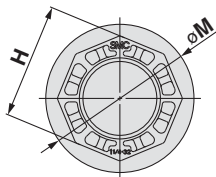

Classe 7

mm

Modello	Diam. est. tubo applicabile	Filettature di collegamento R/NPT	A	E	E'	H	L ₁	L ₁ '	L ₂	M
LQ3L11-M□	ø4	1/8"	12.5	10	9	11	26	25	16.5	14
LQ3L12-M□	ø3		18.5	17	16	16	33.5	32.5	22.5	20
LQ3L21-M□	ø6	1/8"	18.5	17	16	16	33.5	32.5	22.5	20
LQ3L22-M□		1/4"	16.5							
LQ3L31-M□	ø10	1/8"	24	22.5	19.5	21	46	43	28	25
LQ3L32-M□	ø8	1/4"	22							
LQ3L33-M□	ø10		3/8"	21.5	26.5	24	32	64	61.5	40
LQ3L34-M□	ø8	22								
LQ3L35-M□	ø10	1/2"	24.5	30	26	41	77	73	46	49
LQ3L36-M□	ø8		21.5							
LQ3L38-M□	ø12	1/2"	24.5	24.5	22.5	24	54.5	52.5	33	29
LQ3L41-M□		1/4"	27							
LQ3L42-M□	ø19	3/8"	26.5	26.5	24	32	64	61.5	40	37
LQ3L43-M□		1/2"	25							
LQ3L51-M□	ø25	3/8"	33.5	30	26	41	77	73	46	49
LQ3L52-M□		1/2"	32							
LQ3L53-M□	1"	3/4"	30.5	30	26	41	77	73	46	49
LQ3L61-M□		1/2"	38							
LQ3L62-M□	ø25	3/4"	36.5	30	26	41	77	73	46	49
LQ3L63-M□		1"	35.5							

Pollici

Modello	Diam. est. tubo applicabile	Filettature di collegamento R/NPT	A	E	E'	H	L ₁	L ₁ '	L ₂	M
LQ3L1A-M□	1/8"	1/8"	12.5	10	9	11	26	25	16.5	14
LQ3L2A-M□	1/4"	1/8"	18.5	17	16	16	33.5	32.5	22.5	20
LQ3L2B-M□		1/4"	16.5							
LQ3L3A-M□	3/8"	1/8"	24	22.5	19.5	21	46	43	28	25
LQ3L3B-M□		1/4"	22							
LQ3L3C-M□		3/8"	21.5							
LQ3L3D-M□		1/2"	24.5							
LQ3L4A-M□	1/2"	1/4"	27	24.5	22.5	24	54.5	52.5	33	29
LQ3L4B-M□		3/8"	26.5							
LQ3L4C-M□		1/2"	25							
LQ3L5A-M□	3/4"	3/8"	33.5	26.5	24	32	64	61.5	40	37
LQ3L5B-M□		1/2"	32							
LQ3L5C-M□		3/4"	30.5							
LQ3L6A-M□	1"	1/2"	38	30	26	41	77	73	46	49
LQ3L6B-M□		3/4"	36.5							
LQ3L6C-M□		1"	35.5							

LQ1

LQ3

LVN

LQHB

TL/TIL

TD/TID

TH/THI

Fluido applicabile

Precauzioni

Serie LQ3

Dimensioni

D'estremità a gomito femmina: LQ3L-F

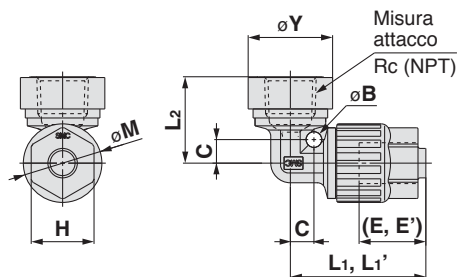

(E,E'): Dimensioni di riferimento per tubi inseriti dall'estremità del dado.

(E'),L1': Dimensioni dado PVDF.

mm

Modello	Diam. est. tubo applicabile	Filettature di collegamento R/NPT	B	C	E	E'	H	L ₁	L ₁ '	L ₂	M	Y
LQ3L11-F□	ø4	1/8"	3.5	4.8	10	9	11	28.5	27.5	19.5	14	18.5
LQ3L12-F□	ø3	1/8"	3.5	4.8	10	9	11	28.5	27.5	19.5	14	18.5
LQ3L21-F□	ø6	1/8"	4	6	17	16	16	34.5	33.5	20	20	18.5
LQ3L22-F□		1/4"								22		21.5
LQ3L31-F□	ø10	1/8"	5	9	22.5	19.5	21	47.5	44.5	23	25	18.5
LQ3L32-F□	ø8	1/8"								24		21.5
LQ3L33-F□	ø10	1/4"								24		21.5
LQ3L34-F□	ø8	1/4"	6	10	24	22	24	52.5	50.5	25.5	29	25
LQ3L35-F□	ø10	3/8"								26		25
LQ3L36-F□	ø8	3/8"								26		25
LQ3L41-F□	ø12	1/4"	6	10	24	22	24	52.5	50.5	23.5	29	21.5
LQ3L42-F□		3/8"								26		25
LQ3L43-F□		1/2"								30		29.5
LQ3L51-F□	ø19	3/8"	7	14	26.5	24	32	64	61.5	30.5	37	25
LQ3L52-F□		1/2"								35.5		29.5
LQ3L53-F□		3/4"								37		36
LQ3L61-F□	ø25	1/2"	8	18	30	26	41	78	74	41	49	29.5
LQ3L62-F□		3/4"								42.5		36
LQ3L63-F□		1"								46		44.5

Pollici

Modello	Diam. est. tubo applicabile	Filettature di collegamento R/NPT	B	C	E	E'	H	L ₁	L ₁ '	L ₂	M	Y
LQ3L1A-F□	1/8"	1/8"	3.5	4.8	10	9	11	28.5	27.5	19.5	14	18.5
LQ3L2A-F□	1/4"	1/8"	4	6	17	16	16	34.5	33.5	20	20	18.5
LQ3L2B-F□		1/4"								22		21.5
LQ3L3A-F□	3/8"	1/8"	5	9	22.5	19.5	21	47.5	44.5	23	25	18.5
LQ3L3B-F□		1/4"								24		21.5
LQ3L3C-F□		3/8"								25.5		25
LQ3L4A-F□	1/2"	1/4"	6	10	24.5	22.5	24	52.5	50.5	23.5	29	21.5
LQ3L4B-F□		3/8"								26		25
LQ3L4C-F□		1/2"								30		29.5
LQ3L5A-F□	3/4"	3/8"	7	14	26.5	24	32	64	61.5	30.5	37	25
LQ3L5B-F□		1/2"								35.5		29.5
LQ3L5C-F□		3/4"								37		36
LQ3L6A-F□	1"	1/2"	8	18	30	26	41	78	74	41	49	29.5
LQ3L6B-F□		3/4"								42.5		36
LQ3L6C-F□		1"								46		44.5

Dimensions

Male branch tee: LQ3B-M

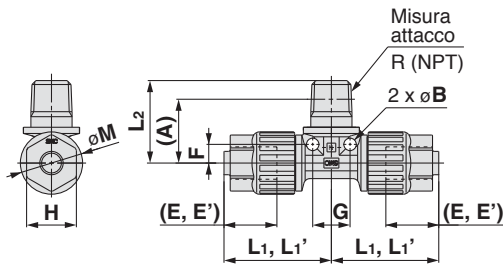

- (A): Dimensioni di riferimento dopo l'installazione.
 (E, E'): Dimensioni di riferimento per tubi inseriti dall'estremità del dado.
 E', L1': Dimensioni dado PVDF.

mm

Modello	Diam. est. tubo applicabile	Filettature di collegamento R/NPT	A	B	E	E'	F	G	H	L ₁	L ₁ '	L ₂	M
LQ3B11-M□	ø4	1/8"	15	3.5	10	9	4.8	9.5	11	28.5	27.5	19	14
LQ3B12-M□	ø3												
LQ3B21-M□	ø6	1/8"	19.5	4	17	16	6	12	16	34.5	33.5	23.5	20
LQ3B22-M□		1/4"										26.5	
LQ3B31-M□	ø10	1/8"	22.5	5	22.5	19.5	9	18	21	47.5	44.5	26.5	25
LQ3B32-M□	ø8											29.5	
LQ3B33-M□	ø10	1/4"	23.5	5	22.5	19.5	9	18	21	47.5	44.5	29.5	25
LQ3B34-M□	ø8											30.5	
LQ3B35-M□	ø10	3/8"	24	5	22.5	19.5	9	18	21	47.5	44.5	30.5	25
LQ3B36-M□	ø8											33	
LQ3B41-M□	ø12	1/4"	27	6	24	22	10	20	24	52.5	50.5	33	29
LQ3B42-M□		3/8"	27.5									34	
LQ3B43-M□		1/2"	29									37	
LQ3B51-M□	ø19	3/8"	32.5	7	26.5	24	14	28	32	64	61.5	39	37
LQ3B52-M□		1/2"	34									42	
LQ3B53-M□		3/4"	34.5									44	
LQ3B61-M□	ø25	1/2"	42	8	30	26	18	36	41	78	74	50	49
LQ3B62-M□		3/4"	42.5									52	
LQ3B63-M□		1"	42.5									53	

Pollici

Modello	Diam. est. tubo applicabile	Filettature di collegamento R/NPT	A	B	E	E'	F	G	H	L ₁	L ₁ '	L ₂	M
LQ3B1A-M□	1/8"	1/8"	15	3.5	10	9	4.8	9.5	11	28.5	27.5	19	14
LQ3B2A-M□	1/4"	1/8"	19.5	4	17	16	6	12	16	34.5	33.5	23.5	20
LQ3B2B-M□		1/4"										26.5	
LQ3B3A-M□	3/8"	1/8"	22.5	5	22.5	19.5	9	18	21	47.5	44.5	26.5	25
LQ3B3B-M□		1/4"										23.5	
LQ3B3C-M□	3/8"	3/8"	24	30.5									
LQ3B4A-M□	1/2"	1/4"	27	6	24.5	22.5	10	20	24	52.5	50.5	33	29
LQ3B4B-M□		3/8"	27.5									34	
LQ3B4C-M□		1/2"	29									37	
LQ3B5A-M□	3/4"	3/8"	32.5	7	26.5	24	14	28	32	64	61.5	39	37
LQ3B5B-M□		1/2"	34									42	
LQ3B5C-M□		3/4"	34.5									44	
LQ3B6A-M□	1"	1/2"	42	8	30	26	18	36	41	78	74	50	49
LQ3B6B-M□		3/4"	42.5									52	
LQ3B6C-M□		1"	42.5									53	

LQ1

LQ3

LVN

LQHB

TL/TIL

TD/TID

TH/THH

Fluido applicabile

Precauzioni

Serie LQ3

Dimensioni

D'estremità T centrale femmina: LQ3B-F

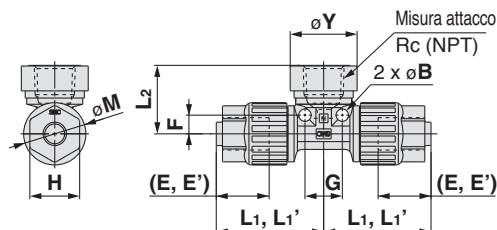

(E,E'): Dimensioni di riferimento per tubi inseriti dall'estremità del dado.

(E'),L1': Dimensioni dado PVDF.

mm

Modello	Diam. est. tubo applicabile	Filettature di collegamento R/NPT	B	E	E'	F	G	H	L ₁	L ₁ '	L ₂	M	Y
LQ3B11-F□	ø4	1/8"	3.5	10	9	4.8	9.5	11	28.5	27.5	19.5	14	18.5
LQ3B12-F□	ø3	1/8"											
LQ3B21-F□	ø6	1/8"	4	17	16	6	12	16	34.5	33.5	20	20	18.5
LQ3B22-F□		1/4"									22		21.5
LQ3B31-F□	ø10	1/8"									23		18.5
LQ3B32-F□	ø8	1/8"											
LQ3B33-F□	ø10	1/4"	5	22.5	19.5	9	18	21	47.5	44.5	24	25	21.5
LQ3B34-F□	ø8												
LQ3B35-F□	ø10	3/8"									25.5		25
LQ3B36-F□	ø8												
LQ3B41-F□	ø12	1/4"	6	24	22	10	20	24	52.5	50.5	23.5	29	21.5
LQ3B42-F□		3/8"									26		25
LQ3B43-F□		1/2"									30		29.5
LQ3B51-F□	ø19	3/8"	7	26.5	24	14	28	32	64	61.5	30.5	37	25
LQ3B52-F□		1/2"									35.5		29.5
LQ3B53-F□		3/4"									37		36
LQ3B61-F□	ø25	1/2"	8	30	26	18	36	41	78	74	41	49	29.5
LQ3B62-F□		3/4"									42.5		36
LQ3B63-F□		1"									46		44.5

Pollici

Modello	Diam. est. tubo applicabile	Filettature di collegamento R/NPT	B	E	E'	F	G	H	L ₁	L ₁ '	L ₂	M	Y
LQ3B1A-F□	1/8"	1/8"	3.5	10	9	4.8	9.5	11	28.5	27.5	19.5	14	18.5
LQ3B2A-F□	1/4"	1/8"	4	17	16	6	12	16	34.5	33.5	20	20	18.5
LQ3B2B-F□		1/4"									22		21.5
LQ3B3A-F□	3/8"	1/8"	5	22.5	19.5	9	18	21	47.5	44.5	23	25	18.5
LQ3B3B-F□		1/4"									24		21.5
LQ3B3C-F□		3/8"									25.5		25
LQ3B4A-F□	1/2"	1/4"	6	24.5	22.5	10	20	24	52.5	50.5	23.5	29	21.5
LQ3B4B-F□		3/8"									26		25
LQ3B4C-F□		1/2"									30		29.5
LQ3B5A-F□	3/4"	3/8"	7	26.5	24	14	28	32	64	61.5	30.5	37	25
LQ3B5B-F□		1/2"									35.5		29.5
LQ3B5C-F□		3/4"									37		36
LQ3B6A-F□	1"	1/2"	8	30	26	18	36	41	78	74	41	49	29.5
LQ3B6B-F□		3/4"									42.5		36
LQ3B6C-F□		1"									46		44.5

Dimensioni

D'estremità T laterale maschio: LQ3R-M

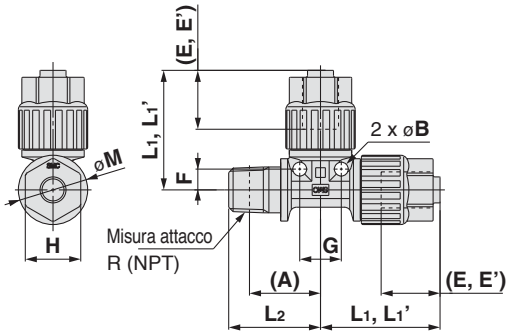

- (A): Dimensioni di riferimento dopo l'installazione.
- (E,E'): Dimensioni di riferimento per tubi inseriti dall'estremità del dado.
- (E'),L': Dimensioni dado PVDF.

mm

Modello	Diam. est.tubo applicabile	Filettature di collegamento R/NPT	A	B	E	E'	F	G	H	L ₁	L ₁ '	L ₂	M
LQ3R11-M□	ø4	1/8"	15	3.5	10	9	4.8	9.5	11	28.5	27.5	19	14
LQ3R12-M□	ø3	1/8"	19.5	4	17	16	6	12	16	34.5	33.5	23.5	20
LQ3R21-M□	ø6	1/8"	19.5									26.5	
LQ3R22-M□	ø6	1/4"	20.5	5	22.5	19.5	9	18	21	47.5	44.5	29.5	25
LQ3R31-M□	ø10	1/8"	22.5									30.5	
LQ3R32-M□	ø8	1/8"	22.5	7	26.5	24	14	28	32	64	61.5	42	37
LQ3R33-M□	ø10	1/4"	23.5									44	
LQ3R34-M□	ø8	1/4"	23.5	8	30	26	18	36	41	78	74	50	49
LQ3R35-M□	ø10	3/8"	24									52	
LQ3R36-M□	ø8	3/8"	24	8	30	26	18	36	41	78	74	53	49
LQ3R41-M□	ø12	1/4"	27									55	
LQ3R42-M□	ø12	3/8"	27.5	9	26.5	24	14	28	32	64	61.5	42	37
LQ3R43-M□	ø12	1/2"	29									44	
LQ3R51-M□	ø19	3/8"	32.5	9	26.5	24	14	28	32	64	61.5	39	37
LQ3R52-M□	ø19	1/2"	34									42	
LQ3R53-M□	ø19	3/4"	34.5	9	26.5	24	14	28	32	64	61.5	44	37
LQ3R61-M□	ø25	1/2"	42									50	
LQ3R62-M□	ø25	3/4"	42.5	9	26.5	24	14	28	32	64	61.5	52	49
LQ3R63-M□	ø25	1"	42.5									53	

Pollici

Modello	Diam. est.tubo applicabile	Filettature di collegamento R/NPT	A	B	E	E'	F	G	H	L ₁	L ₁ '	L ₂	M
LQ3R1A-M□	1/8"	1/8"	15	3.5	10	9	4.8	9.5	11	28.5	27.5	19	14
LQ3R2A-M□	1/4"	1/8"	19.5	4	17	16	6	12	16	34.5	33.5	23.5	20
LQ3R2B-M□		1/4"	20.5									26.5	
LQ3R3A-M□	3/8"	1/8"	22.5	5	22.5	19.5	9	18	21	47.5	44.5	29.5	25
LQ3R3B-M□		1/4"	23.5									30.5	
LQ3R3C-M□	3/8"	3/8"	24	7	26.5	24	14	28	32	64	61.5	42	37
LQ3R4A-M□	1/2"	1/4"	27									44	
LQ3R4B-M□	1/2"	3/8"	27.5	8	30	26	18	36	41	78	74	50	49
LQ3R4C-M□		1/2"	29									52	
LQ3R5A-M□	3/4"	3/8"	32.5	9	26.5	24	14	28	32	64	61.5	39	37
LQ3R5B-M□		1/2"	34									42	
LQ3R5C-M□	3/4"	3/4"	34.5	9	26.5	24	14	28	32	64	61.5	44	37
LQ3R6A-M□	1"	1/2"	42									50	
LQ3R6B-M□	1"	3/4"	42.5	9	26.5	24	14	28	32	64	61.5	52	49
LQ3R6C-M□		1"	42.5									53	

LQ1

LQ3

LVN

LQHB

TL/TIL

TD/TID

TH/THI

Fluido applicabile

Precauzioni

Serie LQ3

Dimensioni

D'estremità T laterale femmina: LQ3R-F

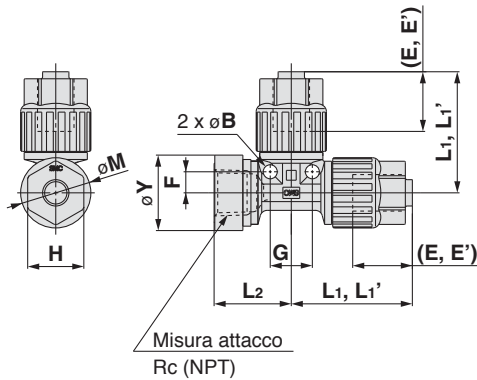

(E,E'): Dimensioni di riferimento per tubi inseriti dall'estremità del dado.
(E'),L1': Dimensioni dado PVDF.

mm

Modello	Diam. est. tubo applicabile	Filettature di collegamento R/NPT	B	E	E'	F	G	H	L ₁	L ₁ '	L ₂	M	Y
LQ3R11-F□	ø4	1/8"	3.5	10	9	4.8	9.5	11	28.5	27.5	19.5	14	18.5
LQ3R12-F□	ø3	1/8"	4	17	16	6	12	16	34.5	33.5	20	20	18.5
LQ3R21-F□	ø6	1/4"	4	17	16	6	12	16	34.5	33.5	22	20	21.5
LQ3R22-F□	ø6	1/4"	4	17	16	6	12	16	34.5	33.5	22	20	21.5
LQ3R31-F□	ø10	1/8"	5	22.5	19.5	9	18	21	47.5	44.5	24	25	21.5
LQ3R32-F□	ø8	1/4"	5	22.5	19.5	9	18	21	47.5	44.5	24	25	21.5
LQ3R33-F□	ø10	1/4"	5	22.5	19.5	9	18	21	47.5	44.5	24	25	21.5
LQ3R34-F□	ø8	3/8"	5	22.5	19.5	9	18	21	47.5	44.5	24	25	21.5
LQ3R35-F□	ø10	3/8"	5	22.5	19.5	9	18	21	47.5	44.5	24	25	21.5
LQ3R36-F□	ø8	3/8"	5	22.5	19.5	9	18	21	47.5	44.5	24	25	21.5
LQ3R41-F□	ø12	1/4"	6	24	22	10	20	24	52.5	50.5	26	29	25
LQ3R42-F□	ø12	3/8"	6	24	22	10	20	24	52.5	50.5	26	29	25
LQ3R43-F□	ø12	1/2"	6	24	22	10	20	24	52.5	50.5	30	29	29.5
LQ3R51-F□	ø19	3/8"	7	26.5	24	14	28	32	64	61.5	30.5	37	25
LQ3R52-F□	ø19	1/2"	7	26.5	24	14	28	32	64	61.5	35.5	37	29.5
LQ3R53-F□	ø19	3/4"	7	26.5	24	14	28	32	64	61.5	37	37	36
LQ3R61-F□	ø25	1/2"	8	30	26	18	36	41	78	74	41	49	29.5
LQ3R62-F□	ø25	3/4"	8	30	26	18	36	41	78	74	42.5	49	36
LQ3R63-F□	ø25	1"	8	30	26	18	36	41	78	74	46	49	44.5

Pollici

Modello	Diam. est. tubo applicabile	Filettature di collegamento R/NPT	B	E	E'	F	G	H	L ₁	L ₁ '	L ₂	M	Y
LQ3R1A-F□	1/8"	1/8"	3.5	10	9	4.8	9.5	11	28.5	27.5	19.5	14	18.5
LQ3R2A-F□	1/4"	1/8"	4	17	16	6	12	16	34.5	33.5	20	20	18.5
LQ3R2B-F□	1/4"	1/4"	4	17	16	6	12	16	34.5	33.5	22	20	21.5
LQ3R3A-F□	3/8"	1/8"	5	22.5	19.5	9	18	21	47.5	44.5	23	25	18.5
LQ3R3B-F□	3/8"	1/4"	5	22.5	19.5	9	18	21	47.5	44.5	24	25	21.5
LQ3R3C-F□	3/8"	3/8"	5	22.5	19.5	9	18	21	47.5	44.5	25.5	25	25
LQ3R4A-F□	1/2"	1/4"	6	24.5	22.5	10	20	24	52.5	50.5	23.5	29	21.5
LQ3R4B-F□	1/2"	3/8"	6	24.5	22.5	10	20	24	52.5	50.5	26	29	25
LQ3R4C-F□	1/2"	1/2"	6	24.5	22.5	10	20	24	52.5	50.5	30	29	29.5
LQ3R5A-F□	3/4"	3/8"	7	26.5	24	14	28	32	64	61.5	30.5	37	25
LQ3R5B-F□	3/4"	1/2"	7	26.5	24	14	28	32	64	61.5	35.5	37	29.5
LQ3R5C-F□	3/4"	3/4"	7	26.5	24	14	28	32	64	61.5	37	37	36
LQ3R6A-F□	1"	1/2"	8	30	26	18	36	41	78	74	41	49	29.5
LQ3R6B-F□	1"	3/4"	8	30	26	18	36	41	78	74	42.5	49	36
LQ3R6C-F□	1"	1"	8	30	26	18	36	41	78	74	46	49	44.5

Dimensioni

Intermedio a gomito: LQ3E

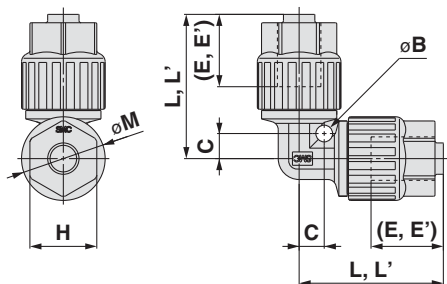

(E,E'): Dimensioni di riferimento per tubi inseriti dall'estremità del dado.
(E'),L': Dimensioni dado PVDF.

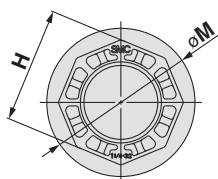

Classe 7

mm

Modello	Diam. est. tubo applicabile	B	C	E	E'	H	L	L'	M
LQ3E11	ø4	3.5	4.8	10	9	11	28.5	27.5	14
LQ3E12	ø3								
LQ3E21	ø6	4	6	17	16	16	34.5	33.5	20
LQ3E31	ø10	5	9	22.5	19.5	21	47.5	44.5	25
LQ3E32	ø8								
LQ3E41	ø12	6	10	24	22	24	52.5	50.5	29
LQ3E51	ø19	7	14	26.5	24	32	64	61.5	37
LQ3E61	ø25	8	18	30	26	41	78	74	49

Pollici

Modello	Diam. est. tubo applicabile	B	C	E	E'	H	L	L'	M
LQ3E1A	1/8"	3.5	4.8	10	9	11	28.5	27.5	14
LQ3E2A	1/4"	4	6	17	16	16	34.5	33.5	20
LQ3E3A	3/8"	5	9	22.5	19.5	21	47.5	44.5	25
LQ3E4A	1/2"	6	10	24.5	22.5	24	52.5	50.5	29
LQ3E5A	3/4"	7	14	26.5	24	32	64	61.5	37
LQ3E6A	1"	8	18	30	26	41	78	74	49
LQ3E7A	1 1/4"	9	22	35	35	50	92.5	92.5	64

Intermedio a T: LQ3T

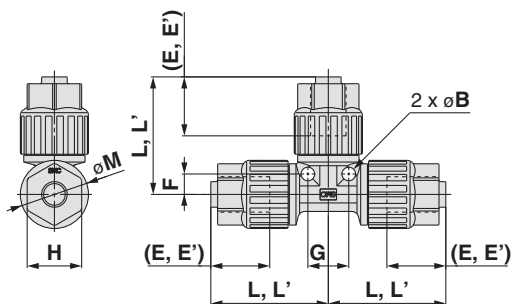

(E,E'): Dimensioni di riferimento per tubi inseriti dall'estremità del dado.
(E'),L': Dimensioni dado PVDF.

mm

Modello	Diam. est. tubo applicabile	B	E	E'	F	G	H	L	L'	M
LQ3T11	ø4	3.5	10	9	4.8	9.5	11	28.5	27.5	14
LQ3T12	ø3									
LQ3T21	ø6	4	17	16	6	12	16	34.5	33.5	20
LQ3T31	ø10	5	22.5	19.5	9	18	21	47.5	44.5	25
LQ3T32	ø8									
LQ3T41	ø12	6	24	22	10	20	24	52.5	50.5	29
LQ3T51	ø19	7	26.5	24	14	28	32	64	61.5	37
LQ3T61	ø25	8	30	26	18	36	41	78	74	49

Pollici

Modello	Diam. est. tubo applicabile	B	E	E'	F	G	H	L	L'	M
LQ3T1A	1/8"	3.5	10	9	4.8	9.5	11	28.5	27.5	14
LQ3T2A	1/4"	4	17	16	6	12	16	34.5	33.5	20
LQ3T3A	3/8"	5	22.5	19.5	9	18	21	47.5	44.5	25
LQ3T4A	1/2"	6	24.5	22.5	10	20	24	52.5	50.5	29
LQ3T5A	3/4"	7	26.5	24	14	28	32	64	61.5	37
LQ3T6A	1"	8	30	26	18	36	41	78	74	49

Serie LQ3

Dimensioni

Intermedio passaparete: LQ3P

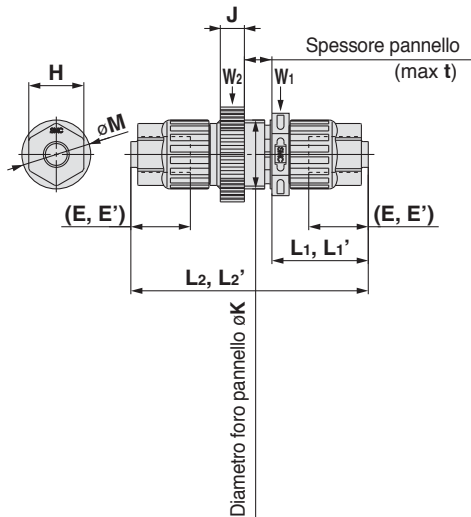

(E,E'): Dimensioni di riferimento per tubi inseriti dall'estremità del dado.
 (E'),L1',L2': Dimensioni dado PVDF.
 W: Piano chiave.

mm

Modello	Diam. est.tubo applicabile	E	E'	H	J	K	L ₁	L ₁ '	L ₂	L ₂ '	M	t	W ₁	W ₂
LQ3P11	ø4													
LQ3P12	ø3	10	9	11	6	14.5	23.5	22.5	58	56	14	8	16	17
LQ3P21	ø6	17	16	16	7	20.5	28	27	69	67	20	8	21	24
LQ3P31	ø10	22.5	19.5	21	7	24.5	39	36	89	83	25	8	26	28
LQ3P32	ø8													
LQ3P41	ø12	24	22	24	9	30.5	44.5	42.5	100	96	29	8	32	36
LQ3P51	ø19	26.5	24	32	9	36.5	50.5	48	117	112	37	13	41	43
LQ3P61	ø25	30	26	41	10	48.5	60	56	136	127.5	49	13	50	55

Pollici

Modello	Diam. est.tubo applicabile	E	E'	H	J	K	L ₁	L ₁ '	L ₂	L ₂ '	M	t	W ₁	W ₂
LQ3P1A	1/8"	10	9	11	6	14.5	23.5	22.5	58	56	14	8	16	17
LQ3P2A	1/4"	17	16	16	7	20.5	28	27	69	67	20	8	21	24
LQ3P3A	3/8"	22.5	19.5	21	7	24.5	39	36	89	83	25	8	26	28
LQ3P4A	1/2"	24.5	22.5	24	9	30.5	44.5	42.5	100	96	29	8	32	36
LQ3P5A	3/4"	26.5	24	32	9	36.5	50.5	48	117	112	37	13	41	43
LQ3P6A	1"	30	26	41	10	48.5	60	56	136	127.5	49	13	50	55

Intermedio diretto: LQ3U

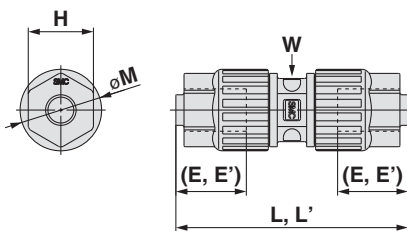

(E,E'): Dimensioni di riferimento per tubi inseriti dall'estremità del dado.
 (E'),L': Dimensioni dado PVDF.
 W: Piano chiave.

mm

Modello	Diam. est.tubo applicabile	E	E'	H	L	L'	M	W
LQ3U11	ø4	10	9	11	46.5	44.5	14	10
LQ3U12	ø3							
LQ3U21	ø6	17	16	16	57	55	20	14
LQ3U31	ø10	22.5	19.5	21	79	73	25	18
LQ3U32	ø8							
LQ3U41	ø12	24	22	24	88	84	29	22
LQ3U51	ø19	26.5	24	32	103	98	37	30
LQ3U61	ø25	30	26	41	122	113.5	49	36

Pollici

Modello	Diam. est.tubo applicabile	E	E'	H	L	L'	M	W
LQ3U1A	1/8"	10	9	11	46.5	44.5	14	10
LQ3U2A	1/4"	17	16	16	57	55	20	14
LQ3U3A	3/8"	22.5	19.5	21	79	73	25	18
LQ3U4A	1/2"	24.5	22.5	24	88	84	29	22
LQ3U5A	3/4"	26.5	24	32	103	98	37	30
LQ3U6A	1"	30	26	41	122	113.5	49	36
LQ3U7A	1 1/4"	35	35	50	142	142	64	46

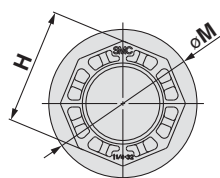

Classe 7

Codici di ordinazione

Connessione per tubi

LQ3 U 2 1 - R1 -

Tipo di raccordo

Simbolo	Tipo
U	Intermedio diritto

Misura corpo (vedere tabella delle combinazioni)

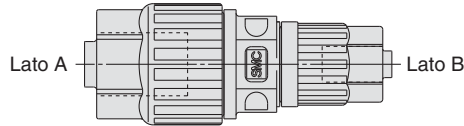

Tipo di tubo

Simbolo	Tipo
A	Pollici
1, 2	mm

Materiale dado, imballaggio

Simbolo	Materiale dado	Imballaggio
—	PFA	Imballaggio sterile equivalente a classe M3.5
1	PFA	Imballaggio standard equivalente a classe M5.5
2	PVDF	Imballaggio sterile equivalente a classe M3.5
3	PVDF	Imballaggio standard equivalente a classe M5.5

Tipo di connessione (vedere tabella delle combinazioni)

Simbolo	Tipo
R□	Di riduzione

Combinazione misura (mm)

Misura	Modello	Lato A	Lato B
		Misura tubo applicabile (mm)	
1	LQ3U11-R1	4 x 3	3 x 2
2	LQ3U21-R1 LQ3U21-R2	6 x 4	4 x 3 3 x 2
3	LQ3U31-R1 LQ3U31-R2	10 x 8	8 x 6 6 x 4
	LQ3U32-R1 LQ3U32-R2	8 x 6	6 x 4 4 x 3
4	LQ3U41-R1 LQ3U41-R2	12 x 10	10 x 8 8 x 6
5	LQ3U51-R1 LQ3U51-R2	19 x 16	12 x 10 10 x 8
6	LQ3U61-R1 LQ3U61-R2	25 x 22	19 x 16 12 x 10

Combinazione misura (pollici)

Misura	Modello	Lato A	Lato B
		Misura tubo applicabile (pollici)	
2	LQ3U2A-R1	1/4" x 5/32"	1/8" x 0.086"
3	LQ3U3A-R1 LQ3U3A-R2	3/8" x 1/4"	1/4" x 5/32" 1/8" x 0.086"
4	LQ3U4A-R1 LQ3U4A-R2	1/2" x 3/8"	3/8" x 1/4" 1/4" x 5/32"
5	LQ3U5A-R1 LQ3U5A-R2 LQ3U5A-R3	3/4" x 5/8"	1/2" x 3/8" 3/8" x 1/4" 1/4" x 5/32"
6	LQ3U6A-R1 LQ3U6A-R2	1" x 7/8"	3/4" x 5/8" 1/2" x 3/8"
7	LQ3U7A-R1	1 1/4" x 1.1"	1" x 7/8"

Nota) Per maggiori informazioni sulle dimensioni dei tubi applicabili, andare a pagina 72.

Nota) Per maggiori informazioni sulle dimensioni dei tubi applicabili, andare a pagina 72.

Dimensioni

Intermedio diritto di riduzione: LQ3U-R

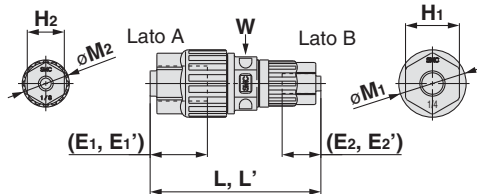

(E1, E1', E2, E2'): Dimensioni di riferimento per tubi inseriti dall'estremità del dado.

(E1', E2'), L': Dimensioni dado PVDF.

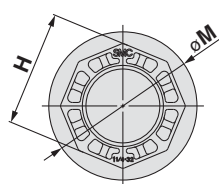

Classe 7

mm

Modello	Lato A	Lato B	E1	E1'	E2	E2'	H1	H2	L	L'	M1	M2	W
	Diam. est. tubo applicabile												
LQ3U11-R1	ø4	ø3	10	9	10	9	11	11	46.5	44.5	14	14	10
LQ3U21-R1	ø6	ø4	17	16	10	9	16	11	51	48.5	20	14	14
LQ3U21-R2		ø3											
LQ3U31-R1	ø10	ø8	22.5	19.5	22.5	19.5	21	21	79	73	25	25	18
LQ3U31-R2		ø6											
LQ3U32-R1	ø8	ø6	22.5	19.5	17	16	21	16	66.5	62	25	20	18
LQ3U32-R2		ø4											
LQ3U41-R1	ø12	ø10	24	22	22.5	19.5	24	21	82.5	77	29	25	22
LQ3U41-R2		ø8											
LQ3U51-R1	ø19	ø12	26.5	24	24	22	32	24	95.5	91	37	29	30
LQ3U51-R2		ø10											
		22.5 19.5											
LQ3U61-R1	ø25	ø19	30	26	26.5	24	41	32	112.5	105.5	49	37	36
LQ3U61-R2		ø12											

Pollici

Modello	Lato A	Lato B	E1	E1'	E2	E2'	H1	H2	L	L'	M1	M2	W
	Diam. est. tubo applicabile												
LQ3U2A-R1	1/4"	1/8"	17	16	10	9	16	11	51	48.5	20	14	14
LQ3U3A-R1	3/8"	1/4"	22.5	19.5	17	16	21	16	66.5	62	25	20	18
LQ3U3A-R2		1/8"											
LQ3U4A-R1	1/2"	3/8"	24.5	22.5	22.5	19.5	24	21	82.5	77	29	25	22
LQ3U4A-R2		1/4"											
LQ3U5A-R1	3/4"	1/2"	26.5	24	22.5	19.5	32	24	95.5	91	37	29	30
LQ3U5A-R2		3/8"											
LQ3U5A-R3		1/4"											
LQ3U6A-R1	1"	3/4"	30	26	26.5	24	41	32	112.5	105.5	49	37	36
LQ3U6A-R2		1/2"											
LQ3U7A-R1	1 1/4"	1"	35	35	30	26	50	41	132.5	128.2	64	49	46

Intermedio a gomito di riduzione

Codici di ordinazione

Connessione per tubi

LQ3 E 2 1 - R1 -

Simbolo Tipo
E Intermedio a gomito

Misura corpo (vedere tabella delle combinazioni)

Simbolo Tipo
A Pollici
1, 2 mm

Materiale dado, imballaggio

Simbolo	Materiale dado	Imballaggio
—	PFA	Imballaggio sterile equivalente a classe M3.5
1	PFA	Imballaggio standard equivalente a classe M5.5
2	PVDF	Imballaggio sterile equivalente a classe M3.5
3	PVDF	Imballaggio standard equivalente a classe M5.5

Tipo di connessione (vedere tabella delle combinazioni)

Simbolo	Tipo
R□	Di riduzione

Combinazione misura (mm)

Misura	Modello	Lato A	Lato B
		Misura tubo applicabile (mm)	
1	LQ3E11-R1	4 x 3	3 x 2
2	LQ3E21-R1	6 x 4	4 x 3
	LQ3E21-R2		3 x 2
3	LQ3E31-R1	10 x 8	8 x 6
	LQ3E31-R2		6 x 4
	LQ3E32-R1	8 x 6	6 x 4
	LQ3E32-R2		4 x 3
4	LQ3E41-R1	12 x 10	10 x 8
	LQ3E41-R2		8 x 6
5	LQ3E51-R1	19 x 16	12 x 10
	LQ3E51-R2		10 x 8
6	LQ3E61-R1	25 x 22	19 x 16
	LQ3E61-R2		12 x 10

Combinazione misura (pollici)

Misura	Modello	Lato A	Lato B
		Misura tubo applicabile (pollici)	
2	LQ3E2A-R1	1/4" x 5/32"	1/8" x 0.086"
3	LQ3E3A-R1	3/8" x 1/4"	1/4" x 5/32"
	LQ3E3A-R2		1/8" x 0.086"
4	LQ3E4A-R1	1/2" x 3/8"	3/8" x 1/4"
	LQ3E4A-R2		1/4" x 5/32"
5	LQ3E5A-R1	3/4" x 5/8"	1/2" x 3/8"
	LQ3E5A-R2		3/8" x 1/4"
	LQ3E5A-R3		1/4" x 5/32"
6	LQ3E6A-R1	1" x 7/8"	3/4" x 5/8"
	LQ3E6A-R2		1/2" x 3/8"

Nota) Per maggiori informazioni sulle dimensioni dei tubi applicabili, andare a pagina 72.

Nota) Per maggiori informazioni sulle dimensioni dei tubi applicabili, andare a pagina 72.

Dimensioni

Intermedio a gomito di riduzione: LQ3E-R

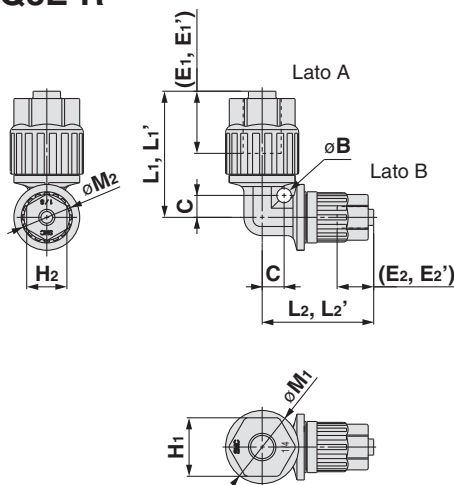

(E1, E1', E2, E2'): Dimensioni di riferimento per tubi inseriti dall'estremità del dado.

(E1', E2'), L1', L2': Dimensioni dado PVDF.

mm

Modello	Lato A	Lato B	B	C	E1	E1'	E2	E2'	H1	H2	L1	L1'	L2	L2'	M1	M2
	Diam. est. tubo applicabile															
LQ3E11-R1	ø4	ø3	3.5	4.8	10	9	10	9	11	11	28.5	27.5	28.5	27.5	14	14
LQ3E21-R1	ø6	ø4	4	6	17	16	10	9	16	11	34.5	33.5	30.5	29.5	20	14
LQ3E21-R2		ø3														
LQ3E31-R1	ø10	ø8	5	9	22.5	19.5	22.5	19.5	21	21	47.5	44.5	47.5	44.5	25	25
LQ3E31-R2		ø6														
LQ3E32-R1	ø8	ø6	5	9	22.5	19.5	17	16	21	16	47.5	44.5	38	37	25	20
LQ3E32-R2		ø4														
LQ3E41-R1	ø12	ø10	6	10	24	22	22.5	19.5	24	21	52.5	50.5	48.5	45.5	29	25
LQ3E41-R2		ø8														
LQ3E51-R1	ø19	ø12	7	14	26.5	24	24	22	32	24	64	61.5	58.5	56.5	37	29
LQ3E51-R2		ø10														
LQ3E61-R1	ø25	ø19	8	18	30	26	26.5	24	41	32	78	74	70	67.5	49	37
LQ3E61-R2		ø12														

Pollici

Modello	Lato A	Lato B	B	C	E1	E1'	E2	E2'	H1	H2	L1	L1'	L2	L2'	M1	M2
	Diam. est. tubo applicabile															
LQ3E2A-R1	1/4"	1/8"	4	6	17	16	10	9	16	11	34.5	33.5	30.5	29.5	20	14
LQ3E3A-R1	3/8"	1/4"	5	9	22.5	19.5	17	16	21	16	47.5	44.5	38	37	25	20
LQ3E3A-R2		1/8"														
LQ3E4A-R1	1/2"	3/8"	6	10	24.5	22.5	22.5	19.5	24	21	52.5	50.5	48.5	45.5	29	25
LQ3E4A-R2		1/4"														
LQ3E5A-R1	3/4"	1/2"	7	14	26.5	24	24.5	19.5	32	21	64	61.5	58.5	56.5	37	25
LQ3E5A-R2		3/8"														
LQ3E5A-R3		1/4"														
LQ3E6A-R1	1"	3/4"	8	18	30	26	26.5	24	41	32	78	74	70	67.5	49	37
LQ3E6A-R2		1/2"														

Serie LQ3

Intermedio a T di riduzione

Codici di ordinazione

Connessione per tubi

LQ3 T 2 A - R1 -

• Tipo di raccordo

Simbolo	Tipo
T	Intermedio a T

• Misura corpo

(vedere tabella delle combinazioni)

• Tipo di tubo

Simbolo	Tipo
A	Pollici
1, 2	mm

• Materiale dado, imballaggio

Simbolo	Materiale dado	Imballaggio
—	PFA	Imballaggio sterile equivalente a classe M3.5
1	PFA	Imballaggio standard equivalente a classe M5.5
2	PVDF	Imballaggio sterile equivalente a classe M3.5
3	PVDF	Imballaggio standard equivalente a classe M5.5

• Tipo di connessione (vedere tabella delle combinazioni)

Simbolo	Tipo
R□	Di riduzione

Combinazione misura (mm)

Misura	Modello	Lato A	Lato B	Lato C
		Misura tubo applicabile (mm)		
1	LQ3T11-R1	4 x 3	3 x 2	4 x 3
	LQ3T11-R5		4 x 3	3 x 2
2	LQ3T21-R1	6 x 4	4 x 3	6 x 4
	LQ3T21-R2		3 x 2	6 x 4
	LQ3T21-R5		6 x 4	4 x 3
	LQ3T21-R6		6 x 4	3 x 2
3	LQ3T31-R1	10 x 8	8 x 6	10 x 8
	LQ3T31-R2		6 x 4	10 x 8
	LQ3T31-R5		10 x 8	8 x 6
	LQ3T31-R6	10 x 8	6 x 4	
	LQ3T32-R1	8 x 6	6 x 4	8 x 6
			8 x 6	6 x 4
4	LQ3T41-R1	12 x 10	10 x 8	12 x 10
	LQ3T41-R5		12 x 10	10 x 8
5	LQ3T51-R1	19 x 16	12 x 10	19 x 16
	LQ3T51-R5		19 x 16	12 x 10
6	LQ3T61-R1	25 x 22	19 x 16	25 x 22
	LQ3T61-R5		25 x 22	19 x 16

Nota) Per maggiori informazioni sulle dimensioni dei tubi applicabili, andare a pagina 72.

Combinazione misura (pollici)

Misura	Modello	Lato A	Lato B	Lato C	
		Misura tubo applicabile (pollici)			
2	LQ3T2A-R1	1/4" x 5/32"	1/8" x 0.086"	1/4" x 5/32"	
	LQ3T2A-R5		1/4" x 5/32"	1/8" x 0.086"	
3	LQ3T3A-R1	3/8" x 1/4"	1/4" x 5/32"	3/8" x 1/4"	
	LQ3T3A-R2		1/8" x 0.086"	3/8" x 1/4"	
	LQ3T3A-R5		3/8" x 1/4"	1/4" x 5/32"	
	LQ3T3A-R7		1/4" x 5/32"	1/4" x 5/32"	
4	LQ3T4A-R1	1/2" x 3/8"	3/8" x 1/4"	1/2" x 3/8"	
	LQ3T4A-R2		1/4" x 5/32"	1/2" x 3/8"	
	LQ3T4A-R5		1/2" x 3/8"	3/8" x 1/4"	
	LQ3T4A-R6	1/2" x 3/8"	1/2" x 3/8"	1/4" x 5/32"	
	LQ3T4A-R7		3/8" x 1/4"	3/8" x 1/4"	
	LQ3T4A-R8		1/4" x 5/32"	1/4" x 5/32"	
	LQ3T4A-R9	3/8" x 1/4"	1/2" x 3/8"	3/8" x 1/4"	
	5	LQ3T5A-R1	3/4" x 5/8"	1/2" x 3/8"	3/4" x 5/8"
		LQ3T5A-R2		3/8" x 1/4"	3/4" x 5/8"
LQ3T5A-R3		1/4" x 5/32"		3/4" x 5/8"	
LQ3T5A-R5		3/4" x 5/8"		1/2" x 3/8"	
LQ3T5A-R6		3/4" x 5/8"	3/4" x 5/8"	3/8" x 1/4"	
LQ3T5A-R7			1/2" x 3/8"	1/2" x 3/8"	
LQ3T5A-R9			1/2" x 3/8"	3/4" x 5/8"	
LQ3T5A-R10			3/8" x 1/4"	3/8" x 1/4"	
LQ3T5A-R11		3/4" x 5/8"	1/2" x 3/8"	1/4" x 5/32"	
LQ3T5A-R12			3/4" x 5/8"	1/4" x 5/32"	
LQ3T6A-R1			3/4" x 5/8"	1" x 7/8"	
LQ3T6A-R2			1/2" x 3/8"	1" x 7/8"	
6	LQ3T6A-R3	1" x 7/8"	3/8" x 1/4"	1" x 7/8"	
	LQ3T6A-R4		1/4" x 5/32"	1" x 7/8"	
	LQ3T6A-R5		1" x 7/8"	3/4" x 5/8"	
	LQ3T6A-R6	1" x 7/8"	1" x 7/8"	1/2" x 3/8"	
	LQ3T6A-R7		3/4" x 5/8"	3/4" x 5/8"	
	LQ3T6A-R9		3/4" x 5/8"	3/4" x 5/8"	
	LQ3T6A-R10	1/2" x 3/8"	1" x 7/8"	1/2" x 3/8"	
	LQ3T6A-R12	1" x 7/8"	1" x 7/8"	3/8" x 1/4"	
	LQ3T6A-R13		1" x 7/8"	1/4" x 5/32"	
	LQ3T6A-R14		3/4" x 5/8"	1" x 7/8"	1/4" x 5/32"

Nota) Per maggiori informazioni sulle dimensioni dei tubi applicabili, andare a pagina 72.

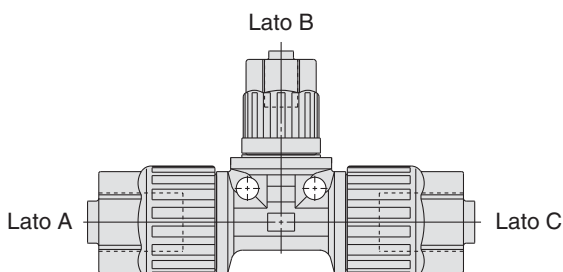

LQ1

LQ3

LVN

LQHB

TL/TIL

TD/TID

TH/THI

Fluido applicabile

Precauzioni

Dimensioni

Intermedio a T di riduzione: LQ3T-R

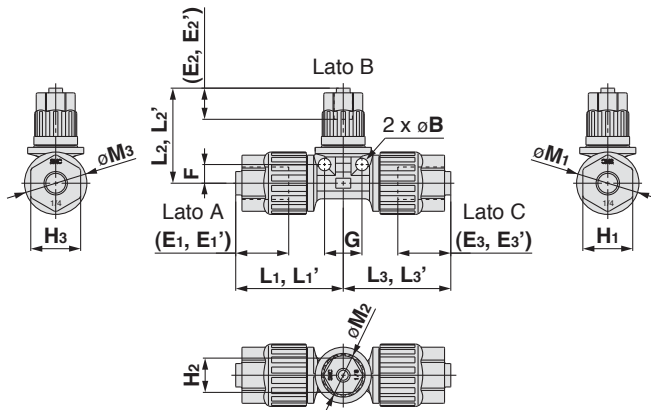

(E1, E1', E2, E2', E3, E3'): Dimensioni di riferimento per tubi inseriti dall'estremità del dado.

(E1', E2', E3'), L1', L2', L3': Dimensioni materiale dado PVDF.

mm

Modello	Lato A	Lato B	Lato C	B	E1	E1'	E2	E2'	E3	E3'	F	G	H1	H2	H3	L1	L1'	L2	L2'	L3	L3'	M1	M2	M3		
Diam. est. tubo applicabile																										
LQ3T11-R1	ø4	ø3	ø4	3.5	10	9	10	9	10	9	4.8	9.5	11	11	11	28.5	27.5	28.5	27.5	28.5	27.5	14	14	14		
LQ3T11-R5	ø4	ø4	ø3																							
LQ3T21-R1	ø6	ø4	ø6	4	17	16	10	9	17	16	6	12	16	11	16	34.5	33.5	30.5	29.5	34.5	33.5	20	14	20		
LQ3T21-R2	ø6	ø3	ø6				10	9	17	16																
LQ3T21-R5	ø6	ø6	ø4				17	16	10	9																
LQ3T21-R6	ø6	ø6	ø3											16	11											
LQ3T31-R1	ø10	ø8	ø10	5	22.5	19.5	22.5	19.5	22.5	19.5	9	18	21	21	21	47.5	44.5	47.5	44.5	47.5	44.5	25	20	25		
LQ3T31-R2	ø10	ø6	ø10				17	16	22.5	19.5				16	16											
LQ3T31-R5	ø10	ø10	ø8				22.5	19.5	22.5	19.5				21	21											
LQ3T31-R6	ø10	ø10	ø6											16	16											
LQ3T32-R1	ø8	ø6	ø8	5	22.5	19.5	17	16	22.5	19.5	9	18	21	21	21	47.5	44.5	38	37	47.5	44.5	25	20	25		
LQ3T32-R5	ø8	ø8	ø6				22.5	19.5	17	16				21	16											
LQ3T41-R1	ø12	ø10	ø12	6	24	22	22.5	19.5	24	22	10	20	24	21	24	52.5	50.5	48.5	45.5	52.5	50.5	29	25	29		
LQ3T41-R5	ø12	ø12	ø10				24	22	22.5	19.5				24	21											
LQ3T51-R1	ø19	ø12	ø19	7	26.5	24	24	22	26.5	24	14	28	32	24	32	64	61.5	58.5	56.5	64	61.5	37	29	37		
LQ3T51-R5	ø19	ø19	ø12				26.5	24	24	22				32	24											
LQ3T61-R1	ø25	ø19	ø25	8	30	26	26.5	24	30	26	18	36	41	32	41	78	74	70	67.5	78	74	49	37	49		
LQ3T61-R5	ø25	ø25	ø19				30	26	26.5	24				41	32											

Pollici

Modello	Lato A	Lato B	Lato C	B	E1	E1'	E2	E2'	E3	E3'	F	G	H1	H2	H3	L1	L1'	L2	L2'	L3	L3'	M1	M2	M3		
Diam. est. tubo applicabile																										
LQ3T2A-R1	1/4"	1/8"	1/4"	4	17	16	10	9	17	16	6	12	16	11	16	34.5	33.5	30.5	29.5	34.5	33.5	20	14	20		
LQ3T2A-R5	1/4"	1/4"	1/8"				17	16	10	9				16	11											
LQ3T3A-R1	3/8"	1/4"	3/8"	5	22.5	19.5	17	16	22.5	19.5	9	18	21	21	21	47.5	44.5	38	37	47.5	44.5	25	20	25		
LQ3T3A-R2	3/8"	1/8"	3/8"				10	9	17	16				11	11											
LQ3T3A-R5	3/8"	3/8"	1/4"				22.5	19.5	22.5	19.5				21	21											
LQ3T3A-R7	3/8"	1/4"	1/4"				17	16	17	16				16	16											
LQ3T3A-R9	1/4"	3/8"	1/4"				22.5	19.5	22.5	19.5				16	21											
LQ3T4A-R1	1/2"	3/8"	1/2"	6	24.5	22.5	22.5	19.5	24.5	22.5	10	20	24	21	24	52.5	50.5	48.5	45.5	52.5	50.5	29	25	29		
LQ3T4A-R2	1/2"	1/4"	1/2"				17	16	22.5	19.5				16	16											
LQ3T4A-R5	1/2"	1/2"	3/8"				24.5	22.5	22.5	19.5				24	21											
LQ3T4A-R6	1/2"	1/2"	1/4"				22.5	19.5	22.5	19.5				21	21											
LQ3T4A-R7	3/8"	3/8"	3/8"				17	16	17	16				16	16											
LQ3T4A-R8	3/8"	1/4"	1/4"				22.5	19.5	22.5	19.5				21	21											
LQ3T4A-R9	3/8"	1/2"	3/8"				24.5	22.5	22.5	19.5				21	24											
LQ3T5A-R1	3/4"	1/2"	3/4"	7	26.5	24	24.5	22.5	26.5	24	14	28	32	24	32	64	61.5	58.5	56.5	64	61.5	37	29	37		
LQ3T5A-R2	3/4"	3/8"	3/4"				22.5	19.5	26.5	24				21	32											
LQ3T5A-R3	3/4"	1/4"	3/4"				17	16	24.5	22.5				16	32											
LQ3T5A-R5	3/4"	3/4"	1/2"				26.5	24	24.5	22.5				32	24											
LQ3T5A-R6	3/4"	3/4"	3/8"				22.5	19.5	22.5	19.5				21	21											
LQ3T5A-R7	3/4"	1/2"	1/2"				24.5	22.5	24.5	22.5				24	24											
LQ3T5A-R9	1/2"	3/4"	1/2"				24.5	22.5	24.5	22.5				24	24											
LQ3T5A-R10	3/8"	3/4"	3/8"				22.5	19.5	26.5	24				21	32											
LQ3T5A-R11	3/4"	1/2"	1/4"				24.5	22.5	26.5	24				32	24											
LQ3T5A-R12	3/4"	3/4"	1/4"				26.5	24	26.5	24				32	32											
LQ3T6A-R1	1"	3/4"	1"	8	30	26	26.5	24	30	26	18	36	41	32	41	78	74	70	67.5	78	74	49	37	49		
LQ3T6A-R2	1"	1/2"	1"				24.5	22.5	24.5	22.5				24	24											
LQ3T6A-R3	1"	3/8"	1"				22.5	19.5	30	26				21	41											
LQ3T6A-R4	1"	1/4"	1"				17	16	26.5	24				16	41											
LQ3T6A-R5	3/4"	1"	3/4"				30	26	26.5	24				41	32											
LQ3T6A-R6	3/4"	1"	1/2"				30	26	24.5	22.5				41	24											
LQ3T6A-R7	3/4"	3/4"	3/4"				26.5	24	26.5	24				32	32											
LQ3T6A-R9	3/4"	1"	3/4"				26.5	24	26.5	24				32	32											
LQ3T6A-R10	1/2"	1"	1/2"				24.5	22.5	24.5	22.5				24	24											
LQ3T6A-R12	1"	1"	3/8"				30	26	22.5	19.5				41	41											
LQ3T6A-R13	1"	1"	1/4"				30	26	22.5	19.5				41	21											
LQ3T6A-R14	3/4"	1"	1/4"				26.5	24	17	16				32	16											

Serie LQ3

Intermedio a gomito con ingombri ridotti

Codici di ordinazione

Connessione per tubi

LQ3 E 21 - S -

• Tipo di raccordo

Simbolo	Tipo
E	Intermedio a gomito

• Materiale dado, imballaggio

Simbolo	Materiale dado	Imballaggio
—	PFA	Imballaggio sterile equivalente a classe M3.5
1	PFA	Imballaggio standard equivalente a classe M5.5
2	PVDF	Imballaggio sterile equivalente a classe M3.5
3	PVDF	Imballaggio standard equivalente a classe M5.5

• Filettatura

Simbolo	Tipo
S	Ingombri ridotti

• Combinazione misura

Misura	N.	Misura tubo applicabile (mm)
2	1	6 x 4
3	1	10 x 8
3	2	8 x 6
4	1	12 x 10
5	1	19 x 16
6	1	25 x 22

Nota) Per maggiori informazioni sulle dimensioni dei tubi applicabili, andare a pagina 72.

Misura	Simbolo	Misura tubo applicabile (pollici)
2	A	1/4" x 5/32"
3	A	3/8" x 1/4"
4	A	1/2" x 3/8"
5	A	3/4" x 5/8"
6	A	1" x 7/8"
7	A	1 1/4" x 1.1"

Nota) Per maggiori informazioni sulle dimensioni dei tubi applicabili, andare a pagina 72.

Dimensioni

Intermedio a gomito con ingombri ridotti: LQ3E-S

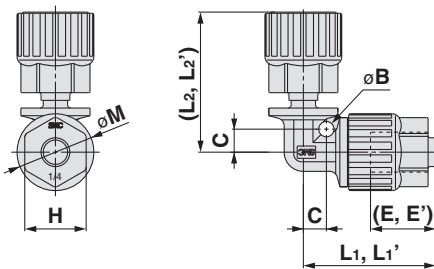

(E, E'): Dimensioni di riferimento per tubi inseriti dall'estremità del dado.

(E'), L1', L2': Dimensioni dado PVDF.

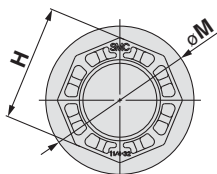

Classe 7

mm

Modello	Diam. est. tubo applicabile	B	C	E	E'	H	L ₁	L ₁ '	L ₂	L ₂ '	M
LQ3E21-S	ø6	4	6	17	16	16	34.5	33.5	39.5	38.5	20
LQ3E31-S	ø10	5	9	22.5	19.5	21	47.5	44.5	52.5	49.5	25
LQ3E32-S	ø8								49.5	46.5	
LQ3E41-S	ø12	6	10	24	22	24	52.5	50.5	54.5	52.5	29
LQ3E51-S	ø19	7	14	26.5	24	32	64	61.5	66	63.5	37
LQ3E61-S	ø25	8	18	30	26	41	78	74	80	76	49

Pollici

Modello	Diam. est. tubo applicabile	B	C	E	E'	H	L ₁	L ₁ '	L ₂	L ₂ '	M
LQ3E2A-S	1/4"	4	6	17	16	16	34.5	33.5	39.5	38.5	20
LQ3E3A-S	3/8"	5	9	22.5	19.5	21	47.5	44.5	49.5	46.5	25
LQ3E4A-S	1/2"	6	10	24.5	22.5	24	52.5	50.5	54.5	52.5	29
LQ3E5A-S	3/4"	7	14	26.5	24	32	64	61.5	66	63.5	37
LQ3E6A-S	1"	8	18	30	26	41	78	74	80	76	49
LQ3E7A-S	1 1/4"	9	22	35	35	50	92.5	92.5	97.5	97.5	64

Codici di ordinazione

Connessione per tubi

LQ3 T 21 - S B -

• Tipo di raccordo

Simbolo	Tipo
T	Intermedio a T

• Materiale dado, imballaggio

Simbolo	Materiale dado	Imballaggio
—	PFA	Imballaggio sterile equivalente a classe M3.5
1	PFA	Imballaggio standard equivalente a classe M5.5
2	PVDF	Imballaggio sterile equivalente a classe M3.5
3	PVDF	Imballaggio standard equivalente a classe M5.5

• Filettatura

Simbolo	Tipo
B	D'estremità T centrale

• Tipo di tubo

Simbolo	Tipo
S	Ingombri ridotti

• Combinazione misura

Misura	N.	Misura tubo applicabile (mm)
2	1	6 x 4
3	1	10 x 8
3	2	8 x 6
4	1	12 x 10
5	1	19 x 16
6	1	25 x 22

Nota) Per maggiori informazioni sulle dimensioni dei tubi applicabili, andare a pagina 72.

Misura	Simbolo	Misura tubo applicabile (pollici)
2	A	1/4" x 5/32"
3	A	3/8" x 1/4"
4	A	1/2" x 3/8"
5	A	3/4" x 5/8"
6	A	1" x 7/8"

Nota) Per maggiori informazioni sulle dimensioni dei tubi applicabili, andare a pagina 72.

Dimensioni

D'estremità T centrale con ingombri ridotti: LQ3T-SB

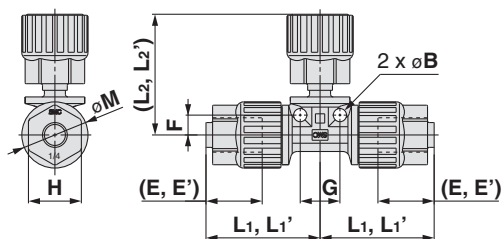

mm

Modello	Diam. est. tubo applicabile	B	E	E'	F	G	H	L ₁	L ₁ '	L ₂	L ₂ '	M
LQ3T21-SB	ø6	4	17	16	6	12	16	34.5	33.5	39.5	38.5	20
LQ3T31-SB	ø10	5	22.5	19.5	9	18	21	47.5	44.5	52.5	49.5	25
LQ3T32-SB	ø8									49.5	46.5	
LQ3T41-SB	ø12	6	24	22	10	20	24	52.5	50.5	54.5	52.5	29
LQ3T51-SB	ø19	7	26.5	24	14	28	32	64	61.5	66	63.5	37
LQ3T61-SB	ø25	8	30	26	18	36	41	78	74	80	76	49

(E,E'): Dimensioni di riferimento per tubi inseriti dall'estremità del dado.

(E'),L₁',L₂': Dimensioni dado PVDF.

Pollici

Modello	Diam. est. tubo applicabile	B	E	E'	F	G	H	L ₁	L ₁ '	L ₂	L ₂ '	M
LQ3T2A-SB	1/4"	4	17	16	6	12	16	34.5	33.5	39.5	38.5	20
LQ3T3A-SB	3/8"	5	22.5	19.5	9	18	21	47.5	44.5	49.5	46.5	25
LQ3T4A-SB	1/2"	6	24.5	22.5	10	20	24	52.5	50.5	54.5	52.5	29
LQ3T5A-SB	3/4"	7	26.5	24	14	28	32	64	61.5	66	63.5	37
LQ3T6A-SB	1"	8	30	26	18	36	41	78	74	80	76	49

Serie LQ3

D'estremità T laterale con ingombri ridotti

Codici di ordinazione

Connessione per tubi

LQ3 T 21 - S R -

Tipo di raccordo

Simbolo	Tipo
T	Intermedio a T

Materiale dado, imballaggio

Simbolo	Materiale dado	Imballaggio
—	PFA	Imballaggio sterile equivalente a classe M3.5
1	PFA	Imballaggio standard equivalente a classe M5.5
2	PVDF	Imballaggio standard equivalente a classe M5.5
3	PVDF	Imballaggio sterile equivalente a classe M3.5

Filettatura

Simbolo	Tipo
R	D'estremità T laterale

Tipo di tubo

Simbolo	Tipo
S	Ingombri ridotti

Combinazione misura

Misura	N.	Misura tubo applicabile (mm)
2	1	6 x 4
3	1	10 x 8
3	2	8 x 6
4	1	12 x 10
5	1	19 x 16
6	1	25 x 22

Misura	Simbolo	Misura tubo applicabile (pollici)
2	A	1/4" x 5/32"
3	A	3/8" x 1/4"
4	A	1/2" x 3/8"
5	A	3/4" x 5/8"
6	A	1" x 7/8"

Nota) Per maggiori informazioni sulle dimensioni dei tubi applicabili, andare a pagina 72.

Nota) Per maggiori informazioni sulle dimensioni dei tubi applicabili, andare a pagina 72.

Dimensioni

D'estremità T laterale con ingombri ridotti: LQ3T-SR

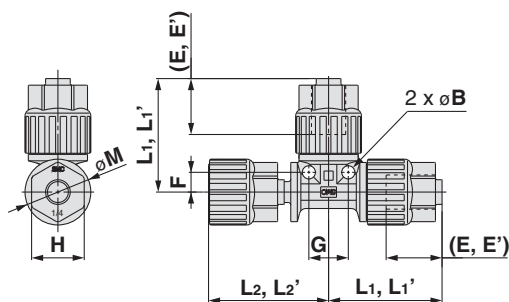

mm

Modello	Diam. est. tubo applicabile	B	E	E'	F	G	H	L ₁	L ₁ '	L ₂	L ₂ '	M
LQ3T21-SR	ø6	4	17	16	6	12	16	34.5	33.5	39.5	38.5	20
LQ3T31-SR	ø10	5	22.5	19.5	9	18	21	47.5	44.5	52.5	49.5	25
LQ3T32-SR	ø8									49.5	46.5	
LQ3T41-SR	ø12	6	24	22	10	20	24	52.5	50.5	54.5	52.5	29
LQ3T51-SR	ø19	7	26.5	24	14	28	32	64	61.5	66	63.5	37
LQ3T61-SR	ø25	8	30	26	18	36	41	78	74	80	76	49

Pollici

Modello	Diam. est. tubo applicabile	B	E	E'	F	G	H	L ₁	L ₁ '	L ₂	L ₂ '	M
LQ3T2A-SR	1/4"	4	17	16	6	12	16	34.5	33.5	39.5	38.5	20
LQ3T3A-SR	3/8"	5	22.5	19.5	9	18	21	47.5	44.5	49.5	46.5	25
LQ3T4A-SR	1/2"	6	24.5	22.5	10	20	24	52.5	50.5	54.5	52.5	29
LQ3T5A-SR	3/4"	7	26.5	24	14	28	32	64	61.5	66	63.5	37
LQ3T6A-SR	1"	8	30	26	18	36	41	78	74	80	76	49

(E,E'): Dimensioni di riferimento per tubi inseriti dall'estremità del dado.

(E'),L₁',L₂': Dimensioni dado PVDF.

LQ1

LQ3

LVN

LQHB

TL/TIL

TD/TID

TH/TIH

Fluido applicabile

Precauzioni

Serie LQ3

D'estremità diritto con estensione tubo

Codici di ordinazione

Connessione per tubi

LQ3 H 2A - T - □

• Tipo di raccordo

Simbolo	Tipo
H	D'estremità diritto

• Materiale dado, imballaggio

Simbolo	Materiale dado	Imballaggio
—	PFA	Imballaggio sterile equivalente a classe M3.5
1	PFA	Imballaggio standard equivalente a classe M5.5
2	PVDF	Imballaggio standard equivalente a classe M5.5
3	PVDF	Imballaggio sterile equivalente a classe M3.5

• Filettatura

Simbolo	Tipo
T	Estensione tubo

• Combinazione misura

Misura	N.	Misura tubo applicabile (mm)
2	1	6 x 4
3	1	10 x 8
3	2	8 x 6
4	1	12 x 10
5	1	19 x 16
6	1	25 x 22

Nota) Per maggiori informazioni sulle dimensioni dei tubi applicabili, andare a pagina 72.

Misura	Simbolo	Misura tubo applicabile (pollici)
2	A	1/4" x 5/32"
3	A	3/8" x 1/4"
4	A	1/2" x 3/8"
5	A	3/4" x 5/8"
6	A	1" x 7/8"
7	A	1 1/4" x 1.1"

Nota) Per maggiori informazioni sulle dimensioni dei tubi applicabili, andare a pagina 72.

Dimensioni

D'estremità diritto con estensione tubo: LQ3H-T

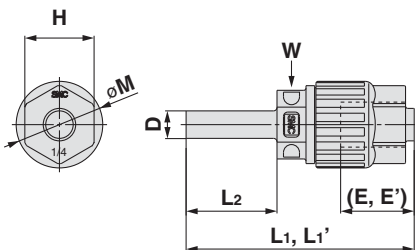

mm

Modello	Diam. est. tubo applicabile	D	E	E'	H	L ₁	L ₁ '	L ₂	M	W
LQ3H21-T	ø6	ø6	17	16	16	53	51.5	18	20	14
LQ3H31-T	ø10	ø10	22.5	19.5	21	67.5	64.5	22.5	25	18
LQ3H32-T	ø8	ø8								
LQ3H41-T	ø12	ø12	24	22	24	74	72	24	29	22
LQ3H51-T	ø19	ø19	26.5	24	32	83.5	81	26.5	37	30
LQ3H61-T	ø25	ø25	30	26	41	97.5	93.5	31	49	36

(E,E'): Dimensioni di riferimento per tubi inseriti dall'estremità del dado.

(E'),L': Dimensioni dado PVDF.

W: Piano chiave.

Pollici

Modello	Diam. est. tubo applicabile	D	E	E'	H	L ₁	L ₁ '	L ₂	M	W
LQ3H2A-T	1/4"	1/4"	17	16	16	53	51.5	18	20	14
LQ3H3A-T	3/8"	3/8"	22.5	19.5	21	65.5	62.5	23.5	25	18
LQ3H4A-T	1/2"	1/2"	24.5	22.5	24	72	70	25	29	22
LQ3H5A-T	3/4"	3/4"	26.5	24	32	83.5	81	26.5	37	30
LQ3H6A-T	1"	1"	30	26	41	97.5	93.5	31	49	36
LQ3H7A-T	1 1/4"	1 1/4"	35	35	50	120.5	120.5	41.5	64	46

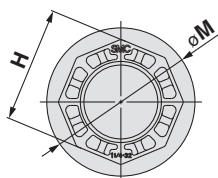

Classe 7

Serie LQ3

D'estremità Diritto

Codici di ordinazione

Connessione per tubi

LQ3 A 21 -

Tipo di raccordo

Simbolo	Tipo
A	D'estremità diritto

Materiale dado, imballaggio

Simbolo	Materiale dado	Imballaggio
—	PFA	Imballaggio sterile equivalente a classe M3.5
1	PFA	Imballaggio standard equivalente a classe M5.5
2	PVDF	Imballaggio standard equivalente a classe M5.5
3	PVDF	Imballaggio sterile equivalente a classe M3.5

Combinazione misura

Misura	N.	Misura tubo applicabile (mm)	Misura collegamento applicabile
2	1	6 x 4	ø13.7 x ø9
2	2		ø21.3 x ø15.4
2	3		ø26.7 x ø20.5
2	4		ø33.4 x ø26.3
2	5		ø60.3 x ø52.5
3	1	10 x 8	ø13.7 x ø9
3	2	8 x 6	
3	3	10 x 8	ø21.3 x ø15.4
3	4	8 x 6	
3	5	10 x 8	ø26.7 x ø20.5
3	6	8 x 6	
3	7	10 x 8	ø33.4 x ø26.3
3	8	8 x 6	
4	1	12 x 10	ø21.3 x ø15.4
4	2		ø26.7 x ø20.5
4	3		ø33.4 x ø26.3
4	4		ø60.3 x ø52.5
5	1	19 x 16	ø21.3 x ø15.4
5	2		ø26.7 x ø20.5
5	3		ø33.4 x ø26.3
6	1	25 x 22	ø26.7 x ø20.5
6	2		ø33.4 x ø26.3
6	3		ø60.3 x ø52.5

Nota) Per maggiori informazioni sulle dimensioni dei tubi applicabili, andare a pagina 72.

Misura	Simbolo	Misura tubo applicabile (pollici)	Misura collegamento applicabile
2	A	1/4" x 5/32"	ø13.7 x ø9
2	B		ø21.3 x ø15.4
2	C		ø26.7 x ø20.5
2	D		ø33.4 x ø26.3
2	E		ø60.3 x ø52.5
3	A	3/8" x 1/4"	ø13.7 x ø9
3	B		ø21.3 x ø15.4
3	C	1/2" x 3/8"	ø26.7 x ø20.5
4	A		ø21.3 x ø15.4
4	B		ø26.7 x ø20.5
4	C	ø33.4 x ø26.3	ø60.3 x ø52.5
4	D		ø60.3 x ø52.5
5	A	3/4" x 5/8"	ø21.3 x ø15.4
5	B		ø26.7 x ø20.5
5	C		ø33.4 x ø26.3
6	A	1" x 3/4"	ø26.7 x ø20.5
6	B		ø33.4 x ø26.3
6	C	ø60.3 x ø52.5	ø60.3 x ø52.5
7	A		1 1/4" x 1.1"

Nota) Per maggiori informazioni sulle dimensioni dei tubi applicabili, andare a pagina 72.

LQ1

LQ3

LVN

LQHB

TL/TIL

TD/TID

TH/THH

Fluido Applicabile

Precauzioni

Serie LQ3

Dimensioni

D'estremità diritto: LQ3A

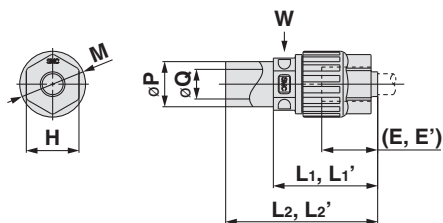

(E,E'): Dimensioni di riferimento per tubi inseriti dall'estremità del dado.

(E'),L1',L2': Dimensioni dado PVDF.

W: Piano chiave.

mm

Modello	E	E'	H	L1	L1'	L2	L2'	M	P	Q	W
LQ3A21	17	16	16	32	30.5	46	44.5	20	13.7	9	14
LQ3A22						58	56.5		21.3	15.4	
LQ3A23				70.5	69	26.7	20.5				
LQ3A24				74.5	73	33.4	26.3				
LQ3A25				32.5	31	60.3	52.5				
LQ3A31	22.5	19.5	21	42	39	56	65	25	13.7	9	18
LQ3A32				40		54			21.3	15.4	
LQ3A33				42		68			26.7	20.5	
LQ3A34				40		66					
LQ3A35				42	68	33.4	26.3				
LQ3A36				40	66						
LQ3A37				44	41	82	79		60.3	52.5	
LQ3A38				42		80					
LQ3A41	24	22	24	47	45	80	78	29	21.3	15.4	22
LQ3A42				49	47	88	86		26.7	20.5	
LQ3A43				60.3	52.5	33.4	26.3				
LQ3A44				60.3	52.5						
LQ3A51	26.5	24	32	57	54.5	95	92.5	37	21.3	15.4	30
LQ3A52									26.7	20.5	
LQ3A53									33.4	26.3	
LQ3A61	30	26	41	66.5	62.5	104.5	100.5	49	26.7	20.5	36
LQ3A62				68.5	64.5	107.5	103.5		33.4	26.3	
LQ3A63				68.5	64.5	107.5	103.5		60.3	52.5	

Pollici

Modello	E	E'	H	L1	L1'	L2	L2'	M	P	Q	W
LQ3A2A	17	16	16	32	30.5	46	44.5	20	13.7	9	14
LQ3A2B						58	56.5		21.3	15.4	
LQ3A2C				70.5	69	26.7	20.5				
LQ3A2D				74.5	73	33.4	26.3				
LQ3A2E				32.5	31	60.3	52.5				
LQ3A3A	22.5	19.5	21	40	39	56	53	25	13.7	9	18
LQ3A3B						66	65		21.3	15.4	
LQ3A3C				26.7	20.5	33.4	26.3				
LQ3A4A				21.3	15.4						
LQ3A4B	24.5	22.5	24	47	45	80	78	29	26.7	20.5	22
LQ3A4C				49	47	88	86		33.4	26.3	
LQ3A4D				60.3	52.5	60.3	52.5				
LQ3A5A				21.3	15.4						
LQ3A5B	26.5	24	32	57	54.5	95	92.5	37	26.7	20.5	30
LQ3A5C									33.4	26.3	
LQ3A6A									26.7	20.5	
LQ3A6B	30	26	41	66.5	62.5	104.5	100.5	49	33.4	26.3	36
LQ3A6C				68.5	64.5	107.5	103.5		60.3	52.5	
LQ3A7A				79	79	117	117		64	33.4	

Serie LQ3

Giunto a flangia

Codici di ordinazione

Connessione per tubi

LQ3 F 22 -

Tipo di raccordo

Simbolo	Tipo
F	Giunto a flangia

Materiale dado, imballaggio

Simbolo	Materiale dado	Imballaggio
—	PFA	Imballaggio sterile equivalente a classe M3.5
1	PFA	Imballaggio standard equivalente a classe M5.5
2	PVDF	Imballaggio standard equivalente a classe M5.5
3	PVDF	Imballaggio sterile equivalente a classe M3.5

Combinazione misura

Misura	N.	Misura tubo applicabile (mm)	Misura flangia applicabile
2	2	6 x 4	10K-20A
4	2	12 x 10	10K-20A
4	3		10K-25A
5	1	19 x 16	10K-15A
5	2		10K-20A
5	3		10K-25A
6	2	25 x 22	10K-20A
6	3		10K-25A
6	4		10K-40A

Nota) Per maggiori informazioni sulle dimensioni dei tubi applicabili, andare a pagina 72.

Misura	Simbolo	Misura tubo applicabile (pollici)	Misura flangia applicabile
2	B	1/4" x 5/32"	10K-20A
4	B	1/2" x 3/8"	10K-20A
4	C		10K-25A
5	A	3/4" x 5/8"	10K-15A
5	B		10K-20A
5	C		10K-25A
6	B	1" x 7/8"	10K-20A
6	C		10K-25A
6	D		10K-40A

Nota) Per maggiori informazioni sulle dimensioni dei tubi applicabili, andare a pagina 72.

Dimensions

Giunto a flangia: LQ3F

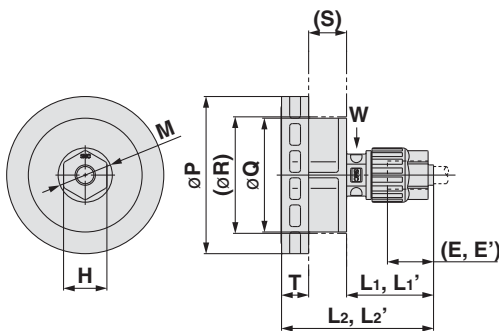

mm

Modello	E	E'	H	L ₁	L ₁ '	L ₂	L ₂ '	M	P	Q	R	S	T	W
LQ3F22	17	16	16	32.1	30.9	56.1	54.9	20	58	42	43	14	10	14
LQ3F42	24	22	24	49	46.8	73	70.8	29	58	42	43	14	10	22
LQ3F43									69					
LQ3F51	26.5	24	32	58	55.3	80	77.3	37	53	42	43	14	10	30
LQ3F52									58					
LQ3F53									69					
LQ3F62	30	26	41	68.5	64.2	92.5	88.2	49	58	47	48	16	10	36
LQ3F63									69					
LQ3F64									84					

(E,E'): Dimensioni di riferimento per tubi inseriti dall'estremità del dado.

(E'),L₁',L₂': Dimensioni dado PVDF.

W: Piano chiave.

(R): Diam. int. della flangia JIS necessario per montare questo prodotto. (Necessarie ulteriori modifiche). La flangia JIS non è compresa nel prodotto.

Pollici

Modello	E	E'	H	L ₁	L ₁ '	L ₂	L ₂ '	M	P	Q	R	S	T	W
LQ3F2B	17	16	16	32.1	30.9	56.1	54.9	20	58	42	43	14	10	14
LQ3F4B	24.5	22.5	24	49	46.8	73	70.8	29	58	42	43	14	10	22
LQ3F4C									69					
LQ3F5A	26.5	24	32	58	55.3	80	77.3	37	53	42	43	14	10	30
LQ3F5B									58					
LQ3F5C									69					
LQ3F6B	30	26	41	68.5	64.2	92.5	88.2	49	58	47	48	16	10	36
LQ3F6C									69					
LQ3F6D									84					

Codici raccordi con ingombri ridotti

Questo prodotto, adatto per l'uso con prodotti con un dado montato (bussola di inserimento), ed uno rimosso.

LQ3 E 6A - SN -

Tipo de raccordo

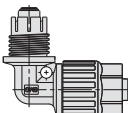
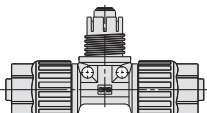
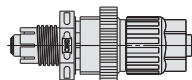
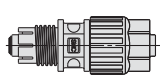
E	T
Intermedio a gomito 	Intermedio a T 
P	U
Intermedio passaparete 	Intermedio diritto 

Imballaggio

Simbolo	Imballaggio
—	Imballaggio sterile equivalente a classe M3.5
1	Imballaggio standard equivalente a classe M5.5

Senza un dado (compresa bussola di inserimento) su un lato

Misura tubo applicabile

Simbolo		Misura tubo applicabile (mm)
Tamaño	No.	
2	1	6 x 4
3	1	10 x 8
3	2	8 x 6
4	1	12 x 10
5	1	19 x 16
6	1	25 x 22

Simbolo		Misura tubo applicabile (pollici)
Tamaño	No.	
2	A	1/4" x 5/32"
3	A	3/8" x 1/4"
4	A	1/2" x 3/8"
5	A	3/4" x 5/8"
6	A	1" x 7/8"



Nota 1) Selezionare lo stesso raccordo di quello del prodotto collegato.

Nota 2) Per maggiori informazioni sulle dimensioni dei tubi applicabili, andare a pagina 72.

Esempio di collegamento

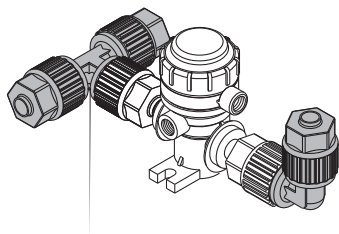

Opzioni

Tappo d'otturazione

LQ3-1 P 03-1- 

Misura

Simbolo	Misura
1	1
2	2
3	3
4	4
5	5
6	6
7	7

Tipo di raccordo

Simbolo	Tipo
P	Tappo

Filettatura

Simbolo	Tipo
1	Maschio

Imballaggio

Simbolo	Imballaggio
-	Imballaggio sterile equivalente a classe M3.5
1	Imballaggio standard equivalente a classe M5.5

Misura tubo applicabile

mm

Simbolo	Misura tubo applicabile	Misura
03	ø3 x ø2	1
04	ø4 x ø3	1
06	ø6 x ø4	2
08	ø8 x ø6	2
10	ø10 x ø8	3
12	ø12 x ø10	3
19	ø19 x ø16	4
25	ø25 x ø22	5

Pollici

Simbolo	Misura tubo applicabile	Misura
03	1/8" x 0.086"	1
07	1/4" x 5/32"	2
11	3/8" x 1/4"	3
13	1/2" x 3/8"	4
19	3/4" x 5/8"	5
25	1" x 7/8"	6
32	1 1/4" x 1.1"	7

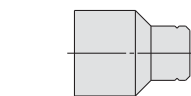

Per bloccare i raccordi non utilizzati.

Tappo per tubi

LQ3-1 P 03-2- 

Misura

Simbolo	Misura
1	1
2	2
3	3
4	4
5	5
6	6

Tipo di raccordo

Simbolo	Tipo
P	Tappo

Tipo di connessione

Simbolo	Tipo
2	Tubi

Materiale dado, imballaggio

Simbolo	Materiale dado	Imballaggio
-	PFA	Imballaggio sterile equivalente a classe M3.5
1	PFA	Imballaggio standard equivalente a classe M5.5
2	PVDF	Imballaggio sterile equivalente a classe M3.5
3	PVDF	Imballaggio standard equivalente a classe M5.5

Misura tubo applicabile

mm

Simbolo	Misura tubo applicabile	Misura
03	ø3 x ø2	1
04	ø4 x ø3	1
06	ø6 x ø4	2
08	ø8 x ø6	2
10	ø10 x ø8	3
12	ø12 x ø10	3
19	ø19 x ø16	4
25	ø25 x ø22	5

Pollici

Simbolo	Misura tubo applicabile	Misura
03	1/8" x 0.086"	1
07	1/4" x 5/32"	2
11	3/8" x 1/4"	3
13	1/2" x 3/8"	4
19	3/4" x 5/8"	5
25	1" x 7/8"	6

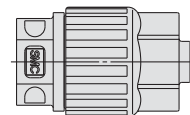

Per bloccare i tubi non utilizzati.

Dado

LQ3-1 N 03- 

Misura

Simbolo	Misura
1	1
2	2
3	3
4	4
5	5
6	6
7	7

Tipo di raccordo

Simbolo	Tipo
N	Dado

Materiale dado, imballaggio

Simbolo	Materiale dado	Imballaggio
-	PFA	Imballaggio sterile equivalente a classe M3.5
1	PFA	Imballaggio standard equivalente a classe M5.5
2	PVDF	Imballaggio sterile equivalente a classe M3.5
3	PVDF	Imballaggio standard equivalente a classe M5.5

Misura tubo applicabile

mm

Simbolo	Misura tubo applicabile	Misura
03	ø3 x ø2	1
04	ø4 x ø3	1
06	ø6 x ø4	2
08	ø8 x ø6	2
10	ø10 x ø8	3
12	ø12 x ø10	3
19	ø19 x ø16	4
25	ø25 x ø22	5

Pollici

Simbolo	Misura tubo applicabile	Misura
03	1/8" x 0.086"	1
07	1/4" x 5/32"	2
11	3/8" x 1/4"	3
13	1/2" x 3/8"	4
19	3/4" x 5/8"	5
25	1" x 7/8"	6
32	1 1/4" x 1.1"	7

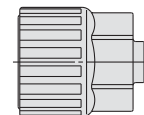

Nota) Per maggiori informazioni sulle dimensioni dei tubi applicabili, andare a pagina 72.

LQ1

LQ3

LVN

LQHB

TL/TIL

TD/TID

TH/THH

Fluido applicabile

Precauzioni

Valvole a Spillo "High Purity" in PFA

Serie LVN

RoHS

Codici di ordinazione

LVN **2** 0 - S **07**

Classe di corpo

Simbolo	Classe corpo	Diametro foro
2	2	ø4.4
3	3	ø8
4	4	ø10

Attacco B (OUT) diametri diversi

Simbolo	Applicazione
—	Attacco A e B stesse dimensioni
Fare riferimento alla tabella applicabile delle connessioni a sinistra.	
I tubi di diverso diametro possono essere scelti all'interno di una stessa classe di corpo.	

Raccordi LQ2

Attacco A (IN) Dimens. raccordi applicabili

Simbolo	Diam. est. tubo di connessione	Classe di corpo		
		2	3	4
mm				
04	4 x 3	●		
06	6 x 4	○	●	
08	8 x 6		●	
10	10 x 8		○	●
12	12 x 10			○
Pollici				
03	1/8" x 0.086"	●		
05	3/16" x 1/8"	●		
07	1/4" x 5/32"	○	●	
11	3/8" x 1/4"		○	●
13	1/2" x 3/8"			○

○ Dimensioni di base ● Con riduttore

Nota 1) Raccordo applicabile: LQ2

Nota 2) Per maggiori informazioni sulle dimensioni dei tubi applicabili, andare a pagina 72.

Esempio di ordinazione di tubi con diametri diversi

I tubi di diverso diametro possono essere scelti all'interno di una classe dello stesso corpo.

(Esempio) Classe di corpo 3

Lato A: ø10 x ø8

Lato B: ø8 x ø6

Ordinare come mostrato sotto.

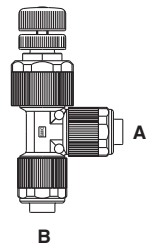

LVN30 - S **10** **08**

- Tubi di diametro diverso (lato B)
- Diametro raccordo applicabile (lato A)



⚠ Istruzioni specifiche del prodotto

Leggere attentamente prima dell'uso. Consultare per le istruzioni di sicurezza.

Conessioni

⚠ Attenzione

1. Collegare i tubi con appositi utensili

Consultare il catalogo "Raccordi "High Purity" in PFA Hyper Fitting Serie LQ1, 2 Istruzioni procedure di lavoro" (M-E05-1) per i collegamenti per tubi e gli utensili speciali. (Scaricabile dal nostro sito web).

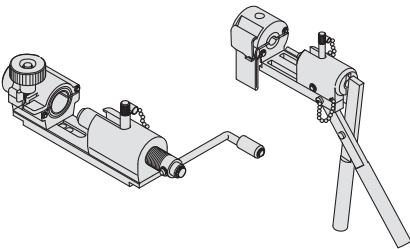

2. Serrare il dado contro la superficie finale del corpo. Orientativamente, fare riferimento alle coppie di serraggio indicate qui sotto.

Coppia di serraggio

Classe corpo	Coppia (N·m)
2	1.5 a 2.0
3	3.0 a 3.5
4	7.5 a 9.0

Caratteristiche standard

Modello		LVN20	LVN30	LVN40
Diam. esterno tubi ^{Note)}	mm	4, 6	6, 8, 10	10, 12
	Pollici	1/8", 3/16", 1/4"	1/4", 3/8"	3/8", 1/2"
Diametro foro		ø4.4	ø8	ø10
Caratteristiche del flusso	Av x 10 ⁻⁶ m ²	12	33.6	52.8
	Cv	0.5	1.4	2.2
Pressione di resistenza (MPa)		1		
Pressione d'esercizio (MPa)		0 a 0.5		
Temperatura del fluido (°C)		5 a 90		
Temperatura ambiente (°C)		0 a 60		
Peso (kg)		0.055	0.115	0.185

Nota) Per maggiori informazioni sulle dimensioni dei tubi applicabili, andare a pagina 72.

Tubo di diverso diametro applicabile con riduzione

Il tubo di diverso diametro può essere selezionato (all'interno di una classe di corpo) usando un dado e una boccola di inserimento (riduzione). Raccordo applicabile: LQ2

Classe corpo	Diam. esterno tubi									
	mm					Pollici				
	4	6	8	10	12	1/8"	3/16"	1/4"	3/8"	1/2"
2	●	○				●	●	○		
3		●	●	○				●	○	
4				●	○				●	○

Nota) Consultare la pagina 37 per informazioni per cambiare le misure dei tubi.

○ Dimensioni di base ● Con riduttore

Caratteristiche di portata (Fluido: acqua)

LVN20

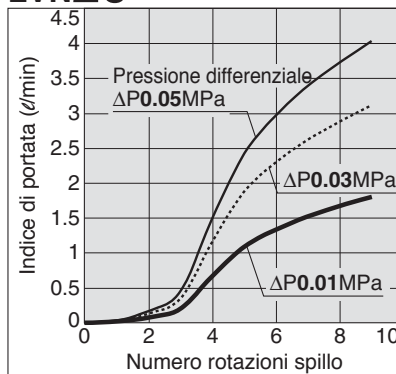

LVN30

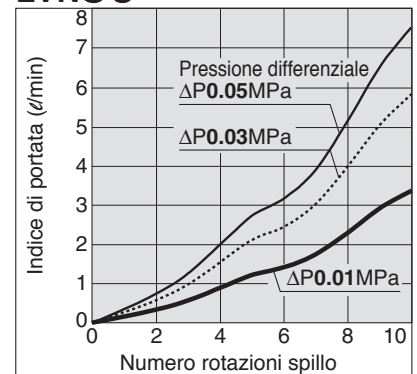

LVN40

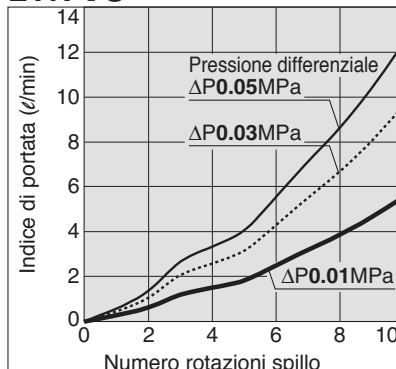

Serie LVN

Costruzione

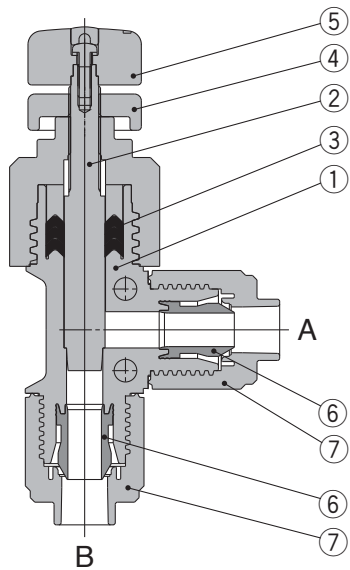

Con riduttore

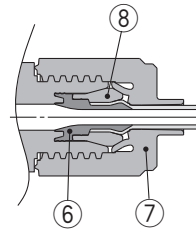

Classe di corpo 2

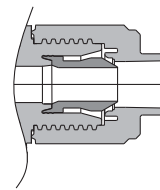

Componenti

N.	Descrizione	Materiale
1	Corpo	PFA
2	Spillo	PCTFE
3	Guarnizione a V	PTFE
4	Dado di bloccaggio	PVDF
5	Manopola di regolazione	PVDF
6	Boccola di inserimento	PFA
7	Dado	PFA
8	Collare	PFA

Dimensioni

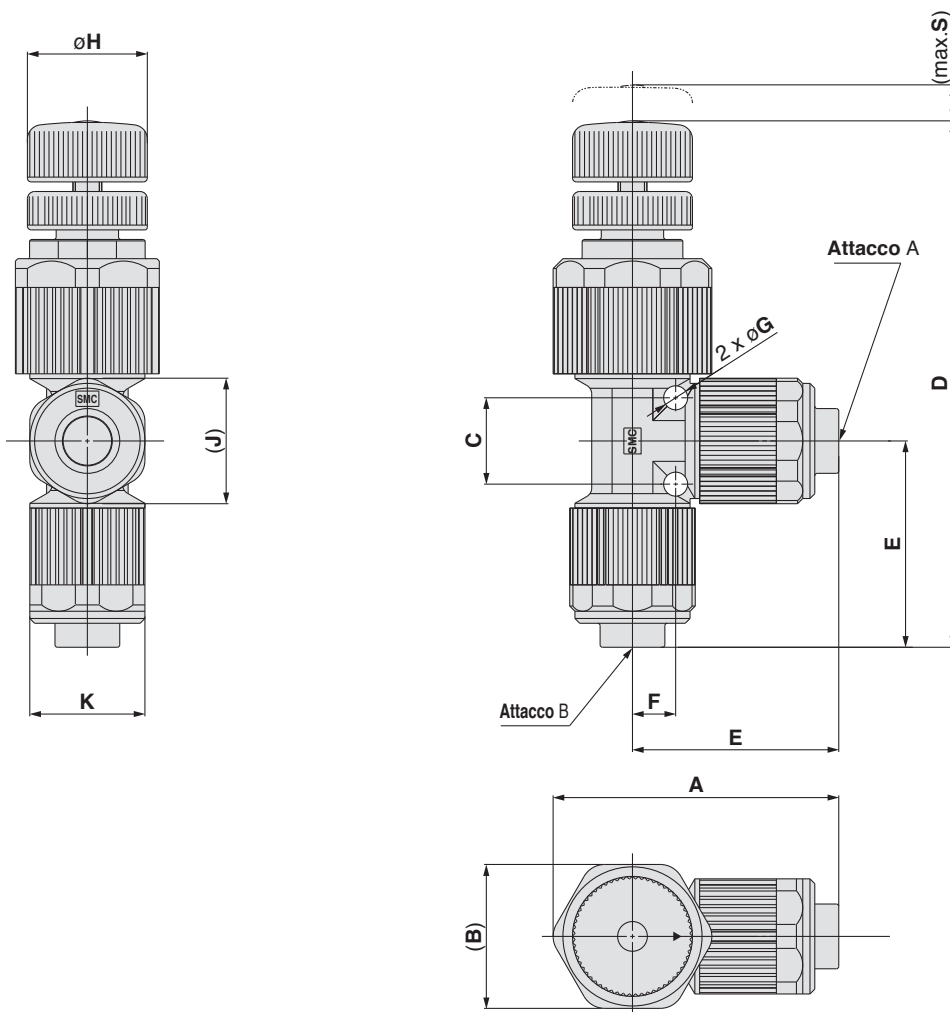

Modello	A	B	C	D	E	F	G	H	J	K	S
LVN20	48	24	12	88	34.5	6	4	14	20	18	2.4
LVN30	60	30	18	110	43	9	5	25	26	24	7.5
LVN40	72	36	22	124	52	11	6	25	33	30	8

Passaparete per tubo passante in PFA

Serie LQHB

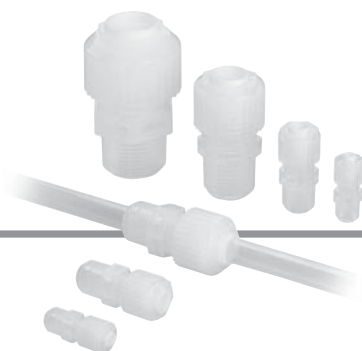

Codici di ordinazione

Connessione per tubi

LQHB 07 - [] []

Tipo di raccordo

Simbolo	Tipo
HB	Passaparete per tubo passante

Materiale dado, imballaggio

Simbolo	Materiale dado	Imballaggio
—	PFA	Imballaggio sterile equivalente a classe M3.5
1	PFA	Imballaggio standard equivalente a classe M5.5

Filettatura

Simbolo	Tipo
—	R
N	NPT

Combinazione misura

Simbolo	Taglia	Misura tubo applicabile (mm)	Tubi Diam. est.
03	1	3 x 2	1/8"
04		4 x 3	
06	2	6 x 4	1/4"
08	3	8 x 6	3/8"
10		10 x 8	
12		12 x 10	
19	5	19 x 16	3/4"
25	6	25 x 22	1"

Simbolo	Taglia	Misura tubo applicabile (pollici)	Tubi Diam. est.
03	1	1/8" x 0.086"	1/8"
07	2	1/4" x 5/32"	1/4"
11	3	3/8" x 1/4"	3/8"
13	4	1/2" x 3/8"	1/2"
19	5	3/4" x 5/8"	3/4"
25	6	1" x 7/8"	1"

Nota) Per maggiori informazioni sulle dimensioni dei tubi applicabili, andare a pagina 72.

Specifiche

Massima pressione d'esercizio (a 20°C)	1.0Mpa (Vedi Nota 1)
Campo temperatura	0 a 200°C (Vedi Nota 1)
Diametro tubo applicabile	Consultare il Grafico delle combinazioni.

Precauzioni

1. Il campo della pressione d'esercizio e della temperatura d'esercizio di ogni misura di tubo cambia a seconda delle condizioni di utilizzo. Mantenere la pressione e la temperatura del fluido alimentato entro il campo indicato da ogni specifica.
2. La connessione deve essere realizzata in modo tale che sulla tubazione non venga applicata nessuna forza oltre alla pressione del fluido.
3. Evitare l'uso, ad esempio, laddove il dado è bagnato dal fluido.
4. Stringere la vite R o NPT dopo aver inserito il tubo. (Se la vite viene serrata prima, potrebbe essere difficile inserire il tubo).

Connessione

⚠ Precauzione

1. Per il serraggio del dado, consultare le coppie di serraggio indicate sotto.

Coppia di serraggio

Taglia corpo	Coppia (N·m)
1	0.7 a 0.9
2	1.6 a 1.8
3	3.2 a 3.5
4	5.0 a 5.3
5	10.0 a 10.5
6	22.5 a 23.0

Serie LQHB

Dimensioni

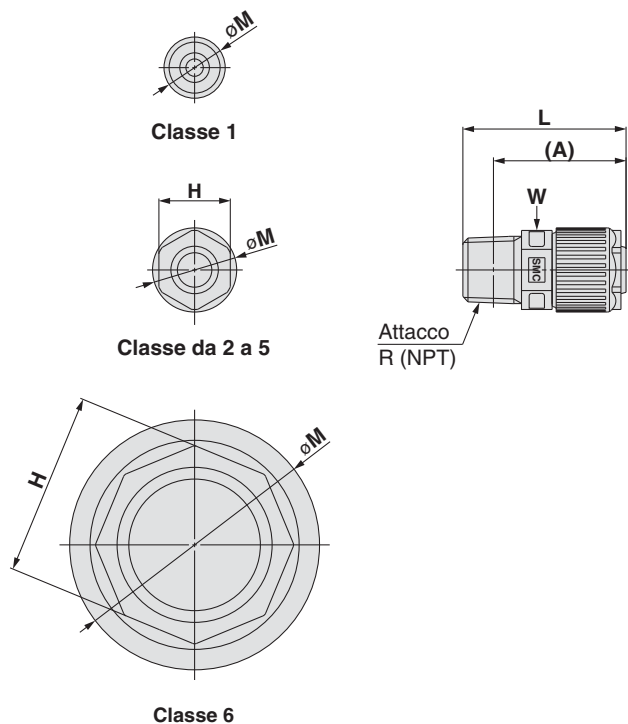

Millimetri

Modello	Taglia	A	H	L	M	W
LQHB03-□	1	23	—	27	11.5	10
LQHB04-□						
LQHB06-□	2	28	14	34	16.5	14
LQHB08-□	3	35.6	17	42.1	23	19
LQHB10-□						
LQHB12-□	4	41	21	49	28	23
LQHB19-□	5	52.1	26	61.1	39	32
LQHB25-□	6	67	36	77	49	46

Pollici

Modello	Taglia	A	H	L	M	W
LQHB03-□	1	23	—	27	11.5	10
LQHB07-□						
LQHB11-□	3	35.6	17	42.1	23	19
LQHB13-□	4	41	21	49	28	23
LQHB19-□	5	52.1	26	61.1	39	32
LQHB25-□	6	67	36	77	49	46

Tipi d'uso

Questi sono presumibilmente due tipi d'uso diversi per il passaparete per il tubo passante come indicato nelle condizioni A e B e le specifiche variano in base al tipo d'uso.

- Condizione A**
- Per applicazioni tra cui pannelli o pareti con fori passanti, ecc.
 - Rilascio atmosferico.

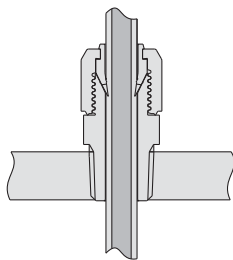

- Condizione B**
- Per applicare pressione prolungata sulla filettatura femmina.
 - Mediante l'uso della stessa pressione e temperatura di quella della parte interna del tubo.

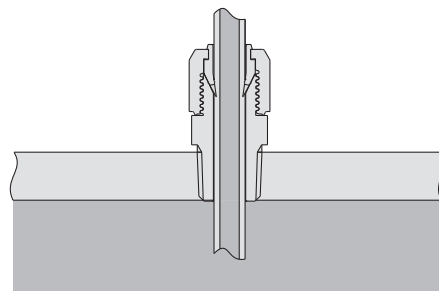

Campo d'esercizio per passaparete per tubo passante

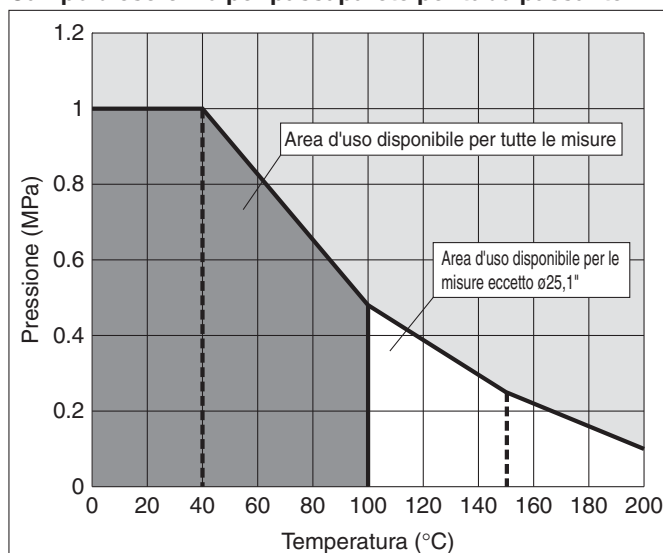

Campo d'esercizio d'uso per passaparete per tubo passante

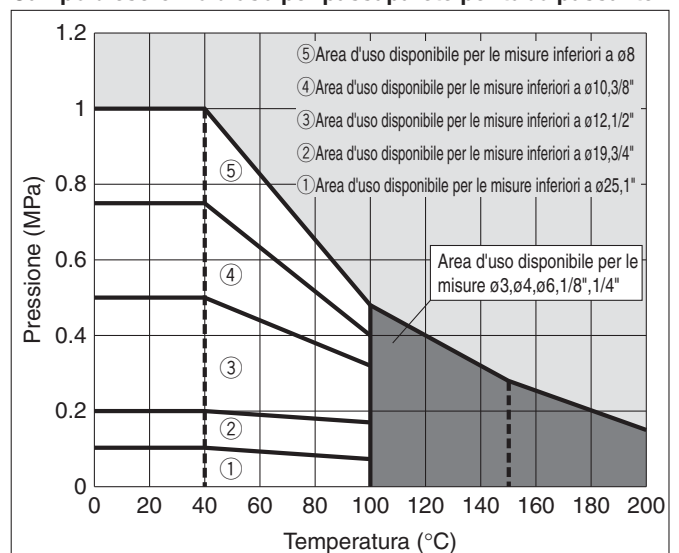



Serie LQ1/LQ3/LVN/LQHB

Fluidi applicabili

Tabella di compatibilità dei materiali e dei fluidi per raccordi "High Purity" in PFA

Sostanze chimiche		Compatibilità
Acido acetico	100%	○
Acetone	100%	○ Nota 1, 2)
Fluoruro di ammonio	40%	○
Idrossido di ammonio	30%	○
Butilacetato	100%	○
Cloruro di metilene	100%	○
Acido cloridrico	38%	○
Acido fluoridrico	50%	○
Perossido di idrogeno	60%	○
Metanolo	100%	○
Metiletilchetone	—	○ Nota 2)
Acido nitrico	70%	○ Nota 2)
Acido fosforico	86%	○
Potassa caustica	85%	○
Acido solforico	100%	○ Nota 2)
Toluene	—	○ Nota 1, 2)
Xilolo	—	○ Nota 2)
Idrossido di sodio	100%	○ Nota 2)
1.1.1-Tricloroetano	100%	○ Nota 2)
Pentacloruro di fosforo	—	○
Alcool isobutilico	—	○ Nota 1)
Alcool isopropilico	—	○ Nota 1)
Ozono	—	○
Acetato di etile	—	○ Nota 1, 2)
Acqua pura	—	○
Azoto	—	○
Acqua purissima	—	○
Tmah	—	○ Nota 2)

Simbolo della tabella ○ : compatibile



La tabella di compatibilità dei materiali e dei fluidi fornisce dei valori di riferimento da considerare orientativi.

Nota 1) Alcuni fluidi possono provocare la formazione di elettricità statica: assicurarsi di prendere le necessarie contromisure.

Nota 2) Utilizzare il materiale del dado PFA, perché il PVDF può essere utilizzato in base all'ambiente o alla temperatura.

- La compatibilità è indicata per temperature del fluido massime di 200°C (se il materiale del dado è PVDF: max. 150°C)
- La tabella di compatibilità dei materiali e dei fluidi fornisce dei valori di riferimento da considerare orientativi. Non ne garantiamo pertanto l'applicazione al nostro prodotto.
- I dati di cui sopra sono basati sulle informazioni presentate dai produttori del materiale.
- SMC non è responsabile della precisione di tali informazioni e dei danni derivanti.

LQ1

LQ3

LVN

LQHB

TL/TIL

TD/TID

TH/TIH

Fluido applicabile

Precauzioni



Serie LQ1/LQ3/LVN/LQHB

Precauzioni per Raccordi/Valvola a spillo/ Tubi "High Purity" in PFA 1

Leggere attentamente prima dell'uso.

Progettazione e Selezione

⚠ Attenzione

1. Verificare le caratteristiche.

Prestare la massima attenzione alle condizioni d'esercizio quali l'applicazione, il fluido e l'ambiente, e usare all'interno del campo di funzionamento specificato nel presente catalogo.

2. Fluido

Rispettare sempre la temperatura indicata.

3. Spazio per manutenzione

Assicurarsi di lasciare lo spazio necessario per manutenzione ed ispezioni.

4. Pressione dei fluidi

Non superare i valori della pressione di alimentazione dei fluidi indicati in questo catalogo.

5. Provvedimenti anti elettricità statica

Alcuni fluidi possono provocare la formazione di elettricità statica: assicurarsi di prendere le necessarie contromisure.

Montaggio

⚠ Attenzione

1. Dopo il montaggio, effettuare prove di funzionamento e di controllo perdite per verificare che il montaggio sia corretto.

2. Manuale di istruzioni

Montare e utilizzare il prodotto dopo aver letto attentamente il manuale. Tenere sempre il manuale a portata di mano.

Connessioni

⚠ Attenzione

1. Collegare i tubi con appositi utensili

Consultare il catalogo "Raccordi "High Purity" in PFA Hyper Fitting Serie LQ1, 2 Istruzioni procedure di lavoro" (M-E05-1) per i collegamenti per tubi e gli utensili speciali. (Scaricabile dal nostro sito web).

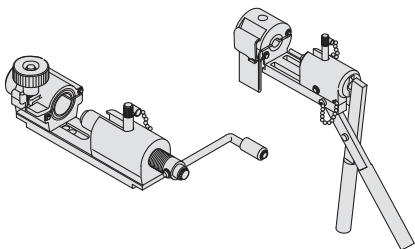

Connessioni

⚠ Attenzione

2. Serrare il dado fino a battuta e poi serrarlo ulteriormente di 1/8. Orientativamente, fare riferimento alle coppie di serraggio indicate qui sotto.

Coppia serraggio dado per tubi

Classe corpo	Coppia (N·m)			
	LQ1	LQ3	LVN	LQHB
1	— Nota)	0.7 a 0.9	—	0.7 a 0.9
2	0.3 a 0.4	1.6 a 1.8	1.5 a 2.0	1.6 a 1.8
3	0.8 a 1.0	3.2 a 3.5	3.0 a 3.5	3.2 a 3.5
4	1.0 a 1.2	5.0 a 5.3	7.5 a 9.0	5.0 a 5.3
5	2.5 a 3.0	10.0 a 10.5	—	10.0 a 10.5
6	5.5 a 6.0	22.5 a 23.0	—	22.5 a 23.0
7	—	23.0 a 26.5	—	—



Nota) La classe corpo LQ1 1 va serrata manualmente.

3. Utilizzare nastro isolante per i raccordi delle filettature coniche, quali LQ□H e LQ□L.

Coprire bene i filetti con il nastro isolante, lasciando scoperto un filetto. Sono necessari 3-4 nastri isolanti.

Coppia di montaggio filettatura conica

Diametro	Coppia (N·m)
1/8	0.6 a 0.9
1/4	0.8 a 1.2
3/8	1.0 a 1.6
1/2	1.5 a 2.0
3/4	2.0 a 2.7
1	2.5 a 3.6
1 1/4	5.5 a 7.5

4. Coppia di serraggio dado per intermedio passaparete.

Diametro	Coppia (N·m)
1	0.5 a 0.6
2	0.6 a 0.7
3	1.2 a 1.3
4	4.5 a 4.6
5	6.8 a 6.9
6	12.4 a 12.5



Serie LQ1/LQ3/LVN/LQHB

Precauzioni per Raccordi/Valvola a spillo/ Tubi "High Purity" in PFA 1

Leggere attentamente prima dell'uso.

Ambiente di lavoro

⚠ Attenzione

1. Non utilizzare in atmosfere esplosive.
2. Non operare in ambienti nei quali possano verificarsi urti o vibrazioni.
3. In luoghi esposti a fonti di calore, fornire adeguate protezioni.

Manutenzione

⚠ Attenzione

1. Effettuare la manutenzione secondo quanto riportato nel manuale delle istruzioni.

In caso contrario si potrebbe danneggiare il prodotto.

2. Nel rimuovere o reinstallare i raccordi, eliminare qualsiasi resto chimico e sostituirlo con acqua pura, aria, ecc. prima di iniziare l'attività.

3. Serraggio delle filettature coniche per connessioni

Poiché le filettature coniche sono in resina, è possibile che si verifichino delle piccole perdite a causa del cedimento sotto carico. Effettuare la manutenzione periodicamente e, in caso di perdite, risolvere il problema con un ulteriore avvvitamento. Se il serraggio risultasse inutile, sostituire il prodotto.

4. Durante la manutenzione, verificare quanto segue e sostituire le parti se necessario.

- a) Graffi, scalfiture, abrasioni, corrosione
- b) Torcitura, appiattimento o distorsione dei tubi
- c) Indurimento, deterioramento o rammollimento dei tubi

5. Non riparare o rattoppare i tubi o i raccordi per un successivo utilizzo.

Precauzioni di funzionamento

⚠ Attenzione

1. Non superare i valori della massima pressione d'esercizio.

⚠ Attenzione

1. Effettuare sempre una manutenzione prima di utilizzare il prodotto dopo un lungo periodo di riposo.
2. Nell'aprire l'imballaggio, prestare attenzione nel maneggiare i prodotti della serie LQ.
3. Per quanto riguarda la Serie LVN, non esercitare una forza eccessiva a fine corsa, aprendo e chiudendo del tutto, per evitare danni o cambi accidentali nelle caratteristiche di flusso.

Installazione del tubo

⚠ Attenzione

1. Tagliare l'estremità del tubo ad angolo retto e inserirlo nel dado. Dopo aver collocato il tubo nel supporto, spingerlo nella bussola di inserimento fino alla battuta e bloccarlo con la manopola.

Mantenere uno spazio uniforme (2 mm circa) su entrambi i lati del supporto.

- Se il tubo è curvo, raddrizzarlo prima dell'uso.
- Il tubo può scivolare, in presenza di olio, polvere, ecc., contro il supporto. Eliminare la contaminazione usando alcol o altri detergenti adeguati.

Uso del tubo

⚠ Attenzione

1. Consultare la tabella sottostante per le dimensioni dei tubi applicabili.

Dimens. raccordi applicabili

	Misura delle tubazioni di collegamento	Diam. esterno (mm)		Internal thickness (mm)	
		Dimen. standard	Tolleranza	Dimen. standard	Tolleranza
Millimetri	ø3 x ø2	3.0	+0.2 -0.1	0.5	±0.06
	ø4 x ø3	4.0			
	ø6 x ø4	6.0			
	ø8 x ø6	8.0			
	ø10 x ø8	10.0	+0.3 -0.1	1.0	±0.1
	ø12 x ø10	12.0			
	ø19 x ø16	19.0			
ø25 x ø22	25.0		1.5	±0.15	
Pollici	1/8" x 0.086"	3.18	+0.2 -0.1	0.5	±0.1
	3/16" x 1/8"	4.75		0.8	
	1/4" x 5/32"	6.35		1.2	±0.12
	3/8" x 1/4"	9.53		1.6	±0.15
	1/2" x 3/8"	12.7			
	3/4" x 5/8"	19.0			
	1" x 7/8"	25.4	+0.3 -0.1		
	1 1/4" x 1.1"				

LQ1

LQ3

LVN

LQHB

TL/TIL

TD/TID

TH/THH

Fluido applicabile

Precauzioni

Tubi "High Purity" in PFA

Serie TL/TIL

Materiale: Super PFA

Serie e caratteristiche

		mm (Serie TL)						Pollici (Serie TIL)							
Modello tubo		TL0403	TL0604	TL0806	TL1008	TL1210	TL1916	TIL01	TILB01	TIL05	TIL07	TIL11	TIL13	TIL19	TIL25
Diametro nominale		—	—	—	—	—	—	1/8"	1/8"	3/16"	1/4"	3/8"	1/2"	3/4"	1"
Dimens. tubo		ø4 x ø3	ø6 x ø4	ø8 x ø6	ø10 x ø8	ø12 x ø10	ø19 x ø16	1/8" x 0.086"	1/8" x 1/16"	3/16" x 1/8"	1/4" x 5/32"	3/8" x 1/4"	1/2" x 3/8"	3/4" x 5/8"	1" x 7/8"
Diam. esterno (mm)	Diametro di base	4	6	8	10	12	19	3.18	3.18	4.75	6.35	9.53	12.7	19.05	25.4
	Tolleranza	±0.1			+0.2 -0.1			±0.1			+0.2 -0.1				
Spessore (mm)	Diametro di base	0.5	1			1.5		0.5	0.8	0.8	1.2	1.6			
	Tolleranza	±0.05	±0.1			±0.15		±0.05	±0.08	±0.08	±0.12	±0.15			
Matassa	10m	—	—	—	●	—	—	—	—	—	—	●	●	—	—
	20m	●	●	●	●	●	●	●	—	●	●	●	●	●	●
	50m	●	●	●	●	●	●	●	—	●	●	●	●	●	●
	100m	●	●	●	●	●	●	●	—	●	●	●	●	●	—
	50Ft (16m)	—	—	—	—	●	—	●	●	●	●	●	●	●	●
	100Ft (33m)	—	—	—	—	—	—	●	●	●	●	●	●	●	●
Connessione diritta	2m	●	●	●	●	—	●	—	●	●	●	●	●	●	●
Colore		● Trasparente (colore del materiale)													
Fluido applicabile		Fare riferimento al fluido applicabile a pagina 76.													
Raccordi applicabili ^{Nota 3)}		LQ1, LQ2, LQ3													
Max. pressione d'esercizio (a 20°C) ^{Nota 1)}		1MPa			0.9MPa	0.7MPa	0.6MPa	1MPa					0.7MPa	0.5MPa	
Pressione di scoppio (a 20°C)		4.9MPa	6.9MPa	4.7MPa	3.6MPa	2.9MPa	2.6MPa	6.4MPa	9.9MPa	6.7MPa	7.9MPa	6.7MPa	4.6MPa	2.8MPa	2.0MPa
Minimo raggio di curvatura ^{Nota 2)} (mm)		20		40	65	110	160	12	6	20		30	60	160	290
Max. temperatura d'esercizio		260°C													
Materiale		Super PFA													

Nota 1) • La max. pressione d'esercizio è quella che si manifesta con 20°C. Per altre temperature calcolare il coefficiente di caduta della pressione di scoppio. Inoltre, un aumento anomalo della temperatura causato da una compressione adiabatica può far scoppiare i tubi. Per attivare con una temperatura superiore a 20°C, la pressione d'esercizio non deve essere superiore al valore calcolato utilizzando l'equazione sotto: Quando il valore (calcolato usando la formula qui sotto) supera 1 MPa, la max. pressione d'esercizio è di 1 MPa.
(Max. pressione d'esercizio) = 1/4 x (coefficiente di caduta della pressione di scoppio) x (pressione di scoppio a 20°C)
 • Nell'utilizzare un fluido in forma liquida, il picco di pressione non deve superare la max. pressione di esercizio.
 Un picco di pressione più alto della max. pressione di esercizio può provocare la rottura dei raccordi o lo scoppio dei tubi.

Nota 2) Il raggio minimo di curvatura è misurato usando il metodo mostrato nella figura sulla destra.
 Nota 3) Usare indifferentemente raccordi istantanei o a calzamento.

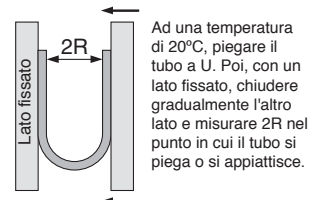

Curva di caduta della pressione

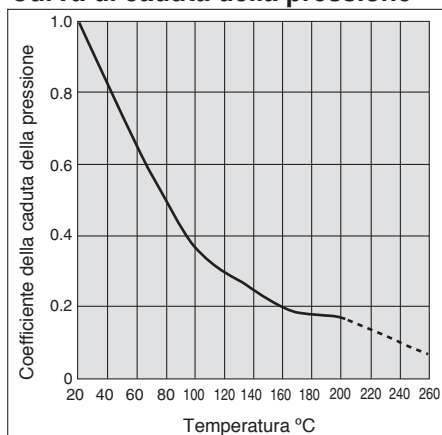

Totali degli ioni di fluoro eluiti (µg/g)

Tipo	Ioni di fluoro
Eluizione totale	0.1

Tagliare 15 g di tubo di fluororesina, lavarlo in acqua pura e immergerlo in 15 ml di estratto di alcol metilico al 25%, a temperatura ambiente, per 24 ore. L'estratto verrà in seguito diluito in acqua distillata e sottoposto ad un'analisi quantitativa degli ioni di fluoro.

Codici di ordinazione

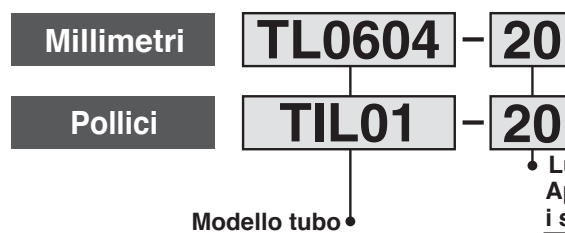

Quantità di ioni metallo eluita (ng/cm²)

Tipo	Al	Fe	Ni	Na	Ca
Eluizione totale	4.5	0.3	0.2	7.1	1.3

L'interno del tubo di fluororesina viene lavato con acqua purissima. 20g circa di acido fluorurato (48%) vengono misurati e introdotti nel tubo tappando le due estremità del tubo, la parete interna di questo, resta a contatto con l'acido per una settimana, a temperatura normale. L'estratto viene diluito in acqua purissima e sottoposto ad un'analisi quantitativa di Al, Fe, Ni, Na e Ca mediante metodo di "strappaggio".

Lunghezza Applicabile ad entrambi i sistemi (mm e pollici)

Simbolo	Tipo	Lunghezza
10	Rullo	10 m
20		20 m
50		50 m
100		100 m
2S	Diritto	2 m

Applicabile solo alle misure in pollici

Simbolo	Tipo	Lunghezza
16	Rullo	50 Ft. (16 m)
33		100 Ft. (33 m)

Consultare la tabella "Serie e caratteristiche" sopra, dato che la lunghezza del tubo cambia a seconda delle misure.

Nota 4) I numeri indicati nelle tabelle sono valori rappresentativi, non garantiti.

Tubi in fluoropolimero morbido Millimetri Serie TD

RoHS



Flessibilità: migliorata di circa il 20%

* Confronto SMC (con tubi in fluoropolimero serie TL/TIL)

Conforme alla normativa sanitaria vigente in materia di alimenti.

Temperatura d'esercizio: Max. 260°C

Varia a seconda della pressione d'esercizio
Ved. il grafico della pressione d'esercizio massima.

Metodo di misurazione del raggio minimo di curvatura



Piegare il tubo nella forma a U a una temperatura di 20°C. Fissare un'estremità e chiudere gradualmente. Misurare 2R quando la deformazione percentuale del diametro del tubo nella curvatura raggiunge il 5%.

Pressione d'esercizio massima

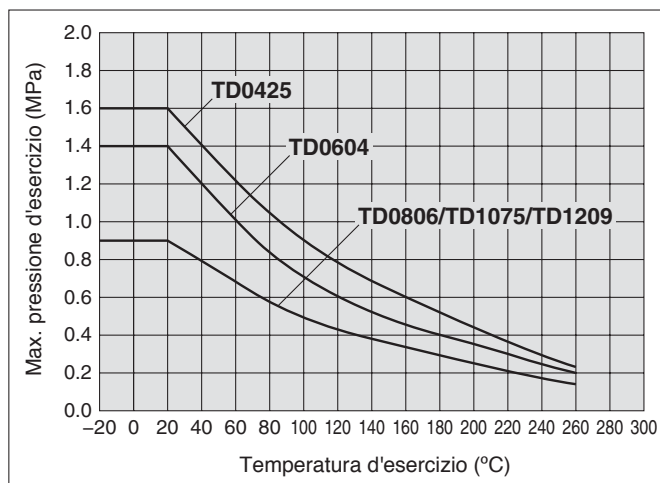

Modello / Caratteristiche tecniche

Dimensioni		Millimetri				
Modello		TD0425	TD0604	TD0806	TD1075	TD1209
Diametro esterno tubo (mm)		4	6	8	10	12
Diametro interno tubo (mm)		2.5	4	6	7.5	9
Matassa	10m	●	●	●	●	●
	20m	●	●	●	●	●
Colore		Traslucido (colore del materiale)				
Fluido applicabile		Consultare il fluido compatibile a pagina 76				
Fluido ^{Nota 1)}		Aria, acqua, gas inerte				
Raccordi applicabili ^{Nota 2)}		Raccordo a calzamento Raccordi miniaturizzati serie M, MS (raccordi flessibili) Raccordo in fluoropolimero serie LQ1, LQ2, LQ3 ^{Nota 3)}				
Max. pressione d'esercizio (MPa)	20°C	1.6	1.4	0.9	0.9	0.9
	100°C	0.9	0.7	0.5	0.5	0.5
	200°C	0.45	0.35	0.25	0.25	0.25
	260°C	0.23	0.2	0.15	0.15	0.15
Min. raggio di curvatura (mm) ^{Nota 4)}	Raggio raccomandato	15	25	45	55	75
	Valore di rifrazione	8	16	31	35	41
Max. temperatura d'esercizio		260°C				
Materiale		PTFE (resina di politetrafluoroetilene) denaturato				

Nota 1) In caso di utilizzo di un fluido in forma liquida, i picchi di pressione non devono superare la max. pressione d'esercizio. Se il picco di pressione supera la massima pressione d'esercizio, si danneggeranno i raccordi e i tubi. Inoltre, un aumento anomalo della temperatura causato da una compressione adiabatica può far scoppiare i tubi.

Nota 2) Non utilizzare il tubo in un tipo di applicazione in cui non è fissato.

Tenere in considerazione il valore più basso della pressione d'esercizio massima tra il tubo e il raccordo.

Un cambiamento del materiale sul lungo periodo o dovuto ad alta temperatura può provocare perdite. Eseguire interventi di manutenzione regolari e sostituire immediatamente con un nuovo tubo nel caso in cui vengano rilevate anomalie.

Fare riferimento alle precauzioni di "Manutenzione" dei tubi TD/TID.

Per ulteriori precauzioni, consultare pagine 71 e 72.

Nota 3) I tubi TD0425, TD1075 e TD1209 non sono utilizzabili a causa di diametri interni differenti

Nota 4) Il raggio minimo di curvatura è il valore indicativo misurato come illustrato qui di seguito.

• Utilizzare un tubo con raggio minimo di curvatura superiore al valore raccomandato.

• Il tubo può piegarsi se si utilizza un valore inferiore al raggio minimo di curvatura raccomandato. Pertanto fare riferimento al valore di rifrazione e assicurarsi che il tubo non venga piegato o appiattito.

• Notare che il valore di rifrazione non è garantito a causa del valore ottenuto quando 2R viene misurato con il metodo illustrato sopra sulla sinistra se il tubo è piegato o appiattito, ecc.

Codici di ordinazione

Millimetri

TD0425 - 10

Modello tubo

Lunghezza matassa

Simbolo	Lunghezza
10	Matassa da 10 m
20	Matassa da 20 m

Eluizione di ioni fluorurati ^{Nota 4)} (µg/g)

Modello	Ioni fluorurati
Importo di eluizione	0.7

Tagliare 15g di tubo in resina fluorurata e lavarlo con acqua pura. Dopo aver lasciato una soluzione di 15ml al 25% di alcol metilico, per 24 ore a temperatura ambiente, diluirlo con acqua ultrapura. In conformità con il metodo di dissoluzione, effettuare lo studio quantitativo di ioni fluorurati.

Eluizione di ioni metallici ^{Nota 4)} (ng/cm²)

Modello	Al	Fe	Ni	Na	Ca
Importo di eluizione	0.1 max.	0.1 max.	0.1 max.	0.1	0.1 max.

Pulire l'interno del tubo con acqua ultrapura. Dosare circa 20g di acido fluoridrico ultrapuro (48%) e inserirlo nel tubo, quindi tappare entrambe le estremità e mantenere per una settimana a temperatura ambiente. Diluire la eluizione con acqua ultrapura. In conformità con il metodo di dissoluzione, effettuare lo studio quantitativo di Al, Fe, Ni, Na e Ca.

Nota 4) Non sono garantiti i valori nella tabella, ma i valori misurati.

LQ1

LQ3

LVN

LQHB

TL/TIL

TD/TID

TH/THH

Fluido applicabile

Precauzioni

Tubi in fluoropolimero morbido

Pollici

Serie TID



Flessibilità: migliorata di circa il 20%

* Confronto SMC (con tubi in fluoropolimero serie TL/TIL)

Conforme alla normativa sanitaria vigente in materia di alimenti.

Temperatura d'esercizio: Max. 260°C

Varia a seconda della pressione d'esercizio. Ved. il grafico della pressione d'esercizio massima.

Metodo di misurazione del raggio minimo di curvatura



Piegare il tubo nella forma a U a una temperatura di 20°C. Fissare un'estremità e chiudere gradualmente. Misurare 2R quando la deformazione percentuale del diametro del tubo nella curvatura raggiunge il 5%.

Pressione d'esercizio massima

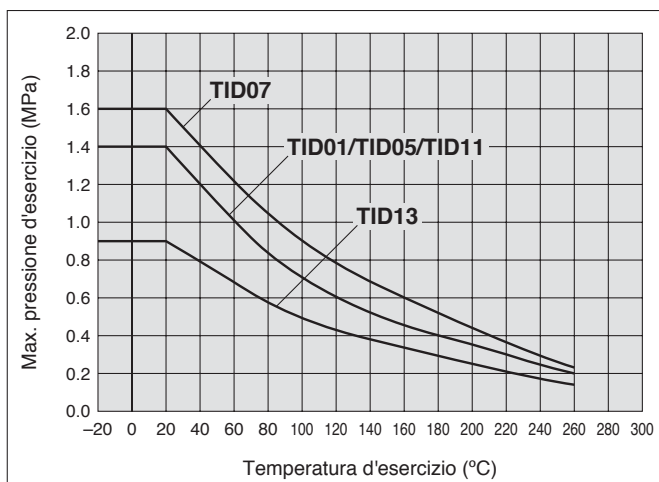

Modello / Caratteristiche

Dimensioni		Pollici				
Modello		TID01	TID05	TID07	TID11	TID13
Diametro esterno tubo	pollici	1/8"	3/16"	1/4"	3/8"	1/2"
	mm	3.18	4.75	6.35	9.53	12.7
Diametro interno tubo	pollici	0.086"	0.124" (1/8")	0.156" (5/32")	0.25" (1/4")	0.374" (3/8")
	mm	2.18	3.15	3.95	6.33	9.5
Matassa	8m	●	●	●	●	●
	16m	●	●	●	●	●
Colore	Traslucido (colore del materiale)					
Fluido applicabile	Consultare il fluido compatibile a pagina 76					
Fluido ^{Nota 1)}	Aria, acqua, gas inerte					
Raccordi applicabili ^{Nota 2)}	Raccordo in fluoropolimero serie LQ1, LQ2, LQ3					
Max. pressione d'esercizio (MPa)	20°C	1.4	1.4	1.6	1.4	0.9
	100	0.7	0.7	0.9	0.7	0.5
	200	0.35	0.35	0.45	0.35	0.25
	260	0.2	0.2	0.23	0.2	0.15
Min. raggio di curvatura (mm) ^{Nota 3)}	Raggio raccomandato	15	20	25	40	75
	Valore di rifrazione	9	10	15	23	42
Max. temperatura d'esercizio	260°C					
Materiale	PTFE (resina di politetrafluoroetilene) denaturato					

Nota 1) In caso di utilizzo di un fluido in forma liquida, i picchi di pressione non devono superare la max. pressione d'esercizio. Se il picco di pressione supera la massima pressione d'esercizio, si danneggeranno i raccordi e i tubi. Inoltre, un aumento anomalo della temperatura causato da una compressione adiabatica può far scoppiare i tubi.

Nota 2) Non utilizzare il tubo in un tipo di applicazione in cui non è fissato.

Tenere in considerazione il valore più basso della pressione d'esercizio massima tra il tubo e il raccordo.

Un cambiamento del materiale sul lungo periodo o dovuto ad alta temperatura può provocare perdite. Eseguire interventi di manutenzione regolari e sostituire immediatamente con un nuovo tubo nel caso in cui vengano rilevate anomalie.

Fare riferimento alle precauzioni di "Manutenzione" dei tubi TD/TID.

Per ulteriori precauzioni, consultare pagine 71 e 72.

Nota 3) Il raggio minimo di curvatura è il valore indicativo misurato come illustrato qui di seguito.

• Utilizzare un tubo con raggio minimo di curvatura superiore al valore raccomandato.

• Il tubo può piegarsi se si utilizza un valore inferiore al raggio minimo di curvatura raccomandato. Pertanto fare riferimento al valore di rifrazione e assicurarsi che il tubo non venga piegato o appiattito.

• Notare che il valore di rifrazione non è garantito a causa del valore ottenuto quando 2R viene misurato con il metodo illustrato sopra sulla sinistra se il tubo è piegato o appiattito, ecc.

Codici di ordinazione

Pollici

TID01 - 8

Modello tubo

Lunghezza matassa

Simbolo	Lunghezza
8	matassa da 25 ft (8m)
16	matassa da 50 ft (16m)

Eluizione di ioni fluorurati ^{Nota 4)}

(µg/g)

Modello	Ioni fluorurati
Importo di eluizione	0.7

Tagliare 15g di tubo in resina fluorurata e lavarlo con acqua pura. Dopo aver lasciato una soluzione di 15ml al 25% di alcol metilico, per 24 ore a temperatura ambiente, diluirlo con acqua ultrapura. In conformità con il metodo di dissoluzione, effettuare lo studio quantitativo di ioni fluorurati.

Eluizione di ioni metallici ^{Nota 4)}

(ng/cm²)

Modello	Al	Fe	Ni	Na	Ca
Importo di eluizione	0.1 max.	0.1 max.	0.1 max.	0.1	0.1 max.

Pulire l'interno del tubo con acqua ultrapura. Dosare circa 20g di acido fluoridrico ultrapuro (48%) e inserirlo nel tubo, quindi tappare entrambe le estremità e mantenere per una settimana a temperatura ambiente. Diluire la eluizione con acqua ultrapura. In conformità con il metodo di dissoluzione, effettuare lo studio quantitativo di Al, Fe, Ni, Na e Ca.

Nota 4) Non sono garantiti i valori nella tabella, ma i valori misurati.



Tabella dei fluidi applicabili

Resistenza chimica del materiale in fluoropolimero PTFE denaturato

Le sostanze chimiche riportate nella seguente tabella sono chimicamente inerti ^{Nota)} al materiale PTFE denaturato. Possono verificarsi eventuali effetti fisici come penetrazione e rigonfiamento dovuti alla temperatura, alla pressione e alla concentrazione chimica.

Per utilizzare il tubo in PTFE modificato all'interno di un ambiente chimico, dovrebbero essere effettuati test all'interno dello stesso tipo di ambiente per escludere eventuali problemi dovuti alle condizioni ambientali.

1,1,1-Tricloroetano	Acido formico	Tricloroetilene
1,1,2-Tricloroetano	Formiato di etile	Acido tricloroacetico
1,2,3-Tricloropropano	Formiato di propile	Toluene
1,2-Diclorobutano	Formiato di metile	Nafta
2,4-Diclorotoluene	Xilolo	Anidride carbonica
2-cloropropano	Glicole	Biossido di azoto
2-nitro-2-metilpropano	Glicerina	Nitrobenzolo
2-nitrobutanolo	Cresolo	Nitrometano
Benzammide pentabasiaco	Acido cromico	Disolfuro di carbonio
Idroclorofluorocarburo-22	Acido cloroacetico	Piperidina
N-ottadecanolo	Acido clorosolfonico	Piridina
N-butilammina	Cloroformio	Pirogallolo
o-clorotoluene	Paraffina liquida	Fenolo
Isobutiladipato	Acetato	Butanolo
Cloruro di acetile	Acetato di amile	Acido ftalico
Acetofenone	Etilacetato	Acido fluoridrico
Acetone	Potassio	Furano
Anilina	Butilacetato	Propionato di etile
Gas acido solforoso	Acetato di propile	Propionato di propile
Cloruro di allile	Metilacetato	Propionato di metile
Acido benzoico	Acido salicilico	Cloruro di propilene
Ammonio	Ipoclorito di sodio	Bromobenzene
Zolfo	Diisobutilchetone	Esacloroetano
Alcool isoamilico	Dietilammina	Esano
Isoottano	Tetracloruro di carbonio	Eptano
Etanolo	Diossano	Alcool benzilico
Etere etilico	Cicloesano	Benzaldeide
Glicole etilenico	Cicloesano	Benzina
Cloruro di etilene	Dicloroetilene	Cloruro di benzoile
Etilendiammina	Dicloropropilene	Benzonitrile
Cloruro di zinco	Ftalato di dibutile	Pentacloroetano
Cloruro di alluminio	Dimetiletere	Acido borico
Cloruro di ammonio	Dimetisolfossido	Acido borico del sodio
Cloruro di calcio	Dimetilformammide	Formaldeide
Cloruro ferroso	Acido bromidrico	Anidride acetica
Cloruro di mercurio	Bicromato di potassio	Metanolo
Cloruro stannoso	Bromo	Etere metilico
Cloruro ferrico	Acqua deionizzata	Metiletilchetone
Cloruro rameico	Acido nitrico	Cloruro di metilene
Cloruro di sodio	Idrossido di ammonio	Butirrato di etile
Cloruro di magnesio	Idrato di potassio	Butirrato di metile
Acido cloridrico	Idrato di sodio	Solfuro di idrogeno
Cloro	Sapone, detergente	Acido solforico
Acqua regia	Carbonato di dietile	Solfato di zinco
Ozono	Carbonato di sodio	Solfato di ammonio
Acido oleico	Tetracloroetano	Solfato ferroso
Perclorato	Tetracloroetilene	Solfato di rame
Perossido di idrogeno	Tetraidrofurano	Acido fosforico
Perossido di sodio	Tetrabromoetano	Fosfato di sodio
Benzina	Trietanolamina	
Permanganato di potassio	Trietilamina	

Nota) "Chimicamente inerte" significa – che non causa nessuna reazione chimica.

LQ1

LQ3

LVN

LQHB

TL/TIL

TD/TID

TH/THH

Fluido applicabile

Precauzioni

Tubi FEP (Fluoropolimero) Millimetri Serie TH

RoHS



Temperatura d'esercizio: Max. 200°C

Varia a seconda della pressione d'esercizio
Ved. il grafico della pressione d'esercizio massima.

Conforme alla normativa sanitaria vigente in
materia di alimenti.

Metodo di misurazione del
minimo di curvatura

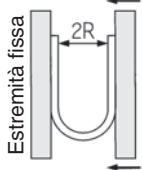

Con una temperatura di 20°C, curvare il tubo a U. Fissare un'estremità e avvicinare gradualmente l'altra. Misurare 2R nel punto in cui il valore di variazione del diametro esterno è del 5%.

Max. pressione d'esercizio

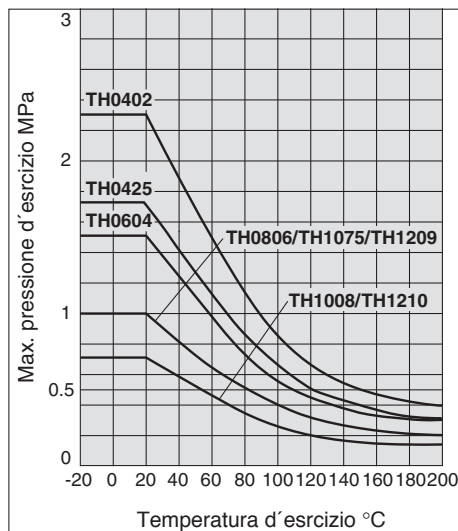

Nota) La pressione massima d'esercizio varia in base al diametro esterno, pur se il diametro esterno rimane immutato.

Serie

● - Matassa da 20m □ - Matassa da -100m

Modello	Millimetri							
	TH0402	TH0425	TH0604	TH0806	TH1075	TH1008	TH1209	TH1210
ø est. tubo (mm)	4	4	6	8	10	10	12	12
ø int. tubo (mm)	2	2.5	4	6	7.5	8	9	10

Colore	Simbolo	TH0402	TH0425	TH0604	TH0806	TH1075	TH1008	TH1209	TH1210
Traslucido	N	●	●	●	●	●	●	●	●
Rosso (Traslucido)	R	●	●	●	●	●	●	●	●
Blu (Traslucido)	BU	●	●	●	●	●	●	●	●
Nero (Opaco)	B	●	●	●	●	●	●	●	●

Misura nominale in pollici: 5/32" (per TH0402, TH0425, TH0604) e 5/16" (per TH0806, TH1075, TH1008, TH1209, TH1210)

Caratteristiche

Fluido	Aria, Acqua ^{Nota 1)} , Gas inerti							
Raccordi applicabili ^{Nota 2)}	Raccordi istantanei, raccordi ad inserimento Raccordi in fluoropolimeri: Serie LQ1, LQ2, LQ3 ^{Nota 3)} Raccordi miniaturizzati: Serie M, MS (Raccordo a ghiera)							
Max. pressione d'esercizio (MPa)	20°C	2.3	1.7	1.5	1	0.7	1	0.7
	100°C	0.85	0.6	0.55	0.4	0.25	0.4	0.25
	200°C	0.4	0.3	0.3	0.2	0.1	0.2	0.1
	Vedere qui sotto "Max. pressione d'esercizio"							
Min. raggio di curvatura (mm) ^{Nota 4)}	15	20	35	60	95	100	130	
Temperatura d'esercizio	Aria, gas inerti: -20 a 200°C Acqua: 0 a 100°C (Senza congelamento)							
Materiale	FEP (resina fluor-etilene-propilenica)							

Nota 1) Nell'utilizzare un fluido in forma liquida, il picco di pressione non deve superare la max. pressione di esercizio. Un picco di pressione più alto della max. Pressione di esercizio può provocare la rottura dei raccordi o lo scoppio dei tubi. Inoltre, un aumento anomalo della temperatura causato da una compressione adiabatica può far scoppiare i tubi.

Nota 2) Non usare in luoghi in cui il tubo FEP possa muoversi.

Lavorare con le condizioni di massima pressione d'esercizio usando il valore minimo sia per tubi che per raccordi. Dopo un uso prolungato o alle alte temperature, possono avvenire trafileamenti causati dal deterioramento dei materiali. Realizzare controlli periodici, e, nel caso di trafileamenti, procedere subito alla sostituzione del pezzo vecchio con uno nuovo.

(Si veda l'argomento manutenzione in "Precauzioni per i tubi 1".)

Per tutte le altre precauzioni, vedere "Tubi e raccordi".

Per la resina fluoridica di gran purezza, vedere pagine 71 e 72.

Nota 3) I tubi TH0402, TH0425, TH1075 e TH1209 non sono utilizzabili a causa di diametri interni differenti.

Nota 4) Il raggio minimo di curvatura viene misurato come mostrato a sinistra, come valore rappresentativo.

Per la connessione, prevedere una lunghezza extra poiché il tubo si può rompere se piegato più del minimo raggio di curvatura.

Codici di ordinazione

Millimetri

TH0604 N - 20

Modello ● Colori ● Lunghezza matassa ●

Simbolo	Colore
N	Traslucido
R	Rosso (Traslucido)
BU	Blu (Traslucido)
B	Nero (Opaco)

Simbolo	Mis. della matassa
20	Matassa da 20 m
100 ^{Nota)}	Matassa da 100 m

Nota) L'unico colore disponibile per la matassa da 100, standard è il naturale.

Tubi FEP (Fluoropolimero) Pollici Serie **TIH**

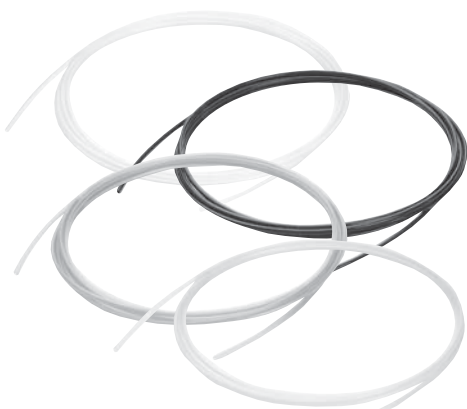

Temperatura d'esercizio: Max. 200°C

Varia a seconda della pressione d'esercizio
Ved. il grafico della pressione d'esercizio massima.

Conforme alla normativa sanitaria vigente in materia di alimenti.

Metodo di misurazione del minimo di curvatura

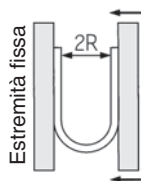

Con una temperatura di 20°C, curvare il tubo a U. Fissare un'estremità e avvicinare gradualmente l'altra. Misurare 2R nel punto in cui il valore di variazione del diametro esterno è del 5%.

Max. pressione d'esercizio

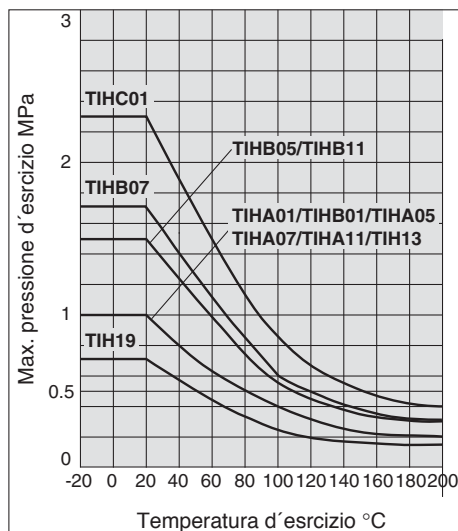

Nota) La pressione massima d'esercizio varia in base al diametro esterno, pur se il diametro esterno rimane immutato.

Serie

● - Matassa da 50ft (16m) □ - Matassa da 100ft (33m)

Modello		TIHA01	TIHB01	TIHC01	TIHA05	TIHB05	TIHA07	TIHB07	TIHA11	TIHB11	TIH13	TIH19
ø est. tubo (mm)	Pollici	1/8"			3/16"		1/4"		3/8"		1/2"	3/4"
	mm	3.18			4.75		6.35		9.53		12.7	19.05
ø int. tubo (mm)	Pollici	0.093"	0.086"	0.065"	0.137"	0.124" (1/8")	0.18"	0.156" (5/32")	0.275"	0.25" (1/4")	0.374" (3/8")	0.624" (5/8")
	mm	2.36	2.18	1.65	3.48	3.15	4.57	3.95	6.99	6.33	9.5	15.85

Colore	Simbolo	TIHA01	TIHB01	TIHC01	TIHA05	TIHB05	TIHA07	TIHB07	TIHA11	TIHB11	TIH13	TIH19
Traslucido	N	●	●	●	●	□	●	●	●	●	●	●
Rosso (Traslucido)	R	●	●	●	●	●	●	●	●	●	●	●
Blu (Traslucido)	BU	●	●	●	●	●	●	●	●	●	●	●
Nero (Opaco)	B	●	●	●	●	●	●	●	●	●	●	●

Caratteristiche

Fluido	Aria, Acqua Nota 1), Gas inerti											
Raccordi applicabili Nota 2)	Raccordi istantanei, Raccordi in fluoropolimeri: Serie LQ1, LQ2, LQ3 Nota 3)											
Max. pressione d'esercizio (MPa)	20°C	1	2.3	1	1.5	1	1.7	1	1.5	1	0.7	
	100°C	0.4	0.85	0.4	0.55	0.4	0.6	0.4	0.55	0.4	0.25	
	200°C	0.2	0.4	0.2	0.3	0.2	0.3	0.2	0.3	0.2	0.1	
Vedere qui sotto "Max. pressione d'esercizio"												
Min. raggio di curvatura (mm) Nota 4)	25	20	10	35	25	55	35	85	60	95	220	
Temperatura d'esercizio	Aria, gas inerti: -20 a 200°C Acqua: 0 a 100°C (Senza congelamento)											
Materiale	FEP (resina fluor-etilene-propilenica)											

Nota 1) Nell'utilizzare un fluido in forma liquida, il picco di pressione non deve superare la max. pressione di esercizio. Un picco di pressione più alto della max. Pressione di esercizio può provocare la rottura dei raccordi o lo scoppio dei tubi. Inoltre, un aumento anomalo della temperatura causato da una compressione adiabatica può far scoppiare i tubi.

Nota 2) Non usare in luoghi in cui il tubo FEP possa muoversi.

Lavorare con le condizioni di massima pressione d'esercizio usando il valore minimo sia per tubi che per raccordi. Dopo un uso prolungato o alle alte temperature, possono avvenire trafileamenti causati dal deterioramento dei materiali. Realizzare controlli periodici, e, nel caso di trafileamenti, procedere subito alla sostituzione del pezzo vecchio con uno nuovo.

(Si veda l'argomento manutenzione in "Precauzioni per i tubi 1".)

Per tutte le altre precauzioni, vedere "Tubi e raccordi".

Per la resina fluoridica di gran purezza, vedere pagine 71 e 72.

Nota 3) I tubi THIA01, THIC01, THIA05, THIA07 e THIA11 non sono utilizzabili a causa di diametri interni differenti.

Nota 4) Il raggio minimo di curvatura viene misurato come mostrato a sinistra, come valore rappresentativo.

Per la connessione, prevedere una lunghezza extra poiché il tubo si può rompere se piegato più del minimo raggio di curvatura.

Codici di ordinazione

Pollici
TIHA01 N - 16

Modello	Colori
TIHA01	N
	R
	BU
	B

Lunghezza matassa	Simbolo	Mis. della matassa
16	16	Matassa da 50ft (16m)
33 Nota)	33	Matassa da 100ft (33m)

Nota) L'unico colore disponibile per la matassa da 100ft (33m), standard è il naturale.

LQ1

LQ3

LVN

LQHB

TL/TIL

TD/TID

TH/TIH

Fluido applicabile

Precauzioni



Elenco dei fluidi compatibili

Resistenza chimica della resina FEP

Gli agenti chimici riportati in questa tabella restano inerti con materiale FEP ^{Nota 1)}, tuttavia le caratteristiche fisiche possono venire influenzate da variazioni nella temperatura e nella pressione. Verificare che le condizioni d'esercizio non causano problemi poiché l'uso di tubi FEP in ambiente chimico non può essere garantito.

2-nitro-2-methyl propanol	Cloroformio	Nitrometano
2-nitrobutanol	Paraffina liquida	Percloroetilene
Pentabasic benzamide	Allil-acetato	Perflorossilene
N-butylamine	Estere acetico	Dimetilidrazina asimmetrica
N-octadecanol	Potassio	Idrazina
N-butyl acetate	Butile acetico	Pinene
O-cresol	Ipoclorito di sodio	Piperidina
Di-isobutyl adipate	Tetracloruro di carbonio	Acido acetico glaciale (Acido acetico)
Acetophenone	Diossano	Piridina
Acetone	Cicloesano	Fenolo
Alniline	Cicloesano	Acido ftalico
Abietic acid	Dimetiletere	Ftalato di dibutile
Sulfuric chloride	Dimetisolfossido	Ftalato di dimetile
Isooctane	Dimetileformamide	Acido fluoridrico
Liquid ammonia	Bromo	Fluoruro di naftalina
Ethyl alcohol	Acqua deionizzata	Fluoruro di nitrobenzene
Ethyl ether	Acido nitrico	Furano
Ethylene glycol	Mercurio	Esacloroetano
Ethylenediamine	Idrato di ammonio	Esano
Zinc chloride	Idrato di potassio	Esanoato di etile
Aluminum chloride	Idrato di sodio	Fenilcarbinolo
Ammonium chloride	Cetano	Benzaldeide
Calcium chloride	Sapone, detergente	Benzonitrile
Sulfuric chloride	Sebacato di dibutile	Borace
Iron chloride (III)	Carbonato di dietile	Acido boric
Benzoyl chloride	Percloroetilene	Formaldeide (Formalina)
Magnesium chloride	Tetraidrofurano	Anidride acrilica
Hydrochloric acid	Tetrabromoetano	Anidride acetica
Chlorine (absolute)	Trietanolamina	Acida metacrilico
Aqua regia	Trielina	Allil-metacrilato
Ozone	Acido tricloroacetico	Vinil-metacrilato
Hydrogen peroxide	Toluene	Alcool metilico
Natrium peroxide	Petrolio grezzo	Metil-etil-chetone
Gasoline	Naftalina	Cloruro di metilene
Permanganate	Naftolo	Acido solforico
Formic acid	Piombo	Acido fosforico
Xylene	Anidride carbonica	Fosfato di ferro (III)
Chromic acid	Biossido di azoto	Tri-n-butyl fosfato
Chlorosulfonic acid	Nitrobenzolo	Tricresilfosfato

Nota 1) "Nel gergo chimico "inattivo" significa che non provoca nessuna reazione chimica.



Serie TL/TIL/TD/TID/TH/THI

Tubi/Precauzioni

Leggere attentamente prima dell'uso.

Selezione

⚠ Attenzione

1. Verificare le caratteristiche tecniche.

I prodotti presentati in questo catalogo sono stati progettati per l'uso in sistemi ad aria compressa (compreso il vuoto). Non operare con pressioni o temperature che oltrepassino il campo consigliato, poiché potrebbero verificarsi danni o malfunzionamenti. (Vedere le caratteristiche tecniche).

Fluido

applicabile Per l'uso del prodotto in campo medico

Questo prodotto è stato progettato per l'uso in un sistema di aria compressa per applicazioni mediche. Evitare il contatto

⚠ Precauzione

1. Non usare in luoghi dove le filettature di collegamento e le connessioni dei tubi potrebbero scivolare o ruotare.

I tubi e gli attacchi di collegamento, in queste condizioni, si separerebbero.

2. Non scendere al di sotto del minimo raggio di curvatura dei tubi. Al di sotto del minimo raggio di curvatura, possono avvenire rotture o appiattimenti del tubo.

3. Non usare le tubazioni con sostanze infiammabili, esplosive o tossiche come gas, combustibile, refrigeranti, ecc.

Il contenuto potrebbe fuoriuscire all'esterno.

4. Utilizzare i raccordi applicabili alle dimensioni del tubo.

Montaggio

⚠ Precauzione

1. Controllare il codice del modello, le dimensioni, ecc., prima dell'installazione.

Controllare che il tubo non presenti danneggiamenti, scalfitture, rotture, ecc.

2. Nel collegare il tubo, considerare fattori quali le variazioni di lunghezza del tubo causate dalla pressione e garantire un sufficiente angolo.

3. Non esercitare forze non necessarie sui tubi e raccordi, torcendoli, tirandoli o appoggiandovi carichi. In questo modo si danneggerebbero i raccordi e si determinerebbe una rottura, lo scoppio o lo scollegamento delle tubazioni.

4. Effettuare il montaggio in modo da evitare abrasione e aggrovigliamenti che danneggerebbero le tubazioni.

Ciò può causare appiattimenti, scoppi o scollegamenti delle tubazioni, ecc.

Connessione

⚠ Precauzione

1. Preparazione alla connessione

Prima dell'uso, adoperare un getto d'aria per pulire bene le connessioni, o lavarle per rimuovere schegge da taglio, olio da taglio e altri detriti. Non permettere che le schegge della filettatura o del materiale di tenuta penetrino all'interno.

Alimentazione pneumatica

⚠ Attenzione

1. Tipi di fluido

Questo prodotto è stato progettato per l'uso con aria compressa.

2. In caso di eccessiva condensa

Un eccesso di condensa in un sistema d'aria compressa può causare malfunzionamenti dell'impianto pneumatico. Installare un essiccatore e un separatore di condensa prima del filtro.

3. Pulizia filtri

Se la condensa che si accumula nell'apposita tazza non viene rimossa regolarmente, trabocca provocando la penetrazione della condensa nelle linee pneumatiche. Questo determina un malfunzionamento dei dispositivi pneumatici.

Se risulta difficile controllare e rimuovere la tazza di scarico, si raccomanda l'installazione di una versione con scarico automatico.

Per la qualità dell'aria compressa, vedere il nostro catalogo "Best Pneumatics".

Ambiente di esercizio

⚠ Attenzione

1. Non utilizzare in atmosfere esplosive.

2. Non operare in ambienti soggetti a vibrazioni o urti.

3. In luoghi esposti a fonti di calore, predisporre adeguate protezioni.

Manutenzione

⚠ Precauzione

1. Effettuare controlli periodici per rilevare i seguenti problemi e sostituire il tubo se necessario.

- 1) Rotture, scalfitture, usura, corrosione
- 2) Perdite d'aria
- 3) Torsione o schiacciamento del tubo
- 4) Indurimento, deterioramento o rammollimento del tubo

2. Non riparare o rattoppare i tubi o i raccordi per un successivo utilizzo.

3. Quando si usano raccordi miniaturizzati o a calzamento per un periodo prolungato, possono avvenire trafiletti a causa del deterioramento dovuto all'età dei materiali. In caso di rilevamento di perdite, correggere il problema serrando ulteriormente.

Qualora il serraggio risultasse inefficace, sostituire il prodotto.

LQ1

LQ3

LVN

LQHB

TL/TIL

TD/TID

TH/THI

Fluido applicabile

Precauzioni

⚠ Istruzioni di sicurezza

Le istruzioni di sicurezza servono per prevenire situazioni pericolose e/o danni alle apparecchiature. Il grado di pericolosità è indicato dalle diciture di "Precauzione", "Attenzione" o "Pericolo". Rappresentano avvisi importanti relativi alla sicurezza e devono essere seguiti assieme agli standard internazionali (ISO/IEC)*1) e altri regolamenti sulla sicurezza.

⚠ Precauzione: Precauzione indica un pericolo con un livello basso di rischio che, se non viene evitato, potrebbe provocare lesioni lievi o medie.

⚠ Attenzione: Attenzione indica un pericolo con un livello medio di rischio che, se non viene evitato, potrebbe provocare lesioni gravi o la morte.

⚠ Pericolo: Pericolo indica un pericolo con un livello alto di rischio che, se non viene evitato, provocherà lesioni gravi o la morte.

⚠ Attenzione

1. La compatibilità del prodotto è responsabilità del progettista dell'impianto o di chi ne definisce le specifiche tecniche.

Dato che il presente prodotto viene usato in diverse condizioni operative, la sua compatibilità con un determinato impianto deve essere decisa dalla persona che progetta l'impianto o ne decide le caratteristiche tecniche in base ai risultati delle analisi e prove necessarie. La responsabilità relativa alle prestazioni e alla sicurezza dell'impianto è del progettista che ha stabilito la compatibilità con il prodotto. La persona addetta dovrà controllare costantemente tutte le specifiche del prodotto, facendo riferimento ai dati del catalogo più aggiornato con l'obiettivo di prevedere qualsiasi possibile guasto dell'impianto al momento della configurazione dello stesso.

2. Solo personale qualificato deve azionare i macchinari e gli impianti.

Il presente prodotto può essere pericoloso se utilizzato in modo scorretto. Il montaggio, il funzionamento e la manutenzione delle macchine o dell'impianto che comprendono il nostro prodotto devono essere effettuati da un operatore esperto e specificamente istruito.

3. Non effettuare la manutenzione o cercare di rimuovere il prodotto e le macchine/impianti se non dopo aver verificato le condizioni di sicurezza.

1. L'ispezione e la manutenzione della macchina/impianto possono essere effettuate solo ad avvenuta conferma dell'attivazione delle posizioni di blocco di sicurezza specificamente previste.
2. Al momento di rimuovere il prodotto, confermare che le misure di sicurezza di cui sopra siano implementate e che l'alimentazione proveniente da qualsiasi sorgente sia interrotta. Leggere attentamente e comprendere le precauzioni specifiche del prodotto di tutti i prodotti relativi.
3. Prima di riavviare la macchina/impianto, prendere le dovute precauzioni per evitare funzionamenti imprevisti o malfunzionamenti.

4. Contattare prima SMC e tenere particolarmente in considerazione le misure di sicurezza se il prodotto viene usato in una delle seguenti condizioni.

1. Condizioni o ambienti che non rientrano nelle specifiche date, l'uso all'aperto o in luoghi esposti alla luce diretta del sole.
2. Impiego nei seguenti settori: nucleare, ferroviario, aviazione, spaziale, dei trasporti marittimi, degli autotrasporti, militare, dei trattamenti medici, alimentare, della combustione e delle attività ricreative. Oppure impianti a contatto con alimenti, circuiti di blocco di emergenza, applicazioni su presse, sistemi di sicurezza o altre applicazioni inadatte alle specifiche standard descritte nel catalogo del prodotto.
3. Applicazioni che potrebbero avere effetti negativi su persone, cose o animali, e che richiedano pertanto analisi speciali sulla sicurezza.
4. Utilizzo in un circuito di sincronizzazione che richiede un doppio sistema di sincronizzazione per evitare possibili guasti mediante una funzione di protezione meccanica e controlli periodici per confermare il funzionamento corretto.

⚠ Istruzioni di sicurezza

Assicurarsi di leggere le "Precauzioni per l'uso dei prodotti di SMC" (M-E03-3) prima dell'uso.

- *1) ISO 4414: Pneumatica – Regole generali relative ai sistemi pneumatici.
ISO 4413: Idraulica – Regole generali relative ai sistemi.
IEC 60204-1: Sicurezza dei macchinari – Apparecchiature elettriche delle macchine.
(Parte 1: norme generali)
ISO 10218-1: Sicurezza dei robot industriali di manipolazione.
ecc.

⚠ Precauzione

1. Questo prodotto è stato progettato per l'uso nell'industria manifatturiera.

Il prodotto qui descritto è previsto basicamente per l'uso pacifico nell'industria manifatturiera.

Se è previsto l'utilizzo del prodotto in altri tipi di industrie, consultare prima SMC per informarsi sulle specifiche tecniche o all'occorrenza stipulare un contratto.
Per qualsiasi dubbio, contattare la filiale di vendita più vicina.

Limitazione di garanzia ed esonero di responsabilità/ Requisiti di conformità

Il prodotto usato è soggetto alla seguente "Limitazione di garanzia ed esonero di responsabilità" e "Requisiti di conformità".

Leggerli e accettarli prima dell'uso.

Limitazione di garanzia ed esonero di responsabilità

1. Il periodo di garanzia del prodotto è di 1 anno in servizio o 1 anno e mezzo dalla consegna del prodotto.*2)
Inoltre, il prodotto dispone di una determinata durabilità, distanza di funzionamento o parti di ricambio. Consultare la filiale di vendita più vicina.
2. Per qualsiasi guasto o danno subito durante il periodo di garanzia di nostra responsabilità, sarà effettuata la sostituzione del prodotto o dei pezzi necessari. Questa limitazione di garanzia si applica solo al nostro prodotto in modo indipendente e non ad altri danni che si sono verificati a conseguenza del guasto del prodotto.
3. Prima di utilizzare i prodotti di SMC, leggere e comprendere i termini della garanzia e gli esoneri di responsabilità indicati nel catalogo del prodotto specifico.

*2) Le ventose per vuoto sono escluse da questa garanzia di 1 anno.

Una ventosa per vuoto è un pezzo consumabile pertanto è soggetto a garanzia per un anno a partire dalla consegna.

Inoltre, anche durante il periodo di garanzia, l'usura del prodotto dovuta all'uso della ventosa per vuoto o il guasto dovuto al deterioramento del materiale in plastica non sono coperti dalla garanzia limitata.

Requisiti di conformità

1. È assolutamente vietato l'uso dei prodotti di SMC negli impianti di produzione per la fabbricazione di armi di distruzione di massa o altro tipo di armi.
2. Le esportazioni dei prodotti o della tecnologia di SMC da un paese a un altro sono regolate dalle relative leggi e norme sulla sicurezza dei paesi impegnati nella transazione. Prima di spedire un prodotto di SMC in un altro paese, assicurarsi di conoscere e osservare tutte le norme locali che regolano l'esportazione in questione.

SMC Corporation (Europe)

Austria	☎ +43 (0)2262622800	www.smc.at	office@smc.at
Belgium	☎ +32 (0)33551464	www.smcpn pneumatics.be	info@smcpneumatics.be
Bulgaria	☎ +359 (0)2807670	www.smc.bg	office@smc.bg
Croatia	☎ +385 (0)13707288	www.smc.hr	office@smc.hr
Czech Republic	☎ +420 541424611	www.smc.cz	office@smc.cz
Denmark	☎ +45 70252900	www.smc.dk.com	smc@smcdk.com
Estonia	☎ +372 6510370	www.smcpn pneumatics.ee	smc@smcpneumatics.ee
Finland	☎ +358 207513513	www.smc.fi	smcfin@smc.fi
France	☎ +33 (0)164761000	www.smc-france.fr	promotion@smc-france.fr
Germany	☎ +49 (0)61034020	www.smc-pneumatik.de	info@smc-pneumatik.de
Greece	☎ +30 210 2717265	www.smcHELLAS.gr	sales@smcHELLAS.gr
Hungary	☎ +36 23511390	www.smc.hu	office@smc.hu
Ireland	☎ +353 (0)14039000	www.smcpn pneumatics.ie	sales@smcpneumatics.ie
Italy	☎ +39 0292711	www.smcitalia.it	mailbox@smcitalia.it
Latvia	☎ +371 67817700	www.smc.lv	info@smclv.lv

Lithuania	☎ +370 5 2308118	www.smclt.lt	info@smclt.lt
Netherlands	☎ +31 (0)205318888	www.smcpn pneumatics.nl	info@smcpneumatics.nl
Norway	☎ +47 67129020	www.smc-norge.no	post@smc-norge.no
Poland	☎ +48 (0)222119616	www.smc.pl	office@smc.pl
Portugal	☎ +351 226166570	www.smc.eu	postpt@smc.smces.es
Romania	☎ +40 213205111	www.smcromania.ro	smcromania@smcromania.ro
Russia	☎ +7 8127185445	www.smc-pneumatik.ru	info@smc-pneumatik.ru
Slovakia	☎ +421 (0)413213212	www.smc.sk	office@smc.sk
Slovenia	☎ +386 (0)73885412	www.smc.si	office@smc.si
Spain	☎ +34 902184100	www.smc.eu	post@smc.smces.es
Sweden	☎ +46 (0)86031200	www.smc.nu	post@smc.nu
Switzerland	☎ +41 (0)523963131	www.smc.ch	info@smc.ch
Turkey	☎ +90 212 489 0 440	www.smcpn pneumatik.com.tr	info@smcpn pneumatik.com.tr
UK	☎ +44 (0)845 121 5122	www.smcpn pneumatics.co.uk	sales@smcpneumatics.co.uk