

Moteurs pas à pas à aimant permanent 48 pas/tour (7°5) - Ø 35 mm

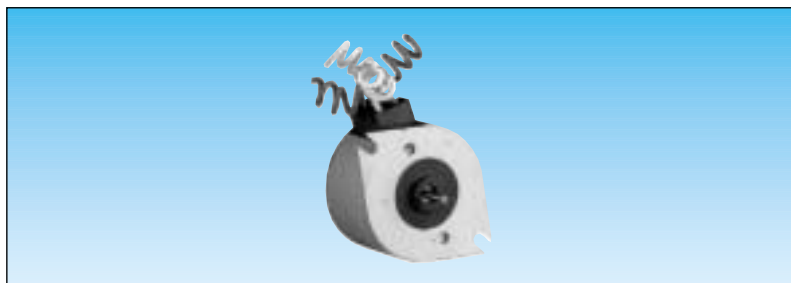

Références

82 910 3 / 82 910 001

RS 440-262

Caractéristiques

			2	2	2	4	4	4
Nombre de phases			2	2	2	4	4	4
Puissance absorbée	W		5	5	5	5	5	5
Commande électronique utilisée	Bipolaire Unipolaire		• —	• —	• —	• —	• —	• —
Résistance par phase	Ω		9	12,9	66	15,5	66	115
Inductance par phase	mH		12	15	68	8	28	55
Intensité par phase	A		0,52	0,44	0,19	0,4	0,19	0,14
Couple de maintien	mN.m		25	25	25	20	20	20
Tension aux bornes du moteur	V		4,7	5,6	12,7	6,2	12,7	17
Angle de pas	°		7,5	7,5	7,5	7,5	7,5	7,5
Précision de positionnement	%		5	5	5	5	5	5
Inertie du rotor	gcm ²		4,9	4,9	4,9	4,9	4,9	4,9
Couple de détente maxi	mN.m		3	3	3	3	3	3
Température maxi du bobinage	°C		120	120	120	120	120	120
Température de stockage	°C		- 40 + 80	- 40 + 80	- 40 + 80	- 40 + 80	- 40 + 80	- 40 + 80
Résistance thermique bobinage-air ambiant	°C/W		14	14	14	14	14	14
Résistance d'isolement (à 500 Vcc) (1)	MΩ		> 10 ³	> 10 ³	> 10 ³	> 10 ³	> 10 ³	> 10 ³
Tension d'isolement (50 Hz, 1 minute) (1)	V		> 600	> 600	> 600	> 600	> 600	> 600
Longueur standard des fils	mm		250	250	250	250	250	250
Masse	g		90	90	90	90	90	90
Degré de protection			IP 40	IP 40	IP 40	IP 40	IP 40	IP 40

(1) Selon normes NFC 51200

Axe moteur

Voir encombrement et préciser la version (autres versions nous consulter)

Sans mention d'axe particulière, le produit est livré dans la version 1.

Encombrement

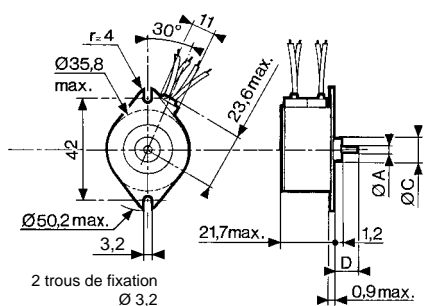

Version axe	Ø axe - A	Ø centrage - C	Dépassement axe - D
Version 1	2 ^{+0,002} _{-0,006}	9 ^{-0,010} _{-0,060}	9
Version 2	2 ^{+0,002} _{-0,006}	10 ^{-0,010} _{-0,060}	9
Version 3	3,17 ⁰ _{-0,006}	9,52 ^{-0,010} _{-0,060}	9

Branchements

2 phases

Séquence d'excitation pour rotation sens horaire : (vue côté axe).

PAS	1	2	3	4
1	-	+	-	+
2	+	-	+	-
3	-	+	-	+
4	+	-	+	-
5	-	+	-	+

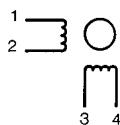

4 phases

Séquence d'excitation pour rotation sens horaire : 2 phases alimentées (vue côté axe, face avant).

PAS	1	2	3	4
1	-	-	-	-
2	-	-	-	-
3	-	-	-	-
4	-	-	-	-
5	-	-	-	-

Communs reliés au potentiel positif.

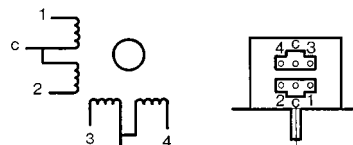

Autres informations

Notions de base voir page 3/4
82 910 0 Moteur équipé de paliers en bronze fritté
82 910 3 Moteur équipé de paliers en plastique

Autres réalisations possibles sur demande et selon quantité :
- bobine spéciale
- axe spécial avec sortie arrière optionnelle
- longueur de fil spéciale

Courbes

Courbes limites en arrêt démarrage - - - - -
 Courbes limites d'entraînement - - - - -

Inertie de la chaîne de mesure : 1,5 g.cm²

a = commande à tension constante avec R_s (Résistance série) = 0
 b = commande à tension constante avec R_s (Résistance série) = R moteur
 c = commande à tension constante avec R_s (Résistance série) = 2 R moteur
 d = commande à tension constante avec R_s (Résistance série) = 3 R moteur

2 phases

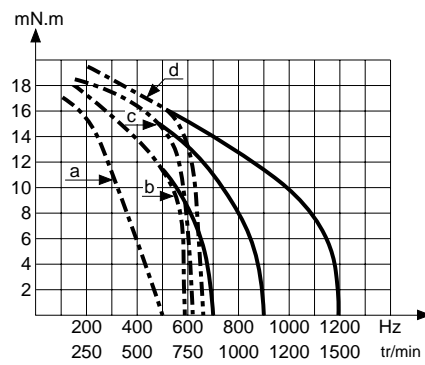

4 phases

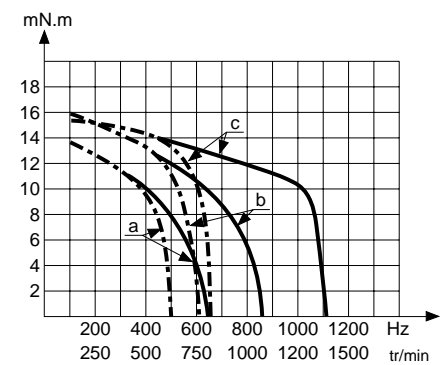

Les mesures sont faites en pas entiers, 2 phases alimentées

Courbes limites d'arrêt-démarrage et entraînement à I constant (PBL 3717) pour moteur 2 phases 12,9 ohms.

2 phases

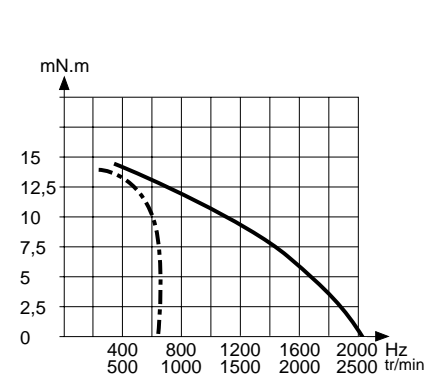

4 phases - 115 Ω - Tension constante - Courbe réalisée avec carte 84 854 405 (voir p.3/21)

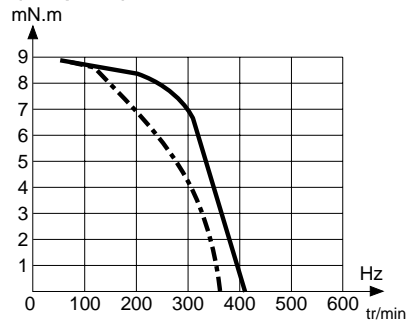

Courbes fréquence limite d'arrêt-démarrage en fonction de l'inertie extérieure entraînée à couple antagoniste nul. Mesure à U constant.

Nota :

Conditions de mesure :
 Tam = 25 °C, moteur froid.

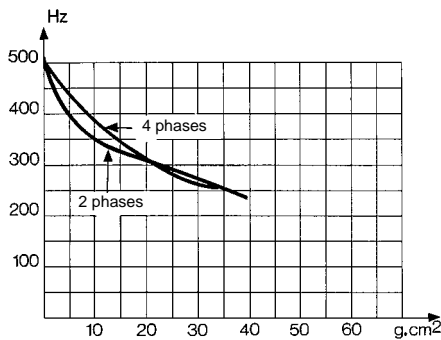

Pour passer commande, préciser :

■ Produits réalisés sur commande

1

Référence

2

Axe moteur

Exemple : Moteur pas à pas 82 910 001 version 1

● Produits réalisés sur demande, nous consulter.