

Électro distributeur 5/2, 5/3

Embrochable



Caractéristiques du débit

C [dm³/(s·bar)] : **0.39**
 b : **0.39**
 C_v : **0.11**

Consommation électrique

0.35 w

Compatible pour des vérins :
 jusqu'à \varnothing 25
 (à 300 mm/s)

Barrette d'embase mince et compacte

Maintenance

Remplacement facile avec seulement deux vis de montage

Hauteur

Réduite de **20 mm**

(Comparé au montage sur embase associable)



Volume d'installation

Approx. **45%** de réduction

Surface d'installation

Approx. **18%** de réduction

* : Embase à 4 stations

Embase associable à connexion embrochable

Barrette d'embase mince et compacte

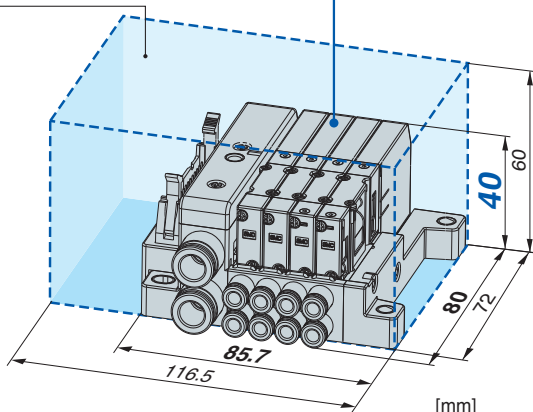

Embase associable à connexion embrochable

Protocoles compatibles avec système bus de terrain (transmission série)

DeviceNet™

PROFINET®

PROFIBUS®

CC-Link

EtherNet/IP™

EtherCAT®

ASi

ETHERNET POWERLINK

*: EtherNet/IP™ et PROFINET sont compatibles avec système sans fil

- Connecteur sub-D
- Câble plat
- Câble plat compatible avec système de câblage PC
- Bornier du terminal
- Câble
- Connecteur circulaire







Série **S0700**

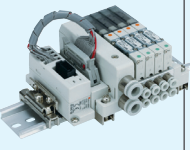

CAT.EUS11-88Dd-FR

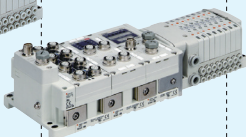
Variantes d'embase embrochable

		Kit S Transmission série (Système bus de terrain)					
		EX180	EX260	EX250	EX600	EX500	EX510
		Pour sortie	Pour sortie	Pour entrée/ sortie	Pour entrée/ sortie	Modèle passerelle	Modèle passerelle
Barrette d'embase mince et compacte		—	—	—	—	—	
	Page 9						Page 11
Embase associable Connexion embrochable	—						—
		Page 31	Page 33	Page 35	Page 39		
Réseau compatible	DeviceNet	●	●	●	●		●
	PROFINET		●		●		●
	PROFIBUS		●	●	●	●	●
	CC-Link	●	●	●	●		●
	EtherNet/IP		●	●	●	●	
	EtherCAT		●				
	ASi			●			
	ETHERNET POWERLINK		●				
PROFINET Compatible avec maître sans fil					●		
EtherNet/IP Compatible avec maître sans fil					●		

Distributeur 2x3/2, 4 voies

- Deux distributeurs 3/2 dans un seul corps.
- Distributeur 3/2 à fonctionnement indépendant pour chaque côté d'orifice A et B.
- Le nombre de stations occupées pour le distributeur 3/2 est divisé de moitié.
- Disponible en tant que distributeur 5/2 et 2x3/2 4 voies

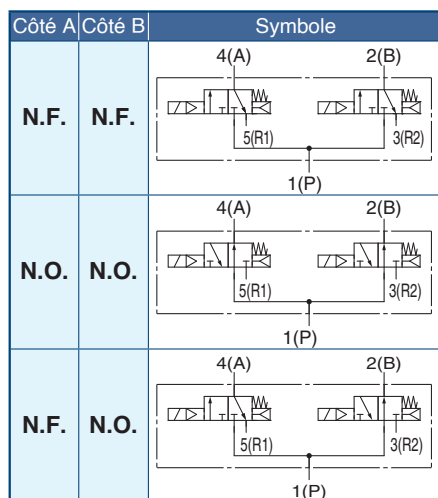

Commande manuelle directe adoptée

Possibilité de commuter le distributeur efficacement par une commande manuelle même lorsque la pression est inférieure à la pression d'utilisation lors des opérations de maintenance.

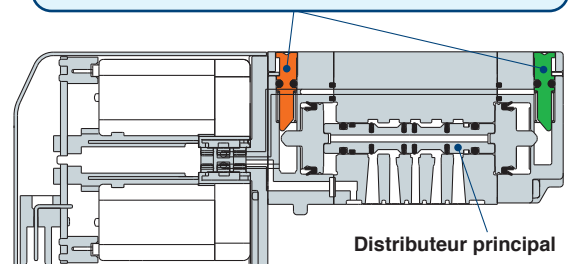







Kit F Connecteur sub-D	Kit P Câble plat	Kit J Câble plat compatible avec système de câblage PC	Kit T Bornier	Kit L Câble	Kit M Connecteur circulaire
Norme MIL	Norme MIL • 26 broches, 20 broches	Norme MIL • 20 broches			
 Page 15	 Page 19	 Page 23	—	—	—
 Page 45	 Page 49	 Page 53	 Page 57	 Page 61	 Page 65

Tableau des alésages max. de vérin selon leur vitesse

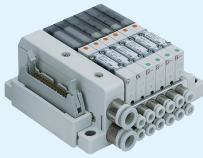
Vitesse de vérin compatible	Vérin compatible						
	Ø 6	Ø 10	Ø 16	Ø 20	Ø 25	Ø 32	Ø 40
100 mm/s max.	[Progressive bar from Ø 6 to Ø 25]						
300 mm/s max.	[Progressive bar from Ø 6 to Ø 20]						

Pour fonctionnement horizontal. Se reporter à la page 7 pour les conditions de calcul.

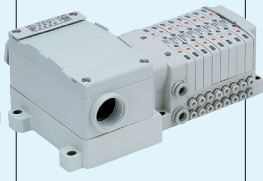
Électrodistributeur 5/2, 5/3 **Embrochable** Série **S0700**

● Largeur du distributeur : **7.4 mm**

● Consommation électrique : **0.35 w**

Pour plus d'informations, reportez-vous au catalogue du site internet.



Montage en ligne

- Caractéristiques du débit C[dm³/(s·bar)] : **0.6**
- Compatible pour les vérins : ● Masse : **39 g** jusqu'à Ø 25 (300 mm/s)

Montage sur embase

- Caractéristiques du débit C[dm³/(s·bar)] : **0.39**
- Compatibilité avec les vérins : jusqu'à Ø 25 (300 mm/s)

Unité simple

Embase

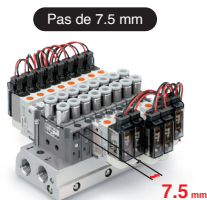
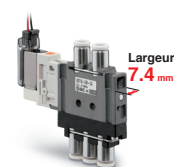

Unité simple

Embase

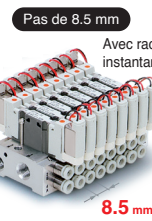
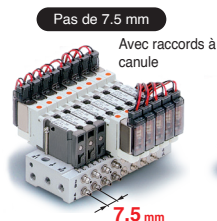

Cotes 7.4 mm



Bus de terrain/EX510

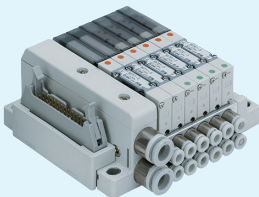

Variantes/Options

Modèle de base		Barrette d'embase mince et compacte	Embase associée à câble embrochable	
		 Page 8	 Page 30	
Spéc. raccordement	Orifice	Ø 6, Ø 8, Ø 1/4", Ø 5/16"		
		Ø 2, Ø 3.2, Ø 4, Ø 1/8", Ø 5/32"		
Type de câblage	Kit S	EX510	●	—
		EX180	●	—
		EX500	—	●
		EX250	—	●
		EX260	—	●
		EX600	—	●
	Kit F	Connecteur sub-D	●	●
	Kit P	Câble plat	●	●
	Kit J	Câble plat compatible avec système de câblage PC	●	●
	Kit T	Bornier	—	●
Kit L	Câble	—	●	
Kit M	Connecteur circulaire	—	●	
Options	Plaque d'obturation		● Page 73	● Page 73
	Pilote externe [-R]		● Page 73	● Page 73
	Silencieux intégré, échappement direct [-S]		● Page 73	● Page 73
	Entretoise SUP/EXH individuelle		—	● Page 74
	Entretoise SUP individuelle		● Page 74	—
	Entretoise EXH individuelle		● Page 74	—
	Obturateur d'alimentation		—	● Page 74
	Obturateur d'échap.		—	● Page 75
	Clapet antiretour de contre-pression [-B]		—	● Page 75
	Plaque d'obturation avec sortie		● Page 75	● Page 75
	Bouchon		● Page 76	● Page 76
	Fixation de montage sur rail DIN		● Page 76	● Page 76
	Compatible montage sur rail DIN		● Page 76	● Page 76
	Bouchon (pour raccord instantané) KJP-02 KQ2P-23/04/06		● Page 77	● Page 77
	Silencieux (pour orifice EXH)		● Page 77	● Page 77
	Plaque d'identification[-N] SS0700-N-Station (1 à nb max. stations)		—	● Page 77
	Raccord à double débit		—	● Page 78
Bloc SUP/EXH		—	● Page 78	
Double clapets pilotés croisés (séparés) VQ1000-FPG-λ.λ.		● Page 79	● Page 79	

INDEX

Variantes Page 1
 Variantes/Options Page 3
 Caractéristiques du distributeur Page 5
 Caractéristiques de l'embase Page 6
 Tableau de vitesse du vérin, symbole Page 7

Barrette d'embase mince et compacte

Kit S



Kit F **Kit P** **Kit J**



Bus de terrain Kit **S** Page 8
 Connecteur sub-D Kit **F** Page 14
 Câble plat Kit **P** Page 18
 Câble plat compatible avec système de câblage PC Kit **J** Page 22
 Construction Page 26
 Vue éclatée de l'embase Page 27

embrochable Embase associable

Kit S

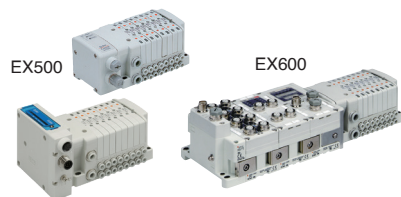

Kit F **Kit P** **Kit J**



Kit T **Kit L**

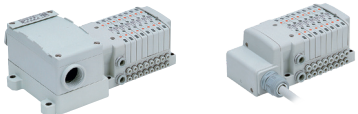

Kit M



Bus de terrain Kit **S** Page 30
 Connecteur sub-D Kit **F** Page 44
 Câble plat Kit **P** Page 48
 Câble plat compatible avec système de câblage PC Kit **J** Page 52
 Bornier du terminal Kit **T** Page 56
 Câble Kit **L** Page 60
 Connecteur circulaire Kit **M** Page 64
 Construction Page 68
 Vue éclatée de l'embase Page 69
 Pièces d'embase optionnelles Page 73
 Précautions spécifiques au produit Page 80
 Dépannage Page 88

Caractéristiques du distributeur

Caractéristiques du distributeur

Modèle

Modèle	Type	Modèle	Caractéristiques du débit								Temps de réponse [msec] ^{*1}	Masse [g]	
			1→4/2 (P→A/B)				4/2→5/3 (A/B→R1/R2)						
			C [dm ³ / (s·bar)]	b	Cv	Q [l/min ^{*2} (ANR)]	C [dm ³ / (s·bar)]	b	Cv	Q [l/min ^{*2} (ANR)]			
Barrette d'embase mince et compacte	5/2	Monostable	S0711	0.39	0.39	0.11	105	0.37	0.39	0.10	100	18 max.	36
		Bistable	S0721	0.39	0.39	0.11	105	0.37	0.39	0.10	100	10 max.	41
Page 8	2x3/2, 4 voies	Distributeur	S07 ^A _{B1} _C	0.34	0.34	0.09	89	0.33	0.33	0.08	86	18 max.	41
Embase associable à connexion embrochable	5/2	Monostable	S0710	0.39	0.39	0.11	105	0.37	0.39	0.10	100	18 max.	30
		Bistable	S0720	0.39	0.39	0.11	105	0.37	0.39	0.10	100	10 max.	38
	2x3/2, 4 voies	Distributeur	S07 ^A _{B0} _C	0.34	0.34	0.09	89	0.33	0.33	0.08	86	18 max.	38

*1 : Basé sur JIS B 8419-2010 (Pression d'alimentation : 0.5 MPa, avec indicateur lumineux et protection de circuit, air propre. Celle-ci varie en fonction de la pression et de la qualité de l'air.) Valeur à l'état activé pour le modèle bistable.

*2 : Ces valeurs ont été calculées selon l'ISO6358 et indiquent le débit dans des conditions standard avec une pression d'alimentation de 0.6 MPa (pression relative) et une chute de pression de 0.1 MPa.

Caractéristiques standard

Caractéristiques du distributeur	Principe	Joint caoutchouc	
	Fluide	Air	
	Pression d'utilisation maxi.	0.7 MPa	
	Pression d'utilisation mini.	0.2 MPa	
	Température d'utilisation	-10 à 50 °C ^{*1}	
	Cycle d'utilisation maxi.	5 Hz	
	Méthode d'échappement du pilote	Barrette d'embase compacte mince	Embase associable à connexion embrochable
		Échappement commun ^{*2}	
	Commande manuelle du pilote	À impulsion	
	Lubrification	Non requise	
Résistance aux impacts/vibrations ^{*3}	30/100 m/s ²		
Indice de protection	IP40		
Caractéristiques électriques	Tension nominale	24 V DC	
	Variation de tension admissible	±10 % de la tension nominale	
	Classe d'isolation de la bobine	Classe B ou équivalent	
	Consommation électrique (Courant)	24 V DC	0.35 W DC (15 mA)

*1 : Utilisez de l'air sec pour éviter la condensation lors d'un fonctionnement à basse température.

*2 : Les distributeurs à pilotage externe possèdent un orifice d'échap. du pilote avec caractéristiques d'échappement individuelles.





*3 : Résistance aux chocs : Aucun dysfonctionnement n'a lieu lors du test de chocs dans la position axiale et à angle droit du tiroir principal et du noyau, aussi bien à l'état activé qu'inactivé.

Résistance aux vibrations : Aucun dysfonctionnement lorsque soumis au balayage de fréquence 8.3 et 2000 Hz. Test réalisé à l'état activé et désactivé en direction axiale et à angle droit par rapport au tiroir principal et au noyau.

Caractéristiques de l'embase

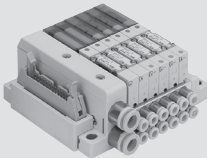
Caractéristiques de l'embase

Modèle

Modèle standard		Caractéristiques des orifices		Type de connexion	Stations utilisables ^{*1}	Masse de 5 stations [g] ^{*3}	Ajout par station [g] ^{*3}
		Raccordement					
		1(P), 3(R)	4(A), 2(B)				
Barrette d'embase compacte mince  SS0751-λλλλ 	C6 (Ø 6) C8 (Ø 8) N7 (Ø 1/4") N9 (Ø 5/16") Option (Sortie EXH directe avec silencieux intégré)	C2 (Ø 2) C3 (Ø 3.2) C4 (Ø 4) N1 (Ø 1/8") N3 (Ø 5/32")	Kit S : Bus de terrain (EX510)	16 stations maxi	270 ^{*2}	19 ^{*5}	
			Kit S : Bus de terrain (EX180)	32 stations maxi	230 ^{*2}	17	
			Kit F : Connecteur sub-D	24 stations maxi	185	17	
			Kit P : Câble plat	24 stations maxi	181	17	
			Kit J : Câble plat compatible avec câblage PC	16 stations maxi	181	17	
Embase associable à connexion embrochable  SS0750-λλλλ 	C6 (Ø 6) C8 (Ø 8) N7 (Ø 1/4") N9 (Ø 5/16") Option (Sortie EXH directe avec silencieux intégré)	C2 (Ø 2) C3 (Ø 3.2) C4 (Ø 4) N1 (Ø 1/8") N3 (Ø 5/32")	Kit S : Bus de terrain (EX500)	16 stations maxi	260 ^{*2}	20	
			Kit S : Bus de terrain (EX250/260/600)	24 stations maxi	260 ^{*2}	20	
			Kit F : Connecteur sub-D	24 stations maxi	330	20	
			Kit P : Câble plat	24 stations maxi	325	20	
			Kit J : Câble plat compatible avec câblage PC	16 stations maxi	325	20	
			Kit T : Bornier	20 stations maxi	660	20	
			Kit L : Câble + connecteur rond	24 stations maxi	455 ^{*4}	20	
Kit M : Connecteur circulaire	24 stations maxi	390	20				

*1 : Stations maxi. en cas de combinaison de câblage monostable et bistable

*2 : Varie en fonction du modèle de l'unité de bus de terrain.

*3 : Masse, distributeur non compris. Reportez-vous en p. 5 pour la masse du distributeur.

*4 : Masse pour une longueur de câble de 0.6 m

*5 : Masse du rail DIN comprise

S
Kit

F
Kit

P
Kit

J
Kit

Construction

Vue éclatée de l'embase

S
Kit

F
Kit

P
Kit

J
Kit

T
Kit

L
Kit

M
Kit

Construction

Vue éclatée de l'embase

Pièces d'embase optionnelles

Barrette d'embase compacte mince

Embase associable à connexion embrochable

Série S0700

Tableau de vitesse du vérin

Vitesse de vérin compatible	Vérin compatible							
	Ø 6	Ø 10	Ø 16	Ø 20	Ø 25	Ø 32	Ø 40	Ø 50
100 mm/s max.							●	
300 mm/s max.					●			
500 mm/s max.		●						

[Conditions communes]

- Pression : 0.5 MPa
- Longueur de raccordement : 1 m
- Coefficient de charge : 50 %
- Course : 200 mm

* : À utiliser en guise de référence.

Veillez confirmer les conditions actuelles à l'aide du logiciel de sélection de modèle de SMC.

Symbole

Modèle	Type	Symbole
S0710 S0711	5/2 monostable	
S0720 S0721	5/2 bistable	
S07A0 S07A1	Distributeur 2x 3/2, 4 voies N.F. + N.F. (centre ouvert)	
S07B0 S07B1	Distributeur 2x 3/2, 4 voies N.O. + N.O. (centre pression)	
S07C0 S07C1	Distributeur 2x 3/2, 4 voies N.F. + N.O.	

Barrette d'embase mince et compacte

Bus de terrain

Kit S

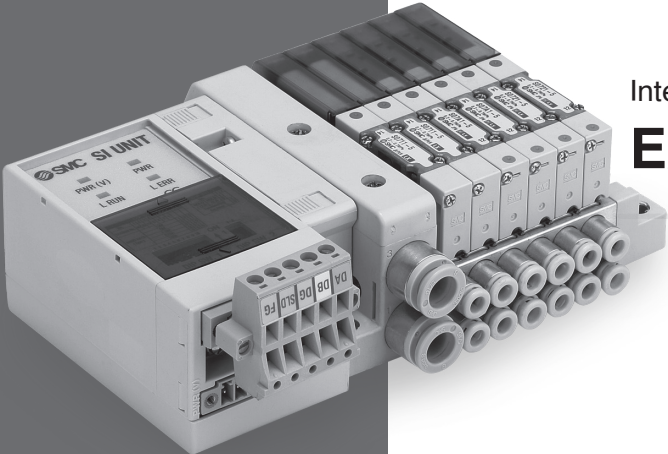

Interface bus de terrain pour sortie
EX180

→ Page 9

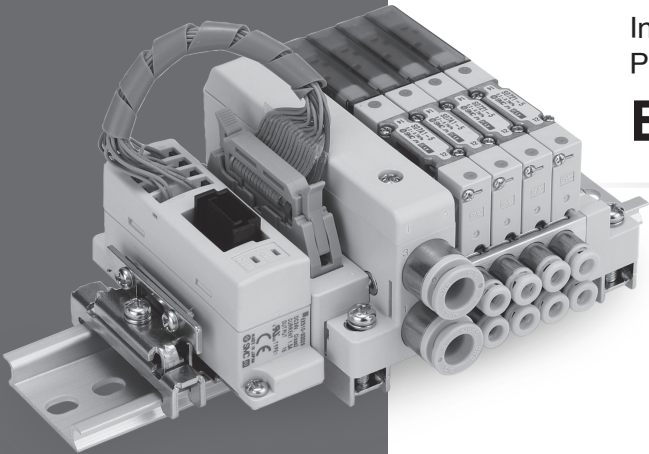

Interface bus de terrain pour système
Passerelle
EX510

→ Page 11

S Kit	Barrette d'embase compacte mince
F Kit	
P Kit	
J Kit	
Construction	
Vue éclatée de l'embase	
S Kit	Embase associable à connexion embrochable
F Kit	
P Kit	
J Kit	
T Kit	
L Kit	
M Kit	
Construction	
Vue éclatée de l'embase	
Pièces d'embase optionnelles	

S

Série S0700 Barrette d'embase mince et compacte Kit (Bus de terrain) Interface bus de terrain EX180 (pour sortie)



Pour commander les embases

SS0751 - 08 C4 C8 SDV2 -

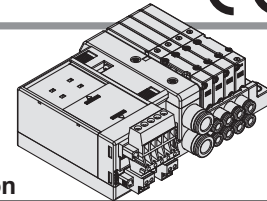

Symbole	Stations
02	2 stations
:	:
32*1	32 stations

*1 : Le nombre maxi. de stations varie en fonction des caractéristiques de câblage.

Raccordement du vérin

Symbole	Raccordement	
C2	Avec raccord instantané Ø 2	Millimètres
C3	Avec raccord instantané Ø 3.2	
C4	Avec raccord instantané Ø 4	
N1	Avec raccord instantané Ø 1/8"	Pouces
N3	Avec raccord instantané Ø 5/32"	

Raccord P, R

Symbole	Raccordement	
-	Avec raccord instantané Ø 8*1	Millimètres
C6	Avec raccord instantané Ø 6	
C8	Avec raccord instantané Ø 8	
N7	Avec raccord instantané Ø 1/4"	Pouces
N9	Avec raccord instantané Ø 5/16"	

*1 : La taille des orifices P, R est Ø 5/16" lorsque les orifices du vérin sont en pouces.

Réf. du module SI

Symbole	Module composant/ Connecteur de communication	Caractéristique commune	Module SI réf.	Stations sortie
V2	CC-Link (32 points)	Sortie NPN (commun positif)	EX180-SMJ3	Max. 32*1
V2N	Raccord en T	Sortie PNP (commun négatif)	EX180-SMJ5	
V2A	CC-Link (32 points)	Sortie NPN (commun positif)	EX180-SMJ3A	
V2AN	Modèle droit	Sortie PNP (commun négatif)	EX180-SMJ5A	
Q2	DeviceNet® (32 points) Raccord en T	Sortie NPN (commun positif)	EX180-SDN3	Max. 32*1
Q2N	DeviceNet® (32 points) Raccord en T	Sortie PNP (commun négatif)	EX180-SDN5	
Q2A	DeviceNet® (32 points) Modèle droit	Sortie NPN (commun positif)	EX180-SDN3A	
Q2AN	DeviceNet® (32 points) Modèle droit	Sortie PNP (commun négatif)	EX180-SDN5A	
Q3	DeviceNet® (16 points) Raccord en T	Sortie NPN (commun positif)	EX180-SDN4	Max. 16*1
Q3N	DeviceNet® (16 points) Raccord en T	Sortie PNP (commun négatif)	EX180-SDN6	
Q3A	DeviceNet® (16 points) Modèle droit	Sortie NPN (commun positif)	EX180-SDN4A	
Q3AN	DeviceNet® (16 points) Modèle droit	Sortie PNP (commun négatif)	EX180-SDN6A	

*1 : Câblage monostable

Pour commander les distributeurs

S07 1 1 - 5

Type

Symbole	Caractéristiques
1	5/2 monostable
2	5/2 bistable
A	Distributeur 2x3/2, 4 voies (N.F + N.F.) [Centre ouvert]
B	Distributeur 2x3/2, 4 voies (N.O + N.O) [centre pression]
C	Distributeur 2x3/2, 4 voies (N.F + N.O.)

* : Pour les symboles, reportez-vous à la page 7.

Tension : 24 V DC

Fonction

Symbole	Caractéristiques
-	Standard
R	Pilote externe*1

*1 : Non compatible avec les distributeurs 2x3/2.

Câble embrochable sur embase

Polarité de sortie du module SI

Symbole	Caractéristiques
-	Commun positif
N	Commun négatif

Connecteur de communication

Symbole	Caractéristiques
-	Raccord en T
A	Type droit

Type de kit

Symbole	Caractéristiques
SD0	Sans module SI
SDV2	CC-Link (32 points)
SDQ2	DeviceNet® (32 points)
SDQ3	DeviceNet® (16 points)

* : Veuillez contacter SMC pour les caractéristiques du module SI.

Option

Symbole	Option
-	Aucun
D	Avec rail DIN (Longueur du rail : standard)
D0	Sans rail DIN (avec fixation)
Dλ	Avec rail DIN Longueur spécifiée (λ : station)
K*1	Caractéristiques du câblage spécifique (sauf câblage bistable)
R*2	Pilote externe
S	Silencieux intégré

*1 : Indiquez les spécifications de câblage pour les câblages monostables et bistables.

*2 : Pour des informations détaillées, reportez-vous à la page 73.

* : Quand deux options ou plus sont spécifiées, indiquez-les dans l'ordre alphabétique. Exemple) -KRS

* : Pour les pièces en option pour embase, reportez-vous aux pages 73 et 79.

* : Pour la vue éclatée de l'embase, reportez-vous à la page 27.

Reportez-vous au catalogue sur internet et au guide d'utilisation pour obtenir plus de précisions sur le système bus de terrain intégré EX180 (pour sortie). Veuillez télécharger le Manuel d'utilisation sur notre site web, <http://www.smc.eu>

* : Le nombre maximum de stations est déterminé par le nombre total de bobines. Pour les câblages mixtes monostables et bistables, ajoutez "-K" aux options de code sur la commande. * : Pour la série S0700, les types de module SI EX180-SDN1, EX180-SDN2, ou EX180-SMJ1 ne peuvent pas être sélectionnés en tant que kit S (SDQx, SDV2).

Type	Monostable	Bistable, distributeur 2x3/2
Nombre de bobines	1	2

Pour commander un ensemble embase

Exemple Kit bus de terrain

Spécifiez les références des distributeurs et des options sous la référence de l'embase.

SS0751-08C4C8SDQ2- 1 jeu - Référence de l'embase
 * S0711-5 3 jeux - Référence du distributeur (Stations 1 à 3)
 * S0721-5 2 jeux - Référence du distributeur (Stations 4 à 5)
 * S07A1-5 2 jeux - Référence du distributeur (Stations 6 à 7)
 * SS0700-10A-3 1 jeu - Référence de la plaque d'obturation (Station 8)

Faites précéder les références de l'électro-distributeur, etc. d'un astérisque. Indiquez par tranche à partir de la 1ère station du côté D. Lorsque toutes les références écrites deviennent compliquées, spécifiez-les à l'aide de la grille de configuration d'embase.

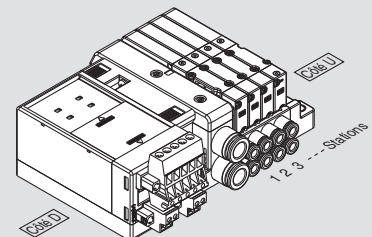

S

Série S0700 Barrette d'embase mince et compacte Kit (Bus de terrain) Bus de terrain à passerelle EX510

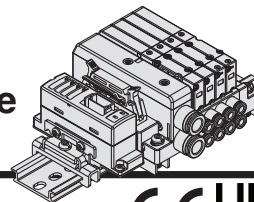

Pour commander les embases

SS0751 - 08 C4 C8 SB - -

Stations

Symbole	Stations
02	2 stations
⋮	⋮
16*1	16 stations

*1 : Le nombre max. de stations varie en fonction des caractéristiques de câblage.

Raccordement du vérin

Symbole	Raccordement	
C2	Avec raccord instantané Ø 2	Millimètres
C3	Avec raccord instantané Ø 3.2	
C4	Avec raccord instantané Ø 4	
N1	Avec accord instantané Ø 1/8"	Pouces
N3	Avec raccord instantané Ø 5/32"	

Station standard	Nombre de stations max. pour câblage spécifique	Nombre de bobines maxi.
1 à 8 stations	16 stations	16

Type	Monostable	Bistable, distributeur 2x3/2
Nombre de bobines	1	2

Raccord P, R

Symbole	Raccordement		
-	Avec raccord instantané Ø 8*1	Millimètres	
C6	Avec raccord instantané Ø 6		
C8	Avec raccord instantané Ø 8		
N7	Avec raccord instantané Ø 1/4"		Pouces
N9	Avec raccord instantané Ø 5/16"		

*1 : La taille des orifices P, R est Ø 5/16" lorsque les orifices du vérin sont en pouces.

Option

Symbole	Option
-	Aucun
K*1	Caractéristiques du câblage spécifique (sauf câblage bistable)
R*2	Pilote externe
S	Silencieux intégré

*1 : Indiquez les spécifications de câblage pour les câblages monostables et bistables.

*2 : Pour des informations détaillées, reportez-vous à la page 73.

* : Quand deux options ou plus sont spécifiées, indiquez-les dans l'ordre alphabétique.

Exemple) -KRS

* : Pour les pièces en option pour embase, reportez-vous aux pages 73 et 79.

* : Pour la vue éclatée de l'embase, reportez-vous à la page 27.

Polarité de sortie du module SI

Symbole	Caractéristiques
-	Commun positif
N	Commun négatif

Kit S

Interface bus de terrain EX510

* : Pour la référence du module SI, reportez-vous à la page 28.

Reportez-vous au **catalogue sur internet** et au guide d'utilisation pour obtenir plus de précisions sur le système bus de terrain de type passerelle EX510. Veuillez télécharger le Manuel d'utilisation sur notre site web, <http://www.smc.eu>

Pour commander les distributeurs

S07 1 1 - 5

Type

Symbole	Caractéristiques
1	5/2 monostable
2	5/2 bistable
A	Distributeur 2x3/2, 4 voies (N.F. + N.F.) [Centre ouvert]
B	Distributeur 2x3/2, 4 voies (N.O. + N.O.) [centre pression]
C	Distributeur 2x3/2, 4 voies (N.F. + N.O.)

* : Pour les symboles, reportez-vous à la page 7.

Tension : 24 V DC

Fonction

Symbole	Caractéristiques
-	Standard
R	Pilote externe*1

*1 : Non compatible avec les distributeurs 2x3/2.

Câble embrochable sur embase

Pour commander un ensemble embase

Exemple Kit bus de terrain

Spécifiez les références des distributeurs et des options sous la référence de l'embase.

SS0751-08C4C8SB	1 jeu - Référence de l'embase
* S0711-5	3 jeux - Référence du distributeur (Stations 1 à 3)
* S0721-5	2 jeux - Référence du distributeur (Stations 4 à 5)
* S07A1-5	2 jeux - Référence du distributeur (Stations 6 à 7)
SS0700-10A-3	1 jeu - Référence de la plaque d'obturation (Station 8)

Faites précéder les références de l'électro-distributeur, etc. d'un astérisque. Indiquez par tranche à partir de la 1ère station du côté D. Lorsque toutes les références écrites deviennent compliquées, spécifiez-les à l'aide de la grille de configuration d'embase.

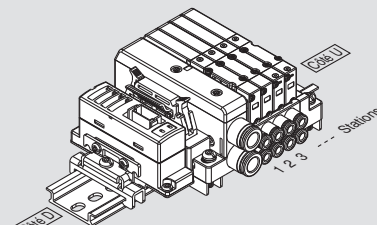

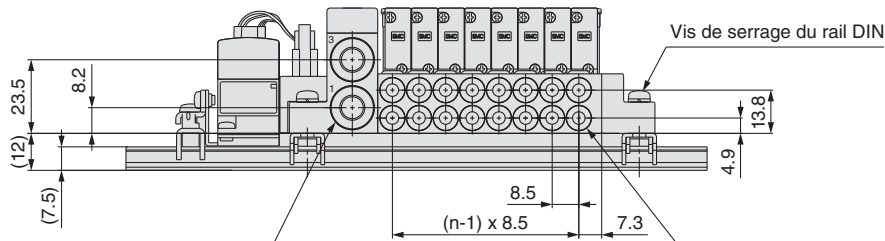

2n x C6, C8, N7, N9 (orifice 1(P), 3(R))
C6 : Raccord instantané pour Ø 6
C8 : Raccord instantané pour Ø 8
N7 : Raccord instantané pour Ø 1/4"
N9 : Raccord instantané pour Ø 5/16"

2n x C2, C3, C4, N1, N3 (orifice 4(A), 2(B))
C2 : Raccord instantané pour Ø 2
C3 : Raccord instantané pour Ø 3.2
C4 : Raccord instantané pour Ø 4
N1 : Raccord instantané pour Ø 1/8"
N3 : Raccord instantané pour Ø 5/32"

Côte D (Stations) 1 2 3 4 5 6 7 8 n Côte U

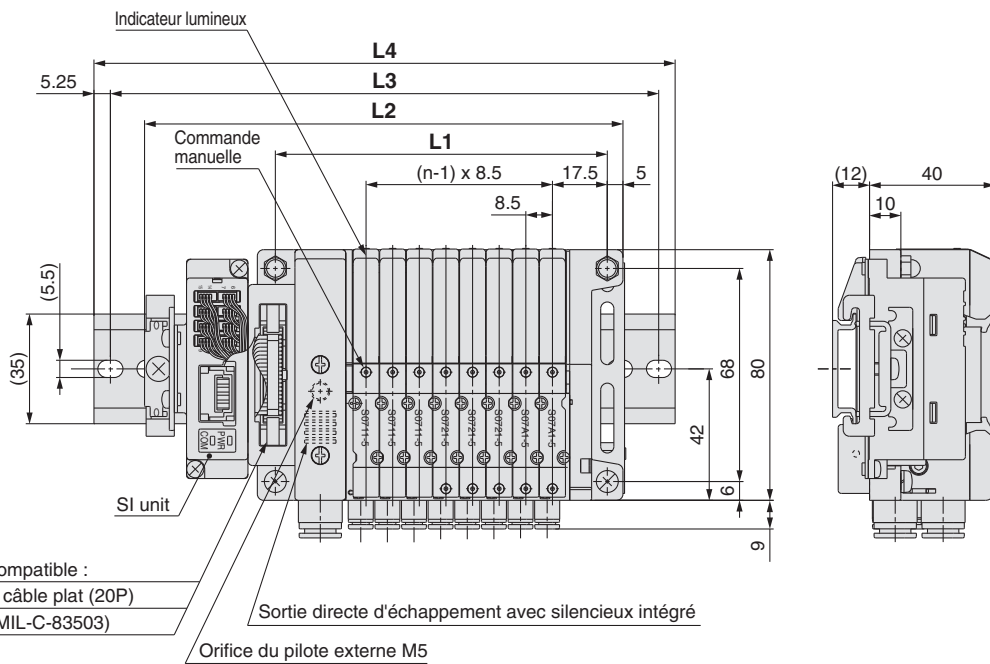

Connecteur compatible :
Connecteur à câble plat (20P)
(Conforme à MIL-C-83503)

Dimensions

Formule L1 = 8.5n + 38, L2 = 8.5n + 84.7 n: Station (16 stations maxi) [mm]

L	n	2	3	4	5	6	7	8	9	10	11	12	13	14	15	16
L1		55	63.5	72	80.5	89	97.5	106	114.5	123	131.5	140	148.5	157	165.5	174
L2		101.7	110.2	118.7	127.2	135.7	144.2	152.7	161.2	169.7	178.2	186.7	195.2	203.7	212.2	220.7
L3		125	137.5	150	150	162.5	175	175	187.5	200	200	212.5	225	225	237.5	250
L4		135.5	148	160.5	160.5	173	185.5	185.5	198	210.5	210.5	223	235.5	235.5	248	260.5

**Barrette d'embase
mince et compacte**

Connecteur Sub-D

Kit F

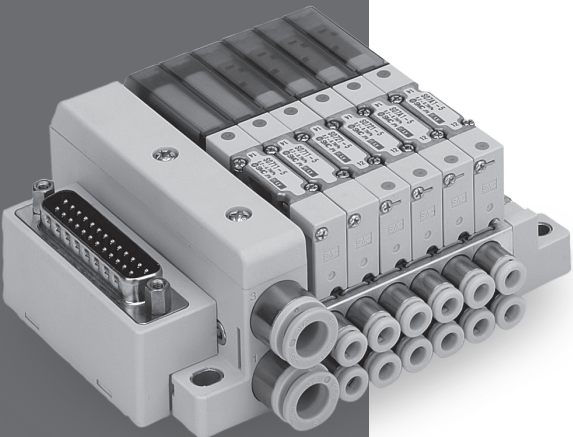

Norme MIL

- △ 25 broches
- △ Longueur du câble : 1.5 m, 3 m, 5 m

→ Page 15

Barrette d'embase compacte mince	S Kit
	F Kit
	P Kit
	J Kit
Vue éclatée de l'embase	S Kit
	F Kit
	P Kit
	J Kit
	T Kit
	L Kit
	M Kit
Embase associable à connexion embrochable	Construction
	Vue éclatée de l'embase
Pièces d'embase optionnelles	

F

Série S0700 Barrette d'embase mince et compacte Kit (connecteur sub-D)

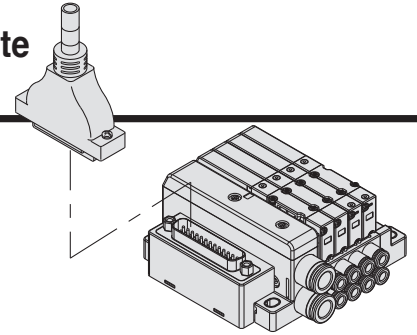

- Le connecteur sub-D facilite l'installation pour les connexions électriques.
- L'usage d'un connecteur sub-D (25P), conforme à la norme MIL, permet d'utiliser des connecteurs du commerce et offre de larges possibilités d'interchangeabilité.

Caractéristiques du câblage électrique

Connecteur sub-D

En tant que caractéristiques de câblage électrique standard, on adopte le câblage bistable (connecté à BOB. A et BOB. B) pour le câblage interne de chaque station pour 12 stations maxi., indépendamment du type de distributeur et de l'option. La combinaison de câblage monostable et bistable est disponible en option. Reportez-vous aux caractéristiques de câblage spécifique (options) ci-dessous.

015
030
050

015
030
050

015
030
050

Station	N° de borne	Polarité	Couleur du câble	Identification
Station 1	BOB.A 1	(-) (+)	Noir	Aucun
	BOB.B 14	(-) (+)	Jaune	Noir
Station 2	BOB.A 2	(-) (+)	Marron	Aucun
	BOB.B 15	(-) (+)	Rose	Noir
Station 3	BOB.A 3	(-) (+)	Rouge	Aucun
	BOB.B 16	(-) (+)	Bleu	Blanc
Station 4	BOB.A 4	(-) (+)	Orange	Aucun
	BOB.B 17	(-) (+)	Violet	Aucun
Station 5	BOB.A 5	(-) (+)	Jaune	Aucun
	BOB.B 18	(-) (+)	Gris	Aucun
Station 6	BOB.A 6	(-) (+)	Rose	Aucun
	BOB.B 19	(-) (+)	Orange	Noir
Station 7	BOB.A 7	(-) (+)	Bleu	Aucun
	BOB.B 20	(-) (+)	Rouge	Blanc
Station 8	BOB.A 8	(-) (+)	Violet	Blanc
	BOB.B 21	(-) (+)	Marron	Blanc
Station 9	BOB.A 9	(-) (+)	Gris	Noir
	BOB.B 22	(-) (+)	Rose	Rouge
Station 10	BOB.A 10	(-) (+)	Blanc	Noir
	BOB.B 23	(-) (+)	Gris	Rouge
Station 11	BOB.A 11	(-) (+)	Blanc	Rouge
	BOB.A 24	(-) (+)	Noir	Blanc
Station 12	BOB.A 12	(-) (+)	Jaune	Rouge
	BOB.B 25	(-) (+)	Blanc	Aucun
COM.	13	(+) (-)	Orange	Rouge

Positif COM Négatif *1 COM

*1 : Les électrodistributeurs n'ont pas de polarité. Utilisation possible en tant que COM négatif.

Caractéristiques de câblage spécifique (option) [-K]

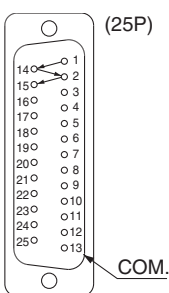

La combinaison de câblage monostable et bistable est disponible en option. Le nombre maximal de stations d'embase est défini par le nombre de bobines. Comptez un point pour une bobine simple et deux points pour une bobine double. Le nombre total de bobines (points) ne doit pas dépasser 24.

1. Pour commander les distributeurs
Indiquez un symbole d'option, -K, pour la référence de l'embase et assurez-vous de spécifier les positions de montage et le nombre de stations pour le câblage monostable et bistable sur la feuille technique de l'embase.

2. Caractéristiques de câblage
Les numéros de bornier du connecteur sont connectés à partir de la station 1 de la bobine sur le côté A dans l'ordre indiqué par les flèches, sans omettre aucun numéro de bornier.

Ensemble câble

015
030
050

AXT100-DS25-015
AXT100-DS25-030
AXT100-DS25-050

(Le câble du connecteur sub-D peut être commandé avec les embases.)
(Reportez-vous à « Pour commander les embases »)

Ensemble câble connecteur sub-D Couleur du fil par N° de la borne

N° de borne	Couleur du câble	Identification
1	Noir	Aucun
2	Marron	Aucun
3	Rouge	Aucun
4	Orange	Aucun
5	Jaune	Aucun
6	Rose	Aucun
7	Bleu	Aucun
8	Violet	Blanc
9	Gris	Noir
10	Blanc	Noir
11	Blanc	Rouge
12	Jaune	Rouge
13	Orange	Rouge
14	Jaune	Noir
15	Rose	Noir
16	Bleu	Blanc
17	Violet	Aucun
18	Gris	Aucun
19	Orange	Noir
20	Rouge	Blanc
21	Marron	Blanc
22	Rose	Rouge
23	Gris	Rouge
24	Noir	Blanc
25	Blanc	Aucun

Ensemble câble connecteur sub-D (option)

Longueur de câble (L)	Référence ensemble	Note
1.5 m	AXT100-DS25-015	Câble
3 m	AXT100-DS25-030	0.3 mm ² x 25 brins
5 m	AXT100-DS25-050	

* : Pour d'autres connecteurs qu'on trouve dans le commerce, utilisez un connecteur femelle à 25 broches conforme à MIL-C-24308.
* : Ne peut être utilisé pour un câblage mobile.

Caractéristiques électriques

Élément	Propriété
Résistance conducteur Ω/km , 20 °C	65 max..
Limite de tension V, 1 min, AC	1000
Résistance d'isolation $M\Omega/\text{km}$, 20 °C	5 min.

Exemples de fabricants de connecteurs

- Fujitsu Limited
- Japan Aviation Electronics Industry, Ltd.
- J.S.T. Mfg. Co., Ltd.
- HIROSE ELECTRIC CO., LTD.

* : Le rayon de courbure minimum pour les câbles de connecteur sub-D est de 20 mm.





Pour commander les embases

SS0751 - 08 C4 C8 FD1 -

Stations	
Symbole	Stations
02	2 stations
:	:
24*1	24 stations

*1 : Le nombre max. de stations varie en fonction des caractéristiques de câblage.

Raccordement du vérin

Symbole	Raccordement	
C2	Avec raccord instantané Ø 2	Millimètres
C3	Avec raccord instantané Ø 3.2	
C4	Avec raccord instantané Ø 4	
N1	Avec raccord instantané Ø 1/8"	Pouces
N3	Avec raccord instantané Ø 5/32"	

Raccord P, R

Symbole	Raccordement	
C6	Avec raccord instantané Ø 6	Millimètres
C8	Avec raccord instantané Ø 8	
N7	Avec raccord instantané Ø 1/4"	Pouces
N9	Avec raccord instantané Ø 5/16"	

*1 : Si l'on choisit un alésage cylindrique en pouces, il faut également choisir des raccords de taraudage en pouces pour les alésages P et R.

Option

Symbole	Option
-	Aucun
D	Avec rail DIN (Longueur du rail : standard)
D0	Sans rail DIN (avec fixation)
Dλ*1	Avec rail DIN Longueur spécifiée (λ : station)
K*2	Caractéristiques du câblage spécifique (sauf câblage bistable)
R*3	Pilote externe
S	Silencieux intégré

*1 : Le nombre de stations disponibles doit être supérieur au nombre de stations sur l'embase.

*2 : Indiquez les spécifications de câblage pour les câblages monostables et bistables.

*3 : Pour des informations détaillées, reportez-vous à la page 73.

* : Quand deux options ou plus sont spécifiées, indiquez-les dans l'ordre alphabétique. Exemple) -DKN

* : **Pour les pièces optionnelles de l'embase, reportez-vous aux pages 73 et 79.**

* : **Pour la vue éclatée de l'embase, reportez-vous à la page 27.**

Type de kit/Longueur de câble

Type de kit	Symbole	Caractéristiques	Stations standard	Nombre de stations max. pour câblage spécifique	Nombre de bobines maxi.
Kit F	FD0	Connecteur sub-D (25P) sans câble	2 à 12 stations	24 stations	24
	FD1	Connecteur sub-D (25P) avec câble de 1.5 m			
	FD2	Connecteur sub-D (25P) avec câble de 3.0 m			
	FD3	Connecteur sub-D (25P) avec câble de 5.0 m			

* : Le nombre maximum de stations est déterminé par le nombre total de bobines.

Pour les câblages mixtes monostables et bistables, ajoutez « -K » aux options de code sur la commande.

Type	Monostable	Bistable, distributeur 2x3/2
Nombre de bobines	1	2

Pour commander les distributeurs

S07 1 1 - 5

Type

Symbole	Caractéristiques
1	5/2 monostable
2	5/2 bistable
A	Distributeur 2x3/2, 4 voies (N.F + N.F.) [Centre d'échappement]
B	Distributeur 2x3/2, 4 voies (N.O + N.O) [centre sous pression]
C	Distributeur 2x3/2, 4 voies (N.F + N.O.)

* : Pour les symboles, reportez-vous à la page 7.

Tension

Symbole	Caractéristiques
5	24 V DC
6	12 V DC

Fonction

Symbole	Caractéristiques
-	Standard
R	Pilote externe*1

*1 : Non compatible avec les distributeurs 2x3/2.

Câble embrochable sur embase

Pour commander un ensemble embase

Exemple Kit connecteur sub-D

Spécifiez les références des distributeurs et des options sous la référence de l'embase.

SS0751-08C4C8FD1 - 1 jeu - Référence de l'embase
 * S0711-5 3 jeux - Référence du distributeur (Stations 1 à 3)
 * S0721-5 2 jeux - Référence du distributeur (Stations 4 à 5)
 * S07A1-5 2 jeux - Référence du distributeur (Stations 6 à 7)
 SS0700-10A-3 1 jeu - Référence de la plaque d'obturation (Station 8)

Faites précéder les références de l'électro-distributeur, etc. d'un astérisque. Indiquez par tranche à partir de la 1ère station du côté D. Lorsque toutes les références écrites deviennent compliquées, spécifiez-les à l'aide de la grille de configuration d'embase.

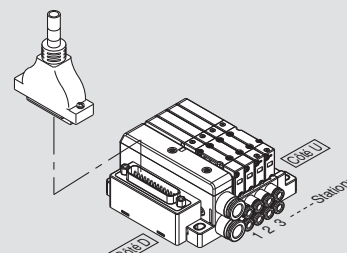

Barrette d'embase compacte mince

Embase associable à connexion embrochable

S Kit

F Kit

P Kit

J Kit

Construction

Vue éclatée de l'embase

S Kit

F Kit

P Kit

J Kit

T Kit

L Kit

M Kit

Construction

Vue éclatée de l'embase

Pièces d'embase optionnelles

F Série S0700

Kit (Connecteur Sub-D)

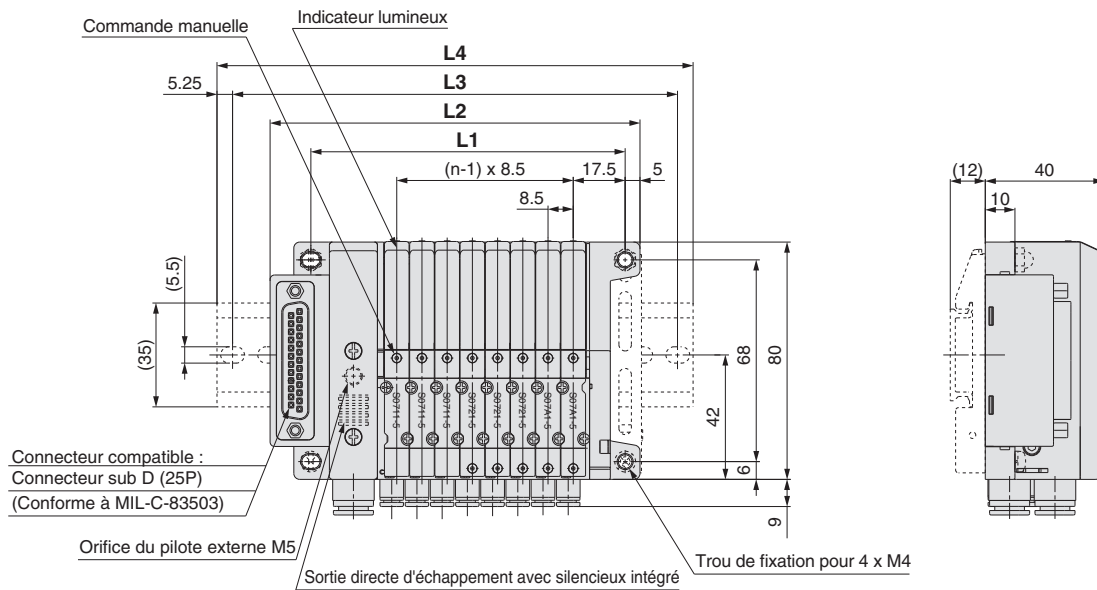
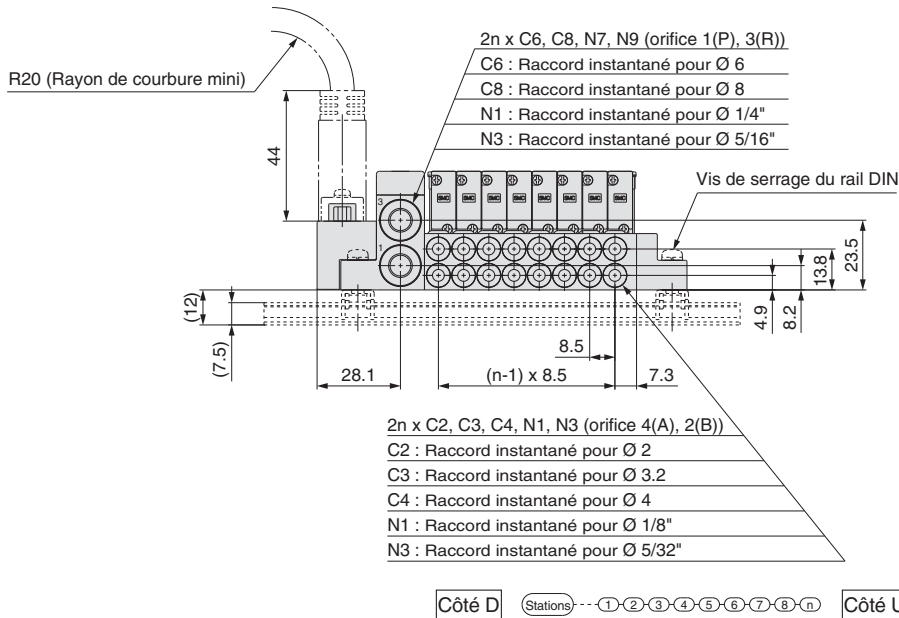

Dimensions

Formule L1 = 8.5n + 38, L2 = 8.5n + 56.7 n: Station (24 stations maxi) [mm]

n	2	3	4	5	6	7	8	9	10	11	12	13	14	15	16	17	18	19	20	21	22	23	24
L1	55	63.5	72	80.5	89	97.5	106	114.5	123	131.5	140	148.5	157	165.5	174	182.5	191	199.5	208	216.5	225	233.5	242
L2	73.7	82.2	90.7	99.2	107.7	116.2	124.7	133.2	141.7	150.2	158.7	167.2	175.7	184.2	192.7	201.2	209.7	218.2	226.7	235.2	243.7	252.2	260.7
L3	100	112.5	112.5	125	137.5	137.5	150	162.5	162.5	175	187.5	187.5	200	212.5	212.5	225	237.5	237.5	250	262.5	275	275	287.5
L4	110.5	123	123	135.5	148	148	160.5	173	173	185.5	198	198	210.5	223	223	235.5	248	248	260.5	273	285.5	285.5	298

**Barrette d'embase
mince et compacte**

Câble plat

Kit P

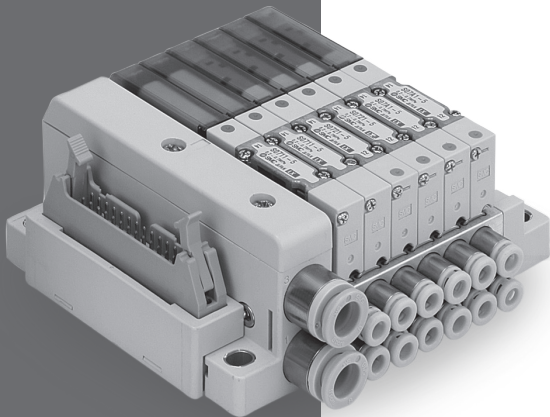

Norme MIL

Δ26 broches, 20 broches
ΔLongueur du câble : 1.5 m, 3 m, 5 m

→ Page 19

Barrette d'embase compacte mince	S Kit
	F Kit
	P Kit
	J Kit
Vue éclatée de l'embase	S Kit
	F Kit
	P Kit
	J Kit
	T Kit
	L Kit
	M Kit
Embase associable à connexion embrochable	Construction
	Vue éclatée de l'embase
Pièces d'embase optionnelles	

P Série S0700 Barrette d'embase mince et compacte Kit (câble plat)

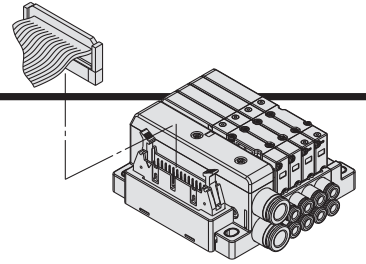

- Le connecteur de câble plat facilite l'installation des connexions électriques.
- L'usage d'un connecteur pour câble plat (26P, 20P) conforme à la norme MIL, permet d'utiliser des connecteurs du commerce et offre de larges possibilités d'interchangeabilité.

Caractéristiques du câblage électrique

Connecteur pour câble plat

Le câblage bistable (connecté à BOB. A et BOB. B) est utilisé pour le câblage interne de chaque station indépendamment des types de distributeurs et des options. La combinaison de câblage monostable et bistable est disponible en option. Reportez-vous aux caractéristiques de câblage spécifique (options) ci-dessous.

Réf. de la borne du connecteur
Repère (triangle) pour montage connecteur

<26P>			<20P>		
N° de borne	Polarité		N° de borne	Polarité	
Station 1 BOB.A	1 (-)	(+)	Station 1 BOB.A	1 (-)	(+)
Station 1 BOB.B	2 (-)	(+)	Station 1 BOB.B	2 (-)	(+)
Station 2 BOB.A	3 (-)	(+)	Station 2 BOB.A	3 (-)	(+)
Station 2 BOB.B	4 (-)	(+)	Station 2 BOB.B	4 (-)	(+)
Station 3 BOB.A	5 (-)	(+)	Station 3 BOB.A	5 (-)	(+)
Station 3 BOB.B	6 (-)	(+)	Station 3 BOB.B	6 (-)	(+)
Station 4 BOB.A	7 (-)	(+)	Station 4 BOB.A	7 (-)	(+)
Station 4 BOB.B	8 (-)	(+)	Station 4 BOB.B	8 (-)	(+)
Station 5 BOB.A	9 (-)	(+)	Station 5 BOB.A	9 (-)	(+)
Station 5 BOB.B	10 (-)	(+)	Station 5 BOB.B	10 (-)	(+)
Station 6 BOB.A	11 (-)	(+)	Station 6 BOB.A	11 (-)	(+)
Station 6 BOB.B	12 (-)	(+)	Station 6 BOB.B	12 (-)	(+)
Station 7 BOB.A	13 (-)	(+)	Station 7 BOB.A	13 (-)	(+)
Station 7 BOB.B	14 (-)	(+)	Station 7 BOB.B	14 (-)	(+)
Station 8 BOB.A	15 (-)	(+)	Station 8 BOB.A	15 (-)	(+)
Station 8 BOB.B	16 (-)	(+)	Station 8 BOB.B	16 (-)	(+)
Station 9 BOB.A	17 (-)	(+)	Station 9 BOB.A	17 (-)	(+)
Station 9 BOB.B	18 (-)	(+)	Station 9 BOB.B	18 (-)	(+)
Station 10 BOB.A	19 (-)	(+)			
Station 10 BOB.B	20 (-)	(+)	COM.	19 (+)	(-)
Station 11 BOB.A	21 (-)	(+)	COM.	20 (+)	(-)
Station 11 BOB.B	22 (-)	(+)			
Station 12 BOB.A	23 (-)	(+)			
Station 12 BOB.B	24 (-)	(+)			
	COM.	25 (+)			
	COM.	26 (+)			

Positif COM Négatif *1 COM

*1 : Les électrodistributeurs n'ont pas de polarité. Utilisation possible en tant que COM négatif.

Ensemble câble

AXT100-FC²⁰₂₆₋₂¹₃

(Les connecteurs à câble plat 26P peuvent être commandés sans les embases. Reportez-vous à « Pour commander les embases »)

28AWG
Rouge
30 (20P)
37.5 (26P)
6
2
1
26
25
N° de borne
L
(15.6)

Ensemble connecteur à câble plat (option)

Longueur de câble (L)	Référence ensemble	
	26P	20P
1.5 m	AXT100-FC26-1	AXT100-FC20-1
3 m	AXT100-FC26-2	AXT100-FC20-2
5 m	AXT100-FC26-3	AXT100-FC20-3

* : Avec d'autres connecteurs du commerce, utilisez un modèle à 20 ou 26 broches conforme à MIL-C-83503 avec soulagement de traction.
* : Ne peut être utilisé pour un câblage mobile.

Exemples de fabricants de connecteurs

- HIROSE ELECTRIC CO., LTD.
- 3M Japan Limited
- Fujitsu Limited
- Japan Aviation Electronics Industry, Ltd.
- J.S.T. Mfg. Co., Ltd.
- Oki Electric Cable Co., Ltd.

Caractéristiques de câblage spécifique (option) [-K]

COM. COM.
26 □ □ 25
24 □ □ 23
22 □ □ 21
20 □ □ 19
18 □ □ 17
16 □ □ 15
14 □ □ 13
12 □ □ 11
10 □ □ 9
8 □ □ 7
6 □ □ 5
4 □ □ 3
2 □ □ 1

(26P)

COM. COM.
20 □ □ 19
18 □ □ 17
16 □ □ 15
14 □ □ 13
12 □ □ 11
10 □ □ 9
8 □ □ 7
6 □ □ 5
4 □ □ 3
2 □ □ 1

(20P)

La combinaison de câblage monostable et bistable est disponible en option. Le nombre maximal de stations d'embase est défini par le nombre de bobines. Comptez un point pour une bobine simple et deux points pour une bobine double. Le nombre total de bobines (points) ne doit pas dépasser 24 pour 26P, 18 pour 20P.

1. Pour commander les distributeurs
Indiquez un symbole d'option, -K, pour la référence de l'embase et assurez-vous de spécifier les positions de montage et le nombre de stations pour le câblage monostable et bistable sur la feuille technique de l'embase.

2. Caractéristiques de câblage
Les numéros de bornier du connecteur sont connectés à partir de la station 1 de la bobine sur le côté A dans l'ordre indiqué par les flèches, sans omettre aucun numéro de bornier.



Pour commander les embases

SS0751 - 08 C4 C8 PD1 -

Stations

Symbole	Stations
02	2 stations
:	:
24	24 stations

* : Le nombre max. de stations varie en fonction des caractéristiques de câblage.

Raccordement du vérin

Symbole	Raccordement	
C2	Avec raccord instantané Ø 2	Millimètres
C3	Avec raccord instantané Ø 3.2	
C4	Avec raccord instantané Ø 4	
N1	Avec raccord instantané Ø 1/8"	Pouces
N3	Avec raccord instantané Ø 5/32"	

Raccordement P, R

Symbole	Raccordement	
-	Avec raccord instantané Ø 8*1	Millimètres
C6	Avec raccord instantané Ø 6	
C8	Avec raccord instantané Ø 8	
N7	Avec raccord instantané Ø 1/4"	Pouces
N9	Avec raccord instantané Ø 5/16"	

*1 : La taille des orifices P, R est Ø 5/16" lorsque les orifices du vérin sont en pouces.

Option

Symbole	Option
-	Aucun
D	Avec rail DIN (Longueur du rail : standard)
D0	Sans rail DIN (avec fixation)
Dλ*1	Avec rail DIN Longueur spécifiée (λ : station)
K*2	Caractéristiques du câblage spécifique (sauf câblage bistable)
R*3	Pilote externe
S	Silencieux intégré

*1 : Le nombre de stations disponibles doit être supérieur au nombre de stations sur l'embase.

*2 : Indiquez les spécifications de câblage pour les câblages monostables et bistables.

*3 : Pour des informations détaillées, reportez-vous à la page 73.

* : Quand deux options ou plus sont spécifiées, indiquez-les dans l'ordre alphabétique. Exemple) -DKR

* : **Pour les pièces optionnelles de l'embase, reportez-vous aux pages 73 et 79.**

* : **Pour la vue éclatée de l'embase, reportez-vous à la page 27.**

Type de kit/Longueur du câble

Type de kit	Symbole	Caractéristiques	Stations standard	Nombre de stations max. pour câblage spécifique	Nombre de bobines maxi.
Kit P	PD0	Kit câble plat (26P), sans câble	2 à 12 stations	24 stations	24
	PD1	Kit câble plat (26P) avec 1.5 m de câble			
	PD2	Kit câble plat (26P) avec 3.0 m de câble			
	PD3	Kit câble plat (26P) avec 5.0 m de câble			
	PDC	Kit câble plat (20P) sans câble	2 à 9 stations	18 stations	18

* : Le nombre maximum de stations est déterminé par le nombre total de bobines.

Pour les câblages mixtes monostables et bistables, ajoutez « -K » aux options de code sur la commande.

Type	Monostable	Bistable, distributeur 2x3/2
Nombre de bobines	1	2

Pour commander les distributeurs

S07 1 1 - 5

Type

Symbole	Caractéristiques
1	5/2 monostable
2	5/2 bistable
A	Distributeur 2x3/2, 4 voies (N.F + N.F.) [Centre d'échappement]
B	Distributeur 2x3/2, 4 voies (N.O + N.O) [centre sous pression]
C	Distributeur 2x3/2, 4 voies (N.F + N.O.)

* : Pour les symboles, reportez-vous à la page 7.

Tension

Symbole	Caractéristiques
5	24 V DC
6	12 V DC

Fonction

Symbole	Caractéristiques
-	Standard
R	Pilote externe*1

*1 : Non compatible avec les distributeurs 2x3/2.

Câble embrochable sur embase

Pour commander un ensemble embase

Exemple Kit câble plat

Spécifiez les références des distributeurs et des options sous la référence de l'embase.

SS0751-08C4C8PD1- 1 jeu - Référence de l'embase
 * S0711-5 2 jeux - Référence du distributeur (Stations 1 à 3)
 * S0721-5 4 jeux - Référence du distributeur (Stations 4 à 5)
 * S07A1-5 1 jeu - Référence du distributeur (Stations 6 à 7)
 SS0700-10A-3... 1 jeu - Référence de la plaque d'obturation (Station 8)

Faites précéder les références de l'électro-distributeur, etc. d'un astérisque.

Indiquez par tranche à partir de la 1ère station du côté D. Lorsque toutes les références écrites deviennent compliquées, spécifiez-les à l'aide de la grille de configuration d'embase.

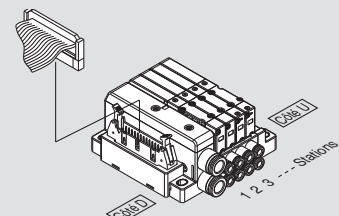

Barrette d'embase compacte mince

Embase associable à connexion embrochable

S Kit

F Kit

P Kit

J Kit

Construction

Vue éclatée de l'embase

S Kit

F Kit

P Kit

J Kit

T Kit

L Kit

M Kit

Construction

Vue éclatée de l'embase

Pièces d'embase optionnelles

P Série S0700 Kit (Câble plat)

Ensemble connecteur à câble plat (26P)

AXT100-FC26-1: 1.5 m

AXT100-FC26-2: 3 m

AXT100-FC26-3: 5 m

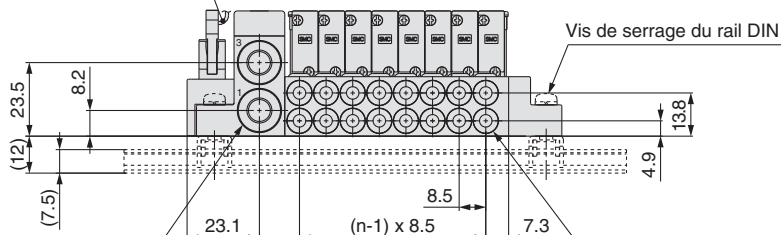

2n x C6, C8, N7, N9 (orifice 1(P), 3(R))

C6 : Raccord instantané pour Ø 6

C8 : Raccord instantané pour Ø 8

N7 : Raccord instantané pour Ø 1/4"

N9 : Raccord instantané pour Ø 5/16"

2n x C2, C3, C4, N1, N3 (orifice 4(A), 2(B))

C2 : Raccord instantané pour Ø 2

C3 : Raccord instantané pour Ø 3.2

C4 : Raccord instantané pour Ø 4

N1 : Raccord instantané pour Ø 1/8"

N3 : Raccord instantané pour Ø 5/32"

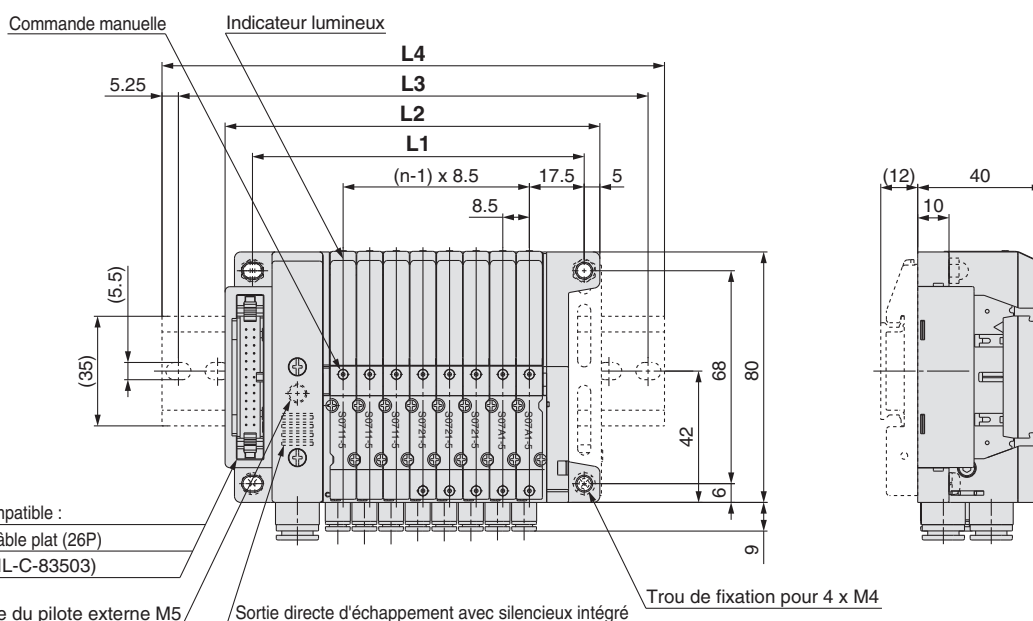
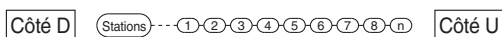

Connecteur compatible :
Connecteur à câble plat (26P)
(Conforme à MIL-C-83503)

Orifice du pilote externe M5

Sortie directe d'échappement avec silencieux intégré

Trou de fixation pour 4 x M4

Dimensions

Formule $L1 = 8.5n + 38$, $L2 = 8.5n + 51.7$ n: Station (24 stations maxi) [mm]

n	2	3	4	5	6	7	8	9	10	11	12	13	14	15	16	17	18	19	20	21	22	23	24
L1	55	63.5	72	80.5	89	97.5	106	114.5	123	131.5	140	148.5	157	165.5	174	182.5	191	199.5	208	216.5	225	233.5	242
L2	68.7	77.2	85.7	94.2	102.7	111.2	119.7	128.2	136.7	145.2	153.7	162.2	170.7	179.2	187.7	196.2	204.7	213.2	221.7	230.2	238.7	247.2	255.7
L3	100	100	112.5	125	137.5	137.5	150	150	162.5	175	175	187.5	200	200	212.5	225	225	237.5	250	250	262.5	275	275
L4	110.5	110.5	123	135.5	148	148	160.5	160.5	173	185.5	185.5	198	210.5	210.5	223	235.5	235.5	248	260.5	260.5	273	285.5	285.5

**Barrette d'embase
mince et compacte**

Câble plat compatible avec système de câblage PC

Kit J

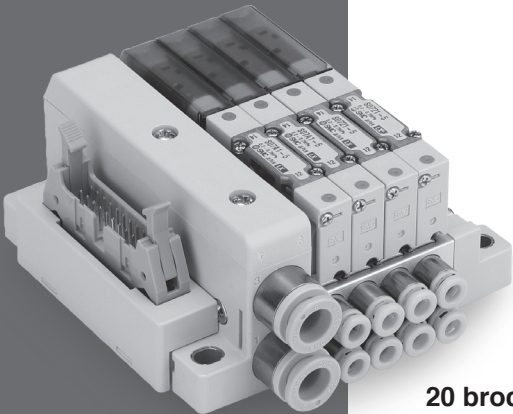

20 broches

Norme MIL

△20 broches

Compatible avec système de câblage pour PC

→ Page 23

Barrette d'embase compacte mince	S Kit
	F Kit
	P Kit
	J Kit
Vue éclatée de l'embase	S Kit
	F Kit
	P Kit
	J Kit
	T Kit
	L Kit
	M Kit
Embase associable à connexion embrochable	Construction
	Vue éclatée de l'embase
	Pièces d'embase optionnelles

J Série S0700 Barrette d'embase mince et compacte Kit (câble plat compatible avec système de câblage PC)

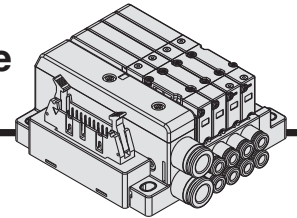

- Compatible avec le système de câblage PC.
- L'usage d'un connecteur pour câble plat (20P) conforme à la norme MIL, permet d'utiliser des connecteurs du commerce et offre de larges possibilités d'interchangeabilité.

Caractéristiques du câblage électrique

Le câblage bistable (connecté à BOB. A et BOB. B) est utilisé pour le câblage interne de chaque station indépendamment des types de distributeurs et des options.

La combinaison de câblage monostable et bistable est disponible en option.

Reportez-vous aux caractéristiques de câblage spécifique (options) ci-dessous.

Connecteur pour câble plat

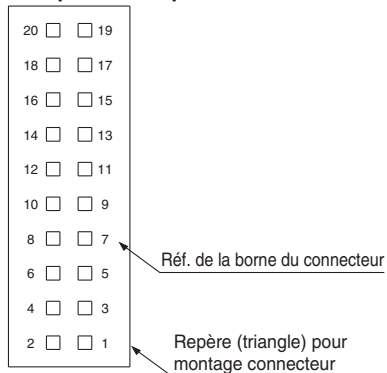

	N° de borne	Polarité	
Station 1	BOB.A 20	(-)	(+)
	BOB.B 18	(-)	(+)
Station 2	BOB.A 16	(-)	(+)
	BOB.B 14	(-)	(+)
Station 3	BOB.A 12	(-)	(+)
	BOB.B 10	(-)	(+)
Station 4	BOB.A 8	(-)	(+)
	BOB.B 6	(-)	(+)
Station 5	BOB.A 19	(-)	(+)
	BOB.B 17	(-)	(+)
Station 6	BOB.A 15	(-)	(+)
	BOB.B 13	(-)	(+)
Station 7	BOB.A 11	(-)	(+)
	BOB.B 9	(-)	(+)
Station 8	BOB.A 7	(-)	(+)
	BOB.B 5	(-)	(+)
	4	(-)	(+)
	3	(-)	(+)
	COM. 2	(+)	(-)
	COM. 1	(+)	(-)
		Positif COM	Négatif *1 COM

Caractéristiques de câblage spécifique (option) [-K]

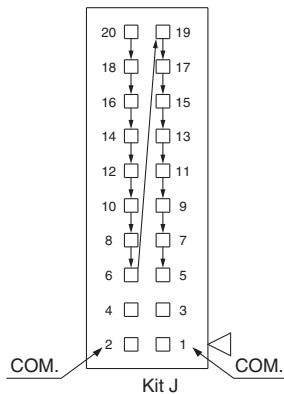

Kit J
Connecteur pour câble plat (20P)
Compatible avec système de câblage pour PC

La combinaison de câblage monostable et bistable est disponible en option. Le nombre maximal de stations d'embase est défini par le nombre de bobines. Comptez un point pour une version monostable et deux points pour une version bistable. Le nombre total de bobines (points) ne doit pas dépasser 16.

1. Pour commander les distributeurs

Indiquez un symbole d'option, -K, pour la référence de l'embase et assurez-vous de spécifier les positions de montage et le nombre de stations pour le câblage monostable et bistable sur la feuille technique de l'embase.

2. Caractéristiques de câblage

Les numéros de bornier du connecteur sont connectés à partir de la station 1 de la bobine sur le côté A dans l'ordre indiqué par les flèches, sans omettre aucun numéro de bornier.

*1 : Les électrodistributeurs n'ont pas de polarité. Utilisation possible en tant que COM négatif. Pour plus d'informations concernant le système de câblage PC, veuillez consulter le catalogue (site internet) séparément.



Pour commander les embases

SS0751 - 08 C4 C8 JD0 -

Stations

Symbole	Stations
02	2 stations
⋮	⋮
16	16 stations

* : Le nombre max. de stations varie en fonction des caractéristiques de câblage.

Raccordement du vérin

Symbole	Raccordement	
C2	Avec raccord instantané Ø 2	Millimètres
C3	Avec raccord instantané Ø 3.2	
C4	Avec raccord instantané Ø 4	
N1	Avec raccords instantanés Ø 1/8"	Pouces
N3	Avec raccord instantané Ø 5/32"	

Raccord P, R

Symbole	Raccordement	
—	Avec raccord instantané Ø 8*1	Millimètres
C6	Avec raccord instantané Ø 6	
C8	Avec raccord instantané Ø 8	
N7	Avec raccord instantané Ø 1/4"	Pouces
N9	Avec raccord instantané Ø 5/16"	

*1 : La taille des orifices P, R est Ø 5/16" lorsque les orifices du vérin sont en pouces.

Option

Symbole	Option
—	Aucun
D	Avec rail DIN (Longueur du rail : standard)
D0	Sans rail DIN (avec fixation)
Dλ *1	Avec rail DIN Longueur spécifiée (λ : station)
K *2	Caractéristiques du câblage spécifique (sauf câblage bistable)
R *3	Pilote externe
S	Silencieux intégré

- *1 : Le nombre de stations disponibles doit être supérieur au nombre de stations sur l'embase.
- *2 : Indiquez les spécifications de câblage pour les câblages monostables et bistables.
- *3 : Pour des informations détaillées, reportez-vous à la page 73.
- * : Quand deux options ou plus sont spécifiées, indiquez-les dans l'ordre alphabétique. Exemple) -DKR
- * : **Pour les pièces optionnelles de l'embase, reportez-vous aux pages 73 et 79.**
- * : **Pour la vue éclatée de l'embase, reportez-vous à la page 27.**

Type de kit

Type de kit	Symbole	Caractéristiques	Stations standard	Nombre de stations max. pour câblage spécifique	Nombre de bobines maxi.
Kit J	JD0	Kit câble plat (20P) compatible avec système de câblage PC*1	2 à 8 stations	16 stations	16

*1 : Commander séparément l'ensemble câble de type 20P pour le kit J.

* : Le nombre maximum de stations est déterminé par le nombre total de bobines.

Pour les câblages mixtes monostables et bistables, ajoutez « -K » aux options de code sur la commande.

Type	Monostable	Bistable, distributeur 2x3/2
Nombre de bobines	1	2

Pour commander les distributeurs

S07 1 1 - 5

Type

Symbole	Caractéristiques
1	5/2 monostable
2	5/2 bistable
A	Distributeur 2x3/2, 4 voies (N.F + N.F.) [Centre d'échappement]
B	Distributeur 2x3/2, 4 voies (N.O + N.O) [centre sous pression]
C	Distributeur 2x3/2, 4 voies (N.F + N.O.)

* : Pour les symboles, reportez-vous à la page 7.

Tension

Symbole	Caractéristiques
5	24 V DC
6	12 V DC

Fonction

Symbole	Caractéristiques
—	Standard
R	Pilote externe*1

*1 : Non compatible avec les distributeurs 2x3/2.

Câble embrochable sur embase

Pour commander un ensemble embase

Exemple Kit câble plat

Spécifiez les références des distributeurs et des options sous la référence de l'embase.

SS0751-08C4C8JD0 · 1 jeu - Référence de l'embase
 * **S0711-5** ······ 3 jeux - Référence du distributeur (Stations 1 à 3)
 * **S0721-5** ······ 2 jeux - Référence du distributeur (Stations 4 à 5)
 * **S07A1-5** ······ 2 jeux - Référence du distributeur (Stations 6 à 7)
 ≡ **SS0700-10A-3** ··· 1 jeu - Référence de la plaque d'obturation (Station 8)

Faites précéder les références de l'électro-distributeur, etc. d'un astérisque. Indiquez par tranche à partir de la 1ère station du côté D. Lorsque toutes les références écrites deviennent compliquées, spécifiez-les à l'aide de la grille de configuration d'embase.

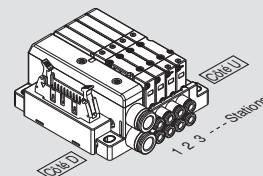

S Kit

F Kit

P Kit

J Kit

Barrette d'embase compacte mince

S Kit

F Kit

P Kit

J Kit

T Kit

Embase associable à connexion embrochable

L Kit

M Kit

Construction

Vue éclatée de l'embase

Pièces d'embase optionnelles

J

Série S0700

Kit (Câble plat compatible avec système de câblage PC)

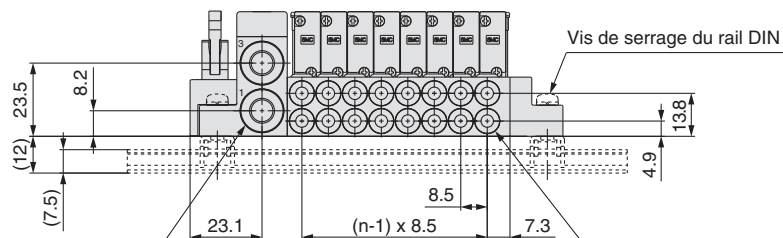

2n x C6, C8, N7, N9 (orifice 1(P), 3(R))

C6 : Raccord instantané pour Ø 6

C8 : Raccord instantané pour Ø 8

N7 : Raccord instantané pour Ø 1/4"

N9 : Raccord instantané pour Ø 5/16"

2n x C2, C3, C4, N1, N3 (orifice 4(A), 2(B))

C2 : Raccord instantané pour Ø 2

C3 : Raccord instantané pour Ø 3.2

C4 : Raccord instantané pour Ø 4

N1 : Raccord instantané pour Ø 1/8"

N3 : Raccord instantané pour Ø 5/32"

Côté D Stations 1 2 3 4 5 6 7 8 n Côté U

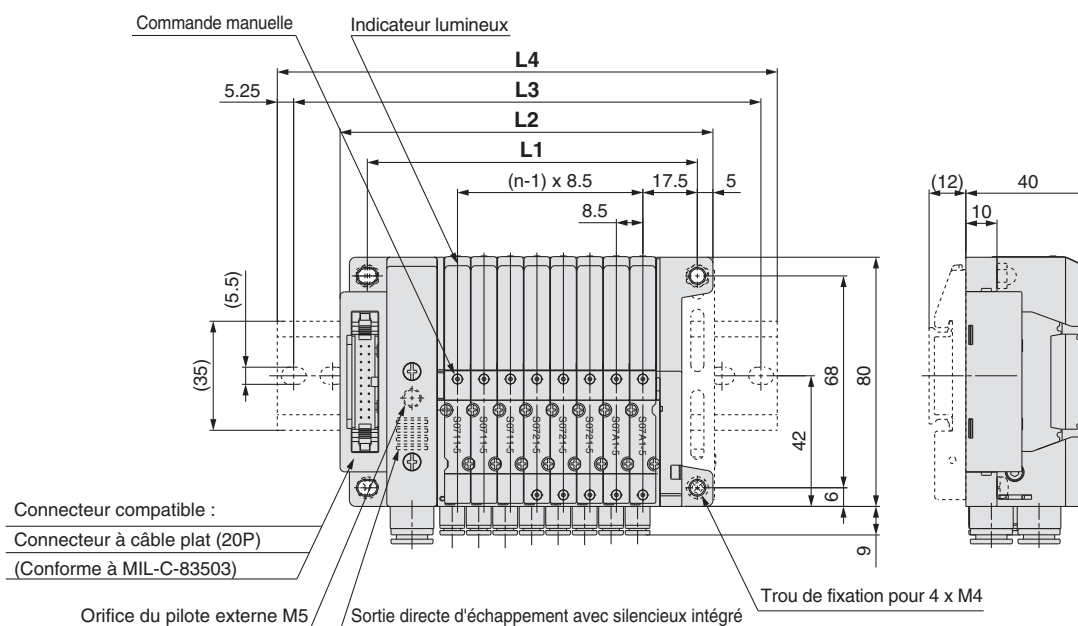

Dimensions

Formule L1 = 8.5n + 38, L2 = 8.5n + 51.7 n: Station (16 stations maxi) [mm]

L \ n	2	3	4	5	6	7	8	9	10	11	12	13	14	15	16
L1	55	63.5	72	80.5	89	97.5	106	114.5	123	131.5	140	148.5	157	165.5	174
L2	68.7	77.2	85.7	94.2	102.7	111.2	119.7	128.2	136.7	145.2	153.7	162.2	170.7	179.2	187.7
L3	100	100	112.5	125	137.5	137.5	150	150	162.5	175	175	187.5	200	200	212.5
L4	110.5	110.5	123	135.5	148	148	160.5	160.5	173	185.5	185.5	198	210.5	210.5	223

Construction

Monostable : S0711

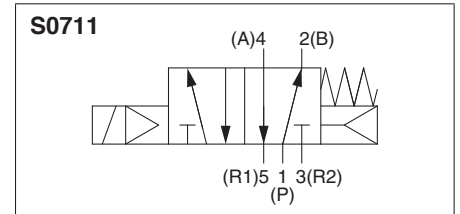
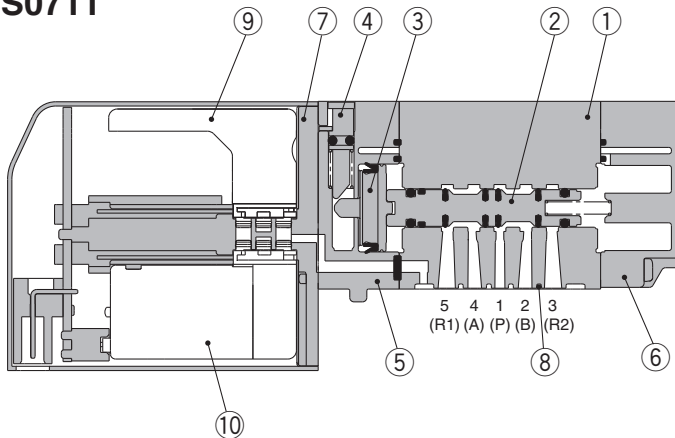

Bistable : S0721

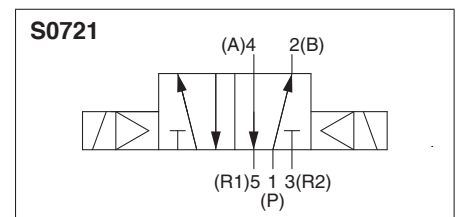
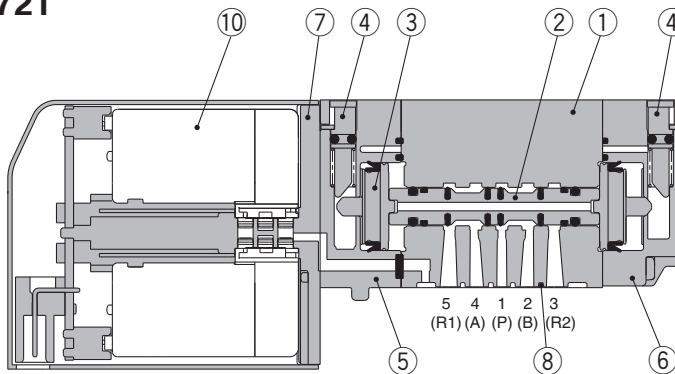

2x3/2 : S07B 1

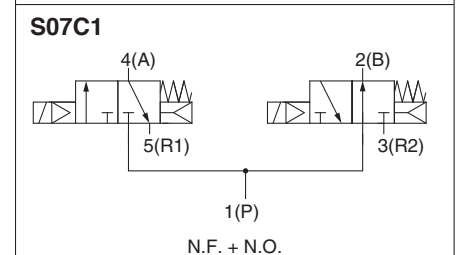
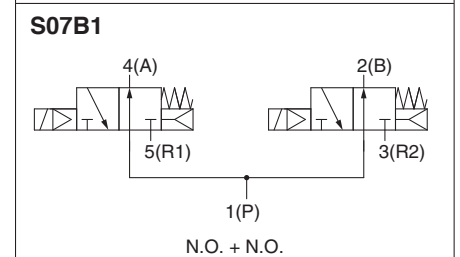
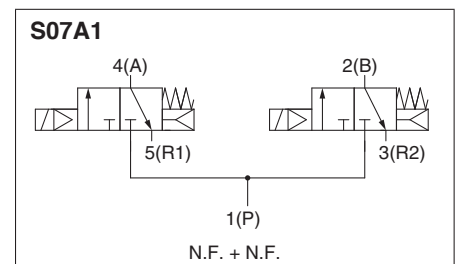
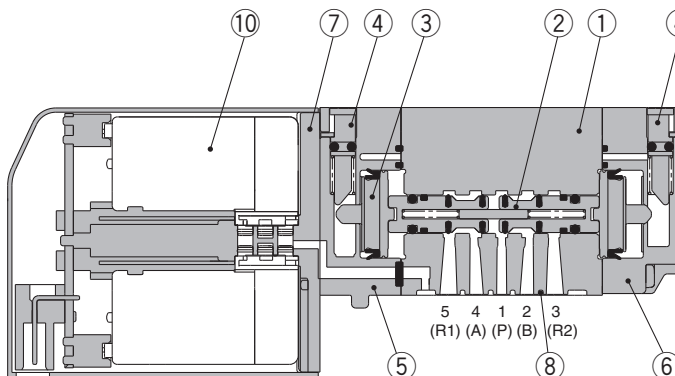

Nomenclature

N°	Description	Matière
1	Corps	Zinc moulé
2	Tiroir	Aluminium
3	Piston	Résine
4	Commande manuelle	Résine
5	Plaque de fixation	Résine
6	Plaque de fermeture	Résine
7	Entretoise de pilote	Résine
8	Joint d'interface	HNBR
9	Plaque	Résine
10	Ensemble distributeur pilote*1	—

*1 : Veuillez contacter SMC pour le remplacement du distributeur pilote.

Série S0700 Barrette d'embase mince et compacte

Vue éclatée de l'embase

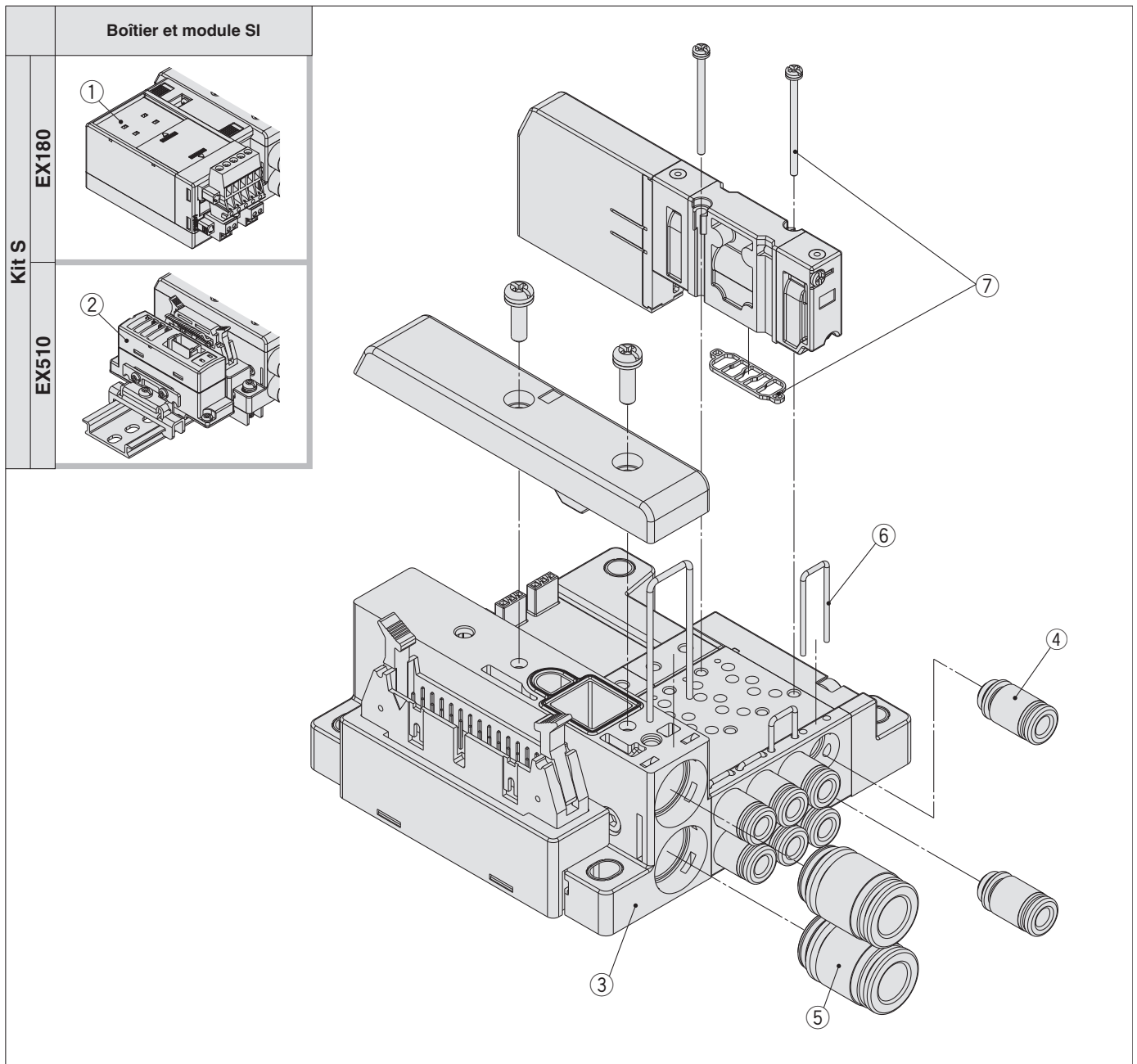

*: Il n'est pas possible d'augmenter ou diminuer le nombre de stations ou de changer le kit de câblage de la barrette d'embase mince et compacte. Pour les changer, veuillez changer toute l'unité de base.

Référence de l'ensemble embase

N°	Description	Réf.	Note
①	Module SI	EX180-SDN3	DeviceNet® 32 sorties NPN (commun positif) Connecteur de communication raccord en T
		EX180-SDN3A	DeviceNet® 32 sorties NPN (commun positif) Connecteur de communication droit
		EX180-SDN4	DeviceNet® 16 sorties NPN (commun positif) Connecteur de communication raccord en T
		EX180-SDN4A	DeviceNet® 16 sorties NPN (commun positif) Connecteur de communication droit
		EX180-SMJ3	CC-Link 32 sorties NPN (commun positif) Connecteur de communication raccord en T
		EX180-SMJ3A	CC-Link 32 sorties NPN (commun positif) Connecteur de communication droit
		EX180-SDN5	DeviceNet® 32 sorties NPN (commun négatif) Connecteur de communication raccord en T
		EX180-SDN5A	DeviceNet® 32 sorties NPN (commun négatif) Connecteur de communication droit
		EX180-SDN6	DeviceNet® 16 sorties NPN (commun négatif) Connecteur de communication raccord en T
		EX180-SDN6A	DeviceNet® 16 sorties NPN (commun négatif) Connecteur de communication droit
		EX180-SMJ5	CC-Link 32 sorties NPN (commun négatif) Connecteur de communication raccord en T
		EX180-SMJ5A	CC-Link 32 sorties NPN (commun négatif) Connecteur de communication droit
②	Module SI	EX510-S002A	NPN (commun positif)
		EX510-S102A	PNP (commun négatif)
③	Unité de base	SS0751-λλλλ	Reportez-vous à "Pour passer commande" pour chaque kit.

④ **Référence du raccord pour orifice du vérin**

VVQ0000-50A- 

• **Taille orifice**

Symbole	Tube compatible
C2	Tube compatible Ø 2
C3	Tube compatible Ø 3
C4	Tube compatible Ø 4
N1	Tube compatible Ø 1/8"
N3	Tube compatible Ø 5/32"

* : Commande par jeu de 10 pièces.
 * : Pour le remplacement des raccords instantanés, reportez-vous aux « Précautions spécifiques au produit 2 ».

⑤ **Référence du raccord pour orifice P, R**

VVQ1000-51A- 

• **Taille orifice**

Symbole	Tube compatible
C6	Tube compatible Ø 6
C8	Tube compatible Ø 8
N7	Tube compatible Ø 1/4"
N9	Tube compatible Ø 5/16"

* : Commande par jeu de 10 pièces.
 * : Pour le remplacement des raccords instantanés, reportez-vous aux « Précautions spécifiques au produit 2 ».

N°	Description	Réf.
⑥	Clip	SS0700-80A-5

* : 1 jeu comprend 10 pièces.

N°	Description	Réf.
⑦	Joint, vis	S0700-GS-3

* : 1 jeu comprend 10 pièces. (1 joint, 2 vis)

S Kit
 F Kit
 P Kit
 J Kit
 Construction
 Vue éclatée de l'embase
 S Kit
 F Kit
 P Kit
 J Kit
 T Kit
 L Kit
 M Kit
 Construction
 Vue éclatée de l'embase
 Pièces d'embase optionnelles

Connexion embrochable Embase associable

Bus de terrain

Kit S

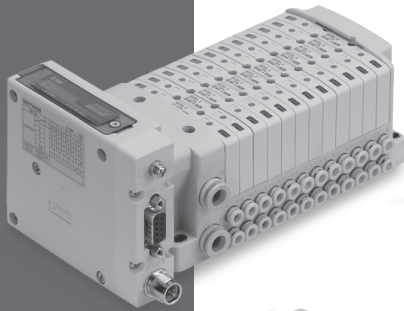

Pour système de bus de terrain sortie

EX260



Page 31

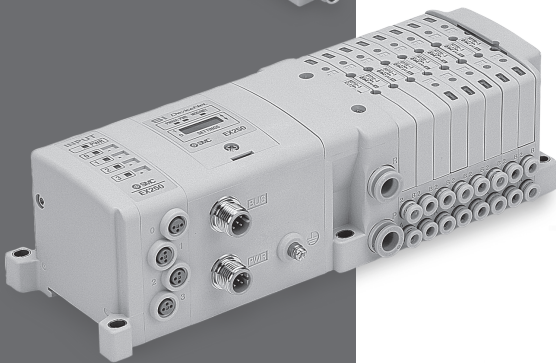

Pour système bus de terrain entrées/sorties

EX250

Page 33

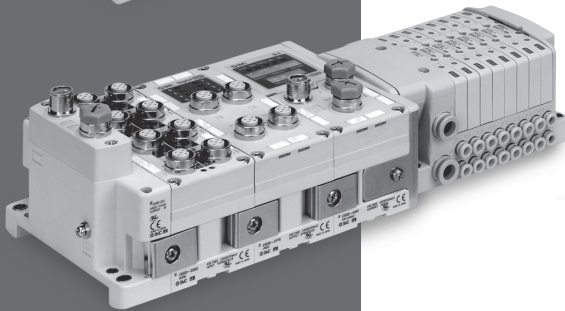

Pour système bus de terrain entrées/sorties

EX600

Page 35

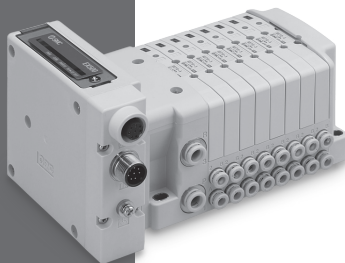

Système décentralisé passerelle 2

EX500

Page 39

S
Kit

F
Kit

P
Kit

J
Kit

Barrette d'embase compacte mince

Construction

Vue éclatée de l'embase

S
Kit

F
Kit

P
Kit

J
Kit

T
Kit

L
Kit

M
Kit

Embase associable à connexion embrochable

Construction

Vue éclatée de l'embase

Pièces d'embase optionnelles

Pour commander les embases

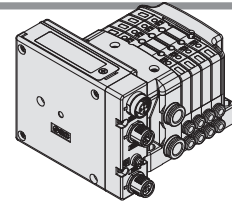
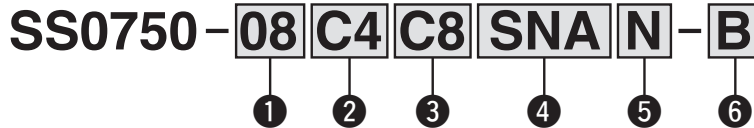

1 Stations

Pour le module SI à 32 sorties

Symbole	Stations	Note
01	1 station	Câblage bistable*1
⋮	⋮	
16	16 stations	
01	1 station	Design spécifié*2 (disponible jusqu'à 32 bobines)
⋮	⋮	
24	24 stations	

Pour le module SI à 16 sorties

Symbole	Stations	Note
01	1 station	Câblage bistable*1
⋮	⋮	
08	8 stations	
01	1 station	Design spécifié*2 (disponible jusqu'à 16 bobines)
⋮	⋮	
16	16 stations	

- *1 : Câblage bistable : des électrodistributeurs monostables, bistables, 3 et 4 voies peuvent être utilisés sur toutes les stations d'embases. Jusqu'à 24 stations du fait de la structure de l'embase. Notez que le nombre maximum de stations est de 24 pour le câblage monostable également.
- *2 : Design spécifié : indiquez les caractéristiques de câblage sur la fiche de configuration de l'embase. (Notez que les distributeurs bistables, 3 et 4 voies ne peuvent pas être utilisés lorsqu'un câblage d'électrodistributeur monostable a été spécifié.)
- * : Ceci inclut également le numéro de plaque d'obturation.

2 Raccordement du vérin

Symbole	Orifice	
C2	Avec raccord instantané Ø 2	Millimètres
C3	Avec raccord instantané Ø 3,2	
C4	Avec raccord instantané Ø 4	
CM	Tailles combinées avec bouchon*1	Pouces
N1	Avec raccord instantané Ø 1/8"	
N3	Avec raccord instantané Ø 5/32"	
NM	Tailles combinées avec bouchon*1	

*1 : Indiquez « Tailles combinées avec bouchon » sur la fiche de configuration de l'embase.

3 Raccord P, R

Symbole	Raccordement	
—	Avec raccord instantané Ø 8*1	Millimètres
C6	Avec raccord instantané Ø 6	
C8	Avec raccord instantané Ø 8	
N7	Avec raccord instantané Ø 1/4"	Pouces
N9	Avec raccord instantané Ø 5/16"	

*1 : La taille des orifices P, R est Ø 5/16" lorsque les orifices du vérin sont en pouces.

4 Type de kit

(Polarité de sortie, protocole, nombre de sorties, connecteur de communication)

Symbole (polarité de sortie)		Protocole	Nombre de sorties	Connecteur de communication
Commun positif (NPN)	Commun négatif (PNP)			
SD0				
Sans module SI				
SQA	SQAN	DeviceNet®	32	M12
SQB	SQAN		16	
SNA	SNAN	PROFIBUS DP	32	M12
SNB	SNBN		16	
SNC	SNCN	Sub-D*4	32	M12
SND	SNDN		16	
SVA	SVAN	CC-Link	32	M12
SVB	SVBN		16	
SDA	SDAN	EtherCAT	32	M12
SDB	SDBN		16	
SFA	SFAN	PROFINET	32	M12
SFB	SFBN		16	
SEA	SEAN	EtherNet/IP™	32	M12
SEB	SEBN		16	
—*3	SGAN	POWERLINK	32	M12
—*3	SGBN		16	

- *1 : Sans le module SI, la polarité de sortie est décidée par le module SI utilisé.
- *2 : Le rail DIN ne peut pas être monté sans module SI.
- *3 : Le type commun positif (NPN) n'est pas applicable.
- *4 : IP40 pour la spécification du connecteur de communication applicable au D-sub.
- *5 : Le nombre maximum de stations est déterminé par le nombre total de bobines. Pour les câblages mixtes monostables et bistables, ajoutez -K aux options de code sur la commande.
- *6 : Pour la référence du module SI, reportez-vous en page 70.

Type	Monostable	Bistable, distributeur 2x3/2
Nombre de bobines	1	2

Pour commander les distributeurs



Type

Tension : 24 V DC

Fonction

Symbole	Caractéristiques
—	Standard
R	Pilote externe*1

*1 : Non compatible avec les distributeurs 2x3/2.

Câble embrochable sur embase

Symbole	Caractéristiques
1	5/2 monostable
2	5/2 bistable
A	Distributeur 2x3/2, 4 voies (N.F + N.F.) [Centre d'échappement]
B	Distributeur 2x3/2, 4 voies (N.O + N.O) [centre sous pression]
C	Distributeur 2x3/2, 4 voies (N.F + N.O.)

* : Pour les symboles, reportez-vous à la page 7.

6 Option

Symbole	Option
—	Aucun
B*1	Avec clapet antiretour de contre-pression (toutes les stations)
D	Avec rail DIN (Longueur du rail : standard)
DO	Sans rail DIN (avec fixation)
Dλ*2	Avec rail DIN Longueur spécifiée (λ : Station)
K*3	Caractéristiques du câblage spécifique (sauf câblage bistable)
N	Avec plaque d'identification
R*4	Pilote externe
S	Silencieux intégré

- *1 : En cas d'installation d'un clapet antiretour de contre-pression sur la station souhaitée, renseignez la référence et spécifiez la position de la station sur la fiche de configuration de l'embase.
- *2 : Le nombre de stations disponibles doit être supérieur au nombre de stations sur l'embase.
- *3 : Indiquez les spécifications de câblage pour les câblages monostables et bistables.
- *4 : Pour des informations détaillées, reportez-vous à la page 73.
- * : Quand deux options ou plus sont spécifiées, indiquez-les dans l'ordre alphabétique. Exemple) -BKN
- * : Pour les pièces optionnelles de l'embase, reportez-vous aux pages 73 et 79.
- * : Pour la vue éclatée de l'embase, reportez-vous à la page 69.
- * : Si SD0 (sans module SI) est spécifié, -D, -Dλ ne peut être sélectionné.

Reportez-vous au catalogue sur internet et au guide d'utilisation pour obtenir plus de précisions sur le système bus de terrain intégré EX260 (pour sortie). Veuillez télécharger le Manuel d'utilisation sur notre site web, <http://www.smc.eu>

Pour commander l'embase

Exemple Kit bus de terrain

Spécifiez les références des distributeurs et des options sous la référence de l'embase.

SS0750-04C4SNAN... 1 jeu - Référence de l'embase
 * S0720-5 4 jeux - Référence du distributeur (Stations 1 à 4)

Faites précéder les références de l'électrodistributeur, etc. d'un astérisque. Indiquez par tranche à partir de la 1ère station du côté D. Lorsque toutes les références écrites deviennent compliquées, spécifiez-les à l'aide de la grille de configuration d'embase.

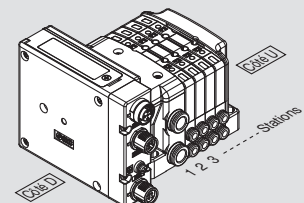

Connexion embrochable **Embase associable**
Système bus de terrain EX260 (pour sortie) Série S0700

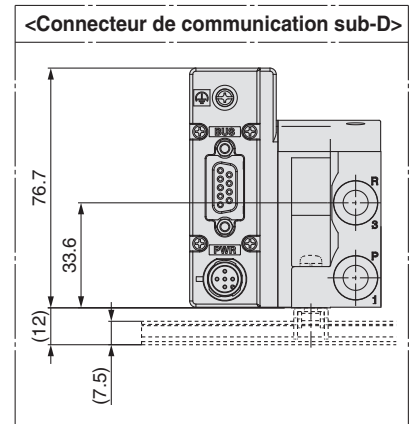
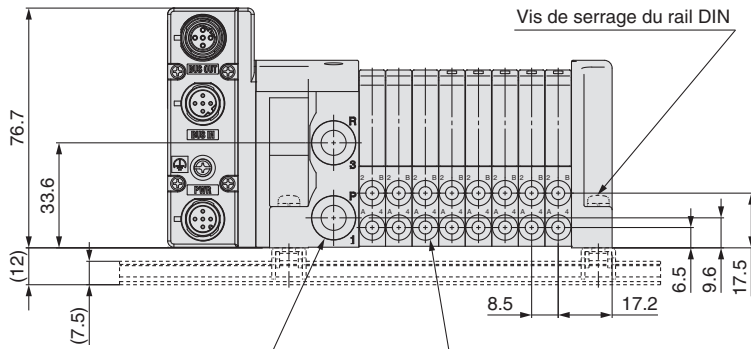

2 x C6, C8, N7, N9 (orifice 1(P), 3(R))
 C6 : Raccord instantané pour Ø 6
 C8 : Raccord instantané pour Ø 8
 N7 : Raccord instantané pour Ø 1/4"
 N9 : Raccord instantané pour Ø 5/16"

2n x C2, C3, C4, N1, N3 (orifice 4(A), 2(B))
 C2 : Raccord instantané pour Ø 2
 C3 : Raccord instantané pour Ø 3.2
 C4 : Raccord instantané pour Ø 4
 N1 : Raccord instantané pour Ø 1/8"
 N3 : Raccord instantané pour Ø 5/32"

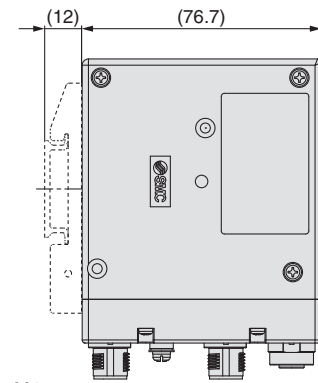
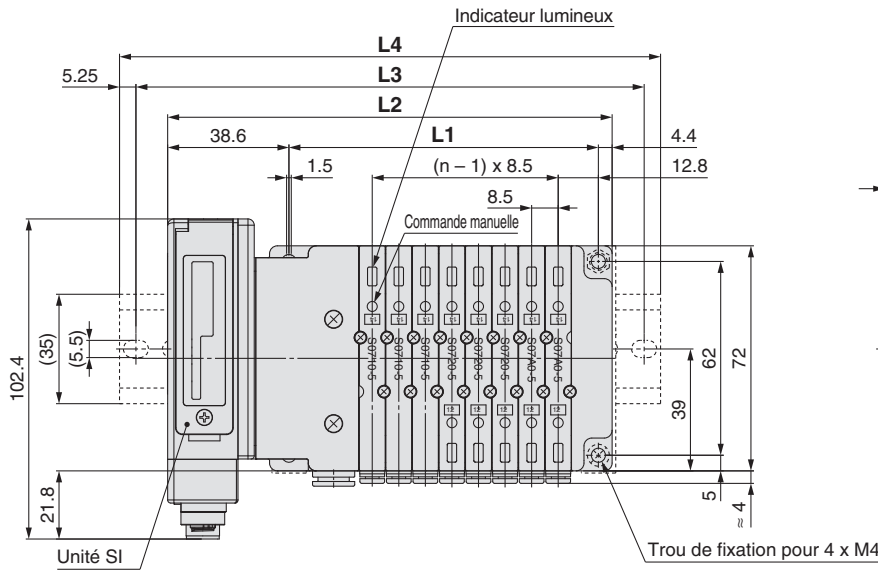
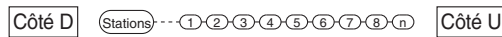

Dimensions

Formule L1 = 8.5n + 31, L2 = 8.5n + 74 n: Station (24 stations maxi) [mm]

L \ n	1	2	3	4	5	6	7	8	9	10	11	12	13	14	15	16
L1	39.5	48	56.5	65	73.5	82	90.5	99	107.5	116	124.5	133	141.5	150	158.5	167
L2	82.5	91	99.5	108	116.5	125	133.5	142	150.5	159	167.5	176	184.5	193	201.5	210
L3	112.5	112.5	125	137.5	137.5	150	162.5	162.5	175	187.5	187.5	200	212.5	212.5	225	237.5
L4	123	123	135.5	148	148	160.5	173	173	185.5	198	198	210.5	223	223	235.5	248

L \ n	17	18	19	20	21	22	23	24
L1	175.5	184	192.5	201	209.5	218	226.5	235
L2	218.5	227	235.5	244	252.5	261	269.5	278
L3	250	250	262.5	275	275	287.5	300	300
L4	260.5	260.5	273	285.5	285.5	298	310.5	310.5

S Kit
 F Kit
 P Kit
 J Kit
 Construction
 Vue éclatée de l'embase
 S Kit
 F Kit
 P Kit
 J Kit
 T Kit
 L Kit
 M Kit
 Construction
 Vue éclatée de l'embase
 Pièces d'embase optionnelles

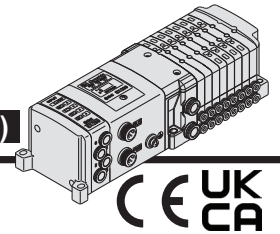

Pour commander les embases

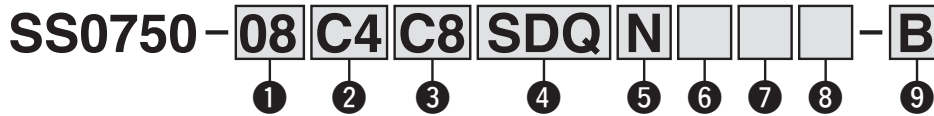

① Stations

Symbole	Stations
01	1 station
⋮	⋮
24 ^{*1}	24 stations

*1 : Le nombre max. de stations varie en fonction des caractéristiques de câblage.

② Raccordement du vérin

Symbole	Raccordement	
C2	Avec raccord instantané Ø 2	Millimètres
C3	Avec raccord instantané Ø 3.2	
C4	Avec raccord instantané Ø 4	
CM	Tailles combinées avec bouchon ^{*1}	
N1	Avec raccord instantané Ø 1/8"	Pouces
N3	Avec raccord instantané Ø 5/32"	
NM	Tailles combinées avec bouchon ^{*1}	

*1 : Indiquez « Tailles combinées avec bouchon » sur la fiche de configuration de l'embase.

③ Raccord P, R

Symbole	Raccordement	
—	Avec raccord instantané Ø 8 ^{*1}	Millimètres
C6	Avec raccord instantané Ø 6	
C8	Avec raccord instantané Ø 8	Pouces
N7	Avec raccord instantané Ø 1/4"	
N9	Avec raccord instantané Ø 5/16"	

*1 : La taille des orifices P, R est Ø 5/16" lorsque les orifices du vérin sont en pouces.

④ Type de kit

Type de kit	Symbole	*1	Caractéristiques	Stations standard	Nombre de stations max. pour câblage spécifique	Nombre de bobines maxi.
Kit S	Pour transmission série I/O	SD0	Sans module SI	1 à 16 stations	24 ^{*2} stations	32
		SDQ	DeviceNet®			
		SDZEN	EtherNet/IP™			
		SDTA	AS-Interface, 8 entrées/8 sorties, 2 types communs isolés	1 à 4 stations	8 stations	8
		SDTB	AS-Interface, 4 entrées/4 sorties, 2 types communs isolés	1 à 2 stations	4 stations	4
		SDTC	AS-Interface, 8 entrées/8 sorties, 1 type commun isolé	1 à 4 stations	8 stations	8
		SDTD	AS-Interface, 4 entrées/4 sorties, 1 type commun isolé	1 à 2 stations	4 stations	4

*1 : Pour la référence du module SI, reportez-vous en page 70.

*2 : Jusqu'à 24 stations du fait de la structure de l'embase. Notez que le nombre maximum de stations est de 24 pour le câblage monostable également.

* : Le nombre maximum de stations est déterminé par le nombre total de bobines. Pour les câblages mixtes monostables et bistables, ajoutez « -K » aux options de code sur la commande.

Type	Monostable	Bistable, distributeur 2x3/2
Nombre de bobines	1	2

Pour commander les distributeurs



• Type

Symbole	Caractéristiques
1	5/2 monostable
2	5/2 bistable
A	Distributeur 2x3/2, 4 voies (N.F.+ N.F.) [Centre d'échappement]
B	Distributeur 2x3/2, 4 voies (N.O.+ N.O.) [Centre sous pression]
C	Distributeur 2x3/2, 4 voies (N.F.+ N.O.)

* : Pour les symboles, reportez-vous à la page 7.

• Tension : 24 V DC

• Fonction

Symbole	Caractéristiques
—	Standard
R	Pilote externe ^{*1}

*1 : Non compatible avec les distributeurs 2x3/2.

• Câble embrochable sur embase

⑤ Polarité de sortie du module SI

Module SI commun	EX250		
	DeviceNet®	AS-Interface	EtherNet/IP™
— Commun positif	—	—	—
N Commun négatif	○	○	○

* : Sans module SI (SD0), le symbole est —.

⑥ Bloc d'entrée (pour module I/O uniquement)

Symbole	Caractéristiques
—	Module SI/Bloc d'entrée : Aucune (SD0)
0	Bloc d'entrée : Aucun
1	Bloc d'entrée : 1 pc.
⋮	⋮
8	Bloc d'entrée : 8 pcs.

* : Sans module SI (SD0), le symbole est —.

⑦ Modèle à bloc d'entrée (pour module I/O uniquement)

Symbole	Caractéristiques
—	Bloc d'entrée : Aucun
1	M12 2 entrées
2	M12 4 entrées
3	M8 4 entrées (3 broches)

* : Sans module SI (SD0), le symbole est —.

⑧ COM. bloc d'entrée (pour module I/O uniquement)

Symbole	Caractéristiques
—	Entrée capteur PNP (commun positif) ou sans bloc d'entrée
N	Entrée capteur NPN (commun négatif)

* : Sans module SI (SD0), le symbole est —.

⑨ Option

Symbole	Option
—	Aucun
B ^{*1}	Avec clapet antiretour pour la contre-pression (Toutes les stations)
D	Avec rail DIN (Longueur du rail : standard)
D0	Sans rail DIN (avec fixation)
Dλ ^{*2}	Avec rail DIN Longueur spécifiée (λ : Station)
K ^{*3}	Caractéristiques du câblage spécifique (sauf câblage bistable)
N	Avec plaque d'identification
R ^{*4}	Pilote externe
S	Silencieux intégré

*1 : En cas d'installation d'un clapet antiretour de contre-pression sur la station souhaitée, renseignez la référence et spécifiez la position de la station sur la fiche de configuration de l'embase.

*2 : Le nombre de stations disponibles doit être supérieur au nombre de stations sur l'embase.

*3 : Indiquez les spécifications de câblage pour les câblages monostables et bistables.

*4 : Pour des informations détaillées, reportez-vous à la page 73.

* : Quand deux options ou plus sont spécifiées, indiquez-les dans l'ordre alphabétique. Exemple) -BKN

* : Pour les pièces optionnelles de l'embase, reportez-vous aux pages 73 et 79.

* : Pour la vue éclatée de l'embase, reportez-vous à la page 69.

Reportez-vous au **catalogue sur internet** et au guide d'utilisation pour obtenir plus de précisions sur le système bus de terrain intégré EX250 (pour sortie). Veuillez télécharger le Manuel d'utilisation sur notre site web, <http://www.smc.eu>

Pour commander l'embase

Exemple Kit bus de terrain

Spécifiez les références des distributeurs et des options sous la référence de l'embase.

SS0750-08C4SDQ13N-1 1 jeu - Référence de l'embase
 * **S0710-5** 3 jeux - Référence du distributeur (Stations 1 à 3)
 * **S0720-5** 2 jeux - Référence du distributeur (Stations 4 à 5)
 * **S07A0-5** 2 jeux - Référence du distributeur (Stations 6 à 7)
 * **SS0700-10A-1** 1 jeu - Référence de la plaque d'obturation (Station 8)

Faites précéder les références de l'électro-distributeur, etc. d'un astérisque. Indiquez par tranche à partir de la 1ère station du côté D. Lorsque toutes les références écrites deviennent compliquées, spécifiez-les à l'aide de la grille de configuration d'embase.

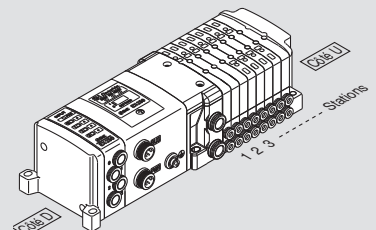

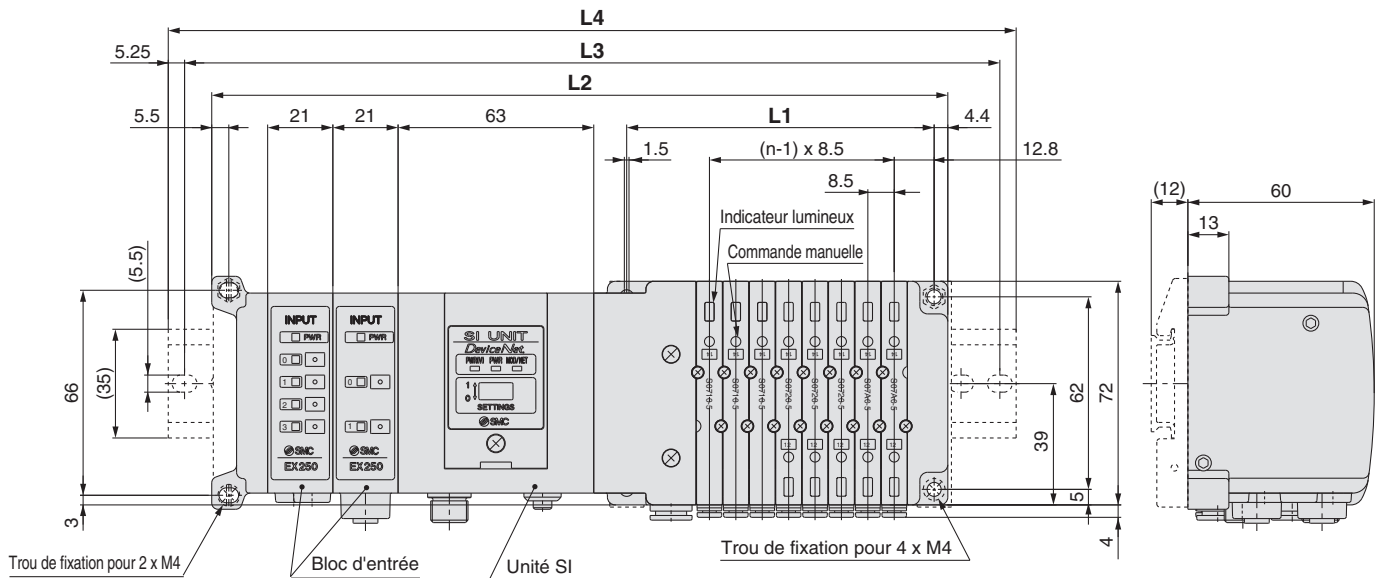
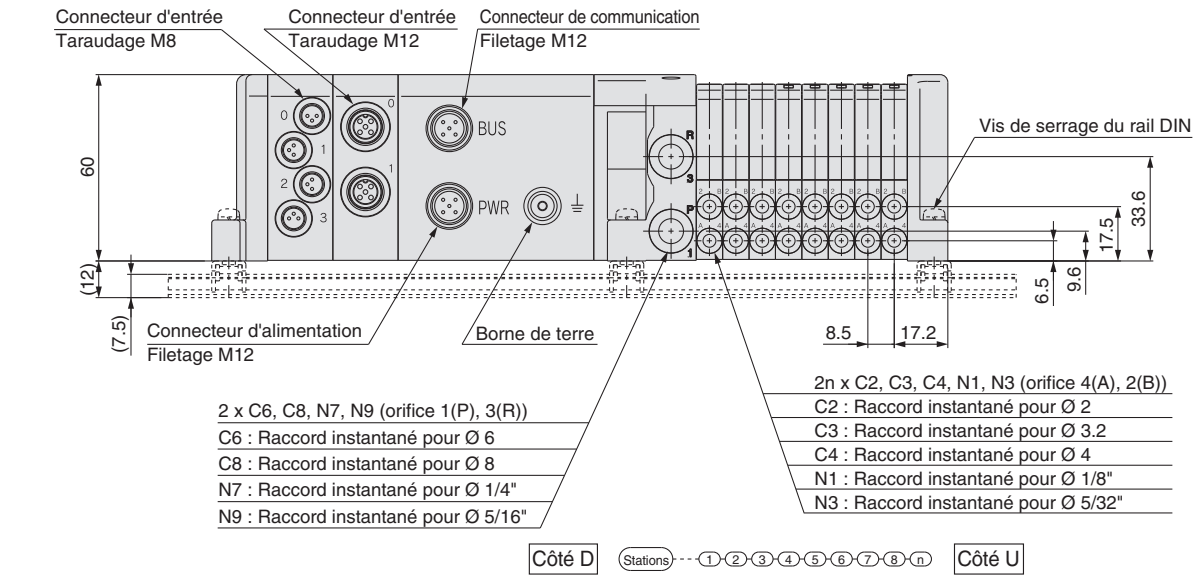

Dimensions

Formule L1 = 8.5n + 31, L2 = 8.5n + 169 (Dans le cas d'un bloc à 2 entrées 21 mm est ajouté par 1 pièce) n: Station (24 stations maxi) [mm]

L \ n	2	3	4	5	6	7	8	9	10	11	12	13	14	15	16
L1	48	56.5	65	73.5	82	90.5	99	107.5	116	124.5	133	141.5	150	158.5	167
L2	186	194.5	203	211.5	220	228.5	237	245.5	254	262.5	271	279.5	288	296.5	305
L3	212.5	225	225	237.5	250	250	262.5	275	275	287.5	300	300	312.5	325	325
L4	223	235.5	235.5	248	260.5	260.5	273	285.5	285.5	298	310.5	310.5	323	335.5	335.5

L \ n	17	18	19	20	21	22	23	24
L1	175.5	184	192.5	201	209.5	218	226.5	235
L2	313.5	322	330.5	339	347.5	356	364.5	373
L3	337.5	350	350	362.5	375	387.5	387.5	400
L4	348	360.5	360.5	373	385.5	398	398	410.5

S Kit
 F Kit
 P Kit
 J Kit
 Construction
 Vue éclatée de l'embase
 S Kit
 F Kit
 P Kit
 J Kit
 T Kit
 L Kit
 M Kit
 Construction
 Vue éclatée de l'embase
 Pièces d'embase optionnelles

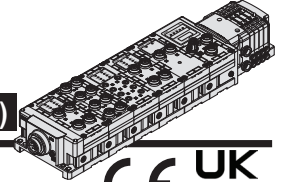

Pour commander les embases

SS0750 - 08 C4 SD6Q 2 N 1 - B

Stations

Symbole	Stations
01	1 station
:	:
24*1	24 stations

*1 : Le nombre maximum de stations dépend des caractéristiques de câblage.

Raccordement du vérin

Symbole	Raccordement	
C2	Avec raccord instantané Ø 2	Millimètres
C3	Avec raccord instantané Ø 3.2	
C4	Avec raccord instantané Ø 4	
CM	Tailles combinées avec bouchon*1	
N1	Avec raccord instantané Ø 1/8"	Pouces
N3	Avec raccord instantané Ø 5/32"	
NM	Tailles combinées avec bouchon*1	

*1 : Précisez les tailles sur la fiche de configuration de l'embase pour CM et NM.

Type de kit

Type de kit	Symbole	Caractéristiques	Stations standard	Nombre de stations maxi. pour câblage spécifique	Nombre de bobines maxi.
Kit S	SD60	Sans module SI	1 à 16 stations	24 stations*1	32
	SD6Q	DeviceNet®			
	SD6N	PROFIBUS DP			
	SD6V	CC-Link			
	SD6ZE	EtherNet/IP™ (1 orifice)			
	SD6EA	EtherNet/IP™ (2 orifices)			
	SD6F	PROFINET			

- *1 : Jusqu'à 24 stations du fait de la structure de l'embase. Notez que le nombre maximum de stations est de 24 pour le câblage monostable également.
- * : Le nombre maximum de stations dépend du nombre d'électrodistributeurs. Ajoutez le symbole d'option « -K » en cas de combinaison d'un câblage monostable avec un câblage bistable.
- Lorsque « Sans module SI » est spécifié, la plaque du distributeur pour relier l'embase au module SI n'est pas montée. Reportez-vous à la page 87 pour la méthode de montage.
- Le module I/O ne peut être choisi sans module SI.
- * : Pour la référence du module SI, reportez-vous en page 70.

Type	Monostable	Bistable, distributeur 2x3/2
Nombre d'électrodistributeurs	1	2

Modèle avec plaque de fermeture

—	Sans plaque de fermeture
2	Alimentation avec connecteur M12 (courant d'alimentation max. de 2 A)
3	Alimentation avec connecteur 7/8 pouces (courant d'alimentation max. de 8 A)

* : Sans module SI, le symbole est —.

Option

Symbole	Option
—	Aucun
B*1	Avec clapet antiretour de contre-pression (toutes les stations)
D	Avec rail DIN (Longueur du rail : standard)
D0	Avec fixation sur rail DIN (sans rail)
Dλ*2	Avec longueur rail DIN spécifiée (λ : sta.)
K*3	Caractéristiques du câblage spécifique (sauf câblage bistable)
N	Avec plaque d'identification
R	Pilote externe
S	Silencieux intégré

- *1 : En cas d'utilisation d'un clapet antiretour de contre-pression pour une station spécifique, précisez sur la fiche de configuration de l'embase la référence du clapet et le numéro de station sur laquelle le distributeur est fixé.
- *2 : Le numéro de station spécifique doit être plus long que le numéro de station de l'embase.
- *3 : Lorsque le câblage monostable et le câblage bistable sont combinés, spécifiez le type de câblage de chaque station sur la fiche de configuration de l'embase.
- * : Quand deux symboles ou plus sont spécifiés, les indiquer dans l'ordre alphabétique. Exemple) -BKN
- * : Si la mention « Sans module SI (SD60) » est spécifiée, « Avec rail DIN (D) » ne peut pas être sélectionné.

Numéro de station du module I/O

—	Aucun
1	1 station
:	:
9	9 stations

- * : Sans module SI, le symbole est —.
- * : Le module SI n'est pas inclus dans le numéro de station du module I/O.
- * : Lorsque le module I/O est sélectionné, il est livré séparément et monté par le client. Consultez le mode d'emploi fourni pour la méthode de montage.

Polarité de sortie du module SI

—	Commun positif
N	Commun négatif

* : Sans module SI, le symbole est —.

Reportez-vous au **catalogue sur internet** et au guide d'utilisation pour obtenir plus de précisions sur le système bus de terrain intégré EX600 (pour sortie). Veuillez télécharger le Manuel d'utilisation sur notre site web, <http://www.smc.eu>

Pour commander un ensemble embase (exemple)

Exemple

Kit bus de terrain

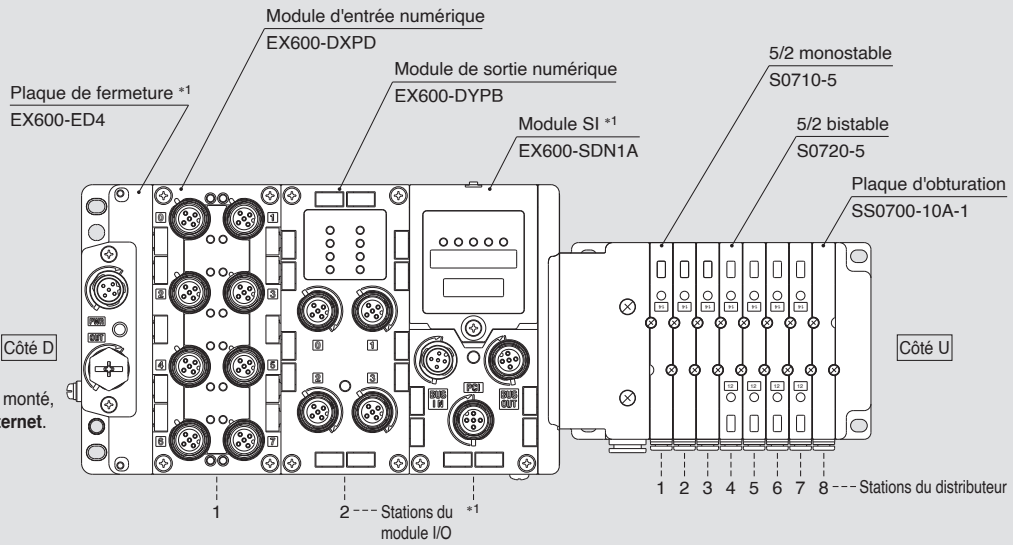

Pour la référence du module I/O monté, reportez-vous au **catalogue sur internet**.

- Module d'entrée numérique
- Module de sortie numérique
- Module I/O numérique
- Module d'entrée analogique
- Module de sortie analogique
- Module I/O analogique

Kit bus de terrain

- | | | |
|----------------------|--------------|--|
| * SS0750-08C4SD6Q4N2 | 1 jeu | Référence de l'embase |
| * S0710-5 | 3 jeux | Référence du distributeur (stations 1 à 3) |
| * S0720-5 | 4 jeux | Référence du distributeur (stations 4 à 7) |
| * SS0700-10A-1 | 1 jeu | Numéro plaque d'obturation (station 8) |
| * EX600-DXPD | 1 jeu | Référence du module I/O (station 1) |
| * EX600-DYPB | 1 jeu | Référence du module I/O (station 2) |

Renseignez les éléments dans l'ordre en commençant par la première station sur le côté D.
Si la disposition est compliquée, servez-vous d'une fiche de configuration d'embase.

Renseignez les éléments dans l'ordre en commençant par la première station sur le côté D.

*1 : Ne pas renseigner la référence du module SI et la référence de la plaque de fermeture ensemble.

L'astérisque désigne le symbole de l'assemblage.
Ajoutez-le devant la référence de l'électrodistributeur, etc.

Pour commander les distributeurs

S07 1 0 - 5

Type

Tension de la bobine

5 24 V DC

Fonction

Symbole	Caractéristiques
-	Standard
R	Pilote externe*1

*1 : Non compatible avec les distributeurs 2x3/2.

Câble embrochable sur embase

1	5/2 monostable	A	Distributeur 2x 3/2, 4 voies (N.F. + N.F.) [Centre d'échappement]
2	5/2 bistable	B	Distributeur 2x 3/2, 4 voies (N.O. + N.O.) [centre sous pression]
		C	Distributeur 2x 3/2, 4 voies (N.F. + N.O.)

S Kit
 F Kit
 P Kit
 J Kit
 Construction
 Vue éclatée de l'embase
 S Kit
 F Kit
 P Kit
 J Kit
 T Kit
 L Kit
 M Kit
 Embase associable à connexion embrochable
 Construction
 Vue éclatée de l'embase
 Pièces d'embase optionnelles

Connexion embrochable

S

Série S0700 Embase associable

Kit (bus de terrain) Système interface bus de terrain (Système bus de terrain) (E/S) de type intégré EX600

Alimentation avec connecteur M12

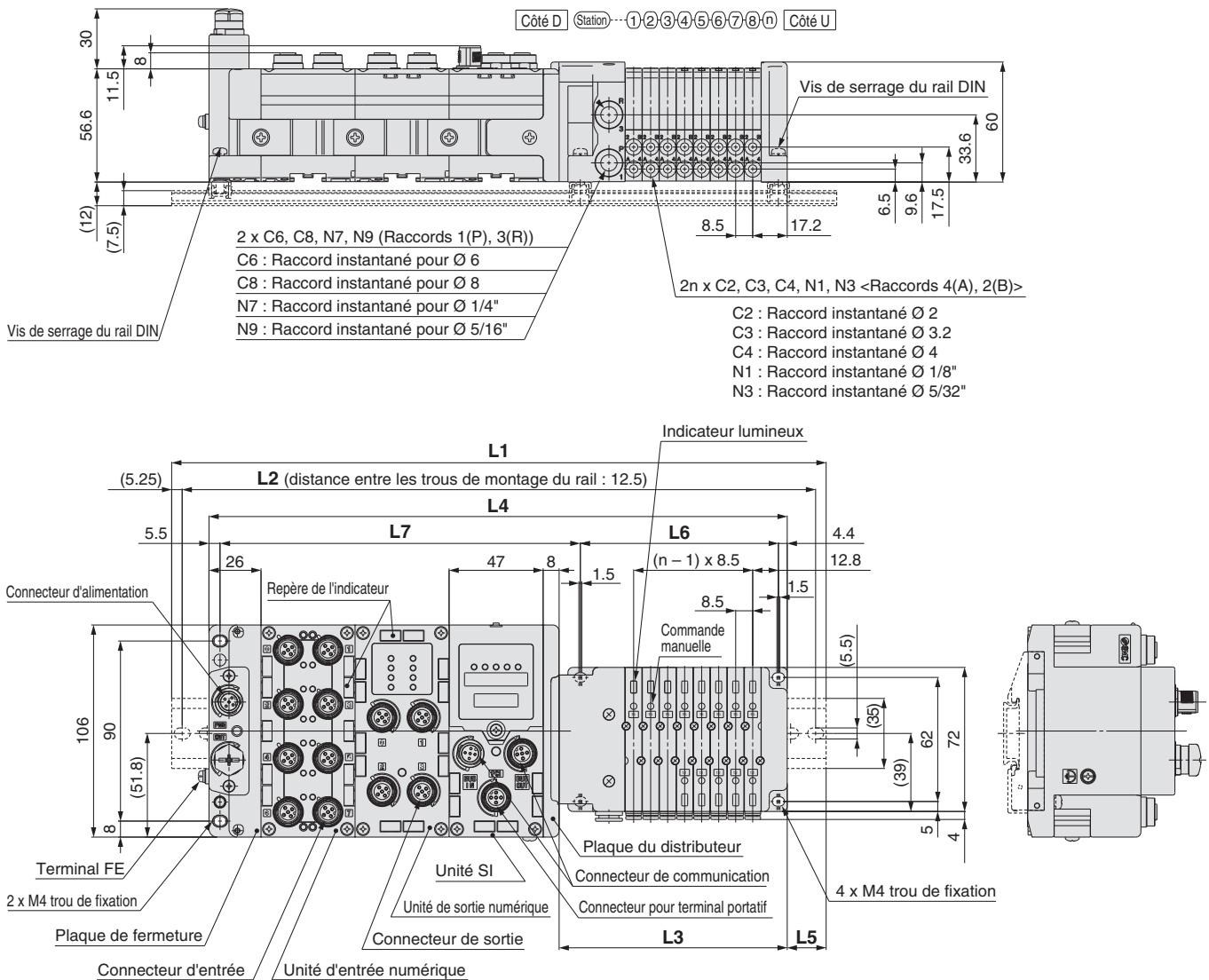

$L2 = L1 - 10.5$
 $L3 = 8.5 \times n1 + 46$
 $L4 = L3 + 81 + 47 \times n2$
 $L5 = (L1 - L4)/2$
 $L6 = 8.5 \times n1 + 31$
 $L7 = 47 \times n2 + 86.1$

L1: Longueur totale du rail DIN [mm]

Stations de distributeur (n1) Stations de l'unité E/S (n2)	1	2	3	4	5	6	7	8	9	10	11	12	13	14	15	16	17	18	19	20	21	22	23	24	
0	173	185.5	185.5	198	210.5	210.5	223	235.5	235.5	248	260.5	260.5	273	285.5	285.5	298	310.5	310.5	323	335.5	335.5	348	360.5	373	
1	223	223	235.5	248	248	260.5	273	273	285.5	298	298	310.5	323	323	335.5	348	360.5	360.5	373	385.5	385.5	398	410.5	410.5	
2	260.5	273	285.5	285.5	298	310.5	310.5	323	335.5	348	348	360.5	373	373	385.5	398	398	410.5	423	423	435.5	448	448	460.5	
3	310.5	323	335.5	335.5	348	360.5	360.5	373	385.5	385.5	398	410.5	410.5	423	435.5	435.5	448	460.5	460.5	473	485.5	485.5	498	510.5	510.5
4	360.5	373	373	385.5	398	398	410.5	423	423	435.5	448	448	460.5	473	473	485.5	498	498	510.5	523	535.5	535.5	548	560.5	560.5
5	410.5	410.5	423	435.5	435.5	448	460.5	460.5	473	485.5	485.5	498	510.5	523	523	535.5	548	548	560.5	573	573	585.5	598	598	598
6	448	460.5	473	473	485.5	498	510.5	510.5	523	535.5	535.5	548	560.5	560.5	573	585.5	585.5	598	610.5	610.5	623	635.5	635.5	648	648
7	498	510.5	523	523	535.5	548	548	560.5	573	573	585.5	598	598	610.5	623	623	635.5	648	648	660.5	673	673	685.5	698	698
8	548	560.5	560.5	573	585.5	585.5	598	610.5	610.5	623	635.5	635.5	648	660.5	660.5	673	685.5	698	698	710.5	723	723	735.5	748	748
9	598	598	610.5	623	623	635.5	648	648	660.5	673	685.5	685.5	698	710.5	710.5	723	735.5	735.5	748	760.5	760.5	773	785.5	785.5	785.5

Alimentation connecteur 7/8 pouces

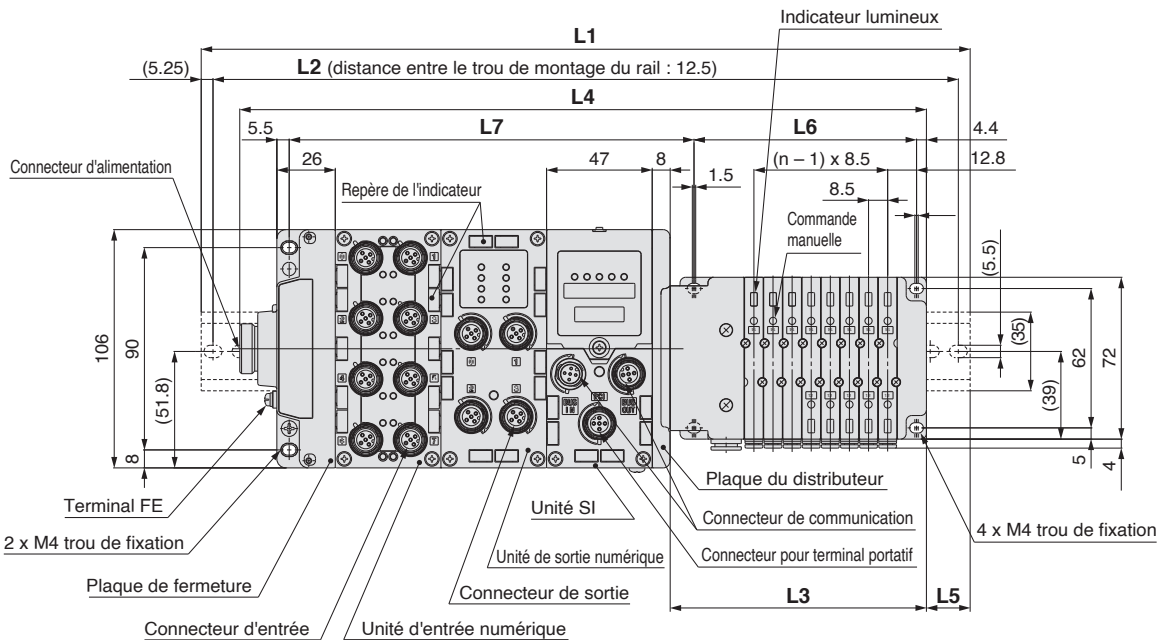
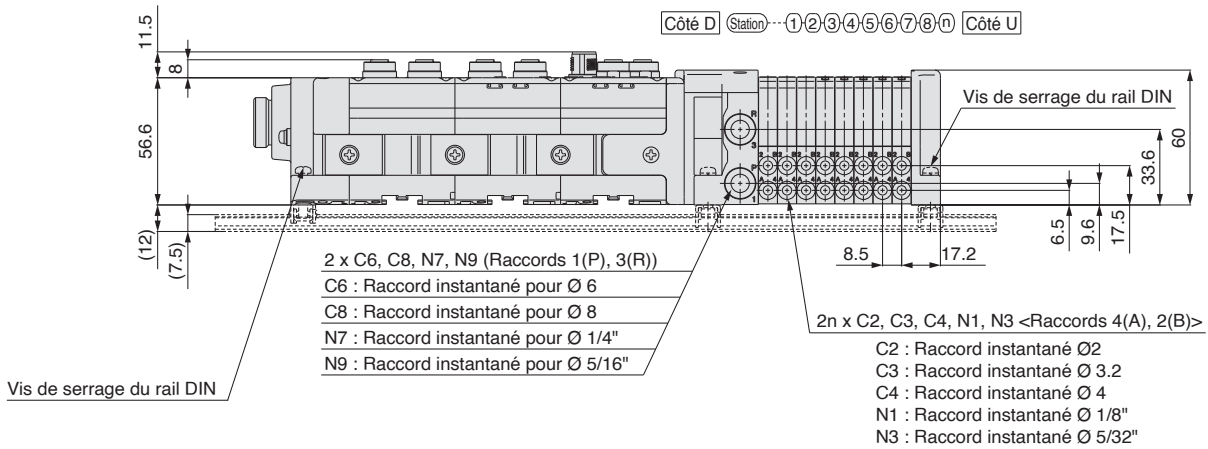

$L2 = L1 - 10.5$
 $L3 = 8.5 \times n1 + 46$
 $L4 = L3 + 97.5 + 47 \times n2$
 $L5 = (L1 - L4)/2$
 $L6 = 8.5 \times n1 + 31$
 $L7 = 47 \times n2 + 86.1$

L1: Longueur totale du rail DIN [mm]

Stations de distributeur (n1) Stations de l'unité E/S (n2)	1	2	3	4	5	6	7	8	9	10	11	12	13	14	15	16	17	18	19	20	21	22	23	24
0	185.5	198	210.5	210.5	223	235.5	235.5	248	260.5	260.5	273	285.5	285.5	298	310.5	310.5	323	335.5	335.5	348	360.5	360.5	373	385.5
1	235.5	248	248	260.5	273	273	285.5	298	298	310.5	323	323	335.5	348	348	360.5	373	385.5	385.5	398	410.5	410.5	423	435.5
2	285.5	285.5	298	310.5	310.5	323	335.5	335.5	348	360.5	373	373	385.5	398	398	410.5	423	423	435.5	448	448	460.5	473	473
3	323	335.5	348	360.5	360.5	373	385.5	385.5	398	410.5	410.5	423	435.5	435.5	448	460.5	460.5	473	485.5	485.5	498	510.5	510.5	523
4	373	385.5	398	398	410.5	423	423	435.5	448	448	460.5	473	473	485.5	498	498	510.5	523	523	535.5	548	560.5	560.5	573
5	423	435.5	435.5	448	460.5	460.5	473	485.5	485.5	498	510.5	510.5	523	535.5	548	548	560.5	573	573	585.5	598	598	610.5	623
6	473	473	485.5	498	498	510.5	523	535.5	535.5	548	560.5	560.5	573	585.5	585.5	598	610.5	610.5	623	635.5	635.5	648	660.5	660.5
7	523	523	535.5	548	548	560.5	573	573	585.5	598	598	610.5	623	623	635.5	648	648	660.5	673	673	685.5	698	698	710.5
8	560.5	573	585.5	585.5	598	610.5	610.5	623	635.5	635.5	648	660.5	660.5	673	685.5	685.5	698	710.5	723	723	735.5	748	748	760.5
9	610.5	623	623	635.5	648	648	660.5	673	673	685.5	698	710.5	710.5	723	735.5	735.5	748	760.5	760.5	773	785.5	785.5	798	810.5

S Kit
F Kit
P Kit
J Kit
Construction
Vue éclatée de l'embase
S Kit
F Kit
P Kit
J Kit
Embase associable à connexion embrochable
T Kit
L Kit
M Kit
Construction
Vue éclatée de l'embase
Pièces d'embase optionnelles

Pour commander les embases

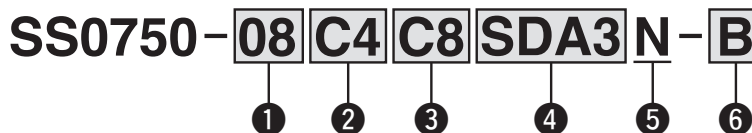

1 Stations du distributeur

Stations	Note
01	1 station
:	:
16	16 stations
01	1 station
:	:
24	24 stations

Câblage bistable

Câblage mixte, Design spécifié*1 (disponible jusqu'à 32 bobines)

*1: Design spécifié : indiquez les caractéristiques de câblage sur la fiche de configuration de l'embase. (Notez que les distributeurs 5 / 2 bistables, 5 / 3 et 5 / 4 ne peuvent pas être utilisés lorsqu'un câblage monostable est configuré.) Sélectionnez l'option K en plus.

2 Raccord A, B

Dimensions en mm

C2	Raccord instantané Ø 2
C3	Raccord instantané Ø 3.2
C4	Raccord instantané Ø 4
CM*1	Dimensions combinées et bouchon

Dimensions en pouces

N1	Raccord instantané Ø 1/8"
N3	Raccord instantané Ø 5/32"
NM*1	Dimensions combinées et bouchon

*1 : Précisez les tailles sur la fiche de configuration de l'embase.

3 Raccord P, R

Dimensions en mm

—	Raccord instantané Ø 8*1
C6	Raccord instantané Ø 6
C8	Raccord instantané Ø 8

Dimensions en pouces

N7	Raccord instantané Ø 1/4"
N9	Raccord instantané Ø 5/16"

*1 : Lorsque les dimensions des orifices A et B sont en pouces, changez le raccord instantané : Ø 5/16".

4 Module SI (nombre de sorties, nombre max. de stations de distributeur)

0	Sans module SI
SDA3	32 sorties*1, 2, 1 à 16 stations (24 stations*3)

*1 : Pour le module SI à 32 sorties, utilisez le module GW compatible avec le système décentralisé passerelle EX500 2 (128 points).

*2 : Réglage possible sur 16 sorties à l'aide du commutateur de réglage intégré.

*3 : () : Nombre maximum de stations pour câblage mixte monostable et bistable.

* : Pour la référence du module SI, reportez-vous en page 71.

5 Module SI (polarité de sortie)

—	(Sans unité SI)
N	Commun négatif

6 Option

—	Aucun
B*1	Avec clapet antiretour de contre-pression (toutes les stations)
D	Avec fixation DIN, rail DIN de longueur standard
D0	Avec fixation DIN, sans rail DIN
Dλ*2	Avec fixation DIN, rail DIN pour λ stations
K*3	Caractéristiques du câblage spécifique (sauf câblage bistable)
N	Avec plaque d'identification
R*4	Pilote externe
S	Silencieux intégré

*1 : En cas d'utilisation d'un clapet antiretour de contre-pression pour une station spécifique, précisez sur la fiche de configuration de l'embase la référence du clapet et le numéro de station sur laquelle le distributeur est fixé.

*2 : λ : Spécifiez un rail supérieur à la longueur des stations de distributeur.

Exemple) -D08

Dans ce cas, les distributeurs seront montés sur le rail DIN pour 8 stations, indépendamment du nombre réel de stations de l'embase.

*3 : Lorsque le câblage monostable et le câblage bistable sont combinés, spécifiez le type de câblage de chaque station sur la fiche de configuration de l'embase.

*4 : Pour l'option de pilote externe -R, indiquez la spécification de pilote « R » également pour les distributeurs compatibles.

* : Quand plusieurs symboles sont spécifiés, indiquez-les dans l'ordre alphabétique. Exemple) -BKN

* : Pour les pièces optionnelles de l'embase, reportez-vous aux pages 73 et 79.

* : Pour la vue éclatée de l'embase, reportez-vous à la page 69.

Pour commander les distributeurs

S07 **1** 0 **5**

Type

Tension : 24 V DC

Symbole	Caractéristiques
1	5/2 monostable
2	5/2 bistable
A	Distributeur 2x3/2, 4 voies (N.F + N.F.) [Centre d'échappement]
B	Distributeur 2x3/2, 4 voies (N.O + N.O) [centre sous pression]
C	Distributeur 2x3/2, 4 voies (N.F + N.O.)

* : Pour les symboles, reportez-vous à la page 7.

Fonction

Symbole	Caractéristiques
—	Standard
R	Pilote externe*1

*1 : Non compatible avec les distributeurs 2x3/2.

Câble embrochable sur embase

Pour commander l'embase

Exemple Kit bus de terrain

Spécifiez les références des distributeurs et des options sous la référence de l'embase.

SS0750-04C4SDA3	1 jeu - Référence de l'embase
* S0720-5	2 jeux - Réf. bistable 5/2
* S07A0-5	2 jeux - Réf. 2x 3/2, 4 voies

Faites précéder les références de l'électro-distributeur, etc. d'un astérisque.

Indiquez par tranche à partir de la 1ère station du côté D. Lorsque toutes les références écrites deviennent compliquées, spécifiez-les à l'aide de la grille de configuration d'embase.

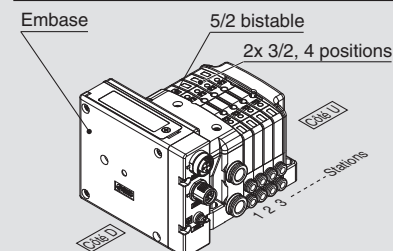

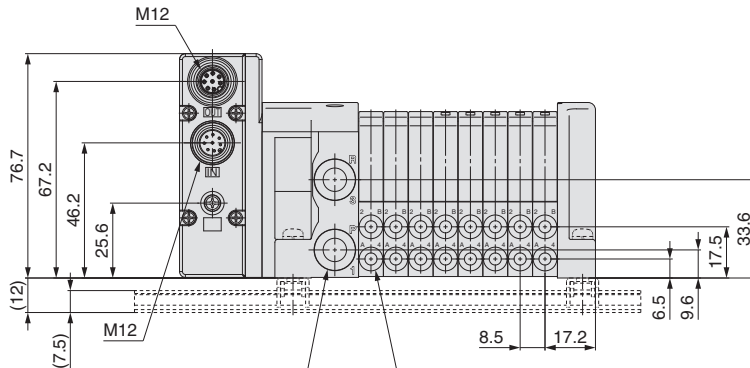

Raccord instantané
 [Raccord 1(P), 3(R)]
 Diamètre extérieur le tube applicable : Ø 6, Ø 1/4"
 Ø 8, Ø 5/16"

Raccord instantané
 [Raccord 4(A), 2(B)]
 Diamètre extérieur le tube applicable : Ø 2
 Ø 3.2, Ø 1/8"
 Ø 4, Ø 5/32"

Côté D Stations 1 2 3 4 5 6 7 8 n Côté U

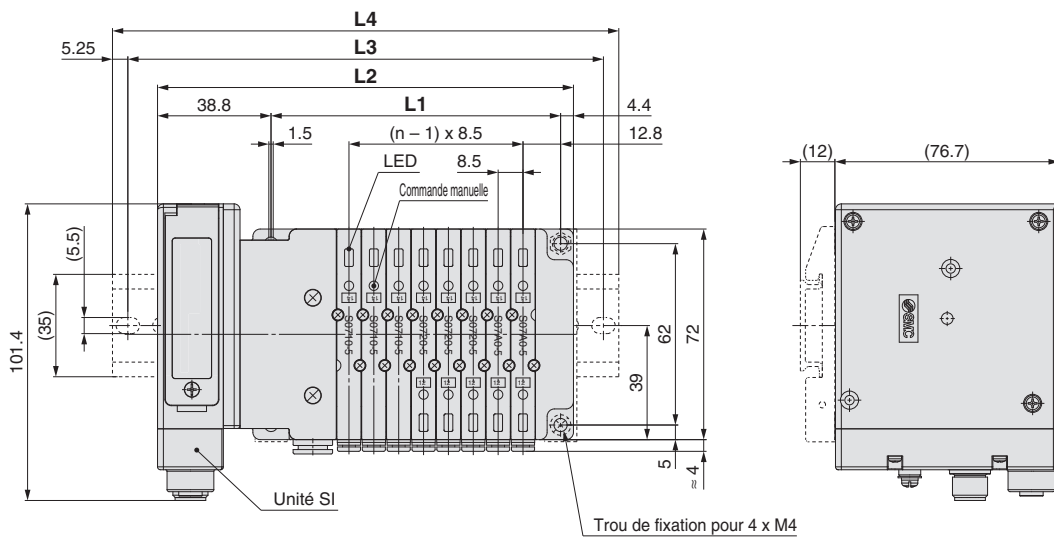

Dimensions

Formule L1 = 8.5n + 31, L2 = 8.5n + 74 n: Station (24 stations maxi) [mm]

L \ n	1	2	3	4	5	6	7	8	9	10	11	12	13	14	15	16
L1	39.5	48	56.5	65	73.5	82	90.5	99	107.5	116	124.5	133	141.5	150	158.5	167
L2	82.5	91	99.5	108	116.5	125	133.5	142	150.5	159	167.5	176	184.5	193	201.5	210
L3	112.5	112.5	125	137.5	137.5	150	162.5	162.5	175	187.5	187.5	200	212.5	212.5	225	237.5
L4	123	123	135.5	148	148	160.5	173	173	185.5	198	198	210.5	223	223	235.5	248

L \ n	17	18	19	20	21	22	23	24
L1	175.5	184	192.5	201	209.5	218	226.5	235
L2	218.5	227	235.5	244	252.5	261	269.5	278
L3	250	250	262.5	275	275	287.5	300	300
L4	260.5	260.5	273	285.5	285.5	298	310.5	310.5

S Kit

F Kit

P Kit

J Kit

Construction

Vue éclatée de l'embase

S Kit

F Kit

P Kit

J Kit

T Kit

L Kit

M Kit

Construction

Vue éclatée de l'embase

Pièces d'embase optionnelles

Barrette d'embase compacte mince

Embase associable à connexion embrochable

Connexion embrochable Embase associable

Connecteur Sub-D

Kit F

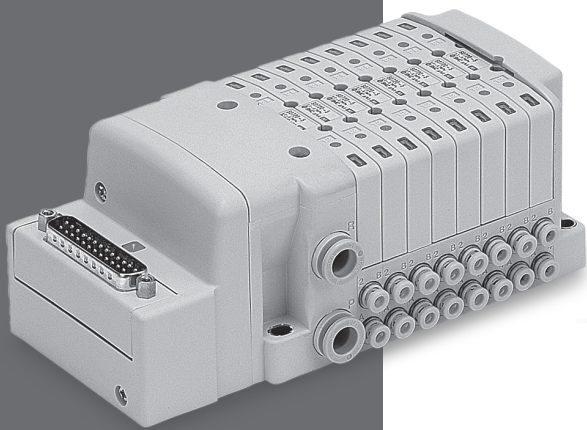

Norme MIL

△ 25 broches

△ Longueur du câble : 1.5 m, 3 m, 5 m

Le sens d'entrée du connecteur est modifiable du sur le haut ou sur le côté

Page 45

S
Kit

F
Kit

P
Kit

J
Kit

Barrette d'embase compacte mince

Construction

Vue éclatée de l'embase

S
Kit

F
Kit

P
Kit

J
Kit

T
Kit

L
Kit

M
Kit

Embase associable à connexion embrochable

Construction

Vue éclatée de l'embase

Pièces d'embase optionnelles

Connexion embrochable

F Série S0700 Embase associable Kit (connecteur sub-D)

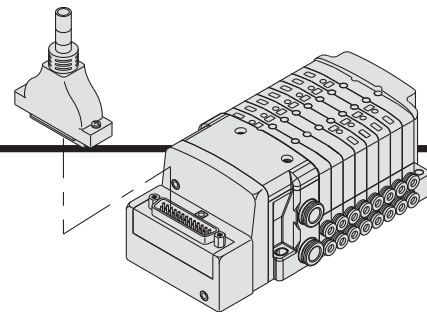

- Le connecteur sub-D facilite l'installation pour les connexions électriques.
- L'usage d'un connecteur sub-D (25P), conforme à la norme MIL, permet d'utiliser des connecteurs du commerce et offre de larges possibilités d'interchangeabilité.
- La position latérale ou au-dessus peut être sélectionnée selon l'espace de fixation disponible.

Caractéristiques du câblage électrique

Connecteur sub-D

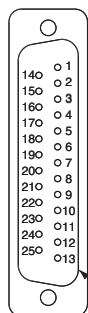

En tant que caractéristiques de câblage électrique standard, on adopte le câblage bistable (connecté à BOB. A et BOB. B) pour le câblage interne de chaque station pour 12 stations maxi., indépendamment du type de distributeur et de l'option.
La combinaison de câblage monostable et bistable est disponible en option. Reportez-vous aux caractéristiques de câblage spécifique (options) ci-dessous.

Réf. de la borne du connecteur

Connecteur sub-D
couleur du câble (AXT100-DS25-015 030 050)

Station	N° de borne	Polarité	Couleur du câble	Identification
Station 1	BOB.A 1	(-) (+)	Noir	Aucun
	BOB.B 14	(-) (+)	Jaune	Noir
Station 2	BOB.A 2	(-) (+)	Marron	Aucun
	BOB.B 15	(-) (+)	Rose	Noir
Station 3	BOB.A 3	(-) (+)	Rouge	Aucun
	BOB.B 16	(-) (+)	Bleu	Blanc
Station 4	BOB.A 4	(-) (+)	Orange	Aucun
	BOB.B 17	(-) (+)	Violet	Aucun
Station 5	BOB.A 5	(-) (+)	Jaune	Aucun
	BOB.B 18	(-) (+)	Gris	Aucun
Station 6	BOB.A 6	(-) (+)	Rose	Aucun
	BOB.B 19	(-) (+)	Orange	Noir
Station 7	BOB.A 7	(-) (+)	Bleu	Aucun
	BOB.B 20	(-) (+)	Rouge	Blanc
Station 8	BOB.A 8	(-) (+)	Violet	Blanc
	BOB.B 21	(-) (+)	Marron	Blanc
Station 9	BOB.A 9	(-) (+)	Gris	Noir
	BOB.B 22	(-) (+)	Rose	Rouge
Station 10	BOB.A 10	(-) (+)	Blanc	Noir
	BOB.B 23	(-) (+)	Gris	Rouge
Station 11	BOB.A 11	(-) (+)	Blanc	Rouge
	BOB.B 24	(-) (+)	Noir	Blanc
Station 12	BOB.A 12	(-) (+)	Jaune	Rouge
	BOB.B 25	(-) (+)	Blanc	Aucun
	COM. 13	(+) (-)	Orange	Rouge

Positif COM Négatif *1 COM

*1 : Les électrodistributeurs n'ont pas de polarité. Utilisation possible en tant que COM négatif.

Caractéristiques de câblage spécifique (option) [-K]

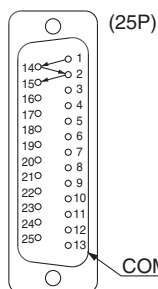

La combinaison de câblage monostable et bistable est disponible en option. Le nombre maximal de stations d'embase est défini par le nombre de bobines. Comptez un point pour une version monostable et deux points pour une version bistable. Le nombre total de bobines (points) ne doit pas dépasser 24.

1. Pour commander les distributeurs

Indiquez un symbole d'option, -K, pour la référence de l'embase et assurez-vous de spécifier les positions de montage et le nombre de stations pour le câblage monostable et bistable sur la feuille technique de l'embase.

2. Caractéristiques de câblage

Les numéros de bornier du connecteur sont connectés à partir de la station 1 de la bobine sur le côté A dans l'ordre indiqué par les flèches, sans omettre aucun numéro de bornier.

Ensemble câble

015
AXT100-DS25-030
050

(Le câble du connecteur sub-D peut être commandé avec les embases)
(Reportez-vous à « Pour commander les embases »)

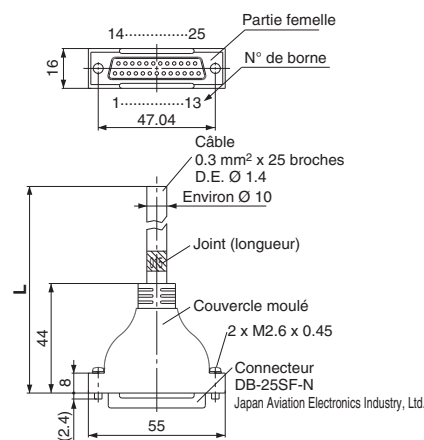

Ensemble câble connecteur sub-D Couleur du fil par N° de la borne

N° de borne	Couleur du câble	Identification
1	Noir	Aucun
2	Marron	Aucun
3	Rouge	Aucun
4	Orange	Aucun
5	Jaune	Aucun
6	Rose	Aucun
7	Bleu	Aucun
8	Violet	Blanc
9	Gris	Noir
10	Blanc	Noir
11	Blanc	Rouge
12	Jaune	Rouge
13	Orange	Rouge
14	Jaune	Noir
15	Rose	Noir
16	Bleu	Blanc
17	Violet	Aucun
18	Gris	Aucun
19	Orange	Noir
20	Rouge	Blanc
21	Marron	Blanc
22	Rose	Rouge
23	Gris	Rouge
24	Noir	Blanc
25	Blanc	Aucun

Ensemble câble connecteur sub-D (option)

Longueur de câble (L)	Référence ensemble	Note
1.5 m	AXT100-DS25-015	Câble 0.3 mm ² x 25 brins
3 m	AXT100-DS25-030	
5 m	AXT100-DS25-050	

* : Pour d'autres connecteurs qu'on trouve dans le commerce, utilisez un connecteur femelle à 25 broches conforme à MIL-C-24308.

* : Ne peut être utilisé pour un câblage mobile.

Caractéristiques électriques

Élément	Propriété
Résistance du conducteur Ω /km, 20 °C	65 max..
Limite de tension V, 1 min, AC	1000
Résistance d'isolation M Ω /km, 20 °C	5 min.

* : Le rayon de courbure minimum pour les câbles de connecteur sub-D est de 20 mm.

Exemples de fabricants de connecteurs

- Fujitsu Limited
- Japan Aviation Electronics Industry, Ltd.
- J.S.T. Mfg. Co., Ltd.
- HIROSE ELECTRIC CO., LTD.



Pour commander les embases

SS0750 - 08 C4 C8 FD1 - B

Stations

Symbole	Stations
01	1 station
:	:
24*1	24 stations

*1 : Le nombre max. de stations varie en fonction des caractéristiques de câblage.

Raccordement du vérin

Symbole	Raccordement	
C2	Avec raccord instantané Ø 2	Millimètres
C3	Avec raccord instantané Ø 3.2	
C4	Avec raccord instantané Ø 4	
CM	Tailles combinées avec bouchon*1	
N1	Avec raccord instantané Ø 1/8"	Pouces
N3	Avec raccord instantané Ø 5/32"	
NM	Tailles combinées avec bouchon*1	

*1 : Précisez les tailles sur la fiche de configuration de l'embase pour CM et NM.

Raccord P, R

Symbole	Raccordement	
-	Avec raccord instantané Ø 8*1	Millimètres
C6	Avec raccord instantané Ø 6	
C8	Avec raccord instantané Ø 8	
N7	Avec raccord instantané Ø 1/4"	Pouces
N9	Avec raccord instantané Ø 5/16"	

*1 : La taille des orifices P, R est Ø 5/16" lorsque les orifices du vérin sont en pouces.

Option

Symbole	Option
-	Aucun
B*1	Avec clapet antiretour de contre-pression (toutes les stations)
D	Avec rail DIN (Longueur du rail : standard)
D0	Sans rail DIN (avec fixation)
Dλ*2	Avec rail DIN Longueur spécifiée (λ : Station)
K*3	Caractéristiques du câblage spécifique (sauf câblage bistable)
N	Avec plaque d'identification
R*4	Pilote externe
S	Silencieux intégré

- *1 : En cas d'installation d'un clapet antiretour de contre-pression sur la station souhaitée, renseignez la référence et spécifiez la position de la station sur la fiche de configuration de l'embase.
- *2 : Le nombre de stations disponibles doit être supérieur au nombre de stations sur l'embase.
- *3 : Indiquez les spécifications de câblage pour les câblages monostables et bistables.
- *4 : Pour des informations détaillées, reportez-vous à la page 73.
- * : Quand deux options ou plus sont spécifiées, indiquez-les dans l'ordre alphabétique. Exemple) -BKN
- * : Pour les pièces optionnelles de l'embase, reportez-vous aux pages 73 et 79.
- * : Pour la vue éclatée de l'embase, reportez-vous à la page 69.

Type de kit/Longueur du câble

Type de kit	Symbole	Caractéristiques	Standard station	Nombre de stations max. pour câblage spécifique	Nombre de bobines maxi.
Kit F	FD0	Connecteur sub-D (25P) sans câble	1 à 12 stations	24 stations	24
	FD1	Connecteur sub-D (25P) avec câble de 1.5 m			
	FD2	Connecteur sub-D (25P) avec câble de 3.0 m			
	FD3	Connecteur sub-D (25P) avec câble de 5.0 m			

*1 : Le nombre maximum de stations est déterminé par le nombre total de bobines.
Pour les câblages mixtes monostables et bistables, ajoutez « -K » aux options de code sur la commande.

Type	Monostable	Bistable, distributeur 2x3/2
Nombre de bobines	1	2

Pour commander les distributeurs

S07 1 0 - 5

Type

Symbole	Caractéristiques
1	5/2 monostable
2	5/2 bistable
A	Distributeur 2x3/2, 4 voies (N.F + N.F.) [Centre d'échappement]
B	Distributeur 2x3/2, 4 voies (N.O + N.O) [Centre sous pression]
C	Distributeur 2x3/2, 4 voies (N.F + N.O.)

* : Pour les symboles, reportez-vous à la page 7.

Tension

Symbole	Caractéristiques
5	24 V DC
6	12 V DC

Fonction

Symbole	Caractéristiques
-	Standard
R	Pilote externe*1

*1 : Non compatible avec les distributeurs 2x3/2.

Câble embrochable sur embase

Pour commander l'embase

Exemple Kit connecteur sub-D

Spécifiez les références des distributeurs et des options sous la référence de l'embase.

- SS0750-08C4FD1 .. 1 jeu - Référence de l'embase
- * S0710-5 3 jeux - Référence du distributeur (Stations 1 à 3)
 - * S0720-5 2 jeux - Référence du distributeur (Stations 4 à 5)
 - * S07A0-5 2 jeux - Référence du distributeur (Stations 6 à 7)
 - * SS0700-10A-1 ... 1 jeu - Référence de la plaque d'obturation (Station 8)

Faites précéder les références de l'électro-distributeur, etc. d'un astérisque.

Indiquez par tranche à partir de la 1ère station du côté D. Lorsque toutes les références écrites deviennent compliquées, spécifiez-les à l'aide de la grille de configuration d'embase.

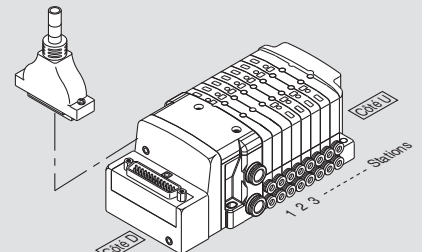

S Kit

F Kit

P Kit

J Kit

Construction

Vue éclatée de l'embase

S Kit

F Kit

P Kit

J Kit

T Kit

L Kit

M Kit

Construction

Vue éclatée de l'embase

Pièces d'embase optionnelles

F Série S0700

Kit (Connecteur Sub-D)

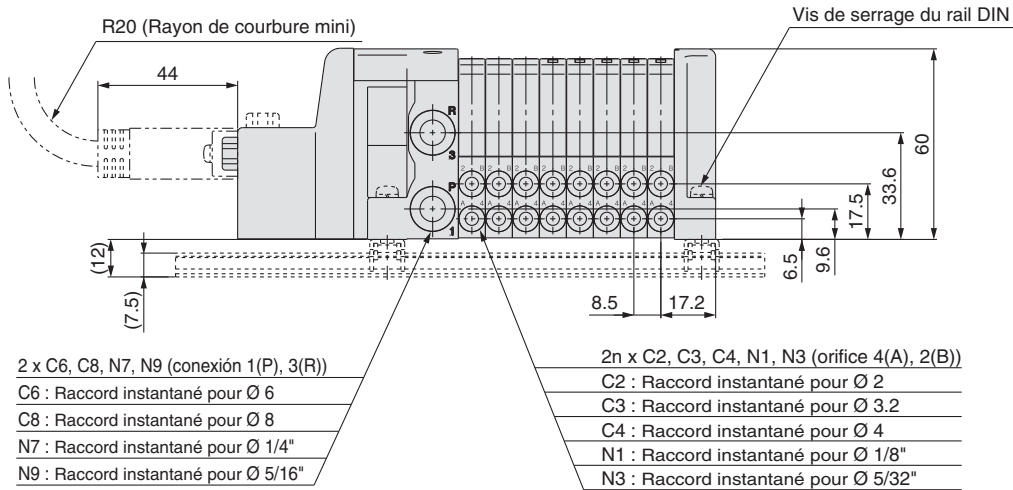

Côté D Stations 1 2 3 4 5 6 7 8 n Côté U

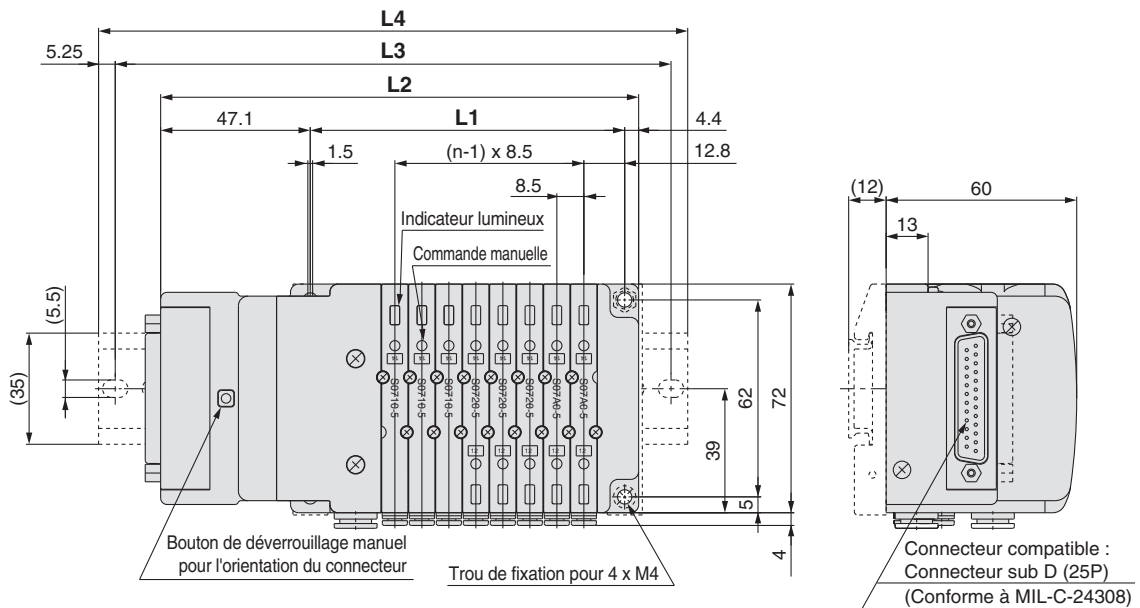

Dimensions

Formule L1 = 8.5n + 31, L2 = 8.5n + 82.5 n: Station (24 stations maxi) [mm]

n	2	3	4	5	6	7	8	9	10	11	12	13	14	15	16	17	18	19	20	21	22	23	24
L1	48	56.5	65	73.5	82	90.5	99	107.5	116	124.5	133	141.5	150	158.5	167	175.5	184	192.5	201	209.5	218	226.5	235
L2	99.5	108	116.5	125	133.5	142	150.5	159	167.5	176	184.5	193	201.5	210	218.5	227	235.5	244	252.5	261	269.5	278	286.5
L3	125	137.5	137.5	150	162.5	162.5	175	187.5	187.5	200	212.5	212.5	225	237.5	250	250	262.5	275	275	287.5	300	300	312.5
L4	135.5	148	148	160.5	173	173	185.5	198	198	210.5	223	223	235.5	248	260.5	260.5	273	285.5	285.5	298	310.5	310.5	323

Connexion embrochable

Embase associable

Câble plat

Kit P

CE UK
CA

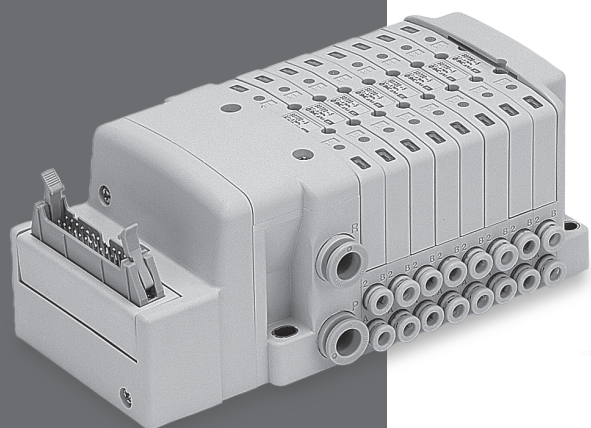

Norme MIL

△ 26 broches, 20 broches

△ Longueur du câble : 1.5 m, 3 m, 5 m

Le positionnement du connecteur est modifiable sur le haut ou sur le côté

Page 49

S
Kit

F
Kit

P
Kit

J
Kit

Barrette d'embase compacte mince

Construction

Vue éclatée de l'embase

S
Kit

F
Kit

P
Kit

J
Kit

T
Kit

L
Kit

M
Kit

Embase associable à connexion embrochable

Construction

Vue éclatée de l'embase

Pièces d'embase optionnelles

Connexion embrochable

P Série S0700 Embase associable Kit (câble plat)

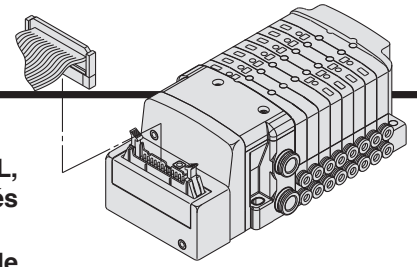

- Le connecteur de câble plat facilite l'installation des connexions électriques.
- L'usage d'un connecteur pour câble plat (26P, 20P) conforme à la norme MIL, permet d'utiliser des connecteurs du commerce et offre de larges possibilités d'interchangeabilité.
- La position latérale ou au-dessus peut être sélectionnée selon l'espace de fixation disponible.

Caractéristiques du câblage électrique

Connecteur pour câble plat

Le câblage bistable (connecté à BOB. A et BOB. B) est utilisé pour le câblage interne de chaque station indépendamment des types de distributeurs et des options.
La combinaison de câblage monostable et bistable est disponible en option. Reportez-vous aux caractéristiques de câblage spécifique (options) ci-dessous.

Réf. de la borne du connecteur

Repère (triangle) pour montage connecteur

<26P>				<20P>			
Station	N° de borne	Polarité		Station	N° de borne	Polarité	
Station 1	BOB.A	1 (-)	(+)	Station 1	BOB.A	1 (-)	(+)
	BOB.B	2 (-)	(+)		BOB.B	2 (-)	(+)
Station 2	BOB.A	3 (-)	(+)	Station 2	BOB.A	3 (-)	(+)
	BOB.B	4 (-)	(+)		BOB.B	4 (-)	(+)
Station 3	BOB.A	5 (-)	(+)	Station 3	BOB.A	5 (-)	(+)
	BOB.B	6 (-)	(+)		BOB.B	6 (-)	(+)
Station 4	BOB.A	7 (-)	(+)	Station 4	BOB.A	7 (-)	(+)
	BOB.B	8 (-)	(+)		BOB.B	8 (-)	(+)
Station 5	BOB.A	9 (-)	(+)	Station 5	BOB.A	9 (-)	(+)
	BOB.B	10 (-)	(+)		BOB.B	10 (-)	(+)
Station 6	BOB.A	11 (-)	(+)	Station 6	BOB.A	11 (-)	(+)
	BOB.B	12 (-)	(+)		BOB.B	12 (-)	(+)
Station 7	BOB.A	13 (-)	(+)	Station 7	BOB.A	13 (-)	(+)
	BOB.B	14 (-)	(+)		BOB.B	14 (-)	(+)
Station 8	BOB.A	15 (-)	(+)	Station 8	BOB.A	15 (-)	(+)
	BOB.B	16 (-)	(+)		BOB.B	16 (-)	(+)
Station 9	BOB.A	17 (-)	(+)	Station 9	BOB.A	17 (-)	(+)
	BOB.B	18 (-)	(+)		BOB.B	18 (-)	(+)
Station 10	BOB.A	19 (-)	(+)	Station 10	COM.	19 (+)	(-)
	BOB.B	20 (-)	(+)		COM.	20 (+)	(-)
Station 11	BOB.A	21 (-)	(+)	Station 11			
	BOB.B	22 (-)	(+)				
Station 12	BOB.A	23 (-)	(+)	Station 12			
	BOB.B	24 (-)	(+)				
	COM.	25 (+)	(-)				
	COM.	26 (+)	(-)				

Positif COM Négatif COM^{*1}

*1 : Les électrodistributeurs n'ont pas de polarité. Utilisation possible en tant que COM négatif.

Ensemble câble

AXT100-FC²⁰₂₆-¹₂³

(Les connecteurs à câble plat 26P peuvent être commandés sans les embases. Reportez-vous à « Pour commander les embases »)

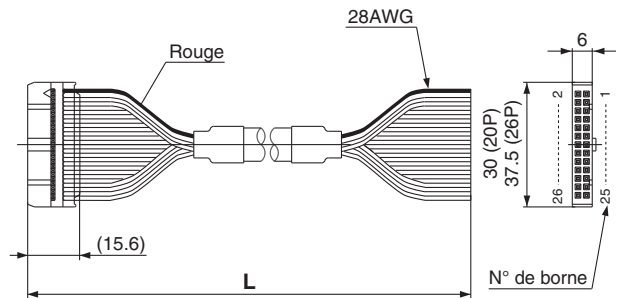

Ensemble connecteur à câble plat (option)

Longueur de câble (L)	Référence ensemble	
	26P	20P
1.5 m	AXT100-FC26-1	AXT100-FC20-1
3 m	AXT100-FC26-2	AXT100-FC20-2
5 m	AXT100-FC26-3	AXT100-FC20-3

- * : Avec d'autres connecteurs du commerce, utilisez un modèle à 20 ou 26 broches conforme à MIL-C-83503 avec soulagement de traction.
- * : Ne peut être utilisé pour un câblage mobile.

Exemples de fabricants de connecteurs

- HIROSE ELECTRIC CO., LTD.
- Japan Aviation Electronics Industry, Ltd.
- 3M Japan Limited
- J.S.T. Mfg. Co., Ltd.
- Fujitsu Limited
- Oki Electric Cable Co., Ltd.

Caractéristiques de câblage spécifique (option) [-K]

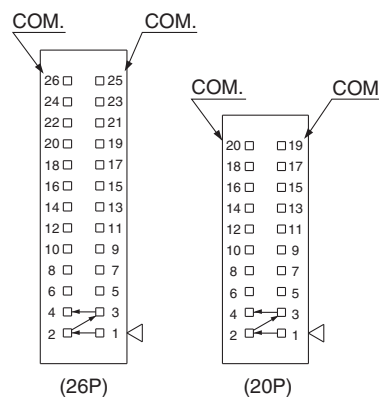

La combinaison de câblage monostable et bistable est disponible en option. Le nombre maximal de stations d'embase est défini par le nombre de bobines. Comptez un point pour une version monostable et deux points pour une version bistable. Le nombre total de bobines (points) ne doit pas dépasser 24 pour 26P, 18 pour 20P.

1. Pour commander les distributeurs
Indiquez un symbole d'option, -K, pour la référence de l'embase et assurez-vous de spécifier les positions de montage et le nombre de stations pour le câblage monostable et bistable sur la feuille technique de l'embase.

2. Caractéristiques de câblage
Les numéros de bornier du connecteur sont connectés à partir de la station 1 de la bobine sur le côté A dans l'ordre indiqué par les flèches, sans omettre aucun numéro de bornier.



Pour commander les embases

SS0750 - 08 C4 C8 PD1 - B

Stations

Symbole	Stations
01	1 station
:	:
24	24 stations

* : Le nombre max. de stations varie en fonction des caractéristiques de câblage.

Raccordement du vérin

Symbole	Raccordement	
C2	Avec raccord instantané Ø 2	Millimètres
C3	Avec raccord instantané Ø 3.2	
C4	Avec raccord instantané Ø 4	
CM	Tailles combinées avec bouchon*1	Pouces
N1	Avec raccord instantané Ø 1/8"	
N3	Avec raccord instantané Ø 5/32"	
NM	Tailles combinées avec bouchon*1	

*1 : Précisez les tailles sur la fiche de configuration de l'embase pour CM et NM.

Raccord P, R

Symbole	Raccordement	
-	Avec raccord instantané Ø 8*1	Millimètres
C6	Avec raccord instantané Ø 6	
C8	Avec raccord instantané Ø 8	
N7	Avec raccord instantané Ø 1/4"	Pouces
N9	Avec raccord instantané Ø 5/16"	

*1 : La taille des orifices P, R est Ø 5/16" lorsque les orifices du vérin sont en pouces.

Option

Symbole	Option
-	Aucun
B*1	Avec clapet antiretour de contre-pression (toutes les stations)
D	Avec rail DIN (Longueur du rail : standard)
D0	Sans rail DIN (avec fixation)
Dλ*2	Avec rail DIN Longueur spécifiée (λ : Station)
K*3	Caractéristiques du câblage spécifique (sauf câblage bistable)
N	Avec plaque d'identification
R*4	Pilote externe
S	Silencieux intégré

- *1 : En cas d'installation d'un clapet antiretour de contre-pression sur la station souhaitée, renseignez la référence et spécifiez la position de la station sur la fiche de configuration de l'embase.
- *2 : Le nombre de stations disponibles doit être supérieur au nombre de stations sur l'embase.
- *3 : Indiquez les spécifications de câblage pour les câblages monostables et bistables.
- *4 : Pour des informations détaillées, reportez-vous à la page 73.
- * : Quand deux options ou plus sont spécifiées, indiquez-les dans l'ordre alphabétique. Exemple) -BKN
- * : Pour les pièces optionnelles de l'embase, reportez-vous aux pages 73 et 79.
- * : Pour la vue éclatée de l'embase, reportez-vous à la page 69.

Type de kit/Longueur du câble

Type de kit	Symbole	Caractéristiques	Stations standard	Nombre de stations max. pour câblage spécifique	Nombre de bobines maxi.
Kit P	PD0	Kit câble plat (26P), sans câble	1 à 12 stations	24 stations	24
	PD1	Kit câble plat (26P) avec 1.5 m de câble			
	PD2	Kit câble plat (26P) avec 3.0 m de câble			
	PD3	Kit câble plat (26P) avec 5.0 m de câble			
	PDC	Kit câble plat (20P) sans câble	1 à 9 stations	18 stations	18

* : Le nombre maximum de stations est déterminé par le nombre total de bobines.
 Pour les câblages mixtes monostables et bistables, ajoutez « -K » aux options de code sur la commande.

Type	Monostable	Bistable, distributeur 2x3/2
Nombre de bobines	1	2

Pour commander les distributeurs

S07 1 0 - 5

Type

Symbole	Caractéristiques
1	5/2 monostable
2	5/2 bistable
A	Distributeur 2x3/2, 4 voies (N.F + N.F.) [Centre d'échappement]
B	Distributeur 2x3/2, 4 voies (N.O + N.O.) [Centre sous pression]
C	Distributeur 2x3/2, 4 voies (N.F + N.O.)

* : Pour les symboles, reportez-vous à la page 7.

Tension

Symbole	Caractéristiques
5	24 V DC
6	12 V DC

Fonction

Symbole	Caractéristiques
-	Standard
R	Pilote externe*1

*1 : Non compatible avec les distributeurs 2x3/2.

Câble embrochable sur embase

Pour commander l'embase

Exemple Kit câble plat

Spécifiez les références des distributeurs et des options sous la référence de l'embase.

- SS0750-08C4PD1 - 1 jeu - Référence de l'embase
- * S0710-5 2 jeux - Référence du distributeur (Stations 1 à 3)
- * S0720-5 4 jeux - Référence du distributeur (Stations 4 à 5)
- * S07A0-5 1 jeu - Référence du distributeur (Stations 6 à 7)
- * SS0700-10A-1 - 1 jeu - Référence de la plaque d'obturation (Station 8)

Faites précéder les références de l'électro-distributeur, etc. d'un astérisque. Indiquez par tranche à partir de la 1ère station du côté D. Lorsque toutes les références écrites deviennent compliquées, spécifiez-les à l'aide de la grille de configuration d'embase.

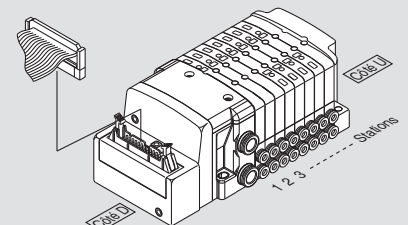

Barrette d'embase compacte mince

Vue éclatée de l'embase

Embase associable à connexion embrochable

Pièces d'embase optionnelles

P Série S0700 Kit (Câble plat)

Ensemble connecteur à câble plat (26P)

AXT100-FC26-1: 1.5 m

AXT100-FC26-2: 3 m

AXT100-FC26-3: 5 m

Vis de serrage du rail DIN

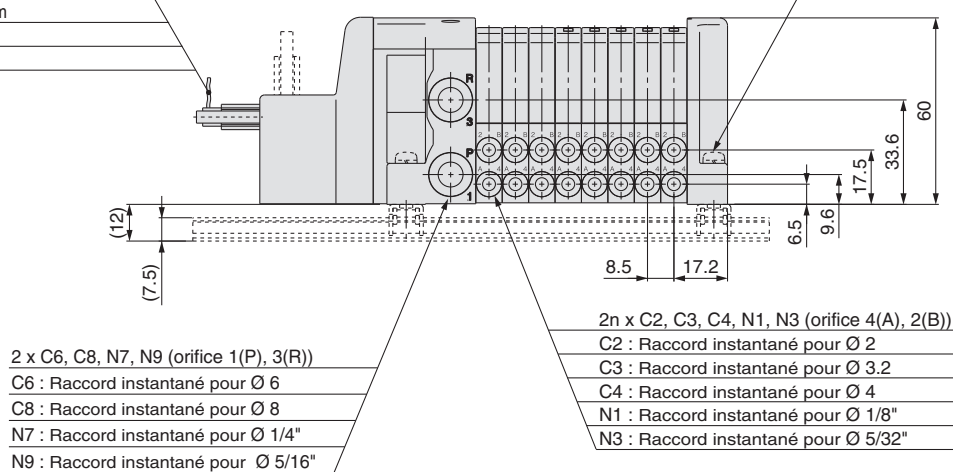

Côté D Stations 1 2 3 4 5 6 7 8 n Côté U

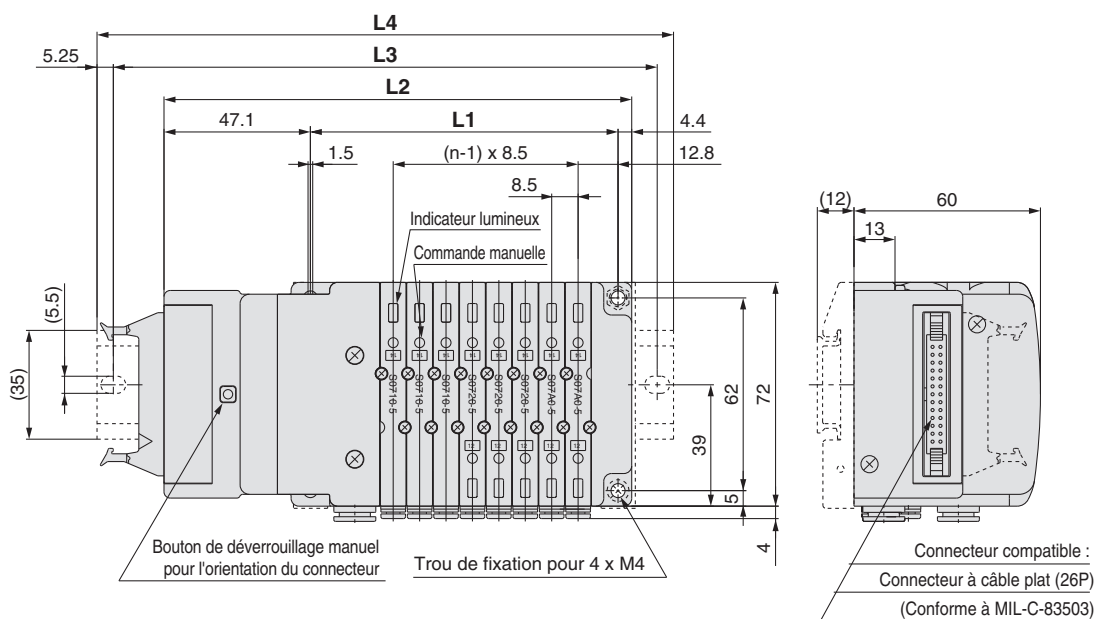

Dimensions

Formule L1 = 8.5n + 31, L2 = 8.5n + 82.5 n: Station (24 stations maxi) [mm]

n	2	3	4	5	6	7	8	9	10	11	12	13	14	15	16	17	18	19	20	21	22	23	24
L1	48	56.5	65	73.5	82	90.5	99	107.5	116	124.5	133	141.5	150	158.5	167	175.5	184	192.5	201	209.5	218	226.5	235
L2	99.5	108	116.5	125	133.5	142	150.5	159	167.5	176	184.5	193	201.5	210	218.5	227	235.5	244	252.5	261	269.5	278	286.5
L3	125	137.5	137.5	150	162.5	162.5	175	187.5	187.5	200	212.5	212.5	225	237.5	250	250	262.5	275	275	287.5	300	300	312.5
L4	135.5	148	148	160.5	173	173	185.5	198	198	210.5	223	223	235.5	248	260.5	260.5	273	285.5	285.5	298	310.5	310.5	323

Connexion embrochable Embase associable

Câble plat compatible avec système de câblage PC

Kit J

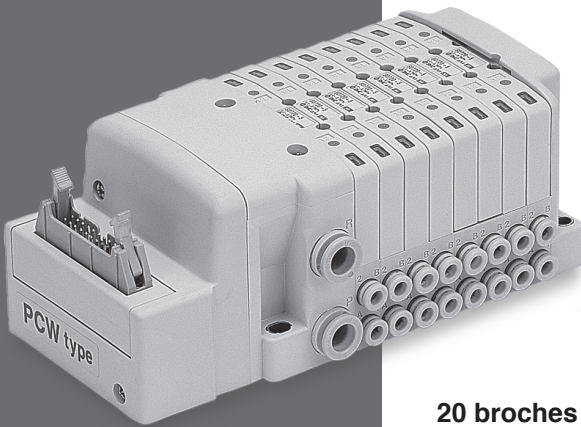

Norme MIL

△20 broches

Compatible avec système de câblage pour PC

Page 53

20 broches

Barrette d'embase compacte mince	S Kit
	F Kit
	P Kit
	J Kit
Vue éclatée de l'embase	S Kit
	F Kit
	P Kit
	J Kit
	T Kit
	L Kit
	M Kit
Embase associable à connexion embrochable	Construction
	Vue éclatée de l'embase
Pièces d'embase optionnelles	

Connexion embrochable

J

Série S0700 Embase associable Kit (Kit câble plat compatible avec système de câblage PC)

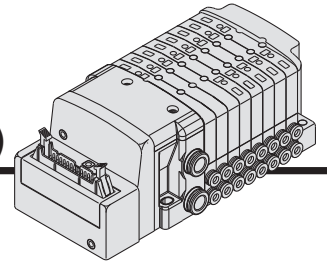

- Compatible avec système de câblage PC.
- L'usage d'un connecteur pour câble plat (20P) conforme à la norme MIL, permet d'utiliser des connecteurs du commerce et offre de larges possibilités d'interchangeabilité.
- La position latérale ou au-dessus peut être sélectionnée selon l'espace de fixation disponible.

Caractéristiques du câblage électrique

Le câblage bistable (connecté à BOB. A et BOB. B) est utilisé pour le câblage interne de chaque station indépendamment des types de distributeurs et des options.

La combinaison de câblage monostable et bistable est disponible en option.

Reportez-vous aux caractéristiques de câblage spécifique (options) ci-dessous.

Connecteur pour câble plat

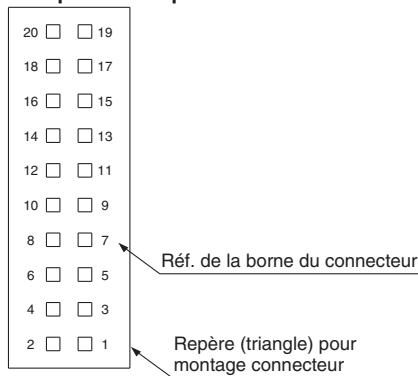

	N° de borne	Polarité		
Station 1	BOB.A	20	(-)	(+)
	BOB.B	18	(-)	(+)
Station 2	BOB.A	16	(-)	(+)
	BOB.B	14	(-)	(+)
Station 3	BOB.A	12	(-)	(+)
	BOB.B	10	(-)	(+)
Station 4	BOB.A	8	(-)	(+)
	BOB.B	6	(-)	(+)
Station 5	BOB.A	19	(-)	(+)
	BOB.B	17	(-)	(+)
Station 6	BOB.A	15	(-)	(+)
	BOB.B	13	(-)	(+)
Station 7	BOB.A	11	(-)	(+)
	BOB.B	9	(-)	(+)
Station 8	BOB.A	7	(-)	(+)
	BOB.B	5	(-)	(+)
		4	(-)	(+)
	COM.	3	(-)	(+)
	COM.	2	(+)	(-)
	COM.	1	(+)	(-)
			Positif COM	Négatif *1 COM

Caractéristiques de câblage spécifique (option) [-K]

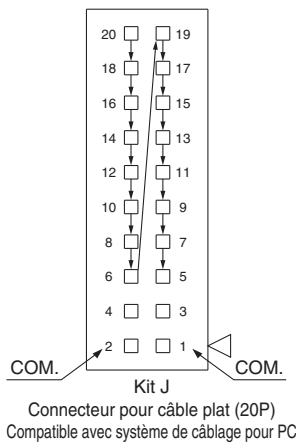

*1 : Les électrodistributeurs n'ont pas de polarité. Utilisation possible en tant que COM négatif. Pour plus d'informations concernant le système de câblage PC, veuillez consulter le catalogue (site internet) séparément.

La combinaison de câblage monostable et bistable est disponible en option. Le nombre maximal de stations d'embase est défini par le nombre de bobines. Comptez un point pour une version monostable et deux points pour une version bistable. Le nombre total de bobines (points) ne doit pas dépasser 16.

1. Pour commander les distributeurs

Indiquez un symbole d'option, -K, pour la référence de l'embase et assurez-vous de spécifier les positions de montage et le nombre de stations pour le câblage monostable et bistable sur la feuille technique de l'embase.

2. Caractéristiques de câblage

Les numéros de bornier du connecteur sont connectés à partir de la station 1 de la bobine sur le côté A dans l'ordre indiqué par les flèches, sans omettre aucun numéro de bornier.



Pour commander les embases

SS0750 - 08 C4 C8 JD0 - B

Stations

Symbole	Stations
01	1 station
⋮	⋮
16	16 stations

* : Le nombre max. de stations varie en fonction des caractéristiques de câblage.

Raccordement du vérin

Symbole	Raccordement	
C2	Avec raccord instantané Ø 2	Millimètres
C3	Avec raccord instantané Ø 3.2	
C4	Avec raccord instantané Ø 4	
CM	Tailles combinées avec bouchon*1	Pouces
N1	Avec raccord instantané Ø 1/8"	
N3	Avec raccord instantané Ø 5/32"	
NM	Tailles combinées avec bouchon*1	

*1 : Précisez les tailles sur la fiche de configuration de l'embase pour CM et NM.

Raccord P, R

Symbole	Raccordement	
—	Avec raccord instantané Ø 8*1	Millimètres
C6	Avec raccord instantané Ø 6	
C8	Avec raccord instantané Ø 8	
N7	Avec raccord instantané Ø 1/4"	Pouces
N9	Avec raccord instantané Ø 5/16"	

*1 : La taille des raccords P, R est Ø 5/16" pour une mesure en pouces.

Option

Symbole	Option
—	Aucun
B*1	Avec clapet antiretour de contre-pression (toutes les stations)
D	Avec rail DIN (Longueur du rail : standard)
D0	Sans rail DIN (avec fixation)
Dλ*2	Avec rail DIN Longueur spécifiée (λ : Station)
K*3	Caractéristiques du câblage spécifique (sauf câblage bistable)
N	Avec plaque d'identification
R*4	Pilote externe
S	Silencieux intégré

- *1 : En cas d'installation d'un clapet antiretour de contre-pression sur la station souhaitée, renseignez la référence et spécifiez la position de la station sur la fiche de configuration de l'embase.
- *2 : Le nombre de stations disponibles doit être supérieur au nombre de stations sur l'embase.
- *3 : Indiquez les spécifications de câblage pour les câblages monostables et bistables.
- *4 : Pour des informations détaillées, reportez-vous à la page 73.
- * : Quand deux options ou plus sont spécifiées, indiquez-les dans l'ordre alphabétique. Exemple) -BKN
- * : Pour les pièces optionnelles de l'embase, reportez-vous aux pages 73 et 79.
- * : Pour la vue éclatée de l'embase, reportez-vous à la page 69.

Type de kit

Type de kit	Symbole	Caractéristiques	Standard station	Nombre de stations max. pour câblage spécifique	Nombre de bobines maxi.
Kit J	JD0	Câble plat (20P) compatible avec système de câblage PC*1	1 à 8 stations	16 stations	16

- *1 : Commandez séparément l'ensemble câble de type 20P pour le kit J.
- * : Le nombre maximum de stations est déterminé par le nombre total de bobines. Pour les câblages mixtes monostables et bistables, ajoutez « -K » aux options de code sur la commande.

Type	Monostable	Bistable, distributeur 2x3/2
Nombre de bobines	1	2

Pour commander les distributeurs

S07 1 0 - 5

Type

Symbole	Caractéristiques
1	5/2 monostable
2	5/2 bistable
A	Distributeur 2x3/2, 4 voies (N.F + N.F.) [Centre d'échappement]
B	Distributeur 2x3/2, 4 voies (N.O + N.O.) [Centre sous pression]
C	Distributeur 2x3/2, 4 voies (N.F + N.O.)

* : Pour les symboles, reportez-vous à la page 7.

Tension

Symbole	Caractéristiques
5	24 V DC
6	12 V DC

Fonction

Symbole	Caractéristiques
—	Standard
R	Pilote externe*1

*1 : Non compatible avec les distributeurs 2x3/2.

Câble embrochable sur embase

Pour commander l'embase

Exemple Kit câble plat

Spécifiez les références des distributeurs et des options sous la référence de l'embase.

- SS0750-08C4JD0 .. 1 jeu - Référence de l'embase
- * S0710-5 3 jeux - Référence du distributeur (Stations 1 à 3)
- * S0720-5 2 jeux - Référence du distributeur (Stations 4 à 5)
- * S07A0-5 2 jeux - Référence du distributeur (Stations 6 à 7)
- * SS0700-10A-1 .. 1 jeu - Référence de la plaque d'obturation (Station 8)

Faites précéder les références de l'électro-distributeur, etc. d'un astérisque. Indiquez par tranche à partir de la 1ère station du côté D. Lorsque toutes les références écrites deviennent compliquées, spécifiez-les à l'aide de la grille de configuration d'embase.

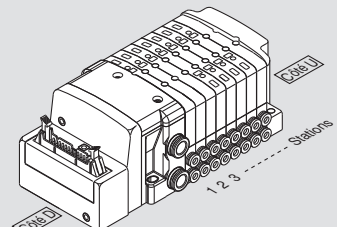

S Kit
 F Kit
 P Kit
 J Kit
 Construction
 Vue éclatée de l'embase
 S Kit
 F Kit
 P Kit
 J Kit
 Embase associable à connexion embrochable
 T Kit
 L Kit
 M Kit
 Construction
 Vue éclatée de l'embase
 Pièces d'embase optionnelles



Série S0700

Kit (Câble plat compatible avec système de câblage PC)

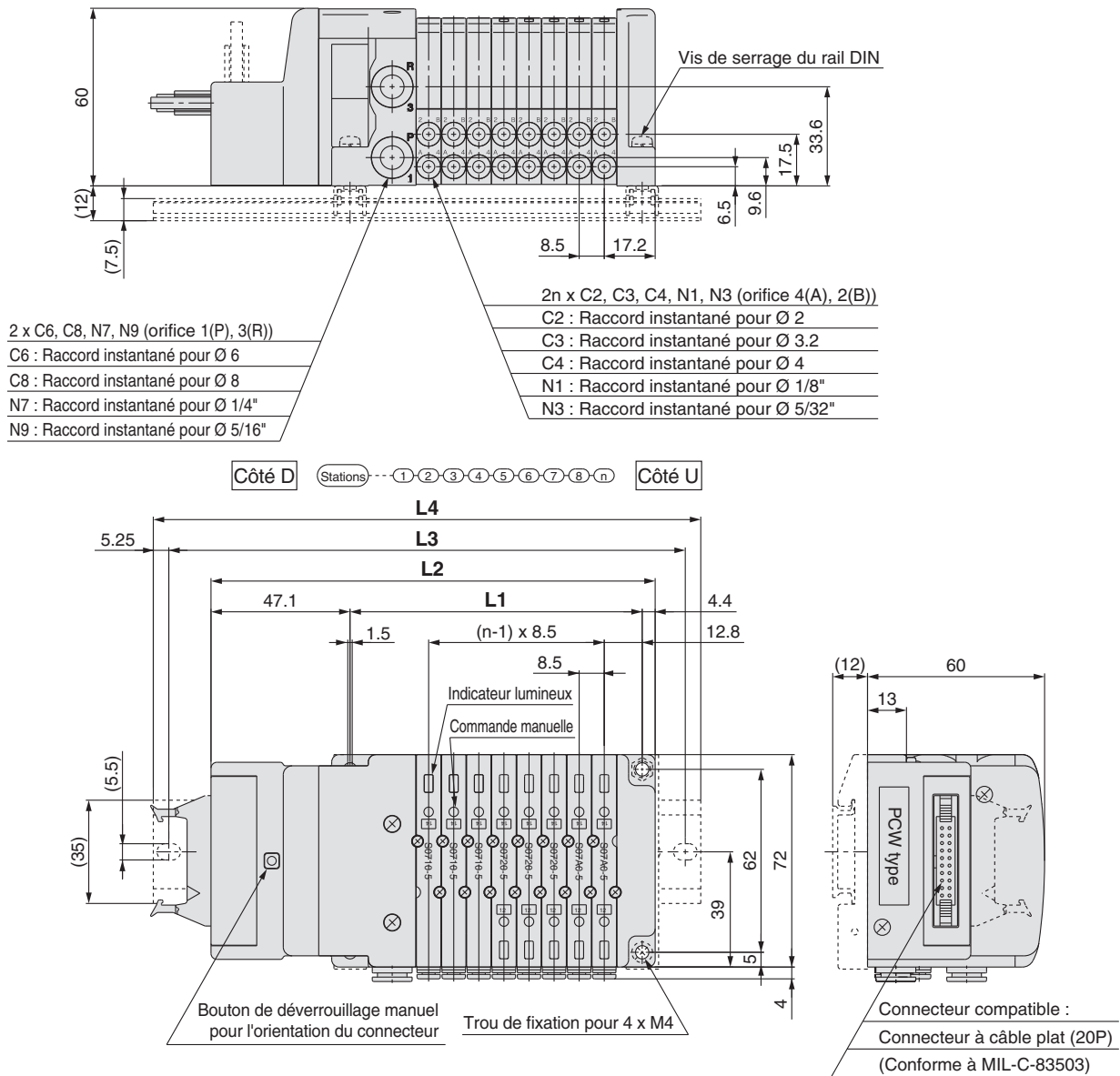

Dimensions

Formule L1 = 8.5n + 31, L2 = 8.5n + 82.5 n: Station (16 stations maxi) [mm]

L \ n	2	3	4	5	6	7	8	9	10	11	12	13	14	15	16
L1	48	56.5	65	73.5	82	90.5	99	107.5	116	124.5	133	141.5	150	158.5	167
L2	99.5	108	116.5	125	133.5	142	150.5	159	167.5	176	184.5	193	201.5	210	218.5
L3	125	137.5	137.5	150	162.5	162.5	175	187.5	187.5	200	212.5	212.5	225	237.5	250
L4	135.5	148	148	160.5	173	173	185.5	198	198	210.5	223	223	235.5	248	260.5

Connexion embrochable

Embase associable

Bornier

Kit T

CE UK
CA

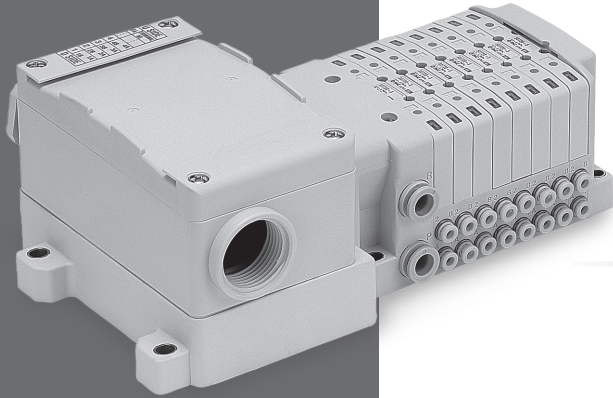

Avec bornier

Page 57

S
Kit

F
Kit

P
Kit

J
Kit

Barrette d'embase compacte mince

Construction

Vue éclatée
de l'embase

S
Kit

F
Kit

P
Kit

J
Kit

T
Kit

L
Kit

M
Kit

Embase associable à connexion embrochable

Construction

Vue éclatée
de l'embase

Pièces d'embase
optionnelles

Connexion embrochable

T

Série S0700 Embase associable Kit (Bornier du terminal)

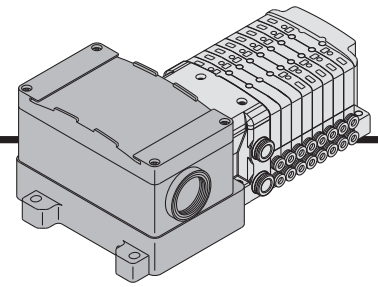

- Ce kit est muni d'un petit bornier à l'intérieur du boîtier de connexion. Le raccord de la connexion (G 3/4) permet de connecter les raccords du bornier.

Connexion du bornier

Étape 1. Démontage du couvercle du bornier

Desserrez les 4 vis de fixation (M4) et ouvrez le couvercle du bornier.

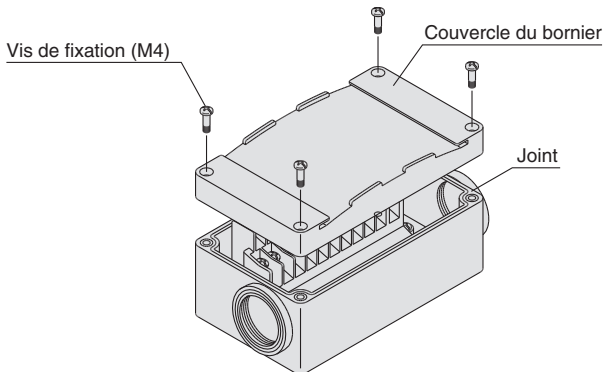

Étape 2. La figure ci-dessous montre schématiquement le câblage du bornier. Toutes les stations sont munies d'un câblage bistable.

Connectez chaque câble sur le côté de la source d'alimentation, selon les indications se trouvant à l'intérieur du bornier.

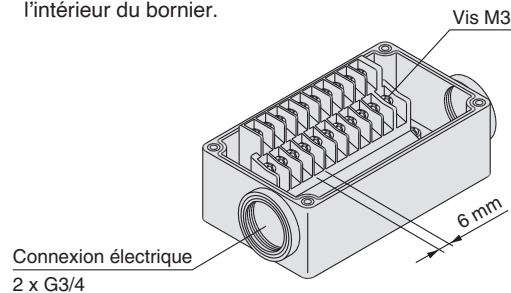

Étape 3. Remontage du couvercle du bornier

Serrez les vis au couple recommandé ci-dessous, une fois vous être assuré que le joint est installé correctement.

Couple de serrage adéquat [N·m]
0.7 à 1.2

- Borne sertie compatible : 1.25-3S, 1.25Y-3, 1.25Y-3N, 1.25Y-3.5
- Bouchon étanche aux éclaboussures (pour G 3/4) : AXT100-B06A

Caractéristiques du câblage électrique

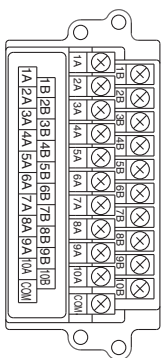

Le câblage bistable (connecté à BOB. A et BOB. B) est utilisé pour le câblage interne de chaque station indépendamment des types de distributeurs et des options. La combinaison de câblage monostable et bistable est disponible en option.

*1 : Les électrodistributeurs n'ont pas de polarité. Utilisation possible en tant que COM négatif.

Câblage standard

	N° de borne	Polarité
Station 1	BOB.A 1A	(-) (+)
	BOB.B 1B	(+) (-)
Station 2	BOB.A 2A	(-) (+)
	BOB.B 2B	(+) (-)
Station 3	BOB.A 3A	(-) (+)
	BOB.B 3B	(-) (+)
Station 4	BOB.A 4A	(-) (+)
	BOB.B 4B	(-) (+)
Station 5	BOB.A 5A	(-) (+)
	BOB.B 5B	(-) (+)
Station 6	BOB.A 6A	(-) (+)
	BOB.B 6B	(-) (+)
Station 7	BOB.A 7A	(-) (+)
	BOB.B 7B	(-) (+)
Station 8	BOB.A 8A	(-) (+)
	BOB.B 8B	(-) (+)
Station 9	BOB.A 9A	(-) (+)
	BOB.B 9B	(-) (+)
Station 10	BOB.A 10A	(-) (+)
	BOB.B 10B	(-) (+)
	COM	(+) (-)

*1
Positif COM Négatif COM

Caractéristiques de câblage spécifique (option) [-K]

La combinaison de câblage monostable et bistable est disponible en option. Le nombre maximal de stations d'embase est défini par le nombre de bobines. Comptez un point pour une version monostable et deux points pour une version bistable. Le nombre total de bobines (points) ne doit pas dépasser 20.

1. Pour commander les distributeurs

Indiquez un symbole d'option, -K, pour la référence de l'embase et assurez-vous de spécifier les positions de montage et le nombre de stations pour le câblage monostable et bistable sur la feuille technique de l'embase.

2. Caractéristiques de câblage

Les numéros de bornier du connecteur sont connectés à partir de la station 1 de la bobine sur le côté A dans l'ordre indiqué par les flèches, sans omettre aucun numéro de bornier.

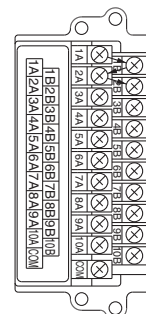



Pour commander les embases

SS0750-08 C4 C8 TD0-B

Stations

Symbole	Stations
01	1 station
:	:
20*1	20 stations

*1 : Le nombre max. de stations varie en fonction des caractéristiques de câblage.

Raccordement du vérin

Symbole	Raccordement	
C2	Avec raccord instantané Ø 2	Millimètres
C3	Avec raccord instantané Ø 3.2	
C4	Avec raccord instantané Ø 4	
CM	Tailles combinées avec bouchon*1	Pouces
N1	Avec raccord instantané Ø 1/8"	
N3	Avec raccord instantané Ø 5/32"	
NM	Tailles combinées avec bouchon*1	

*1 : Indiquez « Tailles combinées avec bouchon » sur la fiche de configuration de l'embase.

Raccord P, R

Symbole	Raccordement	
-	Avec raccord instantané Ø 8*1	Millimètres
C6	Avec raccord instantané Ø 6	
C8	Avec raccord instantané Ø 8	
N7	Avec raccord instantané Ø 1/4"	Pouces
N9	Avec raccord instantané Ø 5/16"	

*1 : La taille des orifices P, R est Ø 5/16" lorsque les orifices du vérin sont en pouces.

Option

Symbole	Option
-	Aucun
B*1	Avec clapet antiretour pour la contre-pression (Toutes les stations)
D	Avec rail DIN (Longueur du rail : standard)
D0	Sans rail DIN (avec fixation)
Dλ*2	Avec rail DIN Longueur spécifiée (λ : Station)
K*3	Caractéristiques du câblage spécifique (sauf câblage bistable)
N	Avec plaque d'identification
R*4	Pilote externe
S	Silencieux intégré

*1 : En cas d'installation d'un clapet antiretour de contre-pression sur la station souhaitée, renseignez la référence et spécifiez la position de la station sur la fiche de configuration de l'embase.

*2 : Le nombre de stations disponibles doit être supérieur au nombre de stations sur l'embase.

*3 : Indiquez les spécifications de câblage pour les câblages monostables et bistables.

*4 : Pour des informations détaillées, reportez-vous à la page 73.

* : Quand deux options ou plus sont spécifiées, indiquez-les dans l'ordre alphabétique. Exemple) -BKN

* : Pour les pièces optionnelles de l'embase, reportez-vous aux pages 73 et 79.

* : Pour la vue éclatée de l'embase, reportez-vous à la page 69.

Type de kit

Type de kit	Symbole	Caractéristiques	Standard station	Nombre de stations max. pour câblage spécifique	Nombre de bobines maxi.
Kit T	TD0	Bornier	1 à 10 stations	20 stations	20

* : Le nombre maximum de stations est déterminé par le nombre total de bobines. Pour les câblages mixtes monostables et bistables, ajoutez « -K » aux options de code sur la commande.

Type	Monostable	Bistable, distributeur 2x3/2
Nombre de bobines	1	2

Pour commander les distributeurs

S07 1 0 - 5

Type

Symbole	Caractéristiques
1	5/2 monostable
2	5/2 bistable
A	Distributeur 2x3/2, 4 voies (N.F + N.F.) [Centre d'échappement]
B	Distributeur 2x3/2, 4 voies (N.O + N.O) [Centre sous pression]
C	Distributeur 2x3/2, 4 voies (N.F + N.O.)

* : Pour les symboles, reportez-vous à la page 7.

Tension

Symbole	Caractéristiques
5	24 V DC
6	12 V DC

Fonction

Symbole	Caractéristiques
-	Standard
R	Pilote externe*1

*1 : Non compatible avec les distributeurs 2x3/2.

Câble embrochable sur embase

Pour commander l'embase

Exemple Kit bornier du terminal

Spécifiez les références des distributeurs et des options sous la référence de l'embase.

SS0750-08C4TD0· 1 jeu - Référence de l'embase
 * S0710-5 3 jeux - Référence du distributeur (Stations 1 à 3)
 * S0720-5 2 jeux - Référence du distributeur (Stations 4 à 5)
 * S07A0-5 2 jeux - Référence du distributeur (Stations 6 à 7)
 * SS0700-10A-1··· 1 jeu - Référence de la plaque d'obturation (Station 8)

Faites précéder Indiquez par tranche à partir de la les références de 1ère station du côté D. Lorsque toutes les références écrites deviennent l'électro-distributeur, etc. compliquées, spécifiez-les à l'aide de d'un astérisque. la grille de configuration d'embase.

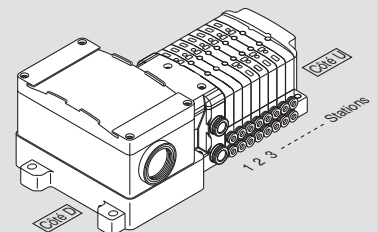

Barrette d'embase compacte mince

Construction

Vue éclatée de l'embase

Embase associable à connexion embrochable

Construction

Vue éclatée de l'embase

Pièces d'embase optionnelles

T Série S0700 Kit (Bornier)

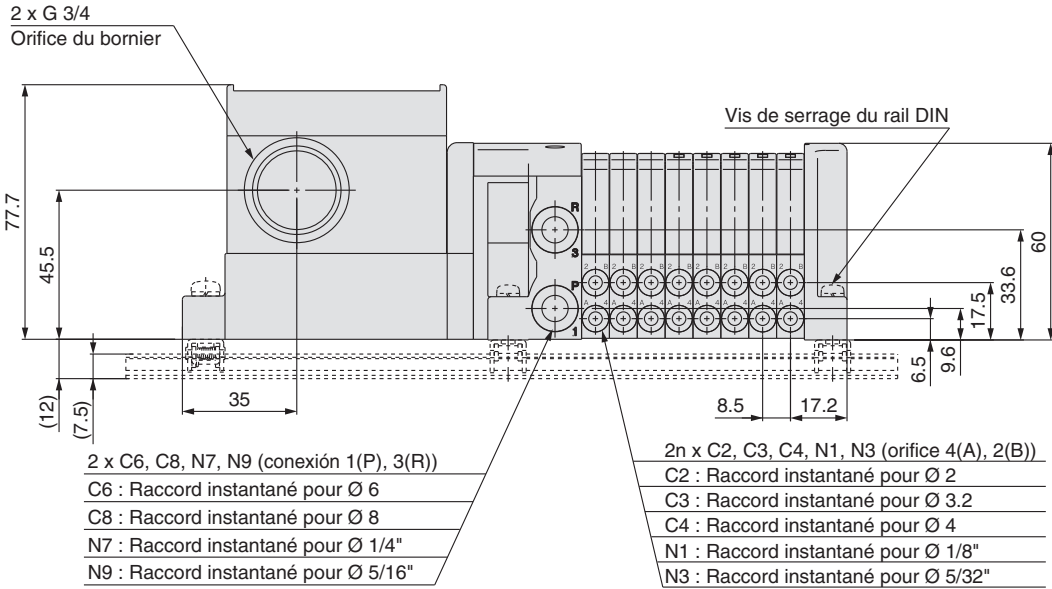

Côté D Stations 1 2 3 4 5 6 7 8 n Côté U

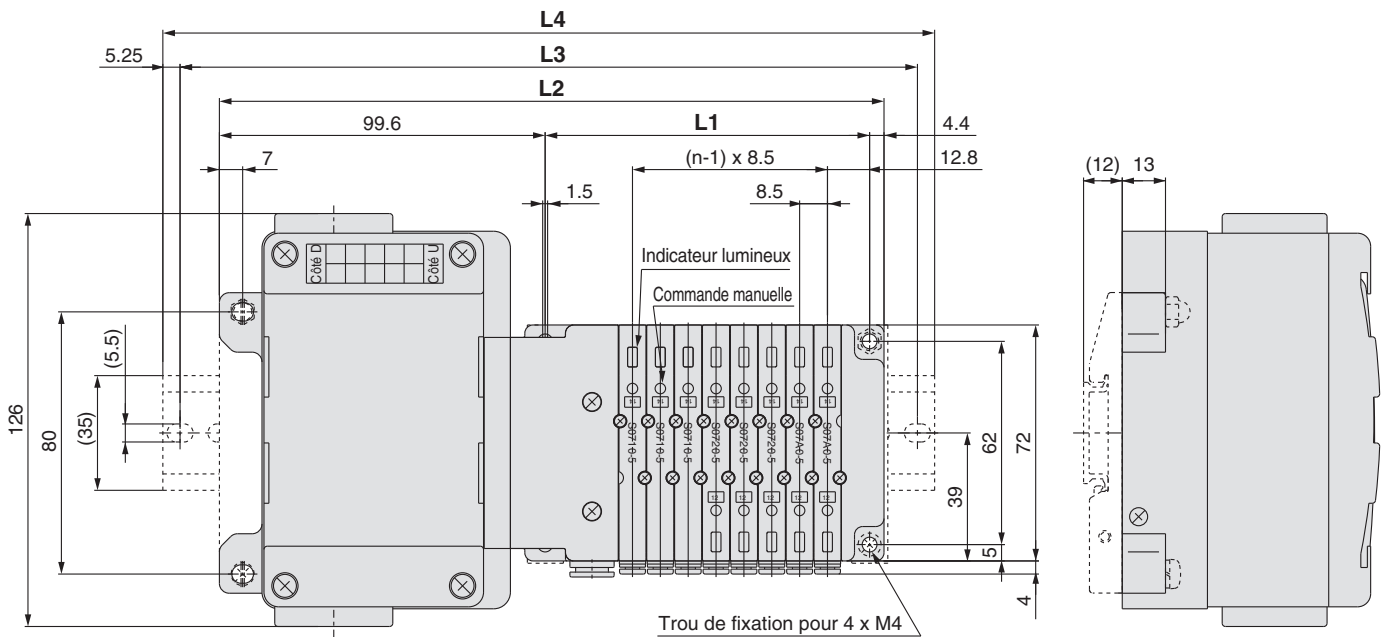

Dimensions

Formule L1 = 8.5n + 31, L2 = 8.5n + 135 n: Station (Máximo 20 estaciones) [mm]

L \ n	2	3	4	5	6	7	8	9	10	11	12	13	14	15	16	17	18	19	20
L1	48	56.5	65	73.5	82	90.5	99	107.5	116	124.5	133	141.5	150	158.5	167	175.5	184	192.5	201
L2	152	160.5	169	177.5	186	194.5	203	211.5	220	228.5	237	245.5	254	262.5	271	279.5	288	296.5	305
L3	175	187.5	200	200	212.5	225	225	237.5	250	250	262.5	275	275	287.5	300	300	312.5	325	325
L4	185.5	198	210.5	210.5	223	235.5	235.5	248	260.5	260.5	273	285.5	285.5	298	310.5	310.5	323	335.5	335.5

Connexion embrochable Embase associable

Câble

Kit L

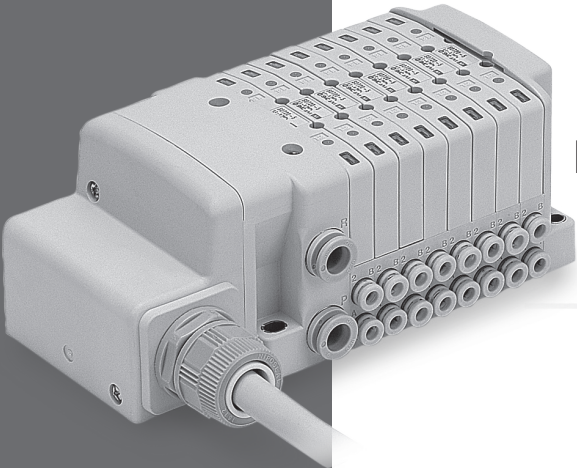

Modèle à connexion directe par câble

→ Page 61

Barrette d'embase compacte mince	S Kit
	F Kit
	P Kit
	J Kit
Vue éclatée de l'embase	S Kit
	F Kit
	P Kit
	J Kit
	T Kit
	L Kit
	M Kit
Construction	
Vue éclatée de l'embase	
Pièces d'embase optionnelles	



Série S0700

Embase associable

Kit (Câble)

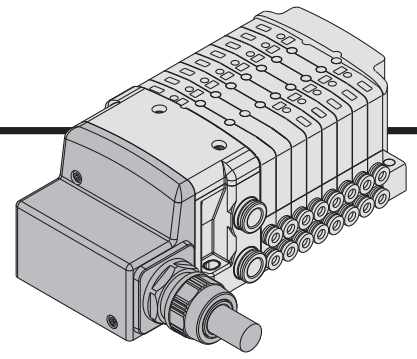

● **Modèle à connexion électrique directe**

Caractéristiques du câblage électrique

Caractéristiques du câble

Câble embrochable
0.3 mm² x 25 brins

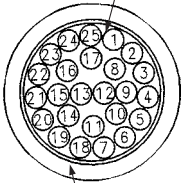

Couleur de la gaine : Blanc

En tant que caractéristiques de câblage électrique standard, on adopte le câblage bistable (connecté à BOB. A et BOB. B) pour le câblage interne de chaque station pour 12 stations maxi., indépendamment du type de distributeur et de l'option.

Longueur de câble

SS0750 – 08 C4 LD 0

Longueur de câble

0	0.6 m
1	1.5 m
2	3.0 m

Caractéristiques électriques

Élément	Propriété
Résistance conducteur Ω/km , 20 °C	65 max..
Limite de tension V, 1 min, AC	1000
Résistance d'isolation $M\Omega/\text{km}$, 20 °C	5 min.

* : Ne peut être utilisé pour un câblage mobile.
Le rayon de courbure minimum du câble est de 20 mm.

	N° de borne	Polarité	Couleur du câble	Identification
Station 1	BOB.A 1	(-) (+)	Noir	Aucun
	BOB.B 14	(-) (+)	Jaune	Noir
Station 2	BOB.A 2	(-) (+)	Marron	Aucun
	BOB.B 15	(-) (+)	Rose	Noir
Station 3	BOB.A 3	(-) (+)	Rouge	Aucun
	BOB.B 16	(-) (+)	Bleu	Blanc
Station 4	BOB.A 4	(-) (+)	Orange	Aucun
	BOB.B 17	(-) (+)	Violet	Aucun
Station 5	BOB.A 5	(-) (+)	Jaune	Aucun
	BOB.B 18	(-) (+)	Gris	Aucun
Station 6	BOB.A 6	(-) (+)	Rose	Aucun
	BOB.B 19	(-) (+)	Orange	Noir
Station 7	BOB.A 7	(-) (+)	Bleu	Aucun
	BOB.B 20	(-) (+)	Rouge	Blanc
Station 8	BOB.A 8	(-) (+)	Violet	Blanc
	BOB.B 21	(-) (+)	Marron	Blanc
Station 9	BOB.A 9	(-) (+)	Gris	Noir
	BOB.B 22	(-) (+)	Rose	Rouge
Station 10	BOB.A 10	(-) (+)	Blanc	Noir
	BOB.B 23	(-) (+)	Gris	Rouge
Station 11	BOB.A 11	(-) (+)	Blanc	Rouge
	BOB.B 24	(-) (+)	Noir	Blanc
Station 12	BOB.A 12	(-) (+)	Jaune	Rouge
	BOB.B 25	(-) (+)	Blanc	Aucun
	COM. 13	(+) (-)	Orange	Rouge

Positif COM Négatif *1 COM

*1 : Les électrodistributeurs n'ont pas de polarité. Utilisation possible en tant que COM négatif..

Caractéristiques de câblage spécifique (option) [-K]

La combinaison de câblage monostable et bistable est disponible en option. Le nombre maximal de stations d'embase est défini par le nombre de bobines. Comptez un point pour une version monostable et deux points pour une version bistable. Le nombre total de bobines (points) ne doit pas dépasser 24.

1. Pour commander les distributeurs

Indiquez un symbole d'option, -K, pour la référence de l'embase et assurez-vous de spécifier les positions de montage et le nombre de stations pour le câblage monostable et bistable sur la feuille technique de l'embase.

2. Caractéristiques de câblage

Les numéros de bornier du connecteur sont connectés à partir de la station 1 de la bobine sur le côté A dans l'ordre indiqué par les flèches, sans omettre aucun numéro de bornier.



Pour commander les embases

SS0750 - 08 C4 C8 LD0 - B

Stations

Symbole	Stations
01	1 station
:	:
24	24 stations

* : Le nombre max. de stations varie en fonction des caractéristiques de câblage.

Raccordement du vérin

Symbole	Raccordement	
C2	Avec raccord instantané Ø 2	Millimètres
C3	Avec raccord instantané Ø 3.2	
C4	Avec raccord instantané Ø 4	
CM	Tailles combinées avec bouchon*1	
N1	Avec raccord instantané Ø 1/8"	Pouces
N3	Avec raccord instantané Ø 5/32"	
NM	Tailles combinées avec bouchon*1	

*1 : Indiquez « Tailles combinées avec bouchon » sur la fiche de configuration de l'embase.

Raccord P, R

Symbole	Raccordement	
-	Avec raccord instantané Ø 8*1	Millimètres
C6	Avec raccord instantané Ø 6	
C8	Avec raccord instantané Ø 8	
N7	Avec raccord instantané Ø 1/4"	Pouces
N9	Avec raccord instantané Ø 5/16"	

*1 : La taille des raccords P, R est Ø 5/16" pour une mesure en pouces.

Option

Symbole	Option
-	Aucun
B*1	Avec clapet antiretour pour la contre-pression (Toutes les stations)
D	Avec rail DIN (Longueur du rail : standard)
D0	Sans rail DIN (avec fixation)
Dλ*2	Avec rail DIN Longueur spécifiée (λ : Station)
K*3	Caractéristiques du câblage spécifique (sauf câblage bistable)
N	Avec plaque d'identification
R*4	Pilote externe
S	Silencieux intégré

*1 : En cas d'installation d'un clapet antiretour de contre-pression sur la station souhaitée, renseignez la référence et spécifiez la position de la station sur la fiche de configuration de l'embase.

*2 : Le nombre de stations disponibles doit être supérieur au nombre de stations sur l'embase.

*3 : Indiquez les spécifications de câblage pour les câblages monostables et bistables.

*4 : Pour des informations détaillées, reportez-vous à la page 73.

* : Quand deux options ou plus sont spécifiées, indiquez-les dans l'ordre alphabétique. Exemple) -BKN

* : Pour les pièces optionnelles de l'embase, reportez-vous aux pages 73 et 79.

* : Pour la vue éclatée de l'embase, reportez-vous à la page 69.

Type de kit/Longueur du câble

Type de kit	Symbole	Caractéristiques	Stations standard	Nombre de stations max. pour câblage spécifique	Nombre de bobines maxi.
Kit L	LD0	Câble, avec câble de 0.6 m	1 à 12 stations	24 stations	24
	LD1	Câble, avec câble de 1.5 m			
	LD2	Câble, avec câble de 3.0 m			

* : Le nombre maximum de stations est déterminé par le nombre total de bobines.

Pour les câblages mixtes monostables et bistables, ajoutez « -K » aux options de code sur la commande.

Type	Monostable	Bistable, distributeur 2x3/2
Nombre de bobines	1	2

Pour commander les distributeurs

S07 1 0 - 5

Type

Symbole	Caractéristiques
1	5/2 monostable
2	5/2 bistable
A	Distributeur 2x3/2, 4 voies (N.F + N.F.) [Centre d'échappement]
B	Distributeur 2x3/2, 4 voies (N.O + N.O) [Centre sous pression]
C	Distributeur 2x3/2, 4 voies (N.F + N.O.)

* : Pour les symboles, reportez-vous à la page 7.

Tension

Symbole	Caractéristiques
5	24 V DC
6	12 V DC

Fonction

Symbole	Caractéristiques
-	Standard
R	Pilote externe*1

*1 : Non compatible avec les distributeurs 2x3/2.

Câble embrochable sur embase

Pour commander l'embase

Exemple Kit de câble

Spécifiez les références des distributeurs et des options sous la référence de l'embase.

- SS0750-08C4LD0 .. 1 jeu - Référence de l'embase
- * S0710-5 3 jeux - Référence du distributeur (Stations 1 à 3)
- * S0720-5 2 jeux - Référence du distributeur (Stations 4 à 5)
- * S07A0-5 2 jeux - Référence du distributeur (Stations 6 à 7)
- * SS0700-10A-1 .. 1 jeu - Référence de la plaque d'obturation (Station 8)

Faites précéder les références de l'électro-distributeur, etc. d'un astérisque. Indiquez par tranche à partir de la 1ère station du côté D. Lorsque toutes les références écrites deviennent compliquées, spécifiez-les à l'aide de la grille de configuration d'embase.

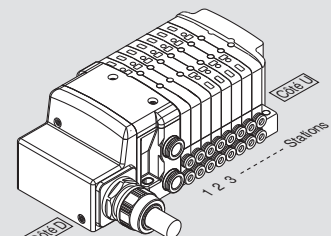

S Kit

F Kit

P Kit

J Kit

Construction

Vue éclatée de l'embase

S Kit

F Kit

P Kit

J Kit

T Kit

L Kit

M Kit

Construction

Vue éclatée de l'embase

Pièces d'embase optionnelles

Série S0700

Kit (Câble)

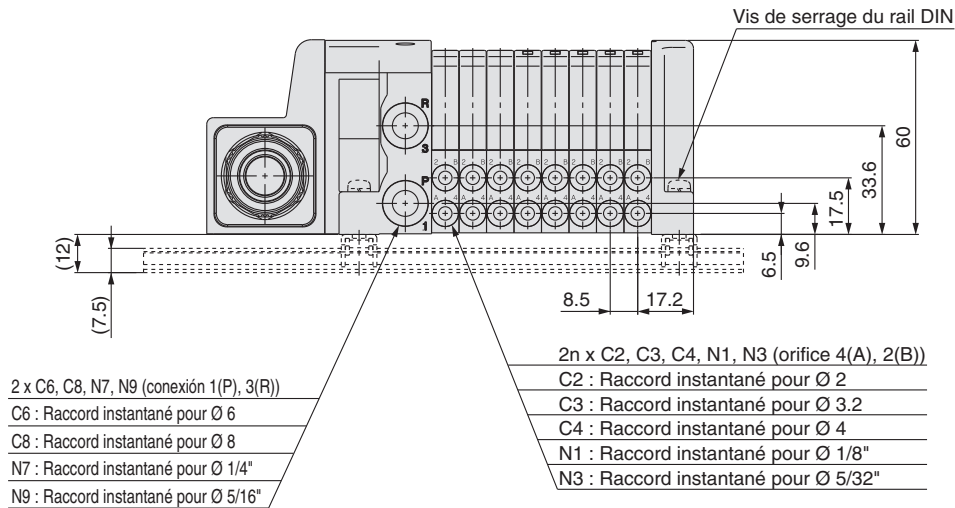

Côté D Stations 1 2 3 4 5 6 7 8 n Côté U

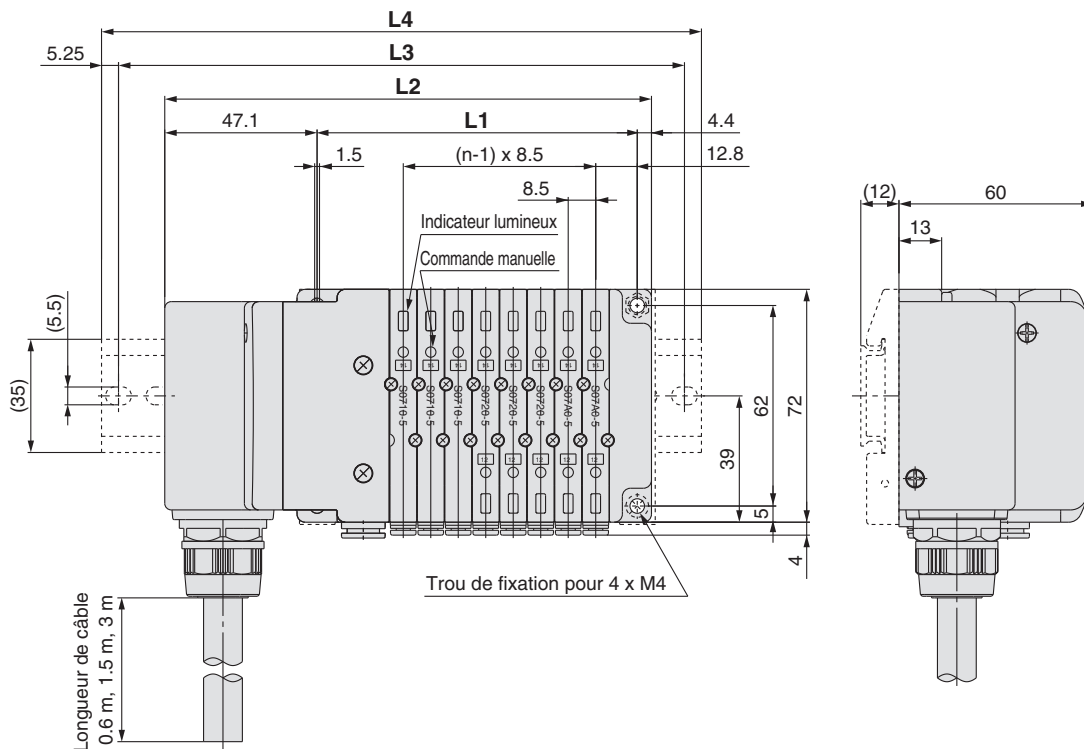

Dimensions

Formule L1 = 8.5n + 31, L2 = 8.5n + 82.5 n: Station (24 stations maxi) [mm]

n	2	3	4	5	6	7	8	9	10	11	12	13	14	15	16	17	18	19	20	21	22	23	24
L1	48	56.5	65	73.5	82	90.5	99	107.5	116	124.5	133	141.5	150	158.5	167	175.5	184	192.5	201	209.5	218	226.5	235
L2	99.5	108	116.5	125	133.5	142	150.5	159	167.5	176	184.5	193	201.5	210	218.5	227	235.5	244	252.5	261	269.5	278	286.5
L3	125	137.5	137.5	150	162.5	162.5	175	187.5	187.5	200	212.5	212.5	225	237.5	250	250	262.5	275	275	287.5	300	300	312.5
L4	135.5	148	148	160.5	173	173	185.5	198	198	210.5	223	223	235.5	248	260.5	260.5	273	285.5	285.5	298	310.5	310.5	323

Connexion embrochable Embase associable

Connecteur circulaire

Kit M

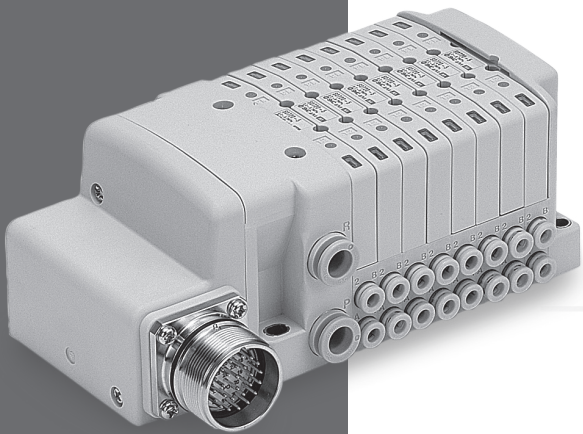

Connecteur circulaire 26 broches

Page 65

Barrette d'embase compacte mince	S Kit
	F Kit
	P Kit
	J Kit
Vue éclatée de l'embase	S Kit
	F Kit
	P Kit
	J Kit
	T Kit
Embase associable à connexion embrochable	L Kit
	M Kit
Construction	
Vue éclatée de l'embase	
Pièces d'embase optionnelles	

M Série S0700 Embase associable Kit (Connecteur circulaire)

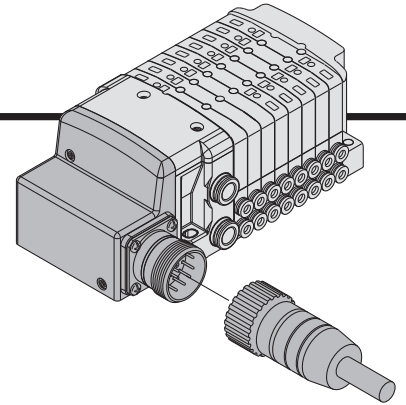

- Les travaux de câblage sont simplifiés grâce à l'utilisation d'un connecteur circulaire pour la connexion électrique.

Caractéristiques du câblage électrique

Connecteur circulaire



Le câblage bistable (connecté à BOB. A et BOB. B) est utilisé pour le câblage interne de chaque station indépendamment des types de distributeurs et des options. La combinaison de câblage monostable et bistable est disponible en option. Pour plus de détails, reportez-vous aux caractéristiques de câblage spécifique (options) ci-dessous.

	N° de borne	Polarité
Station 1	BOB.A 1	(-) (+)
	BOB.B 2	(-) (+)
Station 2	BOB.A 3	(-) (+)
	BOB.B 4	(-) (+)
Station 3	BOB.A 5	(-) (+)
	BOB.B 6	(-) (+)
Station 4	BOB.A 7	(-) (+)
	BOB.B 8	(-) (+)
Station 5	BOB.A 9	(-) (+)
	BOB.B 10	(-) (+)
Station 6	BOB.A 11	(-) (+)
	BOB.B 12	(-) (+)
Station 7	BOB.A 13	(-) (+)
	BOB.B 14	(-) (+)
Station 8	BOB.A 15	(-) (+)
	BOB.B 16	(-) (+)
Station 9	BOB.A 17	(-) (+)
	BOB.B 18	(-) (+)
Station 10	BOB.A 19	(-) (+)
	BOB.B 20	(-) (+)
Station 11	BOB.A 21	(-) (+)
	BOB.B 22	(-) (+)
Station 12	BOB.A 23	(-) (+)
	BOB.B 24	(-) (+)
	COM. 25	(+) (-)
	COM. 26	(+) (-)

Positif COM Négatif *1 COM

*1 : Les électrodistributeurs n'ont pas de polarité. Utilisation possible en tant que COM négatif.

Caractéristiques de câblage spécifique (option) [-K]

La combinaison de câblage monostable et bistable est disponible en option. Le nombre maximal de stations d'embase est défini par le nombre de bobines. Comptez un point pour une version monostable et deux points pour une version bistable. Le nombre total de bobines (points) ne doit pas dépasser 24.

1. Pour commander les distributeurs

Indiquez un symbole d'option, -K, pour la référence de l'embase et assurez-vous de spécifier les positions de montage et le nombre de stations pour le câblage monostable et bistable sur la feuille technique de l'embase.

2. Caractéristiques de câblage

Les numéros de bornier du connecteur sont connectés à partir de la station 1 de la bobine sur le côté A dans l'ordre indiqué par les flèches, sans omettre aucun numéro de bornier.

Ensemble câble

015
AXT100-MC26-030
050

(Le connecteur circulaire (26P) peut être inclus dans numéro de modèle d'embase spécifique. Reportez-vous à « Pour commander les embases »)

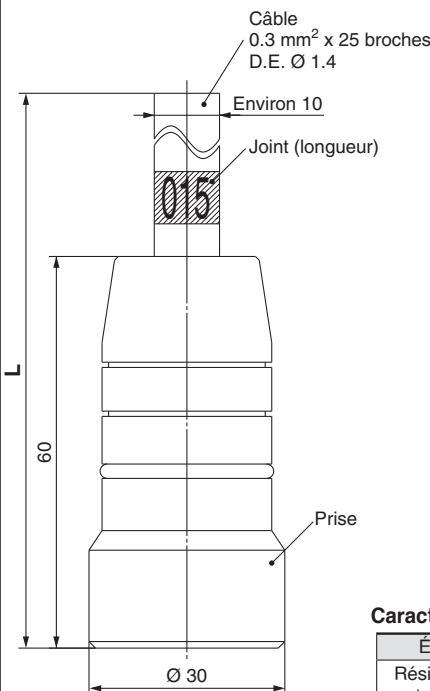
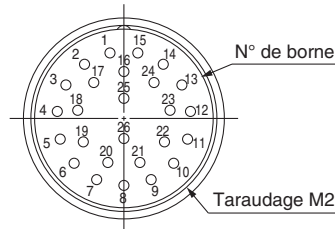

Ensemble câble connecteur sub-D Couleur du fil par N° de la borne

N° de borne	Couleur du câble	Identification
1	Noir	Aucun
2	Marron	Aucun
3	Rouge	Aucun
4	Orange	Aucun
5	Jaune	Aucun
6	Rose	Aucun
7	Bleu	Aucun
8	Violet	Blanc
9	Gris	Noir
10	Blanc	Noir
11	Blanc	Rouge
12	Jaune	Rouge
13	Orange	Rouge
14	Jaune	Noir
15	Rose	Noir
16	Bleu	Blanc
17	Violet	Aucun
18	Gris	Aucun
19	Orange	Noir
20	Rouge	Blanc
21	Marron	Blanc
22	Rose	Rouge
23	Gris	Rouge
24	Noir	Blanc
25	Blanc	Aucun

Caractéristiques électriques

Élément	Propriété
Résistance du conducteur Ω/km, 20 °C	65 max..
Limite de tension V, 1 min, AC	1000
Résistance d'isolation MΩ/km, 20 °C	5 min.

Ensemble câble connecteur circulaire (option)

Longueur de câble (L)	Référence ensemble	
	26P	
1.5 m	AXT100-MC26-015	
3 m	AXT100-MC26-030	
5 m	AXT100-MC26-050 *	

* : Ne peut être utilisé pour un câblage mobile, pour les câbles de connecteur sub-D est de 20 mm.



Pour commander les embases

SS0750 - 08 C4 C8 MD1 - B

Stations

Symbole	Stations
01	1 station
⋮	⋮
24*1	24 stations

*1 : Le nombre max. de stations varie en fonction des caractéristiques de câblage.

Raccordement du vérin

Symbole	Raccordement	
C2	Avec raccord instantané Ø 2	Millimètres
C3	Avec raccord instantané Ø 3,2	
C4	Avec raccord instantané Ø 4	
CM	Tailles combinées avec bouchon*1	Pouces
N1	Avec raccord instantané Ø 1/8"	
N3	Avec raccord instantané Ø 3/32"	
NM	Tailles combinées avec bouchon*1	

*1 : Indiquez « Tailles combinées avec bouchon » sur la fiche de configuration de l'embase.

Raccord P, R

Symbole	Raccordement	
—	Avec raccord instantané Ø 8*1	Millimètres
C6	Avec raccord instantané Ø 6	
C8	Avec raccord instantané Ø 8	
N7	Avec raccord instantané Ø 1/4"	Pouces
N9	Avec raccord instantané Ø 5/16"	

*1 : La taille des raccords P, R est Ø 5/16" lorsque les raccords du vérin sont en pouces.

Option

Symbole	Option
—	Aucun
B*1	Avec clapet antiretour pour la contre-pression (Toutes les stations)
D	Avec rail DIN (Longueur du rail : standard)
D0	Sans rail DIN (avec fixation)
Dλ*2	Avec rail DIN Longueur spécifiée (λ : Station)
K*3	Caractéristiques du câblage spécifique (sauf câblage bistable)
N	Avec plaque d'identification
R*4	Pilote externe
S	Silencieux intégré

*1 : En cas d'installation d'un clapet antiretour de contre-pression sur la station souhaitée, renseignez la référence et spécifiez la position de la station sur la fiche de configuration de l'embase.

*2 : Le nombre de stations disponibles doit être supérieur au nombre de stations sur l'embase.

*3 : Indiquez les spécifications de câblage pour les câblages monostables et bistables.

*4 : Pour des informations détaillées, reportez-vous à la page 73.

* : Quand deux options ou plus sont spécifiées, indiquez-les dans l'ordre alphabétique. Exemple) -BKN

* : Pour les pièces optionnelles de l'embase, reportez-vous aux pages 73 et 79.

* : Pour la vue éclatée de l'embase, reportez-vous à la page 69.

Type de kit/Longueur du câble

Type de kit	Symbole	Caractéristiques	Stations standard	Nombre de stations max. pour câblage spécifique	Nombre de bobines maxi.
Kit M	MD0	Connecteur circulaire (26P) sans câble	1 à 12 stations	24 stations	24
	MD1	Connecteur circulaire (26P) avec câble de 1.5 m			
	MD2	Connecteur circulaire (26P) avec câble de 3.0 m			
	MD3	Connecteur circulaire (26P) avec câble de 5.0 m			

* : Le nombre maximum de stations est déterminé par le nombre total de bobines.
Pour les câblages mixtes monostables et bistables, ajoutez « -K » aux options de code sur la commande.

Type	Monostable	Bistable, distributeur 2x3/2
Nombre de bobines	1	2

Pour commander les distributeurs

S07 1 0 - 5

Type

Symbole	Caractéristiques
1	5/2 monostable
2	5/2 bistable
A	Distributeur 2x3/2, 4 voies (N.F + N.F.) [Centre d'échappement]
B	Distributeur 2x3/2, 4 voies (N.O + N.O) [Centre sous pression]
C	Distributeur 2x3/2, 4 voies (N.F + N.O.)

* : Pour les symboles, reportez-vous à la page 7.

Tension

Symbole	Caractéristiques
5	24 V DC
6	12 V DC

Fonction

Symbole	Caractéristiques
—	Standard
R	Pilote externe*1

*1 : Non compatible avec les distributeurs 2x3/2.

Câble embrochable sur embase

Pour commander l'embase

Exemple Kit connecteur circulaire

Spécifiez les références des distributeurs et des options sous la référence de l'embase.

SS0750-08C4MD1 · 1 jeu - Référence de l'embase
 * S0710-5 3 jeux - Référence du distributeur (Stations 1 à 3)
 * S0720-5 2 jeux - Référence du distributeur (Stations 4 à 5)
 * S07A0-5 2 jeux - Référence du distributeur (Stations 6 à 7)
 * SS0700-10A-1 · 1 jeu - Référence de la plaque d'obturation (Station 8)

Faites précéder les références de l'électro-distributeur, etc. d'un astérisque. Indiquez par tranche à partir de la 1ère station du côté D. Lorsque toutes les références écrites deviennent compliquées, spécifiez-les à l'aide de la grille de configuration d'embase.

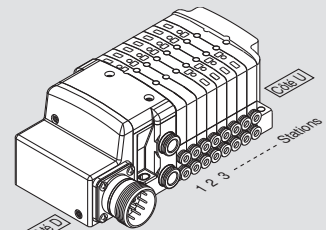

S Kit
 F Kit
 P Kit
 J Kit
 Construction
 Vue éclatée de l'embase
 S Kit
 F Kit
 P Kit
 J Kit
 T Kit
 L Kit
 M Kit
 Construction
 Vue éclatée de l'embase
 Pièces d'embase optionnelles

M Série S0700

Kit (Connecteur circulaire)

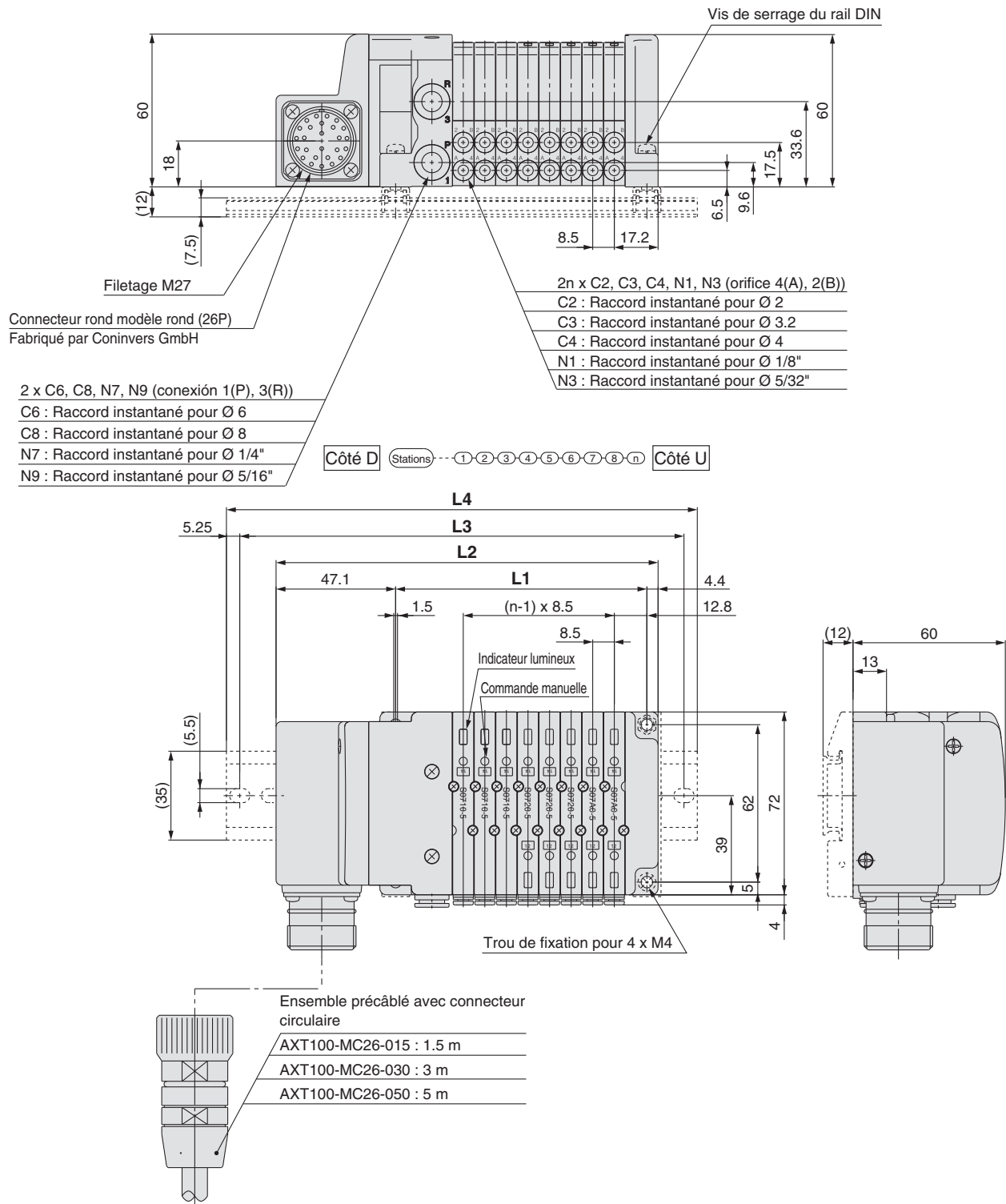

Dimensions

Formule L1 = 8.5n + 31, L2 = 8.5n + 82.5 n: Station (24 stations maxi) [mm]

n	2	3	4	5	6	7	8	9	10	11	12	13	14	15	16	17	18	19	20	21	22	23	24
L1	48	56.5	65	73.5	82	90.5	99	107.5	116	124.5	133	141.5	150	158.5	167	175.5	184	192.5	201	209.5	218	226.5	235
L2	99.5	108	116.5	125	133.5	142	150.5	159	167.5	176	184.5	193	201.5	210	218.5	227	235.5	244	252.5	261	269.5	278	286.5
L3	125	137.5	137.5	150	162.5	162.5	175	187.5	187.5	200	212.5	212.5	225	237.5	250	250	262.5	275	275	287.5	300	300	312.5
L4	135.5	148	148	160.5	173	173	185.5	198	198	210.5	223	223	235.5	248	260.5	260.5	273	285.5	285.5	298	310.5	310.5	323

Construction

Monostable : S0710

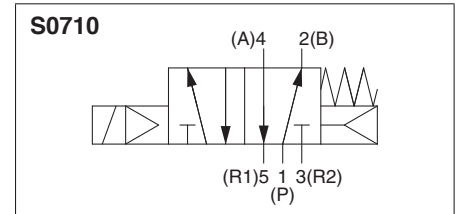
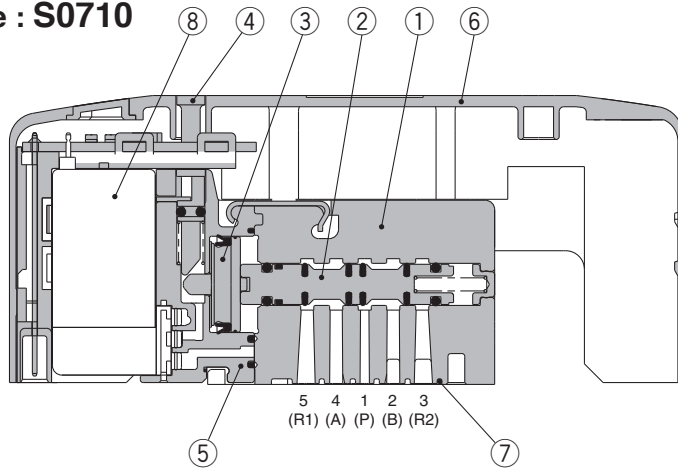

Bistable : S0720

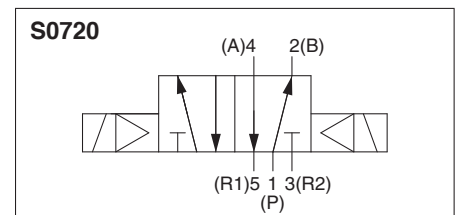
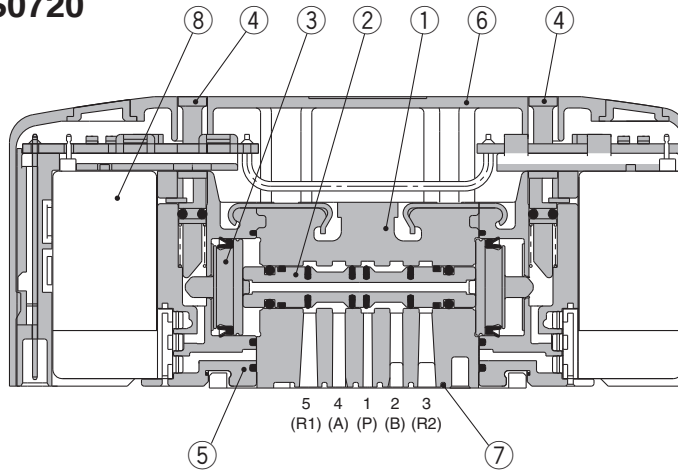

**A
2x3/2 : S07B0
C**

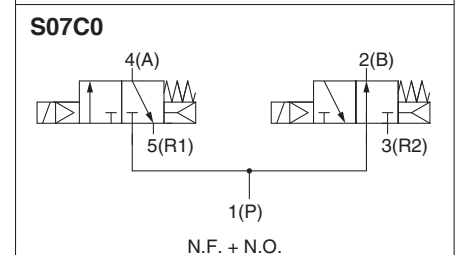
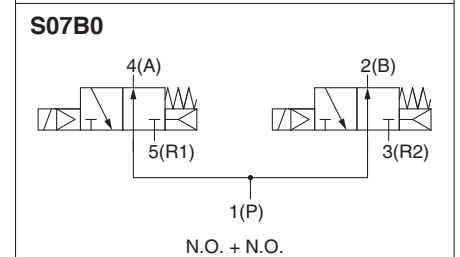
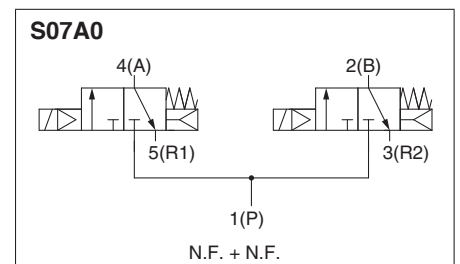
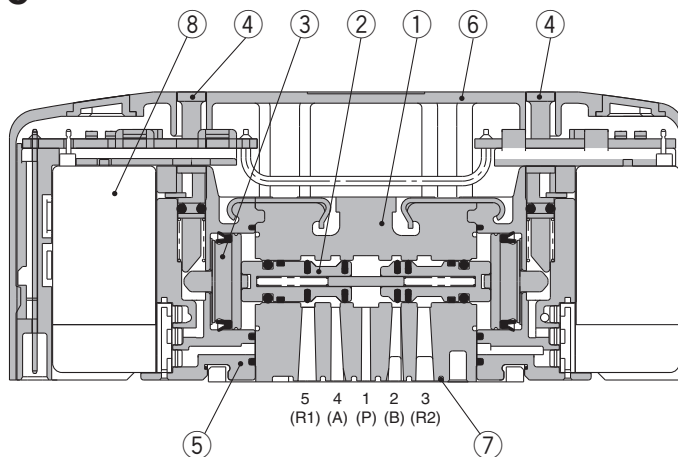

Nomenclature

N°	Description	Matière
1	Corps	Zinc moulé
2	Tiroir	Aluminium
3	Piston	Résine
4	Commande manuelle	Résine
5	Plaque de fixation	Résine
6	Couvercle	Résine
7	Joint d'entretoise	HNBR
8	Ensemble pilote*1	—

*1 : Veuillez contacter SMC pour le remplacement du distributeur pilote.

S
Kit

F
Kit

P
Kit

J
Kit

Barrette d'embase compacte mince

Construction

Vue éclatée de l'embase

S
Kit

F
Kit

P
Kit

J
Kit

Embase associable à connexion embrochable

T
Kit

L
Kit

M
Kit

Construction

Vue éclatée de l'embase

Pièces d'embase optionnelles

Vue éclatée de l'embase

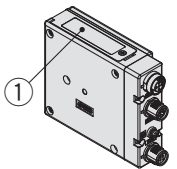
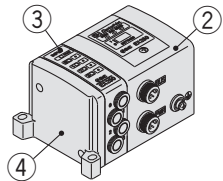
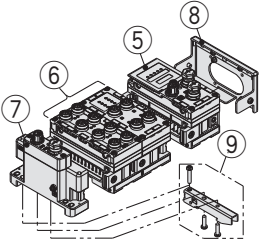
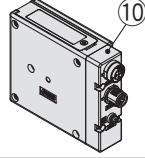
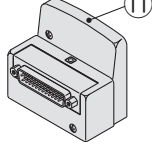
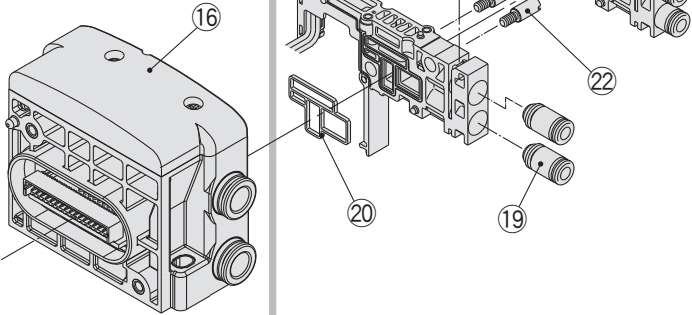
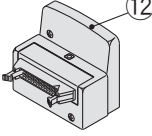
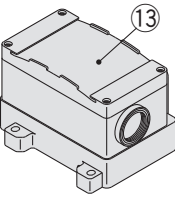
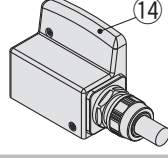
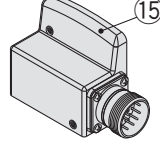
	Boîtier et module SI	Plaque d'extrémité côté-D	Ensemble embase	Plaque d'extrémité côté-U
Kit S	EX260 			
	EX250 			
	EX600 			
	EX500 			
Kit F 				
Kit P/J 				
Kit T 				
Kit L 				
Kit M 				

Référence de l'ensemble embase

<Boîtier et module SI, bloc d'entrée>

N°	Description	Réf.	Note
①	Module SI EX260	EX260-SDN1	DeviceNet® connecteur M12, 32 sorties, PNP (Commun négatif)
		EX260-SDN2	DeviceNet® connecteur M12, 32 sorties, NPN (Commun positif)
		EX260-SDN3	DeviceNet® connecteur M12, 16 sorties, PNP (Commun négatif)
		EX260-SDN4	DeviceNet® connecteur M12, 16 sorties, NPN (Commun positif)
		EX260-SPR1	PROFIBUS DP connecteur M12, 32 sorties, PNP (Commun négatif)
		EX260-SPR2	PROFIBUS DP connecteur M12, 32 sorties, NPN (Commun positif)
		EX260-SPR3	PROFIBUS DP connecteur M12, 16 sorties, PNP (Commun négatif)
		EX260-SPR4	PROFIBUS DP connecteur M12, 16 sorties, NPN (Commun positif)
		EX260-SPR5	PROFIBUS DP connecteur sub-D, 32 sorties, PNP (Commun négatif)
		EX260-SPR6	PROFIBUS DP connecteur sub-D, 32 sorties, NPN (Commun positif)
		EX260-SPR7	PROFIBUS DP connecteur sub-D, 16 sorties, PNP (Commun négatif)
		EX260-SPR8	PROFIBUS DP connecteur sub-D, 16 sorties, NPN (Commun positif)
		EX260-SMJ1	CC-Link connecteur M12, 32 sorties, PNP (Commun négatif)
		EX260-SMJ2	CC-Link connecteur M12, 32 sorties, NPN (Commun positif)
		EX260-SMJ3	CC-Link connecteur M12, 16 sorties, PNP (Commun négatif)
		EX260-SMJ4	CC-Link connecteur M12, 16 sorties, NPN (Commun positif)
		EX260-SEC1	EtherCAT connecteur M12, 32 sorties, PNP (Commun négatif)
		EX260-SEC2	EtherCAT connecteur M12, 32 sorties, NPN (Commun positif)
		EX260-SEC3	EtherCAT connecteur M12, 16 sorties, PNP (Commun négatif)
		EX260-SEC4	EtherCAT connecteur M12, 16 sorties, NPN (Commun positif)
		EX260-SPN1	PROFINET connecteur M12, 32 sorties, PNP (Commun négatif)
		EX260-SPN2	PROFINET connecteur M12, 32 sorties, NPN (Commun positif)
		EX260-SPN3	PROFINET connecteur M12, 16 sorties, PNP (Commun négatif)
		EX260-SPN4	PROFINET connecteur M12, 16 sorties, NPN (Commun positif)
		EX260-SEN1	EtherNet/IP™ connecteur M12, 32 sorties, PNP (Commun négatif)
		EX260-SEN2	EtherNet/IP™ connecteur M12, 32 sorties, NPN (Commun positif)
		EX260-SEN3	EtherNet/IP™ connecteur M12, 16 sorties, PNP (Commun négatif)
		EX260-SEN4	EtherNet/IP™ connecteur M12, 16 sorties, NPN (Commun positif)
②	Module SI EX250	EX260-SPL1	Ethernet POWERLINK connecteur M12, 32 sorties, PNP (Commun négatif)
		EX260-SPL3	Ethernet POWERLINK connecteur M12, 16 sorties, PNP (Commun négatif)
		EX250-SDN1	DeviceNet® PNP (Commun négatif)
		EX250-SAS3	AS-Interface, 8 entrées/8 sorties, 2 types communs isolés, PNP (Commun négatif)
		EX250-SAS5	AS-Interface, 4 entrées/4 sorties, 2 types communs isolés, PNP (Commun négatif)
		EX250-SAS7	AS-Interface, 8 entrées/8 sorties, 1 type commun isolé, PNP (Commun négatif)
③	Bloc d'entrée EX250	EX250-SAS9	AS-Interface, 4 entrées/4 sorties, 1 type commun isolé, PNP (Commun négatif)
		EX250-SEN1	EtherNet/IP™ PNP (Commun négatif)
		EX250-IE1	M12 2 entrées
④	Plaque d'extrémité EX250	EX250-IE2	M12 4 entrées
		EX250-IE3	M8 4 entrées
		EX250-EA1	Montage direct
⑤	Module SI EX600	EX250-EA2	Montage sur rail DIN
		EX600-SDN1A	DeviceNet® PNP (Commun négatif)
		EX600-SDN2A	DeviceNet® NPN (Commun positif)
		EX600-SMJ1	CC-Link PNP (Commun négatif)
		EX600-SMJ2	CC-Link NPN (Commun positif)
		EX600-SPR1A	PROFIBUS DP PNP (Commun négatif)
		EX600-SPR2A	PROFIBUS DP NPN (Commun positif)
		EX600-SPN1	PNP (Commun négatif)
		EX600-SPN2	NPN (Commun positif)
		EX600-SEN1	EtherNet/IP™ (1 orifice), PNP (Commun négatif)
		EX600-SEN2	EtherNet/IP™ (1 orifice), NPN (Commun positif)
		EX600-SEN3	EtherNet/IP™ (2 orifices), PNP (Commun négatif)
⑥	Module d'entrée numérique Ex600	EX600-SEN4	EtherNet/IP™ (2 orifices), NPN (Commun positif)
		EX600-DXNB	Entrée NPN, connecteur M12, 5 broches (4 pièces), 8 entrées
		EX600-DXPB	Entrée PNP, connecteur M12, 5 broches (4 pièces), 8 entrées
		EX600-DXNC	Entrée NPN, connecteur M8, 3 broches (8 pièces), 8 entrées
		EX600-DXNC1	Entrée NPN, connecteur M8, 3 broches (8 pièces), 8 entrées, avec détection de circuit ouvert
		EX600-DXPC	Entrée NPN, connecteur M8, 3 broches (8 pièces), 8 entrées
		EX600-DXPC1	Entrée PNP, connecteur M8, 3 broches (8 pièces), 8 entrées, avec détection de circuit ouvert
		EX600-DXND	Entrée NPN, connecteur M12, 5 broches (8 pièces), 16 entrées
		EX600-DXPD	Entrée PNP, connecteur M12, 5 broches (8 pièces), 16 entrées
		EX600-DXNE	Entrée NPN, connecteur sub-D, 25 broches, 16 entrées
		EX600-DXPE	Entrée PNP, connecteur sub-D, 25 broches, 16 entrées
		EX600-DXNF	Entrée NPN, Bornier à ressort, 32 broches, 16 entrées
		EX600-DXPF	Entrée PNP, Bornier à ressort, 32 broches, 16 entrées

*1: Le système sans fil ne peut être utilisé que dans un pays où il est conforme à la loi sur les radiocommunications et aux réglementations de ce pays.

S
KitF
KitP
KitJ
Kit

Construction

Vue éclatée
de l'embaseS
KitF
KitP
KitJ
KitT
KitL
KitM
Kit

Construction

Vue éclatée
de l'embasePièces d'embase
optionnelles

Série S0700

Référence de l'ensemble embase

<Boîtier et module SI, bloc d'entrée>

N°	Description	Réf.	Note
⑥	Module de sortie numérique EX600	EX600-DYNB	Sortie NPN, connecteur M12, 5 broches (4 pièces), 8 sorties
		EX600-DYPB	Sortie PNP, connecteur M12, 5 broches (4 pièces), 8 sorties
		EX600-DYNE	Sortie NPN, connecteur sub-D, 25 broches, 16 sorties
		EX600-DYPE	Sortie PNP, connecteur sub-D, 25 broches, 16 sorties
		EX600-DYNF	Sortie NPN, Bornier à ressort, 32 broches, 16 entrées
	Module I/O numérique EX600	EX600-DYPE	Sortie PNP, Bornier à ressort, 32 broches, 16 entrées
		EX600-DMNE	Entrée/sortie NPN, connecteur sub-D, 25 broches, 16 entrées/sorties
		EX600-DMPE	Entrée/sortie PNP, connecteur sub-D, 25 broches, 8 entrées/sorties
		EX600-DMNF	Entrée/sortie NPN, Bornier à ressort, 32 broches, 8 entrées/sorties
	Module d'entrée analogique EX600	EX600-DMPF	Entrée/sortie NPN, Bornier à ressort, 32 broches, 8 entrées/sorties
Module de sortie analogique EX600	EX600-AXA	Connecteur M12, 5 broches (2 pcs), entrée 2 canaux	
Module I/O analogique EX600	EX600-AYA	Connecteur M12, 5 broches (2 pcs), sortie 2 canaux	
⑦	Plaque de fermeture EX600	EX600-AMB	Connecteur M12, 5 broches (4 pcs), entrée/sortie 2 canaux
		EX600-ED2	Connecteur M12, 5 broches, courant d'alimentation max. 2A
		EX600-ED2-2	Connecteur M12, 5 broches, courant d'alimentation max. 2A, avec fixation de montage sur rail DIN
		EX600-ED3	Connecteur 7/8 pouce, 5 broches, courant d'alimentation max. 8 A
⑧	Plaque de distributeur EX600	EX600-ED3-2	Connecteur 7/8 pouce, 5 broches, courant d'alimentation max. 8 A, avec fixation de montage sur rail DIN
		EX600-ZMV1	Pièces internes : Vis à tête bombée (M4 x 6) 2 pcs., Vis à tête bombée (M3 x 8) 4 pcs.
⑨	Fixation pour plaque de fermeture EX600	EX600-ZMA2	Cette fixation est utilisée pour fixer la plaque de fermeture lors d'un montage sur rail DIN.
⑩	Module SI EX500	EX500-S103	Système décentralisé passerelle EX500 2 Commun négatif (PNP)
⑪	Boîtier connecteur sub-D	VVQC1000-F25-1	Kit F, 25 broches
⑫	Boîtier câble plat	VVQC1000-P26-1	Kit P, 26 broches
		VVQC1000-P20-1	Kit P, 20 broches
	Boîtier câble plat Câble plat compatible avec système de câblage PC	VVQC1000-J20-1	Kit J, 20 broches
⑬	Boîtier du bornier	VVQC1000-T0-1	Kit T
⑭	Boîtier du câble	VVQC1000-L25-0-1	Kit L, Longueur de câble 0.6 m
		VVQC1000-L25-1-1	Kit L, Longueur de câble 1.5 m
		VVQC1000-L25-2-1	Kit L, Longueur de câble 3.0 m
⑮	Boîtier du connecteur circulaire	VVQC1000-M26-1	Kit P, 26 broches

⑯ Réf. plaque de fermeture côté D

SS0700-3 **A** -1 - **C8** -

Nombre de sorties

Symbole	Caractéristiques
A	24 sorties max.
B	25 sorties min.

Raccordement

Symbole	Raccordement
C8	Avec raccord instantané Ø 8
N9	Avec raccord instantané Ø 5/16"

Option

Symbole	Caractéristiques
-	EXH commun
R	Pilote externe
S	Sortie EXH directe avec silencieux intégré

* : Quand les deux options sont spécifiées, indiquez-les par -RS.

⑰ Bloc d'embase Tirants (2 pcs.) et câble pour extension inclus.

SS0700-1A - **PD** **05** - **C3** -

Caractéristiques de câblage

Symbole	Caractéristiques
PD	Câblage bistable
PS	Câblage monostable
P0	Aucun

Stations

Symbole	Stations
02	2 stations
:	:
24	24 stations

Option

Symbole	Option
-	Aucun
B	Avec clapet antiretour pour la contre-pression

Raccordement

Symbole	Raccordement
C2	Avec raccord instantané Ø 2
C3	Avec raccord instantané Ø 3.2
C4	Avec raccord instantané Ø 4
N1	Avec raccord instantané Ø 1/8"
N3	Avec raccord instantané Ø 5/32"
C0	Avec raccord instantané

⑱ Réf. plaque d'extrémité côté U

SS0700-2A-2

⑲ Réf. raccord

VVQ000-50A - **C4**

Raccordement

Symbole	Tube compatible
C2	Tube compatible Ø 2
C3	Tube compatible Ø 3
C4	Tube compatible Ø 4
N1	Tube compatible Ø 1/8"
N3	Tube compatible Ø 5/32"

* : Commande par jeu de 10 pièces.
* : Pour le remplacement des raccords instantanés, reportez-vous aux « Précautions spécifiques au produit 2 ».

<Pièces de rechange pour bloc d'embase>

Pièces de rechange

N°	Description	Réf.	Qté
⑳	Joint	SS0700-80A-2	10*1
㉑	Clip	SS0700-80A-4	10*1
㉒	Tirant	SS0700-TR-λ	2*2

*1 : 1 jeu comprend 10 pièces.
*2 : 1 jeu comprend 2 pièces. Commandez les tirants quand des stations d'embase sont supprimées. Lorsque des stations sont ajoutées, les tirants sont inclus dans l'ensemble embase. Il n'est donc pas nécessaire de les commander.
λ : Stations 02 à 24

<Pièces de rechange pour distributeur>

Pièces de rechange

N°	Description	Réf.	Qté
㉓	Joint, vis	S0700-GS-5	10

* : La réf. ci-dessus est composée de 10 unités. Chaque unité est composée d'un joint et de deux vis.

Pour ajouter des stations d'embase (Modèle embrochable / Modèle à connexion par câble)

Éléments à commander

- Bloc d'embase (Reportez-vous au ⑰ en page 71.)

Étapes à suivre pour ajouter des stations

- ① Desserrez les vis hexagonales de la plaque d'extrémité du côté U et enlevez la plaque.
- ② Raccordez les tirants pour augmenter le nombre de stations, ouvrez le couvercle de jonction, montez le bloc d'embase et la plaque d'extrémité et serrez-les avec les vis hexagonales.
(Couple de serrage : 0.85 à 0.95 N·m)

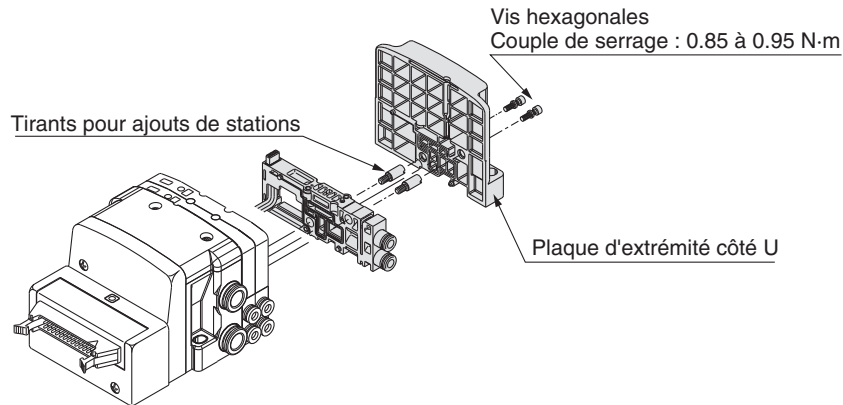

- ③ Branchez la borne ronde du câble rouge dans la borne commune à l'intérieur du couvercle de jonction.

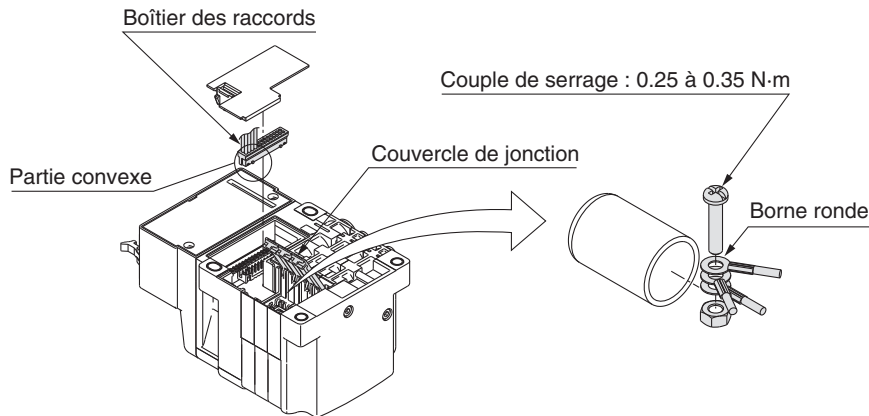

- ④ Retirez le boîtier des raccords et connectez les câbles noirs et blancs. La topologie de la connexion est identique pour tous les kits.

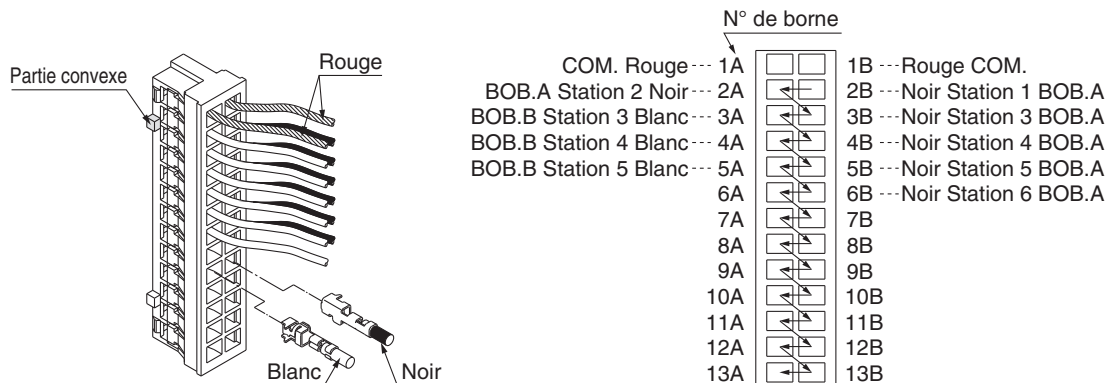

S Kit

F Kit

P Kit

J Kit

Construction

Vue éclatée de l'embase

S Kit

F Kit

P Kit

J Kit

T Kit

L Kit

M Kit

Construction

Vue éclatée de l'embase

Pièces d'embase optionnelles

Pièces optionnelles

Barrette d'embase compacte mince

Connexion embrochable
Embase associable

Plaque d'obturation SS0700-10A-1/SS0700-10A-3

Elle est fixée au bloc de l'embase en préparation du dépôt d'un distributeur pour l'entretien ou du montage d'un distributeur de rechange, etc.

Masse : 25 g

Embase compatible		Réf.	Masse
Barrette d'embase mince et compacte	SS0751	SS0700-10A-3	8 g
Embase associable à connexion embrochable	SS0750	SS0700-10A-1	25 g

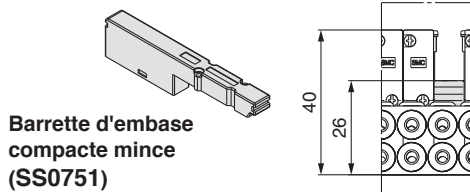

Barrette d'embase compacte mince (SS0751)

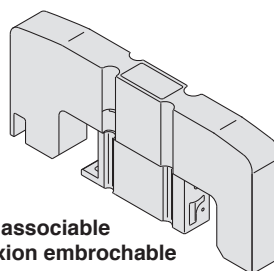

Embase associable à connexion embrochable (SS0750)

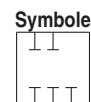

Barrette d'embase mince et compacte

Connexion embrochable
Embase associable

Pilotage externe [-R]

Il peut être utilisé lorsque la pression de l'air est inférieure de 0.1 à 0.2 Mpa à la pression d'utilisation minimum des électrodistributeurs ou utilisée pour des applications au vide. Ajoutez -R aux références des embases et distributeurs pour indiquer la caractéristique pilotage externe. Un orifice M5 est intégré dans la face supérieure du bloc d'alimentation/d'échappement de l'embase.

● Pour commander les distributeurs (exemple)
S071λ R -5



● Pilote externe

● Pour commander une embase (exemple)
* : Indiquez -R pour une option.
SS075λ-08C4FD1-R



● Pilotage externe

Orifice du pilotage externe (M5 x 0.8)

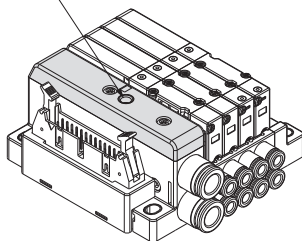

Barrette d'embase compacte mince (SS0751)

Orifice du pilote externe (M5 x 0.8)

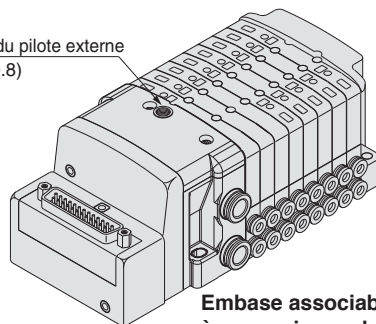

Embase associable à connexion embrochable (SS0750)

*: Non compatible avec les distributeurs 2x3/2.

*: Lorsque vous combinez les modèles de distributeurs à pilotage interne et externe sur l'embase, commandez l'embase appropriée aux caractéristiques du distributeur à pilotage externe.

*: Les distributeurs à pilotage externe possèdent un pilote EXH avec caractéristiques d'échappement individuelles et EXH peut être pressurisé. Toutefois, la pression fournie par EXH doit être de 0.4 MPa max.

Barrette d'embase compacte mince

Connexion embrochable
Embase associable

Sortie EXH directe avec silencieux intégré [-S]

C'est un modèle avec raccord d'éch. sur le dessus de la plaque de fermeture de l'embase. Le silencieux intégré offre un excellent niveau de réduction de bruit. (Réduction du bruit : 30 dB)

* : Une grande quantité des condensats formés dans la source d'air sont évacués sous forme d'air.

* : Pour commander cette option avec une embase, ajoutez -S à la fin de la référence de l'embase.

* : Pour les précautions de manipulation et le remplacement d'éléments, reportez-vous à « Précautions spécifiques au produit ».

Orifice d'échappement

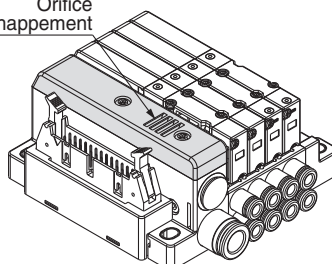

Barrette d'embase compacte mince (SS0751)

Orifice d'échappement

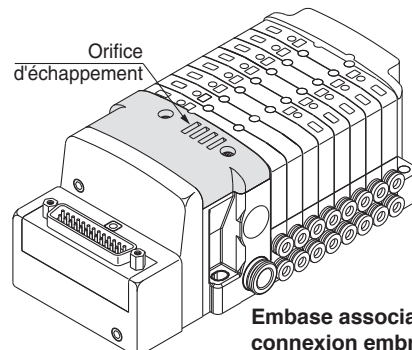

Embase associable à connexion embrochable (SS0750)

Connexion embrochable
Embase associable

Entretoise SUP/EXH individuelle SS0700-PR-1

Si cette entretoise est installée à la place d'un distributeur, il est possible d'ajouter des raccords SUP et EXH. Dans ce cas, le raccord A doit être un raccord SUP et le B un raccord EXH.

- *: Indiquez la position de montage de l'entretoise et les positions de coupure de passage SUP/EXH sur la fiche de configuration de l'embase.
- *: L'entretoise est accompagnée d'un obturateur d'alimentation et d'un obturateur d'échappement.
- *: Le câblage électrique est également connecté à la position de montage de l'entretoise.
- *: N'installez aucun clapet antiretour de contre-pression sur la station d'embase sur laquelle l'entretoise doit être montée. En cas d'installation du clapet antiretour de contre-pression sur une autre station d'embase, assurez-vous de préciser la position de la station sur la fiche de configuration de l'embase au lieu de commander en spécifiant le symbole B de l'option d'embase.

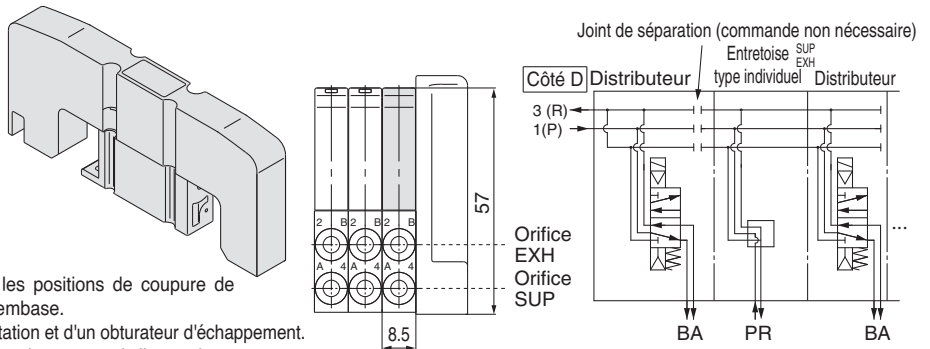

Barrette d'embase
compacte mince

Entretoise SUP individuelle SS0700-P-3-C4

•Taille orifice

Symbole	Tube compatible
C2	Tube compatible Ø 2
C3	Tube compatible Ø 3
C4	Tube compatible Ø 4
N1	Tube compatible Ø 1/8"
N3	Tube compatible Ø 5/32"

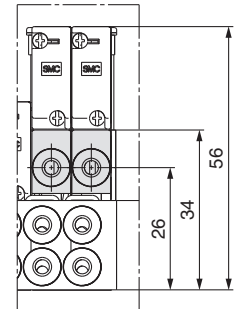
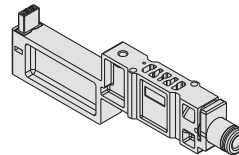

Montage sur le bloc d'embase pour constituer un orifice d'alimentation indépendant lorsque chaque électrodistributeur utilise une pression d'utilisation différente.

Masse : 15 g

Barrette d'embase
compacte mince

Entretoise EXH individuelle SS0700-R-3-C4

•Taille orifice

Symbole	Tube compatible
C2	Tube compatible Ø 2
C3	Tube compatible Ø 3
C4	Tube compatible Ø 4
N1	Tube compatible Ø 1/8"
N3	Tube compatible Ø 5/32"

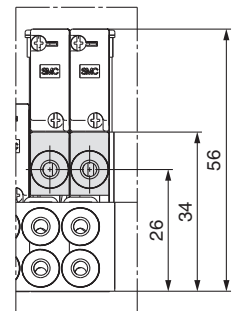
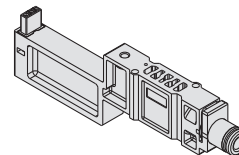

Montage sur le bloc d'embase pour constituer un orifice d'échappement indépendant lorsque l'échappement d'un distributeur affecte les distributeurs d'autres stations du circuit d'air.

Masse : 15 g

Connexion embrochable
Embase associable

Obturateur d'alimentation SS0700-B-P

Lorsque des pressions différentes, haute et basse, alimentent une embase, un obturateur d'alimentation est insérée entre les stations alimentées par des pressions différentes.

- *: Spécifiez le nombre de stations sur la fiche de configuration de l'embase.

<Câble indiquant le blocage>

Lorsque des plaques de blocage sont utilisées pour le passage SUP, une étiquette d'indication pour la confirmation de la position de blocage de l'extérieur est incluse. (Une étiquette de chaque)

- *: Lorsqu'un obturateur d'alimentation incorporée à l'embase est commandée, une étiquette d'indication du blocage est comprise avec l'embase.

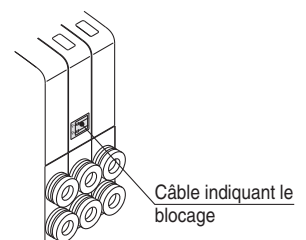
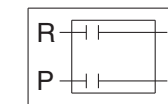
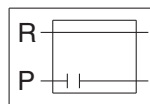
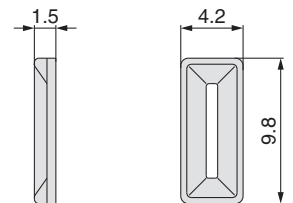
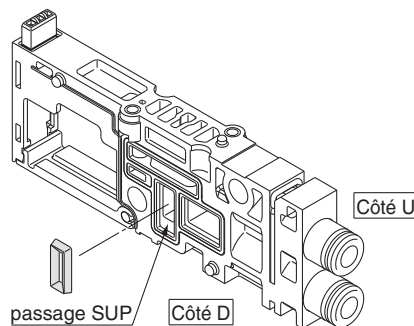

Masse : 0.3 g

S Kit
F Kit
P Kit
J Kit
Barrette d'embase compacte mince
Construction
Vue éclatée de l'embase
S Kit
F Kit
P Kit
J Kit
T Kit
L Kit
Embase associable à connexion embrochable
M Kit
Construction
Vue éclatée de l'embase
Pièces d'embase optionnelles

Série S0700

Connexion embrochable
Embase associable

Obturateur d'échappement. SS0700-B-R

Lorsque l'échappement d'un distributeur affecte les autres stations sur le circuit, insérez un obturateur d'échappement entre les stations pour séparer l'échappement du distributeur.

*: Spécifiez le nombre de stations sur la fiche de configuration de l'embase.

<Câble indiquant blocage>

Lorsque des plaques de blocage sont utilisées pour le passage EXH, une étiquette d'indication pour la confirmation de la position de blocage de l'extérieur est incluse. (Une étiquette de chaque)

*: Lorsqu'un obturateur d'échappement incorporée à l'embase est commandée, une étiquette d'indication du blocage est comprise avec l'embase.

Masse : 0.3 g

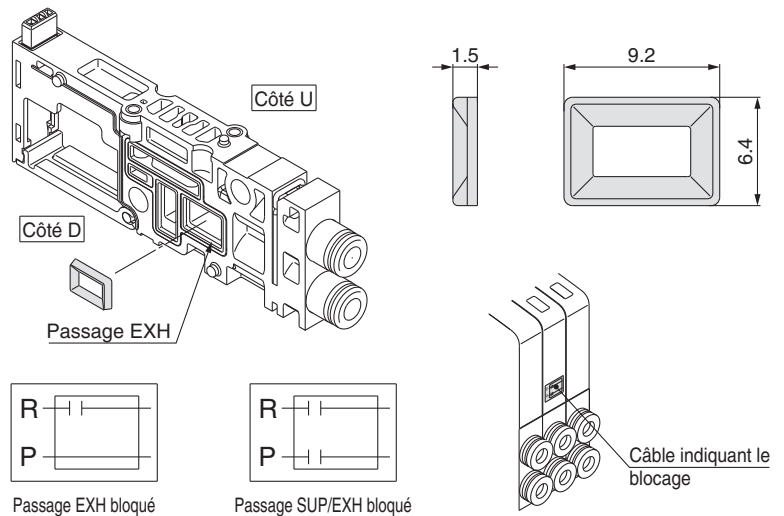

Connexion embrochable
Embase associable

Clapet antiretour de contre-pression [-B] SS0700-7A-1

Il évite un dysfonctionnement du vérin provoqué par l'échappement d'autres distributeurs. Insérez-le dans l'orifice R (EXH) du côté embase du distributeur affecté. Il est efficace lorsqu'un vérin à simple effet est utilisé, etc.

*: De contre-pression est souhaité et doit être installé uniquement sur certaines stations d'embase, indiquez clairement la référence et indiquez le nombre de stations à l'aide de.

*: Pour commander cette option incorporée à une embase, ajoutez -B à la fin de la référence de l'embase.

Masse : 0.1 g

⚠ Précaution

1. L'ensemble clapet antiretour de contre-pression installé sur l'embase correspond à l'ensemble des pièces avec la structure du clapet. Cependant, de légères fuites d'air pouvant se produire par rapport à la contre-pression en raison de sa structure, des effets indésirables de la contre-pression dus à l'augmentation de la résistance d'échappement ne peuvent être évités si l'orifice d'échappement de l'embase et d'autres orifices d'échappement sont mis ensemble pour le raccordement ou si le diamètre de raccordement est rétréci. Ce qui peut provoquer un dysfonctionnement de l'actionneur et de l'équipement pneumatique. Il faut donc veiller à ne pas réduire l'air d'échappement.
2. Lorsqu'un clapet antiretour de contre-pression est installé, la surface équivalente du distributeur diminuera d'environ 20 %.
3. Lorsque le vérin est actionné par une force externe, la présence d'un clapet antiretour rend son utilisation difficile.

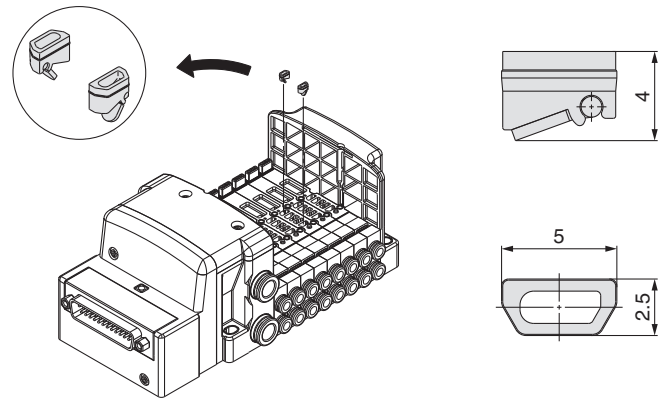

Barrette d'embase
compacte mince

Connexion embrochable
Embase associable

Plaque d'obturation avec sortie

SS0700-1C

Type

3C	Barrette d'embase mince et compacte
1C	Embase associable à connexion embrochable

Longueur du câble [mm]

—	600
10	1000
15	1500
20	2000
25	2500
30	3000

Plaque d'obturation avec connecteur pour sortie électrique individuelle pour actionner un seul distributeur ou équipement ne se trouvant pas sur l'embase.

*: Le courant électrique doit être de 0.5 A maxi. (distributeurs installés inclus) Lorsque le courant est issu de deux positions à la fois, le courant devrait être de 0.25 A maxi.

*: Veuillez contacter SMC pour le courant max. admissible pour le kit bus de terrain.

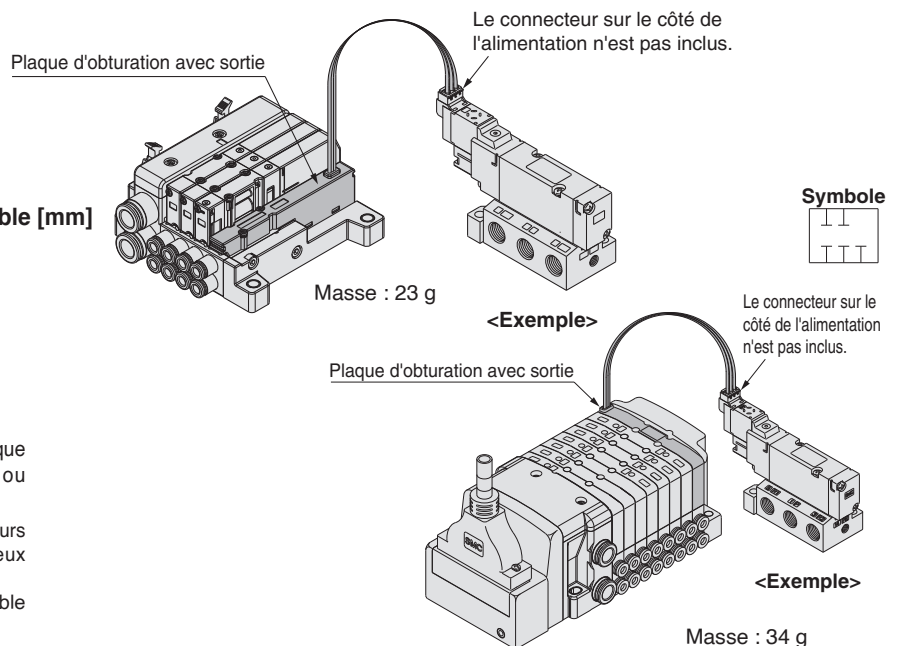

Barrette d'embase compacte mince

Connexion embrochable
Embase associable

Bouchon VVQ0000-CP

Le bouchon est utilisé pour obturer l'orifice du vérin lorsqu'un distributeur 5/2 est utilisé en tant que distributeur 3/2.

* : Lorsque vous commandez un bouchon intégré à l'embase, indiquez "CM" pour l'orifice dans la réf. de l'embase, ainsi que la position de fixation et le nombre des stations et les positions de fixation des orifices du vérin, A et B, sur la fiche de configuration de l'embase.

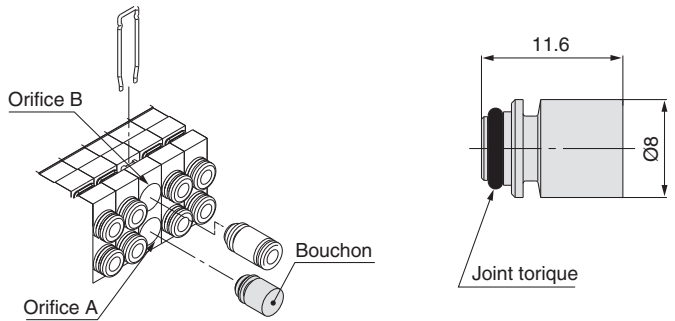

Barrette d'embase compacte mince

Connexion embrochable
Embase associable

Fixation de montage sur rail DIN Barrette d'embase mince et compacte SS0700 - 57A - 3

Base associable embrochable SS0700 - 57A -

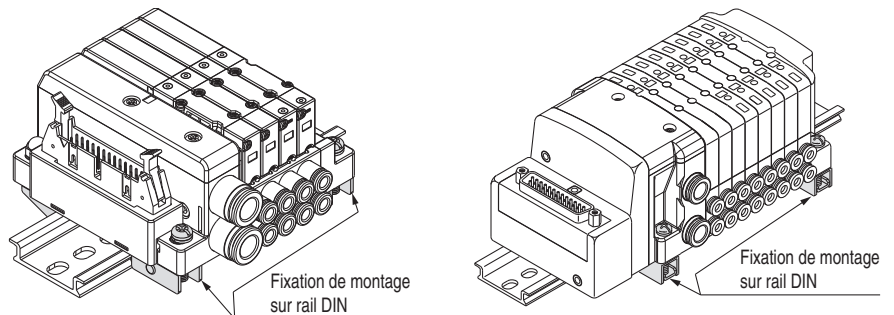

Symbole	Caractéristiques
—	S (EX260/EX500/EX600), F, P, J, L, Kit M
S	Kit S (EX250)
T	Kit T

Elle est utilisée pour monter une embase sur un rail DIN. Le rail DIN fixé est monté sur la plaque de fermeture de l'embase. (Mêmes caractéristiques que pour l'option "-D".)
1 jeu de fixations pour rail DIN est inclus pour 1 embase (2 ou 3 fixations pour rail DIN (kits S, T)).

* : Pour commander cette option incorporée à une embase, ajoutez -S à la fin de la référence de l'embase.

Barrette d'embase compacte mince

Connexion embrochable
Embase associable

Compatible montage sur rail DIN

Chaque embase peut être montée sur un rail DIN.
Commander en indiquant le symbole de montage d'embase sur rail DIN [-D].
Un rail DIN standard, plus long d'environ 30 mm que l'embase avec le nombre de stations spécifié, est alors inclus.
Les options suivantes sont également disponibles.

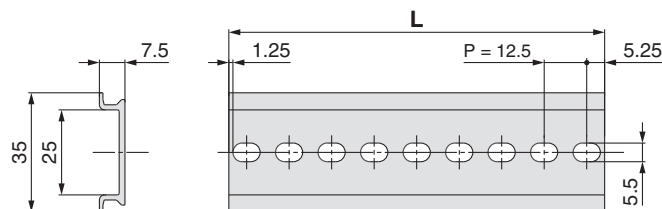

●Rail DIN plus long que la longueur standard (pour stations ajoutées ultérieurement, etc.)

Dans la référence de l'embase, indiquez -D pour le symbole de montage de l'embase et ajoutez le nombre de stations requises après le symbole.

Exemple) **SS0750-08C4FD0-D09K**



●Pour commander uniquement le rail DIN

Référence de rail DIN
AXT100-DR-n

* : Pour n, entrez un numéro de la ligne N° du tableau ci-dessous.
Pour la dimension L, reportez-vous aux dimensions de chaque kit.

Dimensions L

L = 12.5 x n + 10.5 [mm]

N°	1	2	3	4	5	6	7	8	9	10
Dimensions L	23	35.5	48	60.5	73	85.5	98	110.5	123	135.5
N°	11	12	13	14	15	16	17	18	19	20
Dimensions L	148	160.5	173	185.5	198	210.5	223	235.5	248	260.5
N°	21	22	23	24	25	26	27	28	29	30
Dimensions L	273	285.5	298	310.5	323	335.5	348	360.5	373	385.5
N°	31	32	33	34	35	36	37	38	39	40
Dimensions L	398	410.5	423	435.5	448	460.5	473	485.5	498	510.5

S Kit
 F Kit
 P Kit
 J Kit
 Construction
 Vue éclatée de l'embase
 S Kit
 F Kit
 P Kit
 J Kit
 Embase associable à connexion embrochable
 T Kit
 L Kit
 M Kit
 Construction
 Vue éclatée de l'embase
 Pièces d'embase optionnelles

Série S0700

Barrette d'embase
compacte mince

Connexion embrochable
Embase associable

Bouchon (pour raccords instantanés)

KJP-02

KQ2P-04
23
06

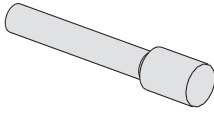

Il est inséré dans un orifice du vérin inutilisé et dans les raccords SUP/EXH. Commande par jeu de 10 pièces.

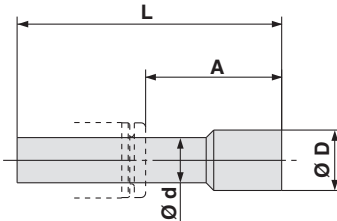

Dimensions

Taille de raccord compatible Ø d	Modèle	A	L	D	Masse : g
2	KJP-02	8.2	17	3	0.1
3.2	KQ2P-23	16	31.5	3.2	1
4	KQ2P-04	16	32	6	1
6	KQ2P-06	18	35	8	1

Barrette d'embase
compacte mince

Connexion embrochable
Embase associable

Silencieux (pour raccord EXH)

Le silencieux doit être inséré dans l'orifice EXH (raccord instantané) du modèle à échappement commun.

AN15-C08

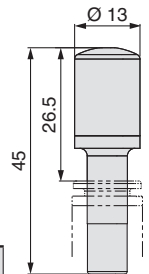
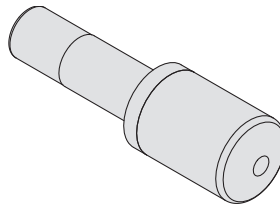

Caractéristiques

Modèle	Surface équivalente [mm ²] (Facteur Cv)	Réduction du bruit [dB]
AN15-C08	20 (1.1)	30

Connexion embrochable
Embase associable

Plaque d'indication [-N]

SS0700-N-Station (1 station au nb maxi.)

C'est une plaque en résine transparente où est insérée une étiquette indiquant la fonction du distributeur, etc.

Placez-la dans la rainure sur le côté de la plaque de fermeture et courbez-la comme le montre le schéma.

* : Pour commander cette option avec une embase, ajoutez le suffixe -N à la fin de la référence de l'embase.

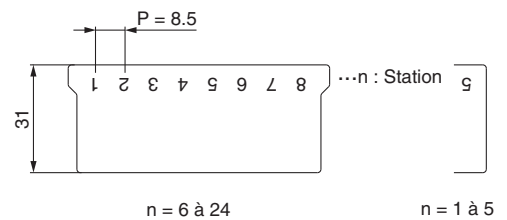
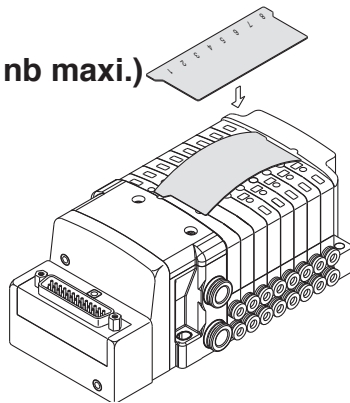

Connexion embrochable
Embase associable

Raccord à double débit

SS0700-52A-C6

Raccord

C6	Ø 6
----	-----

Pour piloter un vérin de grand alésage, deux stations de distributeur sont actionnées simultanément par un double débit d'air. Ce raccord est utilisé pour les orifices du vérin dans cette situation. Les dimensions disponibles sont des raccords instantanés Ø 6.

*: Une fixation dédiée nécessaire au montage du raccord de double débit sur l'embase est incluse.

*: Pour commander le raccord de double débit monté sur l'embase, veuillez ajouter CM (NM) pour l'orifice de la référence de l'embase et les positions de la station sur la fiche de configuration de l'embase.

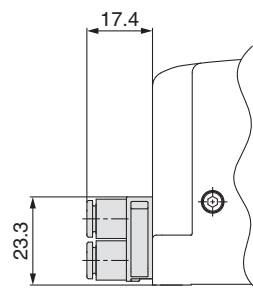
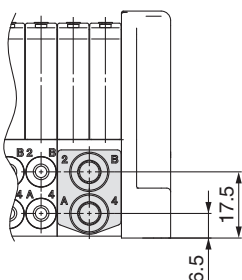
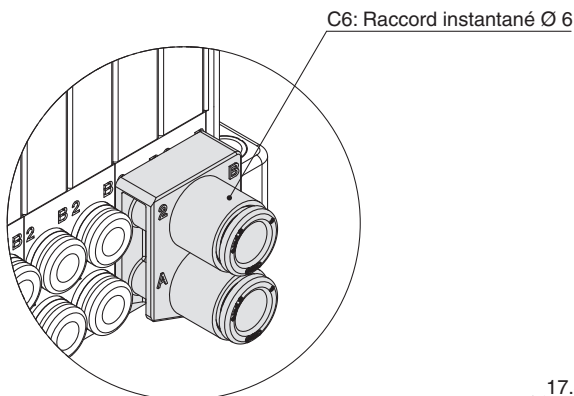

Connexion embrochable
Embase associable

Bloc SUP/EXH

SS0700-PR-1-C6

Option

Raccord P, R
(Lorsque l'orifice a un diamètre différent, l'orifice P est indiqué.)

C0	Sans raccord instantané (avec une attache)
C6	Avec raccord instantané Ø 6
C8	Avec raccord instantané Ø 8
N7	Avec raccord instantané Ø 1/4"
N9	Avec raccord instantané Ø 5/16"

-	Pilote interne, échappement commun (standard)
R	Pilote externe
S	Échappement direct (silencieux intégré)
RS	Pilote externe + échappement direct

Raccord R

(Raccords P et R de diamètres différents.)

-	Diamètre identique et silencieux intégré S
C6	Avec raccord instantané Ø 6
C8	Avec raccord instantané Ø 8
N7	Avec raccord instantané Ø 1/4"
N9	Avec raccord instantané Ø 5/16"

Il est ajouté à l'embase pour augmenter la capacité SUP/EXH.

* :Les blocs SUP/EXH ne sont pas inclus dans le nombre de stations d'embase.

* :Spécifiez la position de montage sur la fiche de configuration de l'embase.

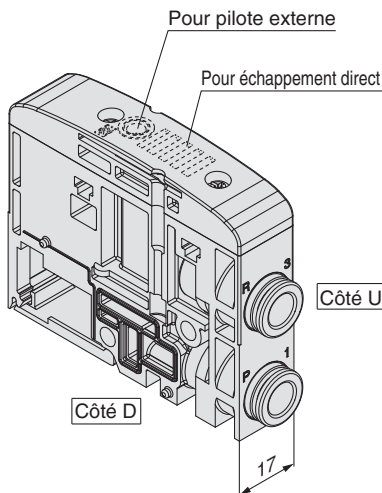

Description/Modèle	Stations			
	1	2	3	4
Distributeur Monostable	●	●	●	
:				
Option Bloc SUP/EXH SS0700-PR-1-C6-λ				●

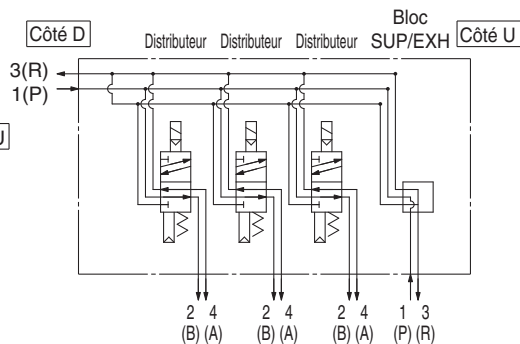

S Kit
F Kit
P Kit
J Kit
Barrette d'embase compacte mince
Construction
Vue éclatée de l'embase
S Kit
F Kit
P Kit
J Kit
Embase associable à connexion embrochable
T Kit
L Kit
M Kit
Construction
Vue éclatée de l'embase
Pièces d'embase optionnelles

Série S0700

Barrette d'embase compacte mince

Connexion embrochable
Embase associable

Double clapets pilotés croisés (séparés)

VQ1000-FPG-λλ

Utilisé sur le tube latéral de sortie pour maintenir le vérin en position intermédiaire pendant une longue durée. Combiner le double clapet piloté avec un double clapet antiretour à pilote intégré et un électrodistributeur 5/2 monostable/bistable permet la prévention des chutes du vérin en fin de course lorsque la pression résiduelle d'alim. est évacuée.

Caractéristiques

Pression d'utilisation max.	0.8 MPa
Pression d'utilisation min.	0.15 MPa
Température ambiante et température du fluide	-5 à 50 °C
Caractéristiques du débit : C	0.60 dm ³ /(s·bar)
Fréquence d'utilisation max.	180 c.p.m

* : Selon JIS B 8375-1981
(Pression d'alimentation : 0.5 MPa)

<Principe de fonctionnement du clapet antiretour>

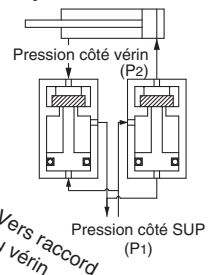

VVQ1000-FPG-02 1 jeu
* : VQ1000-FPG-C6M5-D 2 pcs.

Dimensions

Unité individuelle

2 x C3, C4, C6, M5
C3 : Raccord instantané Ø 3.2
C4 : Raccord instantané Ø 4
C6 : Raccord instantané Ø 6
M5 : Taraudage M5

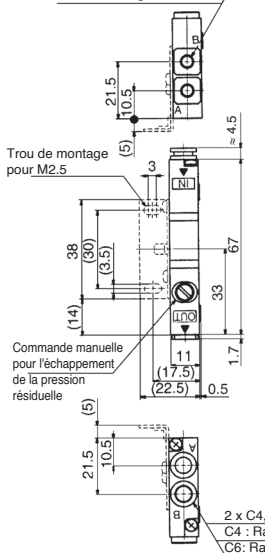

Embase

Formule L1 = 11n + 20 n : Station (Max. 24 stations) [mm]

Dimensions	1	2	3	4	5	6	7	8	9	10	11	12
L1	31	42	53	64	75	86	97	108	119	130	141	152
L2	50	62.5	75	87.5	100	112.5	125	125	137.5	150	162.5	175
L3	60.5	73	85.5	98	110.5	123	135.5	135.5	148	160.5	173	185.5

Dimensions	13	14	15	16	17	18	19	20	21	22	23	24
L1	163	174	185	196	207	218	229	240	251	262	273	284
L2	187.5	187.5	200	212.5	225	237.5	250	250	262.5	275	287.5	300
L3	198	198	210.5	223	235.5	248	260.5	260.5	273	285.5	298	310.5

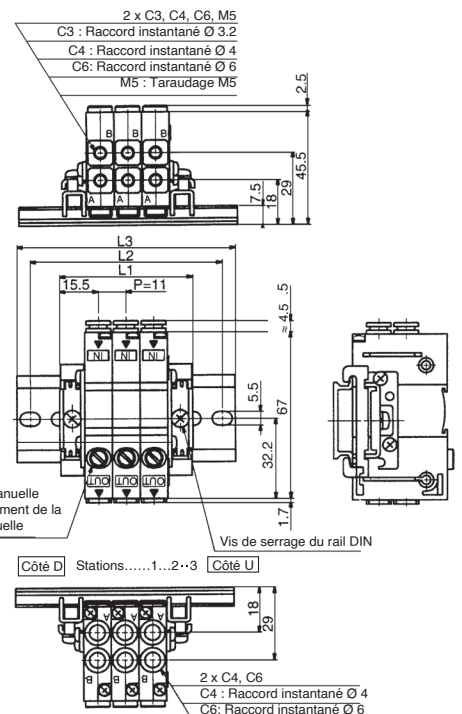

Pour passer commande

Unité individuelle, double clapets pilotés croisés

VQ1000 - FPG - C4 M5 - F

Raccord côté entrée

C4	Raccord instantané Ø 4
C6	Raccord instantané Ø 6

Raccord côté sortie

M5	Taraudage M5
C3	Raccord instantané Ø 3.2
C4	Raccord instantané Ø 4
C6	Raccord instantané Ø 6

Option

-	Aucun
F	Avec fixation
D	Montage sur rail DIN (pour embase)
N	Avec plaque d'identification

* : Quand deux symboles ou plus sont spécifiés, les indiquer dans l'ordre alphabétique.
Exemple) -DN

Embase (montage sur rail DIN)

VVQ1000 - FPG - 06

Stations

Quand vous commandez un double clapet piloté, commandez la fixation pour rail DIN [-D].

01	1 station
:	:
16	16 stations

<Exemple>

VVQ1000-FPG-06...Embase 6-stations

* : VQ1000-FPG-C4M5-D : 3 jeux } Double clapet
* : VQ1000-FPG-C6M5-D : 3 jeux } piloté

Ensemble de fixation

Réf.	Couple de serrage
VQ1000-FPG-FB	0.22 à 0.25 N·m

<Exemple>

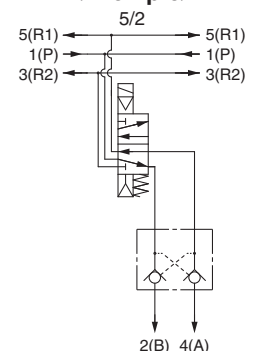

⚠ Précaution

- Une fuite d'air provenant de la canalisation entre le distributeur et le vérin ou provenant des raccords empêchera le vérin de rester à l'arrêt pendant un long laps de temps. Vérifiez la fuite en utilisant un détergent neutre, tel qu'un produit vaisselle. Vérifiez également que le joint du tube, le joint du piston et le joint de tige du vérin ne présentent pas de fuite.
- Etant donné que les raccords instantanés présentent quelques fuites d'air, des tubes taraudés (taraudage M5) sont recommandés en cas d'arrêts prolongés du vérin en position intermédiaire.

- Le raccord M5 est livré séparément du double clapet piloté croisé. Avec avoir vissé les raccords M5, montez l'ensemble sur le double clapet piloté croisé. (Couple de serrage : 0.8 à 1.2 N·m)
- Si l'échappement du double clapet piloté est trop faible, le vérin peut ne pas s'arrêter en position intermédiaire et ne pas fonctionner correctement.
- Placez la charge du vérin de sorte que la pression du vérin soit 2 fois supérieure à la pression d'alimentation.

Série S0700



Précautions spécifiques au produit 1

Veillez lire ces consignes avant l'utilisation. Reportez-vous à la page annexe pour connaître les consignes de sécurité. Pour connaître les précautions de l'électrodistributeur 3/4/5 voies, consultez les « Précautions d'utilisation des produits SMC » et le Manuel d'utilisation sur le site internet de SMC, <http://www.smc.eu>

Commande manuelle

⚠ Attention

La commande manuelle est utilisée pour commuter le distributeur principal.

Modèle à poussoir (outil requis)

Appuyez sur le bouton de commande manuelle à l'aide d'un petit tournevis jusqu'à son arrêt.

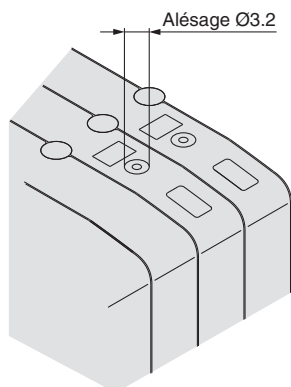

Pour monter le distributeur

⚠ Précaution

Serrez les vis fermement pour empêcher le joint de sortir du distributeur en utilisant le couple de serrage approprié comme indiqué dans le tableau suivant.

Couple de serrage adéquat [N·m]
0.17 à 0.23

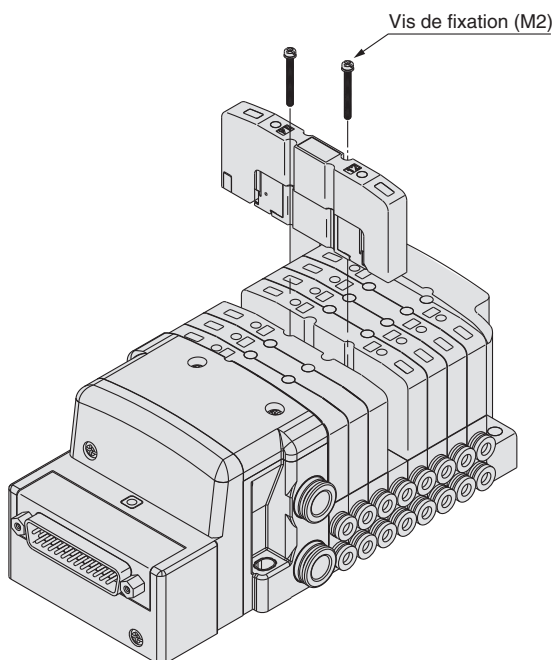

Montage/Retrait du rail DIN

⚠ Précaution

Retrait

- 1) Desserrez la vis de serrage de la plaque de fermeture des deux côtés.
- 2) Soulevez le côté (a) de l'embase multiple et glissez la plaque de fermeture dans le sens ② indiqué sur le dessin pour l'enlever.

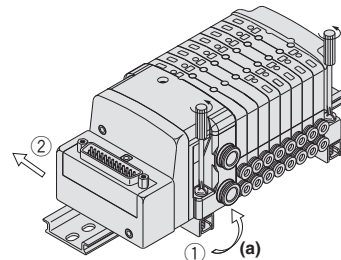

Montage

- 1) Emboîtez le côté (b) de l'embase multiple sur le rail DIN.
- 2) Appuyez sur côté (a) et montez la plaque de fermeture sur le rail DIN. Serrez les vis de serrage sur le côté (a) de la plaque de fermeture. Le couple de serrage approprié est de 0.4 à 0.6 N·m.

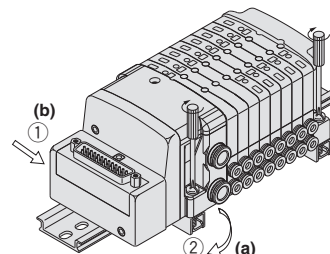

Pour modifier l'orientation de l'entrée du connecteur

⚠ Précaution

<Embase associable à connexion embrochable>

Le sens d'entrée du connecteur peut être changé du côté supérieur au latéral en pressant simplement le bouton de la commande manuelle.

Il n'est pas nécessaire d'utiliser le bouton de la commande manuelle pour commuter du côté latéral au côté supérieur.

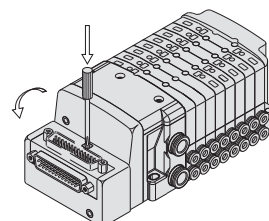



Série S0700

Précautions spécifiques au produit 2

Veillez lire ces consignes avant l'utilisation. Reportez-vous à la page annexe pour connaître les consignes de sécurité. Pour connaître les précautions de l'électrodistributeur 3/4/5 ports, consultez les « Précautions d'utilisation des produits SMC » et le Manuel d'utilisation sur le site internet de SMC, <http://www.smc.eu>

Élément de silencieux intégré

⚠ Précaution

<Modèle à connexion embrochable uniquement>

Un silencieux est intégré dans la plaque de fermeture sur les deux côtés de l'embase. Un élément sale et obstrué peut réduire la vitesse du vérin ou provoquer un dysfonctionnement. Nettoyez ou remplacez l'élément sale.

Réf. de l'élément

Modèle	Réf. de l'élément
Barrette d'embase à connexion embrochable mince et compacte SS0751	SS0700-83A
Embase associable à connexion embrochable SS0750	SS0700-82A

* : La référence ci-dessus correspondent à un ensemble de dix éléments.

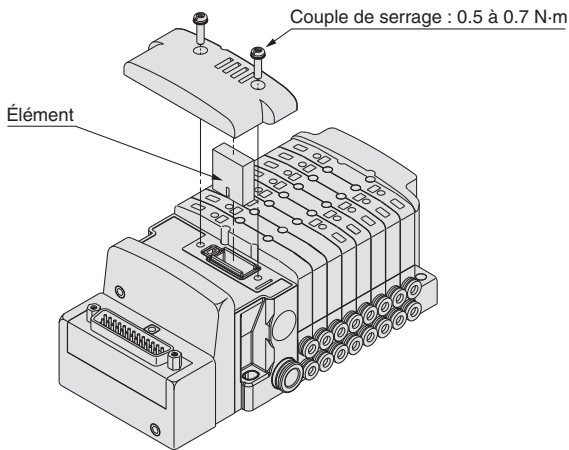

Retirez le couvercle du côté de la plaque de fermeture et retirez l'ancien élément avec un tournevis à tête plate, etc.

Pour remplacer les raccords du vérin

⚠ Attention

Les raccords du vérin se présentent sous forme de cassette pour un remplacement aisé. Les raccords sont verrouillés par un clip inséré à partir du côté supérieur du distributeur. Retirer le clip avec un tournevis plat afin de retirer les raccords. Pour le remplacement, enfoncez le raccord jusqu'à ce qu'il soit contre la paroi interne puis réinsérez le clip à la position spécifiée.

Diam. ext. de tube compatible	Réf. raccord instantané
Tube compatible Ø 2	VVQ0000-50A-C2
Tube compatible Ø 3.2	VVQ0000-50A-C3
Tube compatible Ø 4	VVQ0000-50A-C4
Tube compatible Ø 1/8"	VVQ0000-50A-N1
Tube compatible Ø 5/32"	VVQ0000-50A-N3

* : La référence correspond à un ensemble raccords. Veuillez le commander en unités de 10 pièces.

Caractéristiques du câblage interne

⚠ Précaution

Visualisation/protection de circuit

Pas de polarité en adoptant une visualisation non polarisée.

Monostable

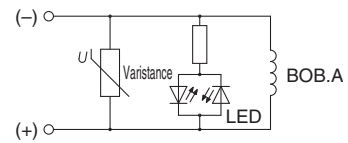

Bistable, distributeur 2x3/2

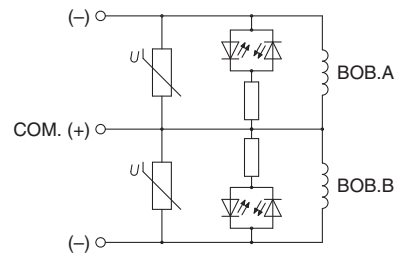

*: La surtension de la bobine générée hors tension est d'environ -60 V. Veuillez contacter SMC séparément pour une suppression ultérieure de la surtension de la bobine.

Embase à connexion embrochable mince

A : Rouge
B : vert

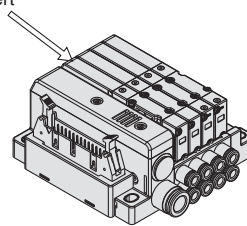

Embase embrochable

Témoin lumineux Côté A

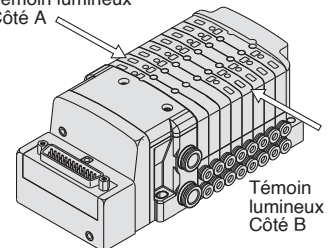

Intrusion de pointes de tension

⚠ Précaution

Les pointes de tension créées lorsque l'alimentation est coupée pourraient s'appliquer aux équipements de charge hors tensions du circuit de sortie. Dans les cas où les équipements de charge sous tension ont une capacité supérieure (consommation d'énergie) et sont raccordés à la même alimentation que le produit, les pointes de tension pourraient causer des dysfonctionnements et/ou endommager l'élément de circuit interne du produit et le dispositif interne de l'équipement de sortie. Pour éviter cette situation, placez une diode pouvant supprimer les pointes de tension entre les lignes COM de l'équipement de charge et l'équipement de sortie.



Série S0700

Précautions spécifiques au produit 3

Veillez lire ces consignes avant l'utilisation. Reportez-vous à la page annexe pour connaître les consignes de sécurité. Pour connaître les précautions de l'électrodistributeur 3/4/5 ports, consultez les « Précautions d'utilisation des produits SMC » et le Manuel d'utilisation sur le site internet de SMC, <http://www.smc.eu>

Précautions séries EX500/EX250/EX260

Attention

- Ces produits ont été conçus pour être utilisés dans les équipements d'automatismes généraux.**
Éviter d'utiliser ces produits sur des machines/équipements affectant la sécurité humaine, et dans les cas où un dysfonctionnement ou une panne pourrait entraîner un danger.
- Ne pas utiliser dans une atmosphère explosible, dans un environnement contenant des gaz inflammable, ou dans une atmosphère corrosive.** Cela pourrait provoquer des blessures, incendies, etc.
- Les travaux tels que le transport, l'installation, le raccordement, le câblage, le fonctionnement, le contrôle et la maintenance doivent être effectués par un personnel formé et spécialisé.** Ils présentent un risque d'électrocution, de blessure ou d'incendie, etc.
- Installez un circuit d'arrêt d'urgence externe capable de suspendre rapidement le fonctionnement et de couper l'alimentation.**
- Ne modifiez pas ces produits, vous risqueriez de vous blesser et de les endommager.**

Précaution

- Lisez attentivement le manuel d'instructions, observez rigoureusement les précautions et utilisez les produits en respectant les plages des spécifications.**
- Ne laissez pas tomber ces produits et ne les soumettez pas à des impacts violents.** Ils pourraient s'endommager, tomber en panne ou fonctionner incorrectement, etc.
- Ne laissez pas tomber ces produits et ne les soumettez pas à des impacts violents.** Ils pourraient s'endommager, tomber en panne ou fonctionner incorrectement, etc.
- Évitez de toucher les bornes du connecteur ou les substrats internes lorsque l'appareil est sous tension.** Il existe un risque de dysfonctionnement, d'endommagement de l'unité ou d'électrocution si les bornes du connecteur ou les substrats internes sont touchés alors que l'appareil est sous tension.
Assurez-vous que l'alimentation est en position OFF avant d'ajouter ou de retirer des distributeurs sur embases ou des blocs d'entrée, etc., ou de brancher ou de débrancher des connecteurs.
- Travaillez à une température ambiante comprise dans les plages des spécifications.** Même si la température ambiante est comprise dans les plages des spécifications, n'utilisez pas ces produits dans des milieux soumis à des écarts brusques de températures.
- Empêchez les fragments de câbles et autres matériaux étrangers de s'introduire dans ces produits.** Ils pourraient provoquer un incendie, une panne ou un dysfonctionnement, etc.
- Ce produit n'est pas conçu pour supporter la pénétration d'eau et d'huile.** Il doit donc être équipé d'un capot de protection lorsqu'il est utilisé dans des environnements où il peut être exposé à des projections d'eau ou d'huile.
- Respectez les couples de serrage appropriés.**
Il existe un risque d'endommagement des taraudages si le serrage n'est pas compris dans la plage de couples de serrages.

Précaution

- Réglage/Fonctionnement**
Les réglages des microcontacts DIP et des interrupteurs rotatifs devront être effectués avec un petit tournevis d'horloger.
- Assurez une protection appropriée en cas d'utilisation dans les milieux suivants :**
 - Zone où l'électricité statique génère des parasites, etc.
 - Zone où il existe des champs électromagnétiques forts
 - Zone où il existe un risque d'exposition aux radiations
 - Zones très proches de lignes d'alimentation électrique
- Lorsque ces produits sont installés sur un équipement, prévoyez une protection adéquate contre le bruit en utilisant des filtres à bruit, etc.**
- Étant donné que ces produits sont des composants utilisés après installation dans un autre équipement, il est de la responsabilité du client de vérifier la conformité du produit fini aux directives CEM.**
- Ne retirez pas la plaque signalétique.**
- Réalisez des contrôles réguliers et assurez-vous du bon fonctionnement.** Dans le cas contraire, il peut être impossible de garantir la sécurité, en raison d'un dysfonctionnement imprévu ou d'un fonctionnement incorrect.
- Sur le EX260-SPN□, le côté du module SI peut chauffer.**
Il peut entraîner des brûlures.
- N'utilisez pas ce produit dans des endroits soumis à des changements cycliques de température.**
Dans le cas où la température cyclique est supérieure aux variations normales de température, l'intérieur du produit risque d'être endommagé.
- N'utilisez pas ce produit dans un milieu exposé directement aux rayons solaires.**
Ne pas utiliser dans un milieu exposé directement aux rayons solaires. Cela peut l'endommager et causer un dysfonctionnement.
- N'utilisez pas ce produit dans des milieux exposés à une chaleur rayonnante.**
Cela pourrait entraîner des dysfonctionnements.

Consignes de sécurité relatives à l'alimentation électrique

Précaution

- Le fonctionnement est possible avec une alimentation unique ou une alimentation séparée.** Veillez toutefois à fournir deux systèmes de câblage (un pour les électrodistributeurs et l'autre pour les unités d'entrée et de contrôle).
- En application de la norme UL, utilisez un module d'alimentation de classe 2 conforme à la norme UL1310 pour l'alimentation électrique directe.**



Précautions spécifiques au produit 4

Veillez lire ces consignes avant l'utilisation. Reportez-vous à la page annexe pour connaître les consignes de sécurité. Pour connaître les précautions de l'électrodistributeur 3/4/5 ports, consultez les « Précautions d'utilisation des produits SMC » et le Manuel d'utilisation sur le site internet de SMC, <http://www.smc.eu>

Précautions séries EX500/EX250/EX260

Consignes de sécurité pour le câble

⚠ Précaution

1. **Assurez-vous de ne faire aucune erreur de câblage.** Cela pourrait entraîner un dysfonctionnement, un endommagement ou un incendie de l'unité.
2. **Ne branchez pas des câbles sous tension.**
Cela pourrait entraîner un endommagement ou un dysfonctionnement de l'unité SI.
3. **Afin de prévenir les parasites et les pics de tension dans les lignes de signaux, maintenez tout câblage éloigné des lignes d'alimentation et des lignes à haute tension.** Dans le cas contraire, des dysfonctionnements pourraient apparaître.
4. **Vérifier l'isolation des câbles.** En cas d'isolation défectueuse, le module pourrait être endommagé par une tension ou un courant excessifs.
5. **Ne pliez, ni ne tirez les câbles de manière répétée, ne déposez pas d'objets lourds sur ceux-ci et évitez tout écrasement.** Les lignes pourraient se couper.

Précautions série EX510

Conception/Sélection

⚠ Attention

1. **Utilisez l'appareil dans la plage de tension autorisée.**
Son utilisation en dehors de cette plage peut endommager les unités ou entraver leur bon fonctionnement.
2. **Ne pas utiliser l'appareil en dehors de la plage spécifiée.**
Son utilisation en dehors des plages spécifiées peut entraîner un incendie, des dysfonctionnements ou des pannes des unités et des dispositifs de raccords. Vérifier les caractéristiques avant de manipuler l'appareil.
3. **Etablissez au préalable un système de secours utilisant des dispositifs de sécurité intégrés tels qu'un équipement multiple et des dispositifs permettant de prévenir les pannes ou des dysfonctionnements du produit.**
4. **Installez un circuit d'arrêt d'urgence externe capable de suspendre rapidement le fonctionnement et de couper l'alimentation.**
5. **Lors de l'utilisation pour un circuit à sécurité redondante:**
 - Installez un double interlock contrôlé par un autre système (par ex. une fonction de protection mécanique).
 - Vérifiez régulièrement son bon fonctionnement car il peut causer des blessures.

⚠ Précaution

1. **Prévoyez un espace autour de l'appareil pour son entretien.**
Lorsque vous concevez un système, tenez compte de la quantité d'espace nécessaire à l'entretien.
2. **En application de la norme UL, utilisez un module d'alimentation de classe 2 conforme à la norme UL1310 pour l'alimentation électrique directe.**
3. **Ce produit est un des composants qui seront installés dans un équipement final. Faites confirmer la conformité à la directive EMC de l'équipement dans son ensemble par les clients eux-mêmes.**
4. **L'alim. standard de l'unité Passerelle devrait être 0 V aussi bien pour les sorties, pour les entrées et pour l'unité de contrôle de la passerelle.**

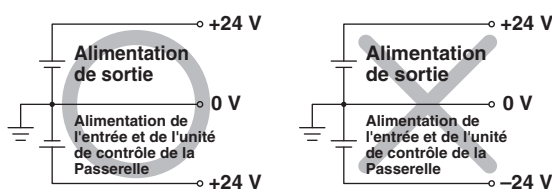

Montage

⚠ Précaution

1. **Ne laissez pas tomber l'appareil et évitez les impacts excessifs.**
Cela pourrait occasionner des dysfonctionnements ou des dommages.
2. **Lorsque vous manipulez ce produit, tenez le par le corps.**
Cela pourrait sinon occasionner des dysfonctionnements ou des dommages.
3. **Respectez la plage de couple de serrage.**
Un serrage en dehors de la plage de couple de serrage autorisée est susceptible d'endommager le produit.
4. **N'installez pas le module dans un lieu où il peut être utilisé comme point d'appui.**
Appliquer une charge excessive sur le module, comme marcher dessus ou poser un pied dessus par erreur, peut le casser.



Précautions spécifiques au produit 5

Veillez lire ces consignes avant l'utilisation. Reportez-vous à la page annexe pour connaître les consignes de sécurité. Pour connaître les précautions de l'électrodistributeur 3/4/5 ports, consultez les « Précautions d'utilisation des produits SMC » et le Manuel d'utilisation sur le site internet de SMC, <http://www.smc.eu>

Précautions série EX510

Câblage

⚠ Attention

1. Évitez les erreurs de câblage.

Une erreur de câblage peut endommager les unités ou les dispositifs de connexion.

2. Ne pas câbler pendant l'activation du produit.

Cela risque d'endommager les modules ou les dispositifs de connexion.

3. Évitez le câblage en parallèle de la ligne d'alimentation et de la ligne de haute tension.

Les parasites ou les surtensions de la ligne de signal provenant de la ligne d'alimentation ou à haute tension peuvent entraver le bon fonctionnement de l'appareil. Le câblage du système sur bus de terrain et la ligne de la source d'alimentation et de haute tension devraient être séparés les uns des autres.

4. Vérifiez l'isolation des câbles.

Une isolation de moindre qualité (contact avec d'autres circuits, isolations des bornes, etc.) peut endommager les unités ou les dispositifs de raccord à cause des tensions excessives ou des débits entrants de courant.

⚠ Précaution

1. Prenez des mesures afin d'éviter d'appliquer des forces de pliage ou de traction répétées sur le câble.

Faites, également attention à ne pas placer d'objet lourd sur le câble et à ne pas le pincer. Cela pourrait endommager le câble.

2. Vérifiez la mise à la terre afin d'assurer la sécurité du système de câblage réduit et pour éviter les parasites.

La mise à la terre doit s'effectuer à proximité des unités et la longueur des câbles de mise à la terre doit être courte.

Milieu d'utilisation

⚠ Attention

1. Ne pas utiliser ce produit dans un milieu exposé aux poussières, aux particules, à l'eau, aux produits chimiques et à l'huile.

Cela pourrait entraver le bon fonctionnement de l'appareil.

2. Ne pas utiliser ce produit dans un milieu exposé à un champ magnétique.

L'utilisation dans un tel milieu peut entraver le bon fonctionnement de l'appareil.

3. Ne pas utiliser dans une atmosphère contenant des gaz inflammables, explosifs ou corrosifs.

L'utilisation du produit dans un tel milieu peut entraîner un incendie, une explosion ou des dommages dus à la corrosion.

Ce système de réduction des câbles n'est pas à l'épreuve des explosions.

4. Ne pas utiliser ce produit dans des endroits exposés à des variations cycliques de la température.

Dans le cas où la température cyclique se trouve en dehors des changements normaux de température, l'unité interne peut être endommagée.

5. Ne pas utiliser ce produit dans des endroits exposés à une source de chaleur radiante.

Cela pourrait entraver le bon fonctionnement de l'appareil.

6. Ne pas utiliser ce produit près de sources d'énergie occasionnant des surtensions dépassant les limites du test de performance, même si ce produit est certifié et marqué CE.

Les composants du circuit interne pourraient se détériorer ou être endommagés lorsque sont inclus des équipements générant d'importantes surtensions autour du système d'économie de câblage. Prenez des mesures pour éviter les surcharges électriques et le contact entre les câbles.

Milieu d'utilisation

⚠ Attention

7. Utilisez le modèle de produit qui a un élément d'absorption de surtension intégré dans le cas d'une charge créant une surtension provenant d'un relais ou d'électrodistributeurs.

8. Le système d'économie de câbles devrait être installé dans un endroit non exposé aux vibrations et aux chocs. Cela pourrait entraver le bon fonctionnement de l'appareil ou l'endommager.

Ce type d'endroits risque de provoquer des dysfonctionnements ou des pannes.

9. Ne pas utiliser dans un milieu exposé directement aux rayons solaires.

Ne pas utiliser dans un milieu exposé aux rayons solaires. Cela pourrait occasionner des dysfonctionnements ou endommager le système.

10. Faites fonctionner le produit dans la plage de température ambiante spécifiée.

Sinon, cela peut provoquer des dysfonctionnements.

Réglage/Utilisation

⚠ Attention

1. Ne pas court-circuiter la charge.

Si une charge est court-circuitée, un courant excessif peut endommager les appareils connectés. Le fusible du module d'entrée fondra. La sortie et le module SI vont activer leur fonction de protection contre la surcharge. Cependant, ils ne peuvent pas couvrir tous les modes, un dommage risque donc de se produire.

2. Ne pas manipuler le produit ou procéder à des réglages avec les mains humides.

Vous pourriez vous électrocuter.

⚠ Précaution

1. Les réglages des microcontacts DIP et des interrupteurs rotatifs devront être effectués avec un petit tournevis d'horloger.

Entretien

⚠ Attention

1. Ne pas démonter, modifier (y compris la carte à circuit imprimé) ou réparer ce produit.

Cela pourrait entraîner des blessures ou endommager l'appareil.

2. Effectuez des vérifications périodiques.

Vérifiez que des vis ou des câbles ne se sont pas détachés. Cela pourrait entraîner des dysfonctionnements imprévus des dispositifs constituant le système.

3. Lors des vérifications.

- Coupez le courant.
- Arrêtez l'alimentation en fluide, versez le liquide dans la tuyauterie et vérifiez qu'il a bien été relâché dans l'atmosphère avant de réaliser les inspections. Cela pourrait entraîner des blessures.

⚠ Précaution

1. Ne nettoyez pas le produit avec des produits chimiques comme le benzène ou des diluants.

L'utilisation de tels produits peut entraîner des dysfonctionnements.



Précautions spécifiques au produit 6

Veillez lire ces consignes avant l'utilisation. Reportez-vous à la page annexe pour connaître les consignes de sécurité. Pour connaître les précautions de l'électrodistributeur 3/4/5 voies, consultez les « Précautions d'utilisation des produits SMC » et le Manuel d'utilisation sur le site internet de SMC, <http://www.smc.eu>

Précautions série EX600

Conception/Sélection

⚠ Attention

1. Utilisez ce produit dans les plages de fonctionnement indiquées.

Toute utilisation en dehors des plages de tension spécifiées peut entraîner un risque d'incendie, de dysfonctionnement ou endommager le système. Vérifiez les caractéristiques pendant le fonctionnement.

2. Lors d'une utilisation pour un circuit d'auto-maintien :

- Propose un circuit d'auto-maintien multiple utilisé par un autre système (comme une fonction de protection mécanique).
 - Procédez à un contrôle pour vérifier que tout fonctionne correctement.
- Des blessures peuvent survenir en cas de dysfonctionnement.

⚠ Précaution

1. En application de la norme UL, utilisez un module d'alimentation de classe 2 conforme à la norme UL1310 pour l'alimentation électrique directe.

2. Utilisez ce produit dans les plages de tension indiquées.

Toute utilisation en dehors des plages de tension spécifiées peut entraîner des dysfonctionnements ou endommager les unités et les dispositifs de connexion.

3. L'alimentation du module doit correspondre à un standard de 0 V pour l'alimentation de sortie ainsi que l'alimentation de contrôle/d'entrée.

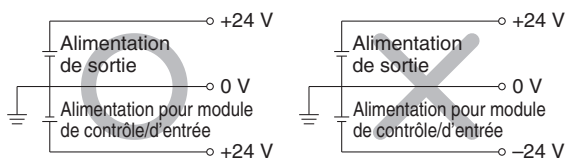

4. N'installez pas le module dans un endroit où il peut être utilisé comme point d'appui.

Appliquer une charge excessive sur le module, comme marcher dessus ou poser un pied dessus par erreur, peut le casser.

5. Prévoyez un espace autour de l'appareil pour son entretien.

Lorsque vous concevez un système, tenez compte de la quantité d'espace nécessaire à l'entretien.

6. Ne retirez pas la plaque d'identification.

Un entretien ou une utilisation incorrect(e) du manuel d'instructions peut entraîner des pannes ou des dysfonctionnements. La conformité des standards de sécurité risque également d'être perdue.

7. Attention au courant d'appel lorsque l'alimentation est activée.

Certaines charges de connexion peuvent appliquer un courant de charge initial qui déclenche la fonction de protection contre les surtensions, ce qui peut entraîner un dysfonctionnement de l'unité.

Montage

⚠ Précaution

1. Lors de la manipulation et de l'assemblage des modules :

- Ne pas toucher les parties pointues métalliques de la prise ou du connecteur.
- Évitez d'appliquer une force excessive sur le module lors du démontage.

Les parties connectées de l'unité sont scellées par des joints.

- Veillez à ne pas vous coincer les doigts entre les unités lorsque vous les assemblez.

Vous risqueriez de vous blesser.

Montage

⚠ Précaution

2. Ne laissez pas tomber l'appareil et évitez les impacts excessifs.

Cela pourrait sinon occasionner des dysfonctionnements ou des dommages.

3. Respectez le couple de serrage spécifié.

Un serrage ne respectant pas le couple préconisé peut endommager le produit.

La classe de protection IP67 ne peut être garantie si le couple de serrage spécifié n'est pas respecté.

4. Prenez garde à ne pas exercer de tension sur le joint de connexion lorsque vous soulevez un électrodistributeur de grande taille.

Les raccords de l'unité pourraient être abîmés.

En raison du poids de l'unité, le transport et l'installation de celle-ci doivent être effectués par plusieurs opérateurs pour éviter les efforts et les risques de blessure.

5. Montez l'embase sur une surface plane.

Des torsions sur l'ensemble de l'embase peuvent conduire à des problèmes tels que des fuites d'air ou une isolation détectueuse.

Câblage

⚠ Précaution

1. Vérifiez le raccordement à la terre afin de maintenir en sécurité le système de câblage restreint et d'éviter les parasites.

Fournir une mise à la terre spécifique aussi proche du module que possible afin de minimiser la distance à la mise à la terre

2. Évitez de plier, d'étirer les câbles et d'appliquer une tension ou de poser un objet lourd dessus.

Un effort de tension et de torsion répété sur le câble peut faire disjoncter le circuit.

3. Prévenez toute erreur de câblage.

Une erreur de câblage risque de provoquer un dysfonctionnement ou d'endommager le système de câblage réduit.

4. Ne procédez pas au branchement lorsque le produit est activé.

Cela risque d'endommager le système de câblage réduit ou l'équipement d'entrées/sorties, ou de le faire dysfonctionner.

5. Évitez le câblage en parallèle de la ligne d'alimentation et de la ligne de haute tension.

Le bruit ou les surtensions émis par la ligne de signal et provoqués par la ligne électrique ou la ligne haute pression peuvent entraîner des dysfonctionnements.

Il est conseillé de brancher le système de câblage réduit ou le dispositif d'entrée et de sortie séparément de la ligne électrique ou de la ligne haute pression.

6. Vérifiez l'isolation des câbles.

Une isolation défectueuse provoquant une tension ou un courant excessif (contact avec d'autres circuits, isolation incorrecte entre les bornes, etc.) peut endommager le système de câblage réduit ou le périphérique d'entrées et de sorties.



Précautions spécifiques au produit 7

Veillez lire ces consignes avant l'utilisation. Reportez-vous à la page annexe pour connaître les consignes de sécurité. Pour connaître les précautions de l'électrodistributeur 3/4/5 ports, consultez les « Précautions de manipulation des produits SMC » et le Manuel d'utilisation sur le site internet de SMC, <http://www.smc.eu>

Précautions série EX600

Câblage

Précaution

- 7. Lorsqu'un système de câblage réduit est installé dans l'équipement, il est nécessaire de prévoir une protection antibruit appropriée, comme l'utilisation de filtres antibruit, etc.**

Un bruit dans les lignes de signaux peut provoquer un dysfonctionnement.

- 8. Protégez les connexions contre toute introduction d'eau, de dissolvant et d'huile lors du branchement des câbles du dispositif d'entrée/sortie ou du terminal portatif.**

Cela pourrait endommager l'équipement, provoquer une panne ou des dysfonctionnements.

- 9. Évitez les raccordements qui génèrent une force excessive sur le connecteur.**

Cela peut entraîner des dysfonctionnements ou des défaillances au niveau du contact.

Milieu d'utilisation

Attention

- 1. Ne pas utiliser en présence de gaz inflammables, explosifs ou corrosifs.**

Cela peut provoquer un risque d'incendie ou d'explosion. Ce système n'est pas anti-déflagrant.

Précaution

- 1. Sélectionnez le type de protection adéquat en fonction du milieu de fonctionnement.**

La classe de protection IP65/67 s'exécute lorsque les conditions suivantes sont réunies.

- 1) Fournir le câblage approprié entre les modules en utilisant des câbles de câblage électrique, des connecteurs de communication et des câbles avec des connecteurs M12.
- 2) Montage correct de chaque unité et embase.
- 3) Assurez-vous de fixer un bouchon de fermeture sur les connecteurs inutilisés.

Si le milieu d'utilisation est exposé à des projections d'eau, prenez des mesures de sécurité comme l'utilisation d'un couvercle.

Pour un indice de protection IP40, n'utilisez pas l'unité dans un milieu ou une atmosphère de fonctionnement avec un risque de contact avec du gaz corrosif, des agents chimiques, de l'eau de mer, de l'eau, ou de la vapeur d'eau.

Lors de la connexion au EX600-DλλE ou EX600-DλλF, la protection d'embase est IP40.

Le terminal portatif se conforme également à la norme IP60, il est donc important d'empêcher les corps étrangers, l'eau, les solvants ou l'huile d'entrer en contact direct avec celui-ci.

- 2. Prévoyez une protection appropriée en cas d'utilisation dans les milieux suivants :**

Le non-respect de ces consignes peut causer des dysfonctionnements et des dommages.

Il est nécessaire de vérifier l'effet des mesures de sécurité pour chaque équipement individuel.

- 1) Là où l'électricité statique génère des bruits, etc.
- 2) Là où se trouvent des champs électromagnétiques puissants
- 3) Là où un risque d'exposition aux radiations est présent.
- 4) Lorsque les lignes d'alimentation électriques sont très proches de l'appareil.

Milieu d'utilisation

Précaution

- 3. Ne pas utiliser dans un environnement exposé à des projections d'huiles et à des produits chimiques.**

Une utilisation dans des milieux exposés à des liquides de refroidissement, solvants organiques, huiles diverses ou produits chimiques peut avoir des effets néfastes (dommages, dysfonctionnement) sur l'unité sur une courte période de temps.

- 4. Ne pas utiliser dans un milieu où le produit peut être exposé à des gaz ou liquides corrosifs.**

L'unité pourrait subir des dommages ou des dysfonctionnements.

- 5. Ne pas utiliser dans des milieux exposés à des surtensions.**

Installer le module dans une zone autour de l'équipement exposée à des surtensions (ascenseurs électromagnétiques, fours d'induction à haute fréquence, machine à souder, moteurs, etc.) peut détériorer les éléments du circuit interne du module et causer des dommages. Prenez des mesures contre les surtensions issues de l'alimentation et évitez le contact entre les lignes.

- 6. Utilisez le modèle doté d'un élément d'absorption des surtensions lorsqu'un relais, des électrodistributeurs ou une lampe conduisent directement une charge qui génère une surtension.**

Lorsqu'une charge génératrice de surtensions est conduite directement, le module peut subir des dommages.

- 7. Le produit est marqué CE mais n'est pas protégé contre la foudre. Équipez votre système de protections contre la foudre.**

- 8. Empêchez que la poussière, les fragments de câbles et autres matériaux étrangers puissent s'introduire dans ces produits.**

Cela peut entraîner des dysfonctionnements ou endommager le système.

- 9. Montez l'unité dans des milieux non-exposés aux vibrations et aux chocs.**

Cela peut l'endommager et causer un dysfonctionnement.

- 10. N'utilisez pas l'unité dans des milieux soumis à des changements cycliques de température.**

Si la température cyclique se situe en dehors des changements normaux de température, les unités internes peuvent en subir les dommages.

- 11. Ne pas utiliser dans un milieu exposé directement aux rayons solaires.**

Cela pourrait occasionner des dysfonctionnements ou endommager le système.

- 12. Utiliser ce produit dans la plage de température ambiante spécifiée.**

Une utilisation en dehors de cette plage peut entraîner un dysfonctionnement.

- 13. Ne pas utiliser dans des milieux exposés à une chaleur rayonnante.**

Cela pourrait entraîner des dysfonctionnements.



Précautions spécifiques au produit 8

Veillez lire ces consignes avant l'utilisation. Reportez-vous à la page annexe pour connaître les consignes de sécurité. Pour connaître les précautions de l'électrodistributeur 3/4/5 voies, consultez les « Précautions d'utilisation des produits SMC » et le Manuel d'utilisation sur le site internet de SMC, <http://www.smc.eu>

Précautions série EX600

Réglage/Fonctionnement

⚠ Attention

1. **Ne pas utiliser avec les mains mouillées.**

Il existe un risque d'électrocution.

<Terminal portatif>

2. **Ne pas appliquer une force excessive sur l'écran.**
L'écran peut casser et causer des blessures.
3. **La fonction de forçage d'entrées/sorties s'utilise pour changer de force l'état du signal. Lorsque vous utilisez cette fonction, vérifiez la sécurité de l'environnement et de l'installation.**
Le non-respect de cette consigne peut entraîner des blessures et détériorer l'équipement.
4. **Un réglage incorrect des paramètres peut causer un dysfonctionnement. Vérifier les paramètres avant utilisation.**
Cela pourrait autrement entraîner des blessures ou des dommages matériels.

⚠ Précaution

1. **Utilisez un tournevis d'horloger embout fin pour configurer chacun des détecteurs de l'unité SI.**
Lors de leur configuration, ne touchez aucune autre pièce qui n'aurait pas de lien avec eux.
Cela peut endommager les pièces ou provoquer un dysfonctionnement dû à un court-circuit.
 2. **Réglez les paramètres en fonction des conditions d'utilisation.**
Le non-respect de ces consignes peut entraîner des dysfonctionnements. Reportez-vous au manuel d'utilisation pour le réglage des détecteurs.
 3. **Reportez-vous au manuel du fabricant de l'API pour régler les détails de programmation et l'adressage.**
Le contenu du programme relatif au protocole est déterminé par le fabricant de l'API utilisé.
- #### <Terminal portatif>
4. **N'appuyez pas sur les boutons de réglage avec un objet pointu.**
Cela peut provoquer des dysfonctionnements et des dommages.
 5. **Ne pas appliquer une charge excessive ou un impact excessif sur les boutons de réglage.**
Cela pourrait provoquer des dommages, une panne ou des dysfonctionnements.

Si le module SI n'est pas commandé, la plaque du distributeur servant à connecter l'embase et le module SI n'est pas montée. Utilisez les vis de fixation livrées avec le distributeur et montez la plaque du distributeur.
(Couple de serrage : 0.6 à 0.7 N·m)

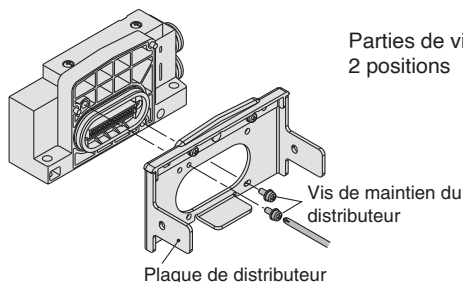

Maintenance

⚠ Attention

1. **Ne pas démonter, modifier (remplacement du circuit y compris) ou réparer ce produit.**
Cela peut entraîner une panne et causer des blessures.
2. **Lors d'un contrôle**
 - **Coupez le courant.**
 - **Arrêtez l'alimentation en air, purgez la pression résiduelle dans la tuyauterie et vérifiez que l'air est libéré avant d'effectuer des travaux de maintenance.**
Le non-respect de ces consignes peut provoquer un dysfonctionnement imprévu des composants système et causer des blessures.

⚠ Précaution

1. **Lors du remplacement et de la manipulation du module :**
 - **Ne pas toucher les parties pointues métalliques de la prise ou du connecteur.**
 - **Évitez d'appliquer une force excessive sur le module lors du démontage.**
Les parties connectées de l'unité sont scellées par des joints.
 - **Veillez à ne pas vous coincer les doigts entre les unités lorsque vous les assemblez.**
Vous risqueriez de vous blesser.
2. **Effectuer un contrôle périodique.**
Un dysfonctionnement imprévu dans les dispositifs d'installation du système peut causer le dysfonctionnement de l'équipement.
3. **Après l'entretien, veillez à vérifier la fonctionnalité.**
En cas d'anomalie comme un dysfonctionnement, arrêtez le fonctionnement. En effet, un dysfonctionnement malencontreux pourrait survenir dans le dispositif d'installation du système.
4. **N'utilisez pas de benzène ou de diluants pour nettoyer les unités.**
Cela peut abîmer la surface ou rayer l'écran. Essayez les taches avec un chiffon doux.
Si les impuretés persistent, nettoyez à l'aide d'un chiffon trempé dans une solution de détergent neutre et essorez bien, puis terminez avec un chiffon sec.

■ Marque déposée

DeviceNet® est une marque déposée de ODVA, Inc.

EtherNet/IP™ est une marque déposée d'ODVA, Inc.

EtherCAT® est une marque déposée et une technologie brevetée, autorisée par Beckhoff Automation GmbH (Allemagne).

Série S0700



Dépannage

Dysfonctionnement	En cas de défaillance du produit, prenez les mesures correctives en vérifiant les éléments suivants comme détaillé ci-dessous.	Cause	Mesures
Dysfonctionnement L'orientation de l'alimentation en air n'a pas été changée.	<pre> graph TD Q1[Le produit fonctionne-t-il lorsqu'un bouton manuel est enfoncé?] -- NON --> C1[1) Problème de coincement ou grippage du distributeur principal. Un corps étranger provenant de l'arrivée d'air s'est coincé dans le distributeur principal et a entraîné un problème de coincement ou un grippage.] Q1 -- OUI --> Q2[Est-ce que l'indicateur lumineux s'allume à la mise sous tension?] Q2 -- NON --> C2[2) Fuite de courant] Q2 -- OUI --> C3[3) Défaillance du pilote] </pre>	1) Problème de coincement ou grippage du distributeur principal. Un corps étranger provenant de l'arrivée d'air s'est coincé dans le distributeur principal et a entraîné un problème de coincement ou un grippage.	<ul style="list-style-type: none"> • Remplacez le distributeur. • Purifiez l'arrivée d'air.
		2) Chute de pression La pression de l'arrivée d'air diminue et chute pour atteindre la pression de fonctionnement minimum du distributeur, entraînant un dysfonctionnement.	Réglez la pression du distributeur en respectant la plage de pression de fonctionnement.
		1) Erreur système électrique <ul style="list-style-type: none"> • Séquenceur défaillant • Câblage incorrect • Fusible ouvert et déconnexion du câble • Chute de tension 	Vérifiez chaque élément et prenez les mesures applicables.
		1) Chute de tension Il est possible que le produit ne fonctionne pas en raison d'une chute de tension même lorsque l'indicateur lumineux reste allumé.	Vérifiez la tension et prenez la mesure applicable en cas de chute.
		2) Fuite de courant Le produit ne s'active pas en raison d'une tension résiduelle.	Vérifiez la tension résiduelle, qui doit correspondre à 2 % max de la tension nominale.
		3) Défaillance du pilote <ul style="list-style-type: none"> • Un corps étranger provenant de l'arrivée d'air est entré dans le pilote et a provoqué un dysfonctionnement. • Circuit de bobine ouvert 	<ul style="list-style-type: none"> • Remplacez le distributeur. • Purifiez l'arrivée d'air.
Temps de réponse défaillant Le produit fonctionne, mais avec un temps de retard.		1) Fuite de courant La réponse du produit est retardée en raison de la tension résiduelle.	Vérifiez la tension résiduelle, qui doit correspondre à 2 % max de la tension nominale.
		2) Obturation du filtre de l'embase	<ul style="list-style-type: none"> • Nettoyez ou remplacez l'élément.
		3) Un corps étranger provenant de l'arrivée d'air a pénétré dans le distributeur principal et a entraîné un problème de coincement ou un grippage.	<ul style="list-style-type: none"> • Remplacez le distributeur. • Purifiez l'arrivée d'air.

Dysfonctionnement	En cas de défaillance du produit, prenez les mesures correctives en vérifiant les éléments suivants comme détaillé ci-dessous.	Cause	Mesures	
Fuite d'air	<div style="border: 1px solid black; padding: 2px; display: inline-block;">Vérifiez la pièce où se trouve la fuite.</div> 1. Fuite entre le distributeur et l'embase →	1-1) La vis de fixation n'est pas bien serrée.	Resserrer la vis. Couple de serrage approprié 0.17 à 0.23 N·m Remplacez le joint s'il est abîmé.	
		1-2) Le joint est coincé.	Remplacez le joint. <Réf. du joint et des pièces de rechange> S0700-GS-5 (10 jeux) Embase associable à connexion embrochable S0700-GS-3 (10 jeux) Barrette d'embase mince et compacte	
	2. Fuite d'air provenant du raccord instantané →	2-1) Le tube n'est pas bien enfoncé. 2-2) Le tube présente une imperfection. 2-3) L'extrémité du tube a été coupée de manière irrégulière.	} Vérifiez chaque élément et prenez les mesures applicables.	Remplacer le raccord instantané. <Réf. du raccord instantané> VVQ0000-50A-C2 VVQ0000-50A-C3 VVQ0000-50A-C4 VVQ0000-50A-N1 VVQ0000-50A-N3
		2-4) Le joint du raccord instantané a été endommagé.		
	3. Fuite provenant du raccord R →	3-1) La vis de fixation n'est pas bien serrée.	Serrer la vis de fixation. Couple de serrage approprié • 0.17 à 0.23 N·m Remplacez le joint s'il a été abîmé.	
		3-2) Un corps étranger provenant de l'arrivée d'air s'est coincé dans le distributeur principal et a amplifié la fuite interne.	• Remplacez le distributeur. Purifiez l'arrivée d'air.	

Consignes de sécurité

Ces consignes de sécurité ont été rédigées pour prévenir des situations dangereuses pour les personnes et/ou les équipements. Ces instructions indiquent le niveau de risque potentiel à l'aide d'étiquettes "Précaution", "Attention" ou "Danger". Elles sont toutes importantes pour la sécurité et doivent être appliquées, en plus des Normes Internationales (ISO/IEC)¹⁾, à tous les textes en vigueur à ce jour.

-  **Danger:** **Danger** indique un risque potentiel de niveau fort qui, s'il est ignoré, pourrait entraîner la mort ou des blessures graves.
-  **Attention:** **Attention** indique un risque potentiel de niveau moyen qui, s'il est ignoré, pourrait entraîner la mort ou des blessures graves.
-  **Précaution:** **Précaution** indique un risque potentiel de faible niveau qui, s'il est ignoré, pourrait entraîner des blessures mineures ou peu graves.

- 1) ISO 4414 : Fluides pneumatiques – Règles générales et exigences de sécurité pour les systèmes et leurs composants.
ISO 4413 : Fluides hydrauliques – Règles générales et exigences de sécurité pour les systèmes et leurs composants.
IEC 60204-1 : Sécurité des machines – Matériel électrique des machines. (1ère partie : recommandations générales).
ISO 10218-1 : Robots et dispositifs robotiques - Exigences de sécurité pour les robots industriels - Partie 1 : robots.
etc.

Attention

1. La compatibilité du produit est sous la responsabilité de la personne qui a conçu le système et qui a défini ses caractéristiques.

Etant donné que les produits mentionnés sont utilisés dans certaines conditions, c'est la personne qui a conçu le système ou qui en a déterminé les caractéristiques (après avoir fait les analyses et tests requis) qui décide de la compatibilité de ces produits avec l'installation. Les performances et la sécurité exigées par l'équipement seront de la responsabilité de la personne qui a déterminé la compatibilité du système. Cette personne devra réviser en permanence le caractère approprié de tous les éléments spécifiés en se reportant aux informations du dernier catalogue et en tenant compte de toute éventualité de défaillance de l'équipement pour la configuration d'un système.

2. Seules les personnes formées convenablement pourront intervenir sur les équipements ou machines.

Le produit présenté ici peut être dangereux s'il fait l'objet d'une mauvaise manipulation. Le montage, le fonctionnement et l'entretien des machines ou de l'équipement, y compris de nos produits, ne doivent être réalisés que par des personnes formées convenablement et expérimentées.

3. Ne jamais tenter de retirer ou intervenir sur le produit ou des machines ou équipements sans s'être assuré que tous les dispositifs de sécurité ont été mis en place.

1. L'inspection et l'entretien des équipements ou machines ne devront être effectués qu'une fois que les mesures de prévention de chute et de mouvement non maîtrisé des objets manipulés ont été confirmées.
2. Si un équipement doit être déplacé, assurez-vous que toutes les mesures de sécurité indiquées ci-dessus ont été prises, que le courant a été coupé à la source et que les précautions spécifiques du produit ont été soigneusement lues et comprises.
3. Avant de redémarrer la machine, prenez des mesures de prévention pour éviter les dysfonctionnements malencontreux.

4. Nos produits ne peuvent pas être utilisés au-delà de leurs caractéristiques techniques.

Nos produits ne sont pas développés, conçus et fabriqués pour une utilisation dans les conditions ou environnements suivants.

Une utilisation dans ces conditions ou environnements n'est pas couverte.

1. Conditions et environnements en dehors des caractéristiques techniques indiquées, ou utilisation en extérieur ou dans un endroit exposé aux rayons du soleil.
2. Utilisation dans les secteurs nucléaire, ferroviaire, aérien, aérospatial, maritime ou automobile, application militaire, équipements affectant la vie humaine, le corps et les biens, équipements relatifs aux carburants, équipements de loisir, circuits d'arrêt d'urgence, embrayages de presse, circuits de freinage, équipements de sécurité, etc. et toute autre application ne correspondant pas aux caractéristiques standard énoncées dans les catalogues et les manuels d'utilisation.
3. Utilisation dans les circuits interlock, sauf pour une utilisation avec double verrouillage telle que l'installation d'une fonction de protection mécanique en cas de défaillance. Inspectez régulièrement le produit pour vérifier son bon fonctionnement.

Précaution

Nous développons, concevons et fabriquons des produits pour équipement de commande automatique destinés à une utilisation inoffensive dans les industries de fabrication.

L'utilisation dans les industries non manufacturières n'est pas couverte.

Les produits que nous fabriquons et commercialisons ne peuvent pas être utilisés à des fins de transactions ou de certification indiquées dans la Loi sur les mesures.

La nouvelle Loi sur les mesures interdit l'utilisation d'unités autres que SI au Japon.

Garantie limitée et clause limitative de responsabilité/ clauses de conformité

Le produit utilisé est soumis à la "Garantie limitée et clause limitative de responsabilité" et aux "Clauses de conformité". Veuillez lire attentivement et les accepter avant d'utiliser le produit.

Garantie limitée et clause limitative de responsabilité

1. La période de garantie du produit est d'un an de service ou d'un an et demi après livraison du produit, selon la première échéance.²⁾ Le produit peut également tenir une durabilité spéciale, une exécution à distance ou des pièces de rechange. Veuillez demander l'avis de votre succursale commerciale la plus proche.
 2. En cas de panne ou de dommage signalé pendant la période de garantie, période durant laquelle nous nous portons entièrement responsable, votre produit sera remplacé ou les pièces détachées nécessaires seront fournies. Cette limitation de garantie s'applique uniquement à notre produit, indépendamment de tout autre dommage encouru, causé par un dysfonctionnement de l'appareil.
 3. Avant d'utiliser les produits SMC, veuillez lire et comprendre les termes de la garantie, ainsi que les clauses limitatives de responsabilité figurant dans le catalogue pour tous les produits particuliers.
- 2) Les ventouses sont exclues de la garantie d'un an.
Une ventouse étant une pièce consommable, elle est donc garantie pendant un an à compter de sa date de livraison.
Ainsi, même pendant sa période de validité, la limitation de garantie ne prend pas en charge l'usure du produit causée par l'utilisation de la ventouse ou un dysfonctionnement provenant d'une détérioration d'un caoutchouc.

Clauses de conformité

1. L'utilisation des produits SMC avec l'équipement de production pour la fabrication des armes de destruction massive (ADM) ou d'autre type d'arme est strictement interdite.
2. Les exportations des produits ou de la technologie SMC d'un pays à un autre sont déterminées par les directives de sécurité et les normes des pays impliqués dans la transaction. Avant de livrer les produits SMC à un autre pays, assurez-vous que toutes les normes locales d'exportation sont connues et respectées.

Consignes de sécurité

Lisez les "Précautions d'utilisation des Produits SMC" (M-E03-3) avant toute utilisation.

SMC Corporation (Europe)

Austria	+43 (0)2262622800	www.smc.at	office.at@smc.com
Belgium	+32 (0)33551464	www.smc.be	info@smc.be
Bulgaria	+359 (0)2807670	www.smc.bg	sales.bg@smc.com
Croatia	+385 (0)13707288	www.smc.hr	sales.hr@smc.com
Czech Republic	+420 541424611	www.smc.cz	office.at@smc.com
Denmark	+45 70252900	www.smc.dk.com	smc.dk@smc.com
Estonia	+372 651 0370	www.smcee.ee	info.ee@smc.com
Finland	+358 207513513	www.smc.fi	smc.fi@smc.com
France	+33 (0)164761000	www.smc-france.fr	smc.fi@smc.com
Germany	+49 (0)61034020	www.smc.de	info.de@smc.com
Greece	+30 210 2717265	www.smchellas.gr	office.hu@smc.com
Hungary	+36 23513000	www.smc.hu	sales@smchellas.gr
Ireland	+353 (0)14039000	www.smcautomation.ie	office.hu@smc.com
Italy	+39 03990691	www.smcitalia.it	technical.ie@smc.com
Latvia	+371 67817700	www.smc.lv	mailbox.it@smc.com
			info.lv@smc.com

Lithuania	+370 5 2308118	www.smclt.lt	info.lt@smc.com
Netherlands	+31 (0)205318888	www.smc.nl	info@smc.nl
Norway	+47 67129020	www.smc-norge.no	post.no@smc.com
Poland	+48 222119600	www.smc.pl	technical.ie@smc.com
Portugal	+351 214724500	www.smc.eu	apoiocliente.pt@smc.com
Romania	+40 213205111	www.smcromania.ro	office.ro@smc.com
Russia	+7 (812)3036600	www.smc.eu	sales@smcru.com
Slovakia	+421 (0)413213212	www.smc.sk	sales.sk@smc.com
Slovenia	+386 (0)73885412	www.smc.si	office.si@smc.com
Spain	+34 945184100	www.smc.eu	post.es@smc.com
Sweden	+46 (0)86031240	www.smc.nu	order.se@smc.com
Switzerland	+41 (0)523963131	www.smc.ch	helpcenter.ch@smc.com
Turkey	+90 212 489 0 440	www.smcturkey.com.tr	satis@smcturkey.com.tr
UK	+44 (0)845 121 5122	www.smc.uk	sales.gb@smc.com
South Africa	+27 10 900 1233	www.smcza.co.za	Sales.za@smc.com