

E21218

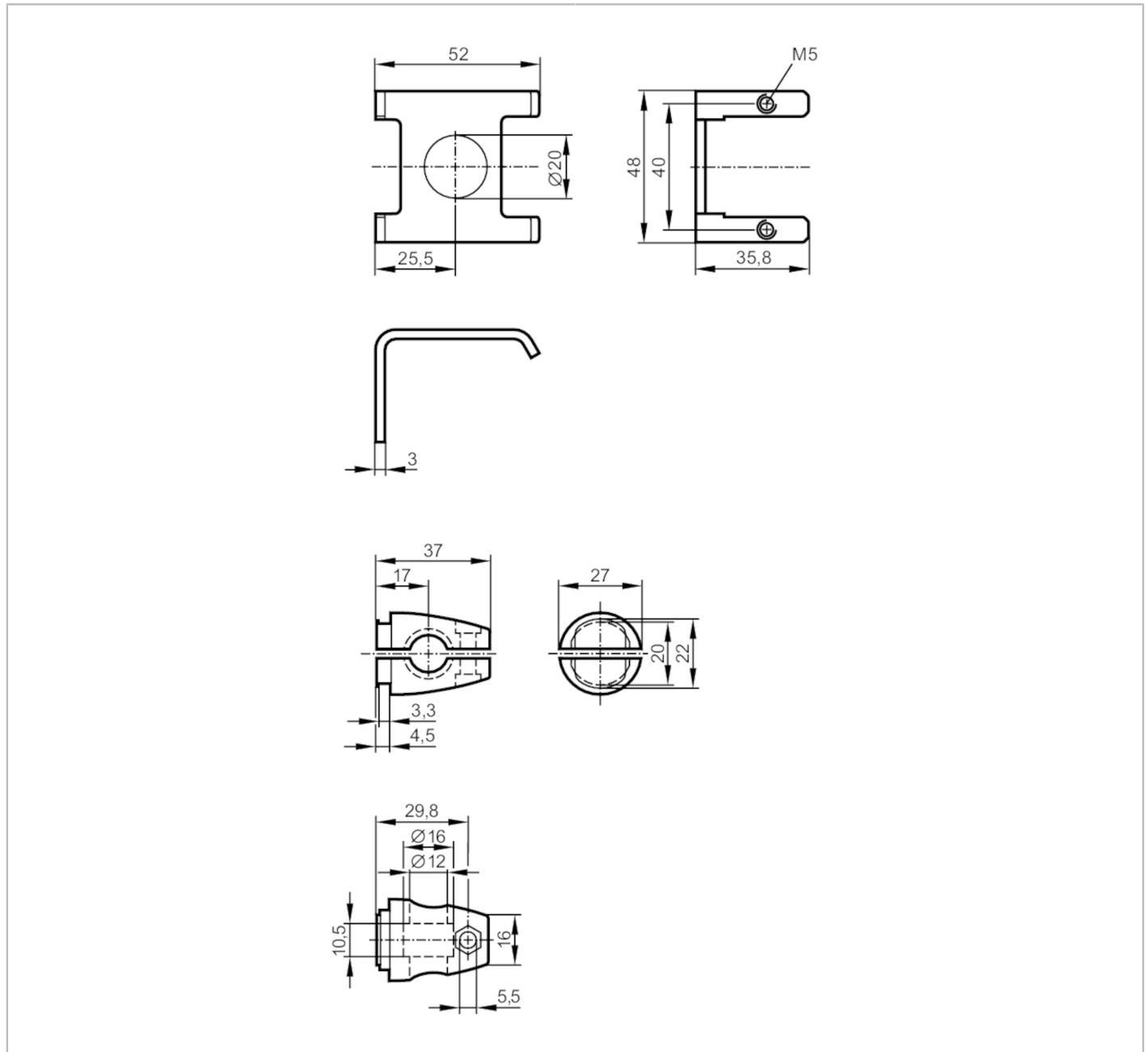

Kit de montage pour détecteurs optoélectroniques

O4 MOUNTING BRACKET 500



| Application | |
|--------------------|---|
| Version | montage par cylindre de serrage |
| Données mécaniques | |
| Poids [g] | 136,5 |
| Type de montage | profil rond; (Ø 12 mm) |
| Matières | inox (1.4404 / 316L); Cylindre de serrage: inox |
| Accessoires | |
| Fourniture | vis à tête cylindrique: 2 x (M5 x 10 mm) écrou: 1 x M5 Vis à tête cylindrique: 1 x (M5 x 16 mm) |
| Remarques | |
| Unité d'emballage | 1 pièces |