

Unité de traitement de l'air à 2 pièces, Série 652

- G 1/4 G 3/8 G 1/2
- Porosité du filtre 25 µm
- Avec manomètre intégré

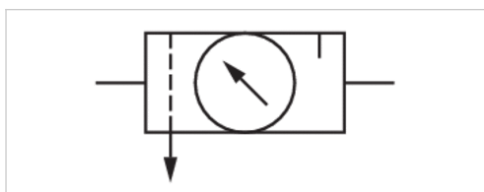

Type de construction	En 2 parties, montage en batterie possible
Composants	Filtre régulateur de pression, Lubrificateur
Pression de service mini/maxi	0 ... 10 bar
Température ambiante mini./maxi.	5 ... 50 °C
Température min./max. du fluide	5 ... 50 °C
Plage de réglage mini/maxi	0,5 ... 10 bar
Purge	Semi-automatique, ouvert sans pression
	Le produit livré diffère de la figure. Pour une description plus détaillée, voir le dessin.

Données techniques

Référence	Orifice	Porosité du filtre	Purge
A652A0000000001	G 1/4	25 µm	Semi-automatique, ouvert sans pression
A652A0000000002	G 3/8	25 µm	Semi-automatique, ouvert sans pression
A652A0000000003	G 1/2	25 µm	Semi-automatique, ouvert sans pression

Référence	Manomètre
A652A0000000001	Avec manomètre intégré
A652A0000000002	Avec manomètre intégré
A652A0000000003	Avec manomètre intégré

Informations techniques

Matériau	
Boîtier	Aluminium
Joints	Caoutchouc nitrile-butadiène
Réservoir	Polycarbonate
Purge	Plastique

Dimensions

Dimensions

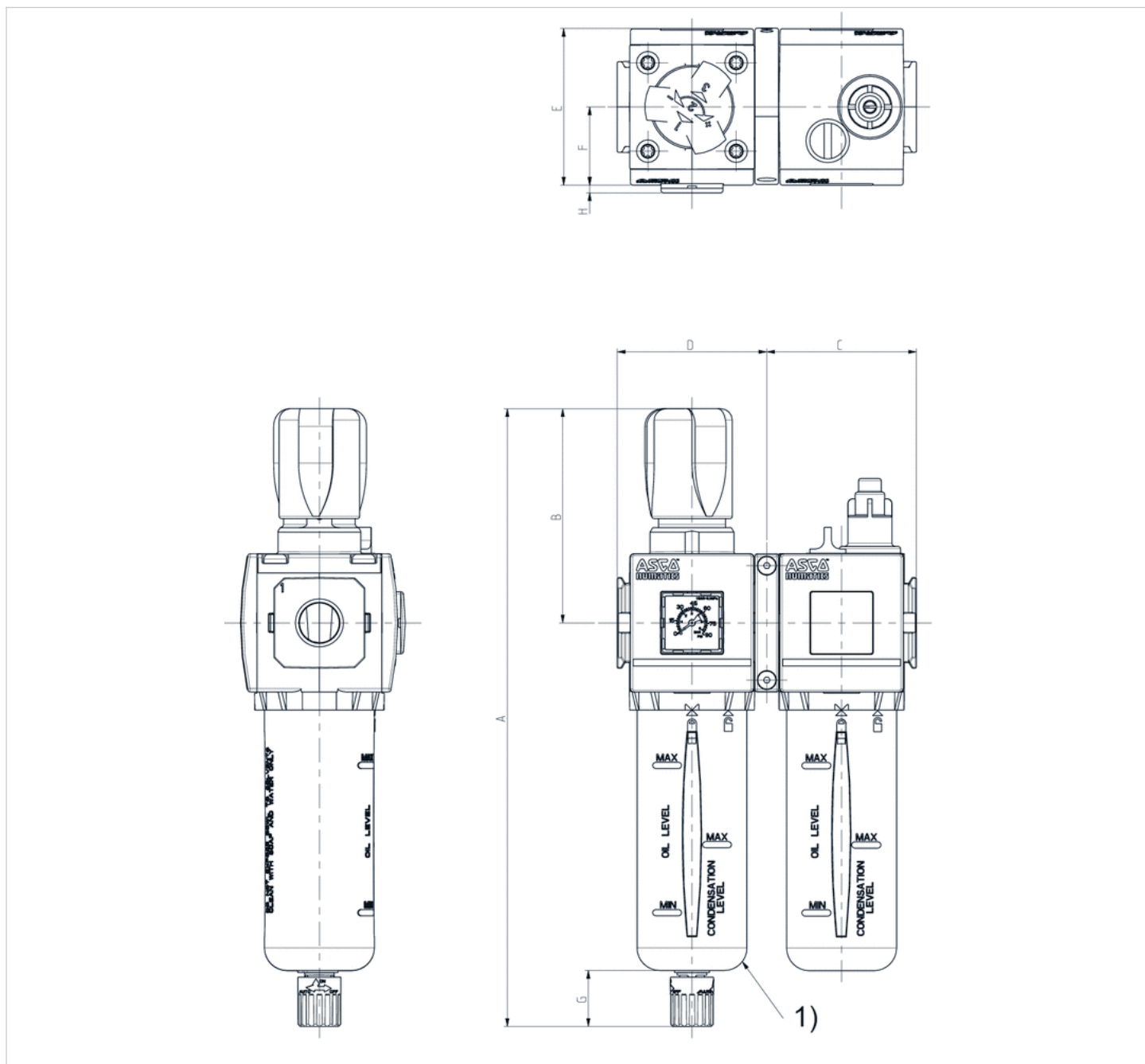

1) Pour retirer le bac, observer une distance de 80 mm au bord inférieur de l'évacuation du bac.

Dimensions

Série	A	B	C	D	E	F	G	H
652	273	94,5	66	66	69	34,5	25	3,4

Vue d'ensemble des accessoires

Vue d'ensemble des accessoires

