

E43230

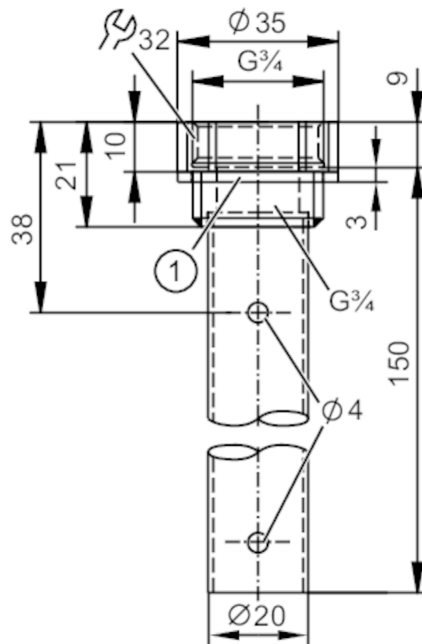

Tube coaxial pour capteurs de niveau

LR COAX TUBE G3/4 L150



1 joint

CRN

Application	
Version	pour capteurs de niveau LR
Température du fluide [°C]	-20...200
Tenue en pression	16 bar 1,6 MPa
Résistance à la dépression	-1000 mbar -0,1 MPa
PMSA pour des applications selon NEC [bar]	16
Données mécaniques	
Poids [g]	135
Matières	Tube coaxial: inox (1.4301/304); Joint d'étanchéité: NBR fibre renforcée; pièce de centrage: PPS fibre renforcée; Collier de fixation: inox 1.4310 (301)
Raccordement capteurs	taroudage G 3/4 taroudage
Raccord process	taroudage G 3/4 filetage extérieur
Longueur L [mm]	150
Accessoires	
Fourniture	joints d'étanchéité: 1
Remarques	
Unité d'emballage	1 pièces